

Suelo/Techo

FICHA PRODUCTO



RG70C/BGEF
Control recomendado



Producto certificado por:



CARACTERÍSTICAS

Modelo	MUEC-140(48)N1R
Capacidad frigorífica	13,50 kW
Consumo frío	5.885 W
Capacidad calorífica	14,65 kW
Consumo calor	5.657 W
Caudal de aire (interior)	1.417/1.930/2.329 m ³ /h
Presión sonora (interior)	46/50/54 dB(A)
Caudal de aire (exterior)	3.600 m ³ /h
Presión sonora (exterior)	64 dB(A)
Alimentación	380-415 V / 3 / 50 Hz
Intensidad máx.	13 A
Cableado alimentación (interior)	(2+T)x2,50 mm ²
Cableado alimentación (exterior)	(4+T)x4 mm ²
Cableado comunicación	2x1,50 mm ²
Bus interconexión apantallado	3x1,50 mm ²

ESQUEMA CONEXIONES

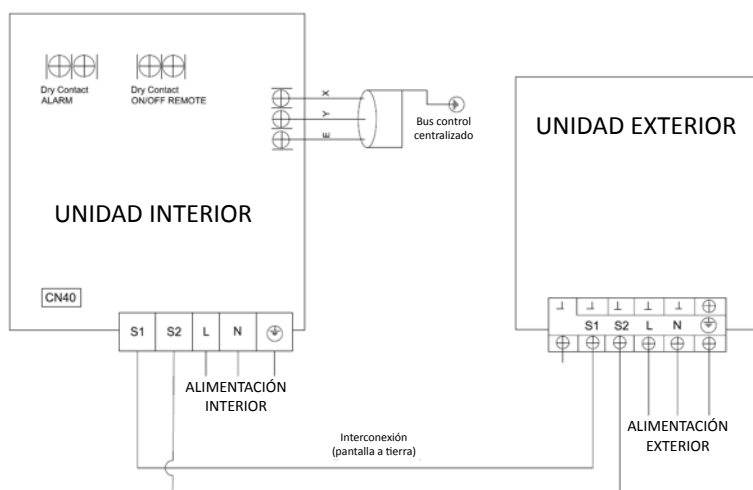

NOTAS:
 (1) Los datos y especificaciones presentes en esta ficha pueden variar sin previo aviso.
 (2) Las imágenes de esta ficha son de carácter orientativo, pudiendo ser diferentes a la máquina final.

CONEXIONES FRIGORÍFICAS

Modelo	MUEC-140(48)N1R
Tuberías frigoríficas	Ø3/8" / Ø5/8"
Carga fábrica / Carga adicional	4,30 kg / 0,03 kg
Tubería salida desagüe int.	Ø25 mm
Longitud máx. tuberías (A)	65 m
Desnivel máx. (B)	30 m

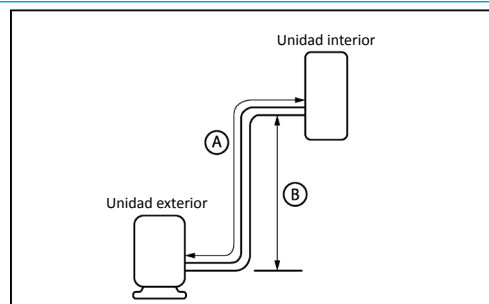

DIMENSIONES Y PESO INTERIOR

Modelo	MUE-48HRFNX-QRDO
Ancho	1.650 mm
Alto	235 mm
Fondo	675 mm
Peso	41,20 kg

DIMENSIONES Y PESO EXTERIOR

Modelo	MOUC-48HDN1-R
Ancho	1.394 mm
Alto	568 mm
Fondo	783 mm
Peso	177 kg

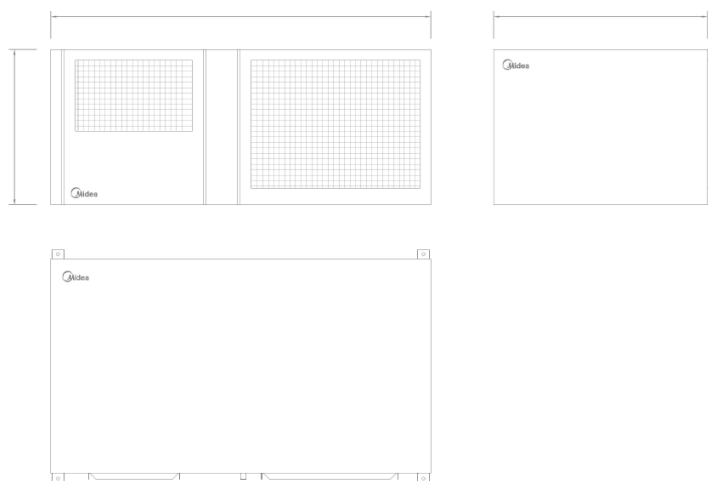
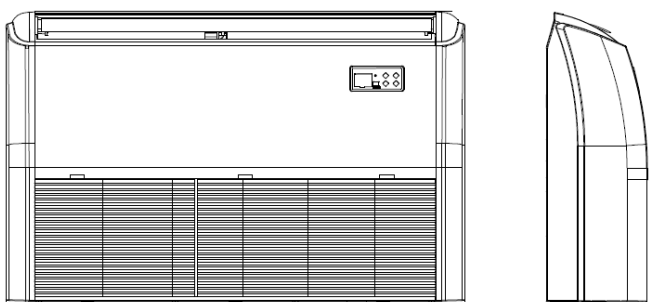

INSTALACIÓN

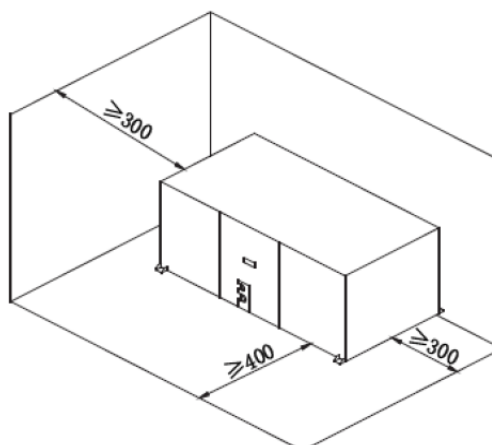
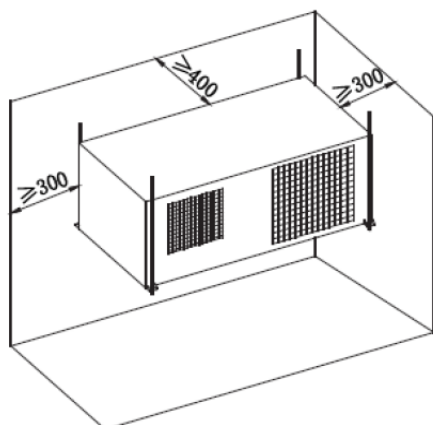

Suelo/Techo

FICHA PRODUCTO



RG70C/BGEF
Control recomendado



Producto certificado por:



CARACTERÍSTICAS

Modelo	MUEC-160(55)N1R
Capacidad frigorífica	16 kW
Consumo frío	6.891 W
Capacidad calorífica	17 kW
Consumo calor	6.468 W
Caudal de aire (interior)	1.426/1.834/2.454 m ³ /h
Presión sonora (interior)	42/47/54 dB(A)
Caudal de aire (exterior)	3.600 m ³ /h
Presión sonora (exterior)	64 dB(A)
Alimentación	380-415 V / 3 / 50 Hz
Intensidad máx.	15 A
Cableado alimentación (interior)	(2+T)x2,50 mm ²
Cableado alimentación (exterior)	(4+T)x4 mm ²
Cableado comunicación	2x1,50 mm ²
Bus interconexión apantallado	3x1,50 mm ²

ESQUEMA CONEXIONES

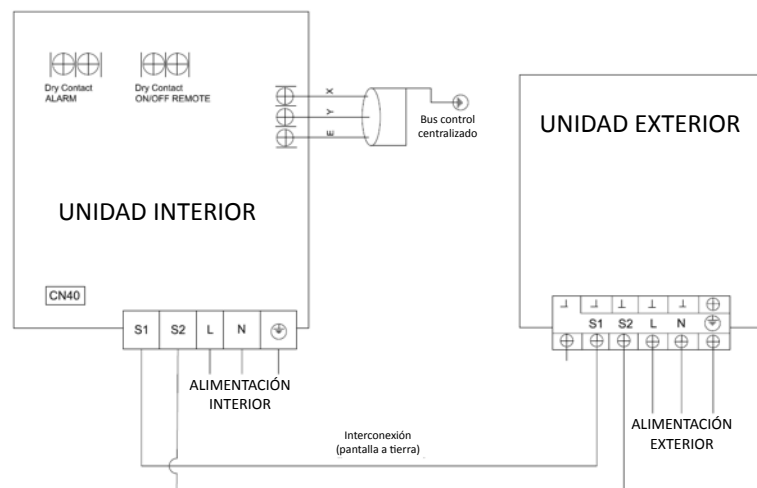

NOTAS:
 (1) Los datos y especificaciones presentes en esta ficha pueden variar sin previo aviso.
 (2) Las imágenes de esta ficha son de carácter orientativo, pudiendo ser diferentes a la máquina final.

CONEXIONES FRIGORÍFICAS

Modelo	MUEC-160(55)N1R
Tuberías frigoríficas	Ø3/8" / Ø5/8"
Carga fábrica / Carga adicional	4,30 kg / 0,03 kg
Tubería salida desagüe int.	Ø25 mm
Longitud máx. tuberías (A)	65 m
Desnivel máx. (B)	30 m

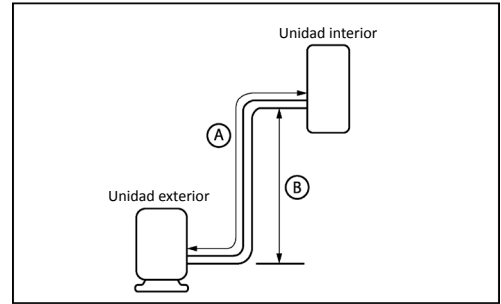

DIMENSIONES Y PESO INTERIOR

Modelo	MUE-55HRFNX-QRDO
Ancho	1.650 mm
Alto	235 mm
Fondo	675 mm
Peso	41,40 kg

DIMENSIONES Y PESO EXTERIOR

Modelo	MOUC-55HDN1-R
Ancho	1.394 mm
Alto	568 mm
Fondo	783 mm
Peso	177 kg

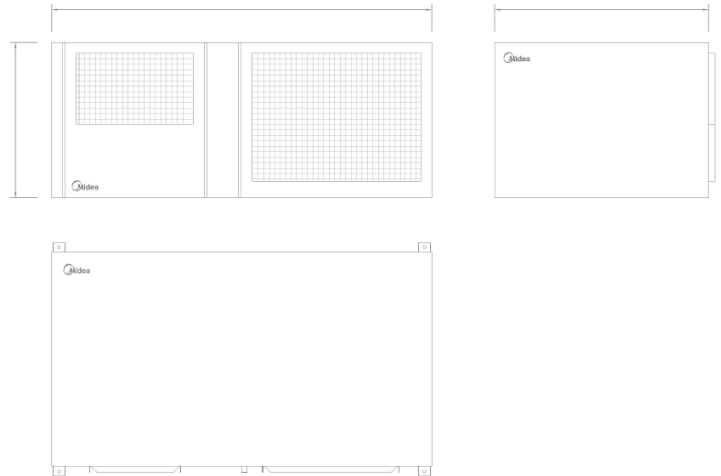
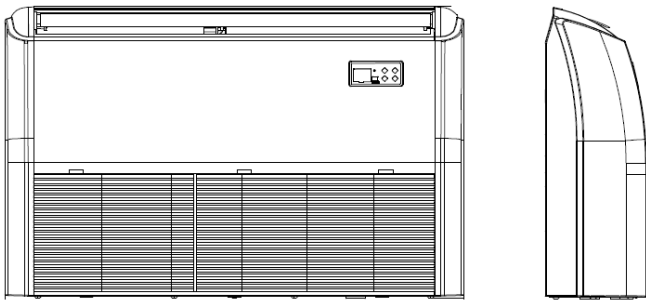

INSTALACIÓN

