

Combo

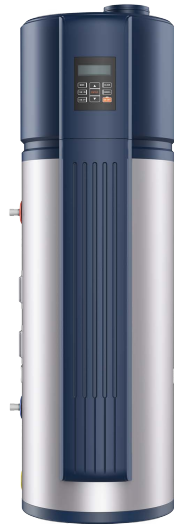

FICHA PRODUCTO

Producto certificado por:



CARACTERÍSTICAS

Modelo	RSJ-15/190RDN3-F1
Capacidad calorífica ¹	1,50 kW
Consumo calor ¹	0,38 kW
Volumen depósito	185 L
Caudal de aire	182/230/270 m ³ /h
Presión sonora	41 dB(A)
Peso en funcionamiento	120 kg
Rango temperatura salida agua	38°C - 70°C (hasta +70°C durante desinfección con resistencia eléctrica)
Rango temperatura ambiente funcionamiento	-7°C - 43°C
Conexiones hidráulicas	Ø3/4" (DN20)
Conexiones drenaje	Ø3/4" (DN20)
Resistencia de apoyo	3 kW
Intercambiador	Tubería de cobre alrededor del depósito
Alimentación	220-240 V / 1 / 50 Hz
Cableado alimentación	3x4 mm
Capacidad interruptor manual / Fusible	25 / 20 A

¹ Temperatura exterior 15/12°C (BS/BH), toma de agua 15°C, salida de agua 45°C

ESQUEMA CONEXIONES

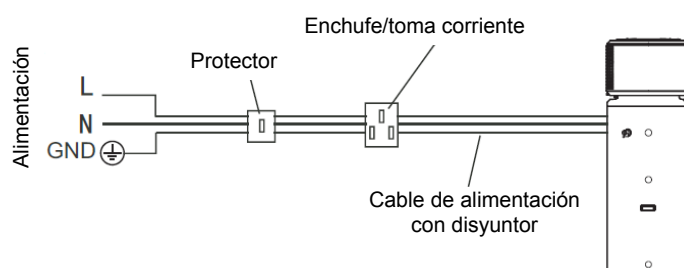
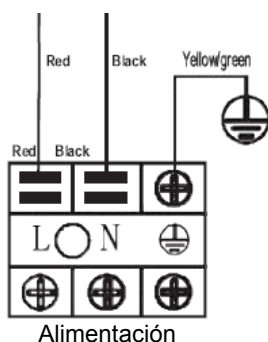

NOTAS:
 (1) Los datos y especificaciones presentes en esta ficha pueden variar sin previo aviso.
 (2) Las imágenes de esta ficha son de carácter orientativo, pudiendo ser diferentes a la máquina final.

DIMENSIONES UNIDAD Y ESPACIO INSTALACIÓN

RSJ-15/19ORDN3-F1

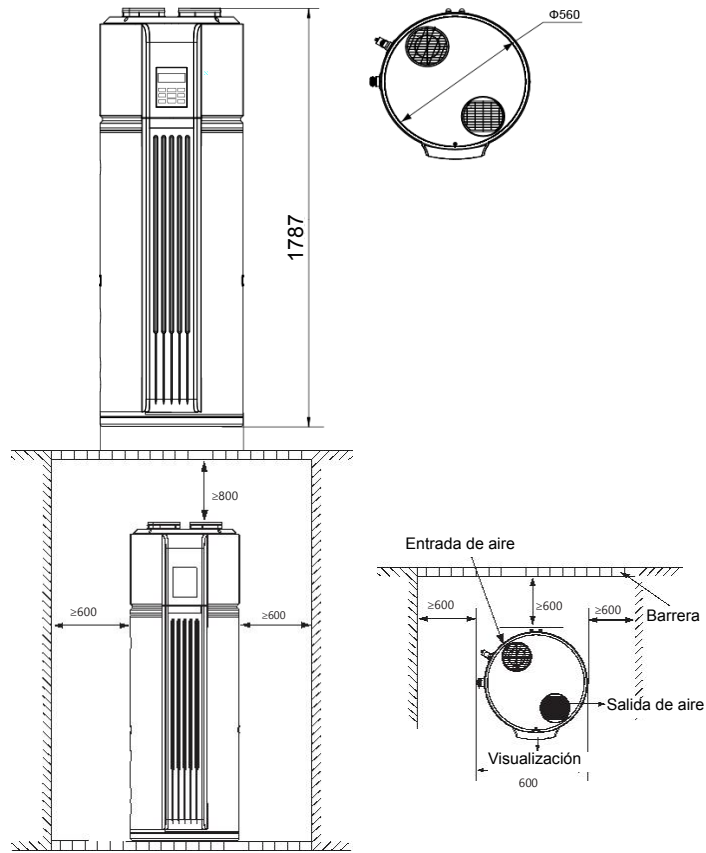

CANALIZACIÓN DEL AIRE ACONSEJADA

RSJ-15/19ORDN3-F1

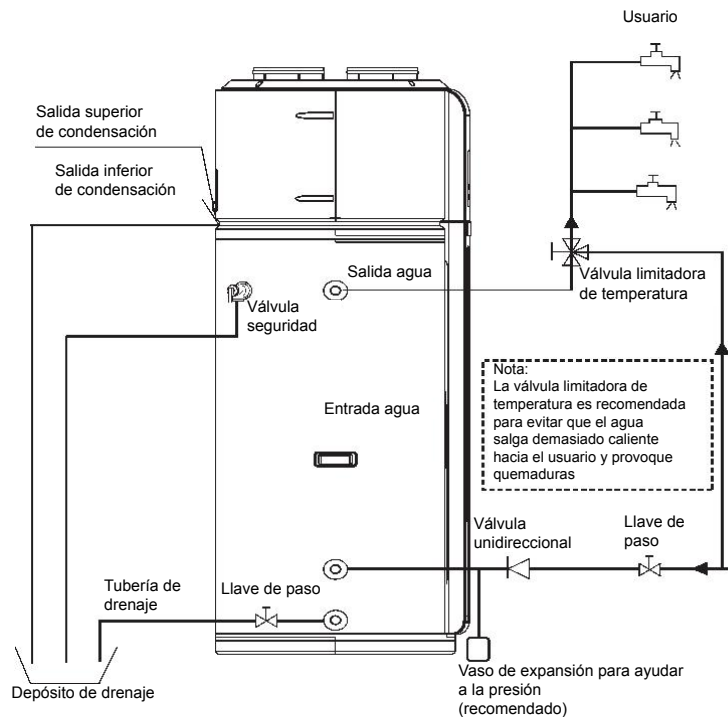

Combo



FICHA PRODUCTO

Producto certificado por:



CARACTERÍSTICAS

Modelo	RSJ-35/300RDN3-F1
Capacidad calorífica ¹	3 kW
Consumo calor ¹	0,80 kW
Volumen depósito	280 L
Caudal de aire	312/355/414 m ³ /h
Presión sonora	45 dB(A)
Peso en funcionamiento	175,50 kg
Rango temperatura salida agua	38°C - 70°C (hasta +70°C durante desinfección con resistencia eléctrica)
Rango temperatura ambiente funcionamiento	-7°C - 43°C
Conexiones hidráulicas	Ø3/4" (DN20)
Conexiones drenaje	Ø3/4" (DN20)
Resistencia de apoyo	3 kW
Intercambiador	Tubería de cobre alrededor del depósito
Alimentación	220-240 V / 1 / 50 Hz
Cableado alimentación	3x4 mm
Capacidad interruptor manual / Fusible	40 / 30 A

¹ Temperatura exterior 15/12°C (BS/BH), toma de agua 15°C, salida de agua 45°C

ESQUEMA CONEXIONES

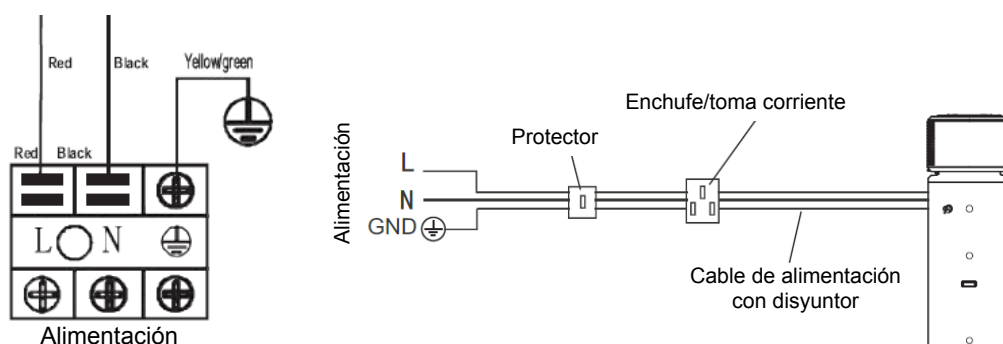

NOTAS:
 (1) Los datos y especificaciones presentes en esta ficha pueden variar sin previo aviso.
 (2) Las imágenes de esta ficha son de carácter orientativo, pudiendo ser diferentes a la máquina final.

RSJ-35/300RDN3-F1

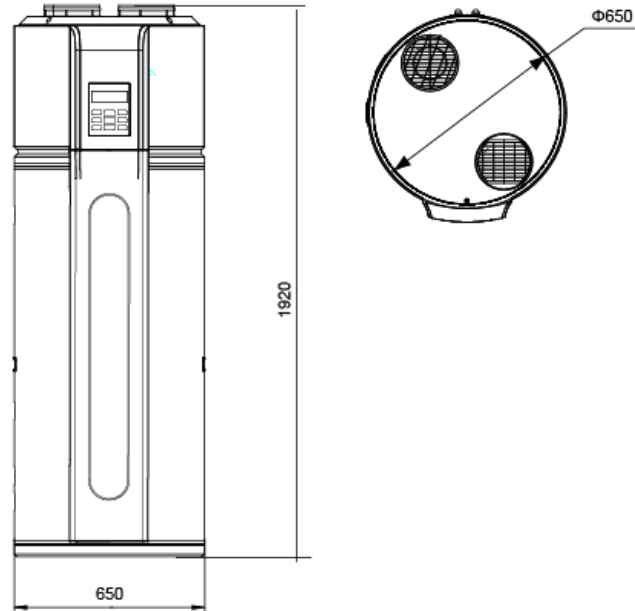

CANALIZACIÓN DEL AIRE ACONSEJADA

RSJ-35/300RDN3-F1

