

Midea Easyfit V8 Series

MVi-400WV2RN1(A)

FICHA PRODUCTO



Producto certificado por:



CARACTERÍSTICAS

Modelo	MVi-400WV2RN1(A)
Capacidad	14 HP
Capacidad frigorífica nominal	40,0 kW
Consumo frío nominal	15,7 kW
EER	2,54
SEER	6,23
$\eta_{s,c}$	263 %
Capacidad calorífica nominal	40,0 kW
Consumo calor nominal	11,7 kW
COP	3,42
SCOP	4,00
$\eta_{s,h}$	163 %
Máx. unidades interiores	22
Caudal de aire	12.500 m ³ /h
Presión estática	35-80 Pa
Presión sonora	59 dB(A)
Nivel de potencia acústica	82 dB(A)
Alimentación	380-415 V / 3 / 50 Hz
Tipo refrigerante	R-410A
Carga de fábrica	7,4 kg
Rango de trabajo; T ^º ext. para refrigeración mín / max	-15 / 55 °C
Rango de trabajo; T ^º ext. para calefacción mín / max	-30 / 30 °C

DIMENSIONES Y PESO

Ancho	1130 mm
Alto	1760 mm
Fondo	580 mm
Peso	187 kg

NOTAS:

- (1) Los datos y especificaciones presentes en esta ficha pueden variar sin previo aviso.
 (2) Las imágenes de esta ficha son de carácter orientativo, pudiendo ser diferentes a la máquina final.
 (3) Condiciones de capacidad frigorífica: Temperatura interior 27°C DB/19°C WB; Temperatura exterior 35°C DB; Longitud de tubería equivalente 7,5 m con desnivel cero; Datos calculados con la unidad interior tipo Conducto. Condiciones de capacidad de calefacción: Temperatura interior 20°C DB; Temperatura exterior 7°C DB/6°C WB; Longitud de tubería equivalente 7,5 m con desnivel cero; Datos calculados con la unidad interior tipo Conducto.
 (4) El nivel de presión sonora se mide en una posición a 1 m delante de la unidad y a 1,3 m por encima del suelo en una cámara semianecoica.

DISTANCIAS FRIGORÍFICAS

Longitud total permitida		560 m
Máx. distancia entre unidad exterior y la interior más alejada	Real	150 m
	Equivalente	175 m
Del primer distribuidor a la unidad interior más alejada (consultar*)		40 m (90 m*)
Diferencia de altura	Unidad exterior arriba	50 m
	Unidad exterior abajo	40 m
Diferencia de altura entre unidades interiores		30 m

ESQUEMA CONEXIONES

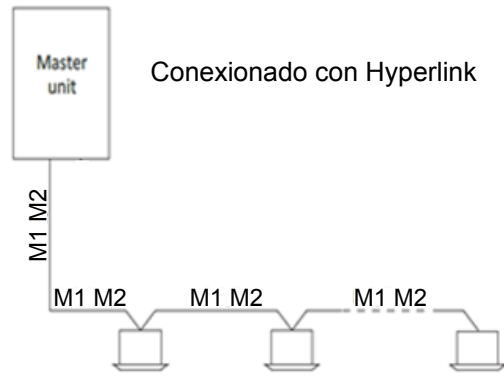
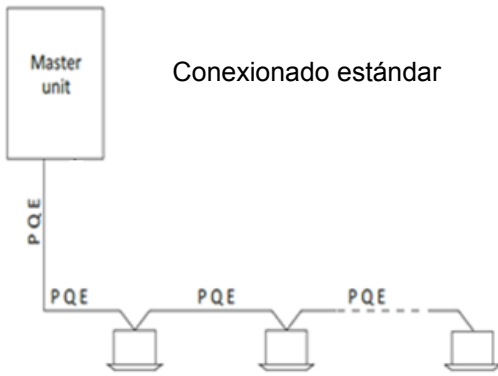

Regleta de comunicación

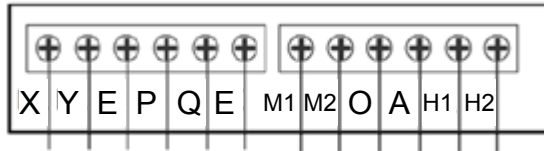

Regleta alimentación eléctrica

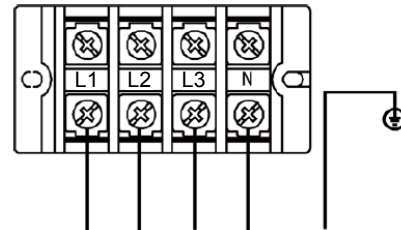

INSTALACIÓN

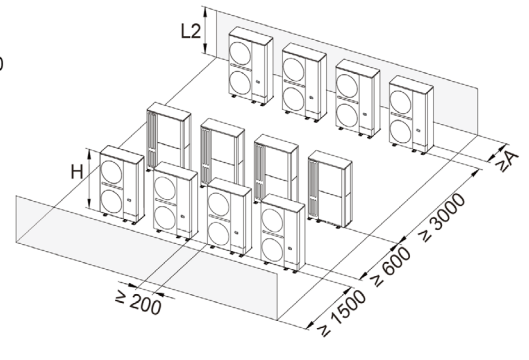
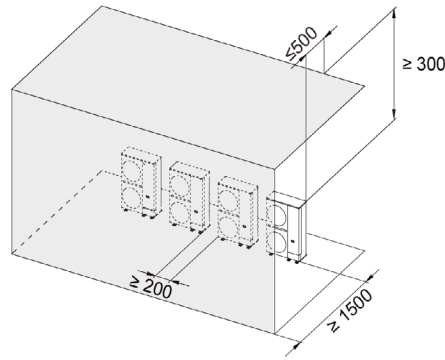
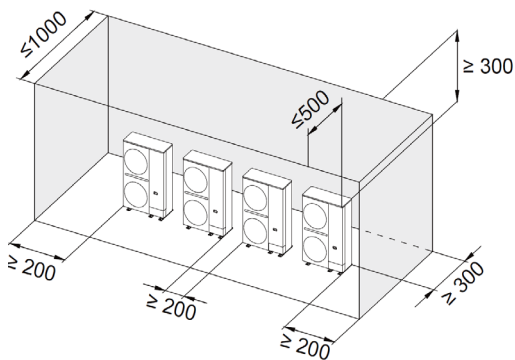

Midea Easyfit V8 Series

MVi-450WV2RN1(A)

FICHA PRODUCTO



Producto certificado por:



CARACTERÍSTICAS

Modelo	MVi-450WV2RN1(A)
Capacidad	16 HP
Capacidad frigorífica nominal	45,0 kW
Consumo frío nominal	16,0 kW
EER	2,82
SEER	6,15
$\eta_{s,c}$	267,8 %
Capacidad calorífica nominal	45,0 kW
Consumo calor nominal	11,2 kW
COP	3,68
SCOP	4,10
$\eta_{s,h}$	166,2 %
Máx. unidades interiores	26
Caudal de aire	18.500 m ³ /h
Presión estática	35-80 Pa
Presión sonora	60 dB(A)
Nivel de potencia acústica	86 dB(A)
Alimentación	380-415 V / 3 / 50 Hz
Tipo refrigerante	R410
Carga de fábrica	8 kg
Rango de trabajo; T ^º ext. para refrigeración mín / max	-15 / 55 °C
Rango de trabajo; T ^º ext. para calefacción mín / max	-30 / 30 °C

DIMENSIONES Y PESO

Ancho	1250 mm
Alto	1760 mm
Fondo	580 mm
Peso	214 kg

NOTAS:

- (1) Los datos y especificaciones presentes en esta ficha pueden variar sin previo aviso.
 (2) Las imágenes de esta ficha son de carácter orientativo, pudiendo ser diferentes a la máquina final.
 (3) Condiciones de capacidad frigorífica: Temperatura interior 27°C DB/19°C WB; Temperatura exterior 35°C DB; Longitud de tubería equivalente 7,5 m con desnivel cero; Datos calculados con la unidad interior tipo Conducto. Condiciones de capacidad de calefacción: Temperatura interior 20°C DB; Temperatura exterior 7°C DB/6°C WB; Longitud de tubería equivalente 7,5 m con desnivel cero; Datos calculados con la unidad interior tipo Conducto.
 (4) El nivel de presión sonora se mide en una posición a 1 m delante de la unidad y a 1,3 m por encima del suelo en una cámara semianecoica.

DISTANCIAS FRIGORÍFICAS

Longitud total permitida		560 m
Máx. distancia entre unidad exterior y la interior más alejada	Real	150 m
	Equivalente	175 m
Del primer distribuidor a la unidad interior más alejada (consultar*)		40 m (90 m*)
Diferencia de altura	Unidad exterior arriba	50 m
	Unidad exterior abajo	40 m
Diferencia de altura entre unidades interiores		30 m

ESQUEMA CONEXIONES

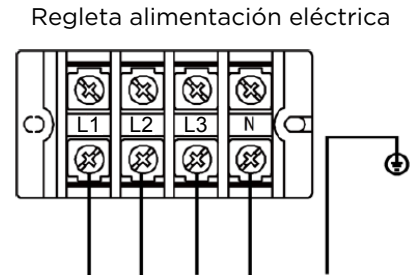
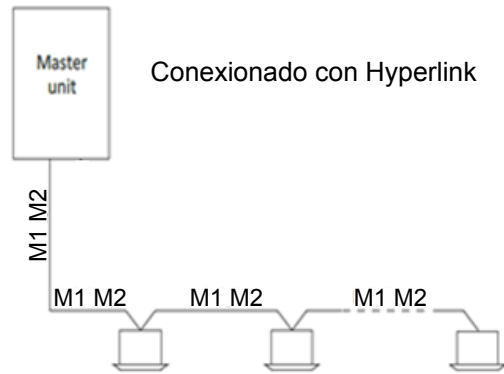
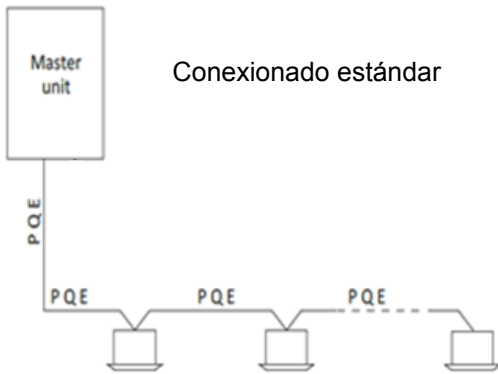

INSTALACIÓN

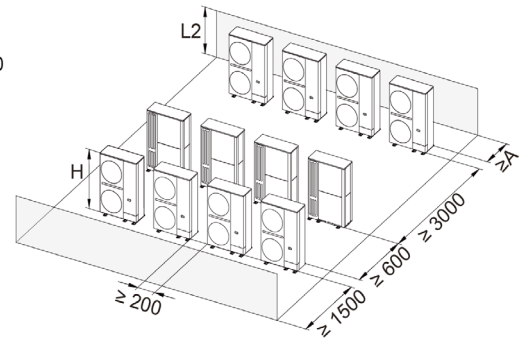
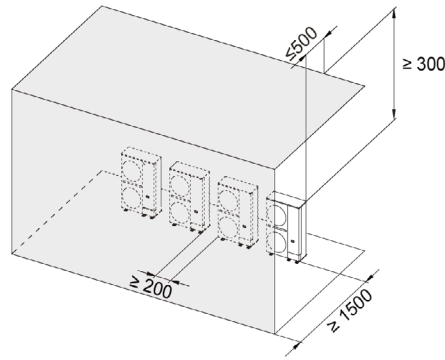
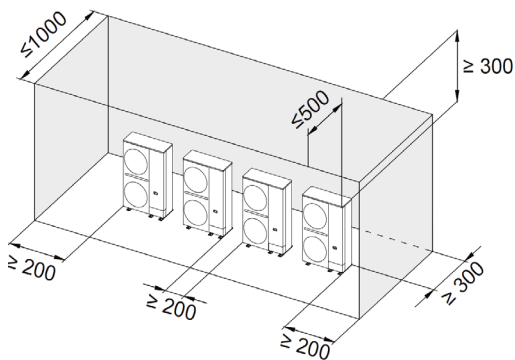

Midea Easyfit V8 Series

MVi-560WV2RN1(A)

FICHA PRODUCTO



Producto certificado por:



CARACTERÍSTICAS

Modelo	MVi-560WV2RN1(A)
Capacidad	20 HP
Capacidad frigorífica nominal	56.0 kW
Consumo frío nominal	22,9 kW
EER	2,45
SEER	5,95
$\eta_{s,c}$	249%
Capacidad calorífica nominal	56,0 kW
Consumo calor nominal	15,5 kW
COP	3,1
SCOP	4,07
$\eta_{s,h}$	159,8 %
Máx. unidades interiores	33
Caudal de aire	18.500 m ³ /h
Presión estática	35-120 Pa
Presión sonora	61 dB(A)
Nivel de potencia acústica	89 dB(A)
Alimentación	380-415 V / 3 / 50 Hz
Tipo refrigerante	R-410A
Carga de fábrica	8,5 kg
Rango de trabajo; T ^º ext. para refrigeración mín / max	-15 / 55 °C
Rango de trabajo; T ^º ext. para calefacción mín / max	-30 / 30 °C

DIMENSIONES Y PESO

Ancho	1250 mm
Alto	1760 mm
Fondo	580 mm
Peso	234 kg

NOTAS:

- (1) Los datos y especificaciones presentes en esta ficha pueden variar sin previo aviso.
 (2) Las imágenes de esta ficha son de carácter orientativo, pudiendo ser diferentes a la máquina final.
 (3) Condiciones de capacidad frigorífica: Temperatura interior 27°C DB/19°C WB; Temperatura exterior 35°C DB; Longitud de tubería equivalente 7,5 m con desnivel cero; Datos calculados con la unidad interior tipo Conducto. Condiciones de capacidad de calefacción: Temperatura interior 20°C DB; Temperatura exterior 7°C DB/6°C WB; Longitud de tubería equivalente 7,5 m con desnivel cero; Datos calculados con la unidad interior tipo Conducto.
 (4) El nivel de presión sonora se mide en una posición a 1 m delante de la unidad y a 1,3 m por encima del suelo en una cámara semianecoica.

DISTANCIAS FRIGORÍFICAS

Longitud total permitida		560 m
Máx. distancia entre unidad exterior y la interior más alejada	Real	150 m
	Equivalente	175 m
Del primer distribuidor a la unidad interior más alejada (consultar*)		40 m (90 m*)
Diferencia de altura	Unidad exterior arriba	50 m
	Unidad exterior abajo	40 m
Diferencia de altura entre unidades interiores		30 m

ESQUEMA CONEXIONES

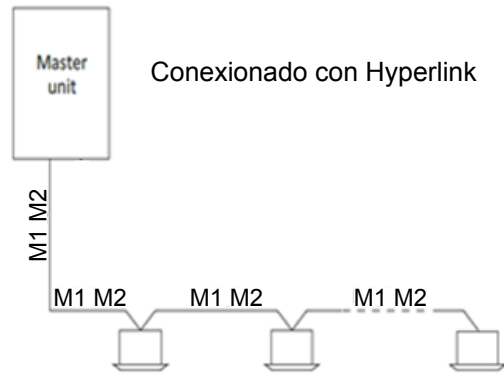
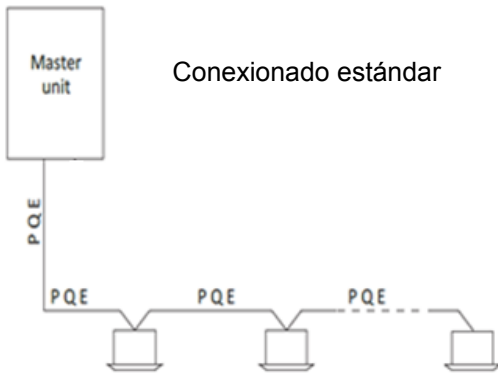

Regleta de comunicación

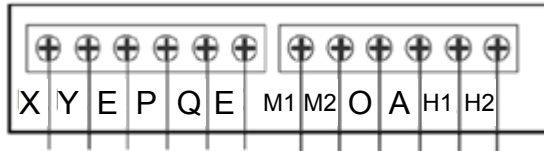

Regleta alimentación eléctrica

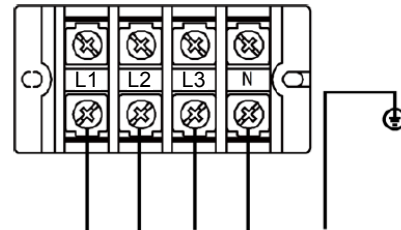

INSTALACIÓN

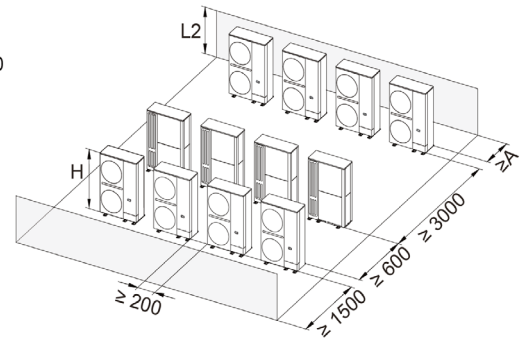
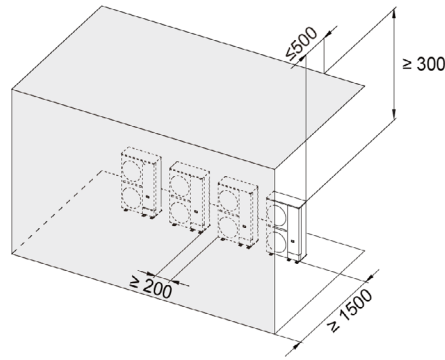
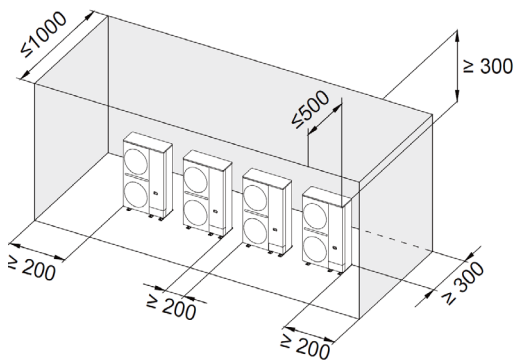

Midea Easyfit V8 Series

MVi-615WV2RN1(A)

FICHA PRODUCTO



Producto certificado por:



CARACTERÍSTICAS

Modelo	MVi-615WV2RN1(A)
Capacidad	22 HP
Capacidad frigorífica nominal	61,5 kW
Consumo frío nominal	30,8 kW
EER	2,00
SEER	5,80
$\eta_{s,c}$	243 %
Capacidad calorífica nominal	61,5 kW
Consumo calor nominal	18,8 kW
COP	3,07
SCOP	4,00
$\eta_{s,h}$	157 %
Máx. unidades interiores	36
Caudal de aire	19.000 m ³ /h
Presión estática	35-80 Pa
Presión sonora	62 dB(A)
Nivel de potencia acústica	89 dB(A)
Alimentación	380-415 V / 3 / 50 Hz
Tipo refrigerante	R-410A
Carga de fábrica	8,5 kg
Rango de trabajo; T ^º ext. para refrigeración mín / max	-15 / 55 °C
Rango de trabajo; T ^º ext. para calefacción mín / max	-30 / 30 °C

DIMENSIONES Y PESO

Ancho	1250 mm
Alto	1760 mm
Fondo	580 mm
Peso	234 kg

NOTAS:

- (1) Los datos y especificaciones presentes en esta ficha pueden variar sin previo aviso.
 (2) Las imágenes de esta ficha son de carácter orientativo, pudiendo ser diferentes a la máquina final.
 (3) Condiciones de capacidad frigorífica: Temperatura interior 27°C DB/19°C WB; Temperatura exterior 35°C DB; Longitud de tubería equivalente 7,5 m con desnivel cero; Datos calculados con la unidad interior tipo Conducto. Condiciones de capacidad de calefacción: Temperatura interior 20°C DB; Temperatura exterior 7°C DB/6°C WB; Longitud de tubería equivalente 7,5 m con desnivel cero; Datos calculados con la unidad interior tipo Conducto.
 (4) El nivel de presión sonora se mide en una posición a 1 m delante de la unidad y a 1,3 m por encima del suelo en una cámara semianecoica.

DISTANCIAS FRIGORÍFICAS

Longitud total permitida		560 m
Máx. distancia entre unidad exterior y la interior más alejada	Real	150 m
	Equivalente	175 m
Del primer distribuidor a la unidad interior más alejada (consultar*)		40 m (90 m*)
Diferencia de altura	Unidad exterior arriba	50 m
	Unidad exterior abajo	40 m
Diferencia de altura entre unidades interiores		30 m

ESQUEMA CONEXIONES

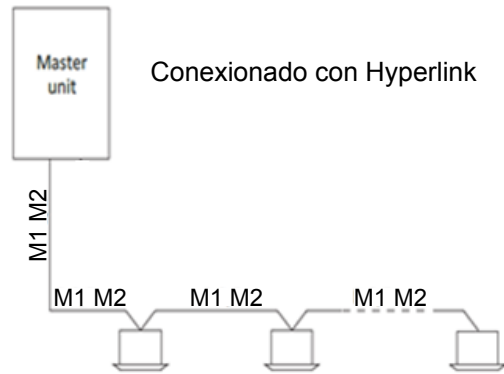
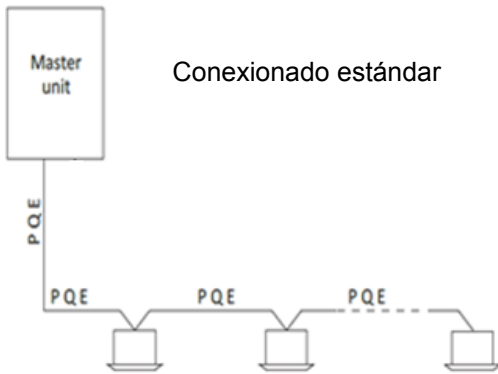

Regleta de comunicación

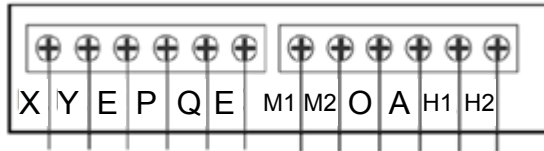

Regleta alimentación eléctrica

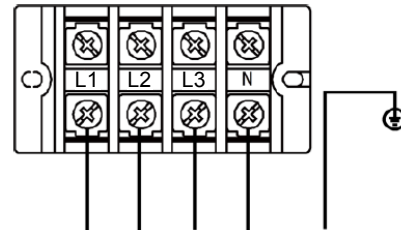

INSTALACIÓN

