

Combo



FICHA PRODUCTO

Producto certificado por:



CARACTERÍSTICAS

Modelo	RSJ-20/300RDN3-F
Capacidad calorífica ¹	2 kW
Consumo calor ¹	0,47 kW
Volumen depósito	275 L
Caudal de aire	312/355/414 m ³ /h
Presión sonora	59 dB(A)
Peso en funcionamiento	175 kg
Rango temperatura salida agua	38°C - 70°C (hasta +70°C durante desinfección con resistencia eléctrica)
Rango temperatura ambiente funcionamiento	-7°C - 43°C
Conexiones hidráulicas	Ø3/4" (DN20)
Conexiones drenaje	Ø3/4" (DN20)
Resistencia de apoyo	3,15 kW
Alimentación	220-240 V / 1 / 50 Hz
Cableado alimentación	3x4 mm

¹ Temperatura exterior 15/12°C (BS/BH), toma de agua 15°C, salida de agua 45°C

ESQUEMA CONEXIONES

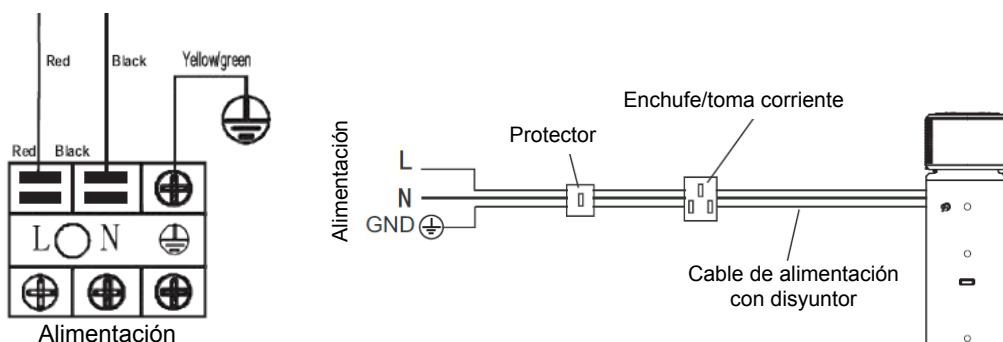

NOTAS:
 (1) Los datos y especificaciones presentes en esta ficha pueden variar sin previo aviso.
 (2) Las imágenes de esta ficha son de carácter orientativo, pudiendo ser diferentes a la máquina final.

DIMENSIONES UNIDAD Y ESPACIO INSTALACIÓN

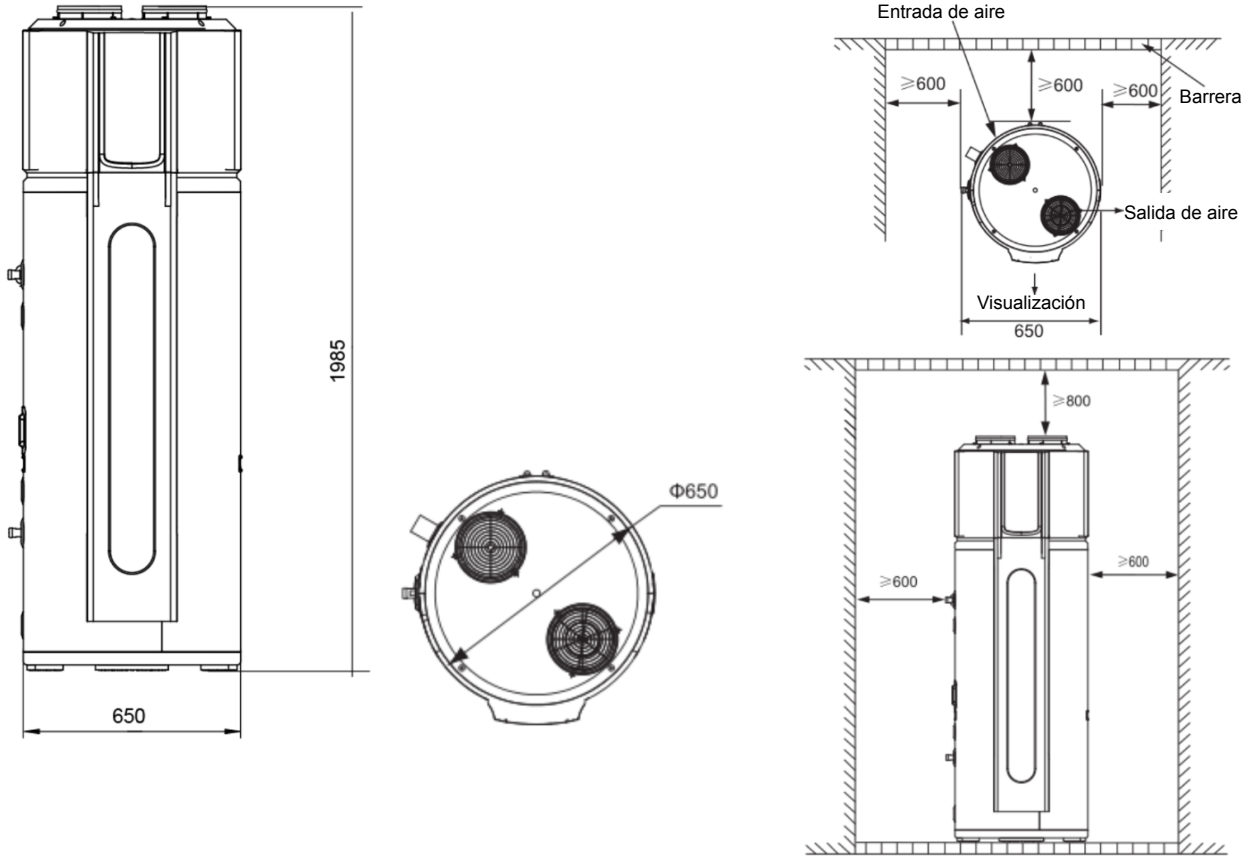

CANALIZACIÓN DEL AIRE ACONSEJADA

