

MH52BI3200X-ES

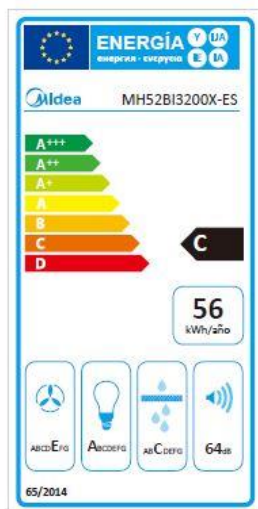

CARACTERÍSTICAS

MODELO	MH52BI3200X-ES	
Código EAN	6939962611235	
Tipo	Grupo Filtrante	
Color	Cristal negro	
Tensión alimentación	V/Hz	220/240 – 50/60
Potencia (metros cúbicos)	440	
Nivel de ruido	dB	64
Clasificación energética	C	
Nº velocidades	3	
# motores y potencia	W	1 * 105
Filtros de carbono (opcional)	2 piezas (Kit MKF I40)	
Control	Táctil	
Tipo de control	Táctil + Hand Wave control	
Iluminación	2 – Led – 1.5 W	
Diámetro salida tubo	mm	150
Dimensiones y Peso - Neto	Ancho/Alto/fondo	520 / 284 / 299 mm - 7 Kilos
Dimensiones y Peso - Bruto (embalaje)	Ancho/Alto/fondo	600 / 335 / 360 mm - 8,4 Kilos

NOTAS:

- (1) Los datos y especificaciones presentes en esta ficha pueden variar sin previo aviso.
- (2) Las imágenes de esta ficha son de carácter orientativo, pudiendo ser diferentes a la máquina final.

MH52BI3200X-ES

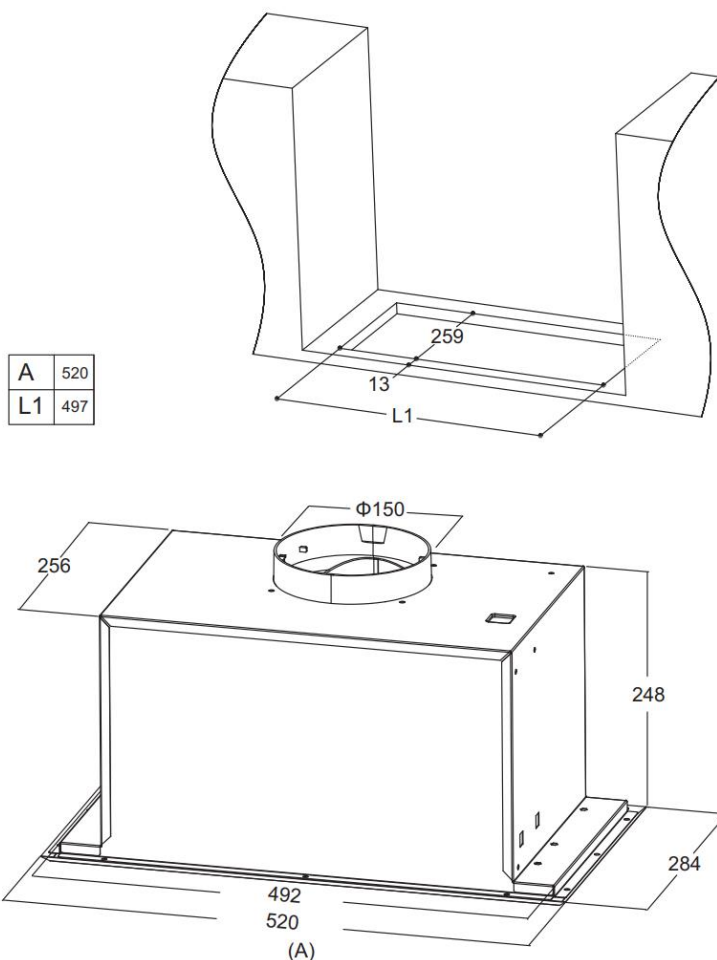

ESPECIFICACIONES

Modelo	MH52BI3200X-ES	
Ancho	mm	520
Alto	mm	284
Fondo	mm	299

NOTAS:

- (1) Los datos y especificaciones presentes en esta ficha pueden variar sin previo aviso.
- (2) Las imágenes de esta ficha son de carácter orientativo, pudiendo ser diferentes a la máquina final.