

MID60SI I 0. I



CARACTERÍSTICAS

Modelo	MID60SI I 0. I	
Código EAN	6939962618197	
Capacidad	Cubiertos	12
Consumo de Energía	kWh/100 ciclos	90
Consumo de agua	L/ciclo	11
Eficiencia Energética		E
Nivel sonoro	dB	52
Potencia máxima	W	1760 – 2100
Tensión alimentación	V/Hz	220-240/50
Programación diferida	h	3/6/9/12
Media carga		Sí
Tipo de control		Control electrónico
Numero de programas		4
Programas		HygienePro, Eco, 90 min, Rápido
Dimensiones y Peso - Neto	Ancho/Alto/fondo	598 / 815 / 550 mm - 40,80 Kilos
Dimensiones y Peso – Bruto (embalaje)	Ancho/Alto/fondo	645 / 890 / 645 mm - 46,30 Kilos

NOTAS:

- (1) Los datos y especificaciones presentes en esta ficha pueden variar sin previo aviso.
- (2) Las imágenes de esta ficha son de carácter orientativo, pudiendo ser diferentes a la máquina final.

MID60SI I 0.1

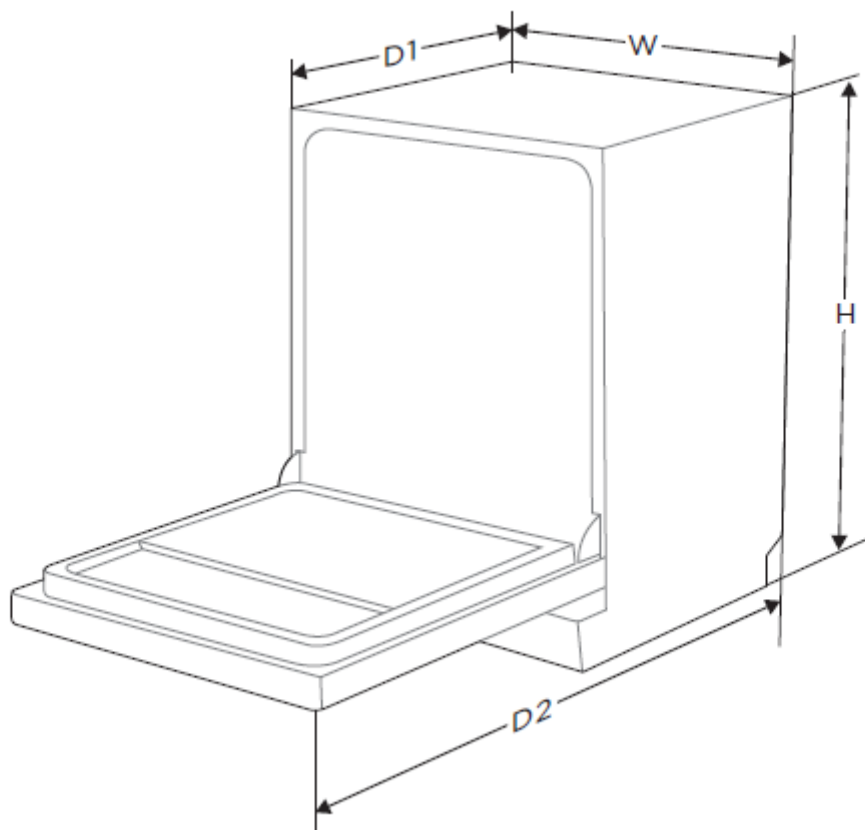

ESPECIFICACIONES

Modelo	MID60SI I 0.1	
Alto sin tapa	mm	815
Fondo con puerta cerrada (D1)	mm	550
Fondo con puerta abierta (D2)	mm	1150
Ancho (W)	mm	598

NOTAS:

- (1) Los datos y especificaciones presentes en esta ficha pueden variar sin previo aviso.
 (2) Las imágenes de esta ficha son de carácter orientativo, pudiendo ser diferentes a la máquina final.