



HORNO MICROONDAS
MANUAL DE INSTRUCCIONES
Modelo: MCM238GDWP

Antes de utilizar su horno microondas lea estas instrucciones detalladamente, y consérvelas para futuras consultas. Si sigue estas instrucciones, su horno le prestará un buen servicio durante muchos años.

CONSERVE ESTAS INSTRUCCIONES CON CUIDADO

PRECAUTIONS TO AVOID POSSIBLE EXPOSURE TO EXCESSIVE MICROWAVE **PRECAUCIONES PARA EVITAR LA POSIBLE EXPOSICIÓN A UNA EXCESIVA ENERGÍA DE MICROONDAS**

(a) No intente hacer funcionar este horno con la puerta abierta, ya que puede producirse una exposición peligrosa a las microondas. Es importante no forzar o manipular los cierres de seguridad.

(b) No coloque ningún objeto entre el frente del horno y la puerta ni deje que se acumulen suciedad o restos de limpiador en las superficies de sellado.

(c) **ADVERTENCIA:** Si la puerta o sus juntas están dañadas, el horno no debe utilizarse hasta que haya sido reparado por una persona cualificada.

IMPORTANTE

Si el aparato no se limpia adecuadamente, su superficie puede degradarse acortando el tiempo de vida útil del mismo y puede crearse una situación de peligrosidad.

Especificaciones

Modelo:	MCM238GDWP
Alimentación eléctrica:	230V~ 50Hz
Consumo:	1250W
Salida Maxima	800 W
Grill :	1000W
Capacidad:	23L
Diámetro Plato giratori:	Ø270mm
Diemensiones externas:	485X393X292.5mm
Peso Neto:	Approx. 13.76kg

Instrucciones importantes de seguridad

ADVERTENCIA

Para reducir el riesgo de incendio, descargas eléctricas, lesiones a las personas, o exposición excesiva a las microondas cuando se utilice el microondas, siga las siguientes precauciones básicas:

1. **Atención!** Este aparato puede ser usado por niños mayores de 8 años, por personas con limitadas capacidades físicas, mentales ó sensoriales ó personas sin experiencia o conocimientos, siempre bajo supervisión de un adulto y tras haber sido instruidos sobre el uso seguro y correcto del aparato y los peligros que entraña su uso. Los niños no deben jugar con el aparato. La limpieza y mantenimiento del aparato no deben realizarla niños a menos que sean mayores de 8 años y siempre bajo supervisión de un adulto.
2. **Atención!** Es peligroso, para quien no sea un técnico autorizado, quitar la cobertura de protección o lamina de Mica que garantiza la protección de la exposición a la energía de microondas.
3. Mantener el aparato y el cable del aparato fuera del alcance de niños menores de 8 años.
4. Si el cable de alimentación esta dañado, debe ser reemplazado por el fabricante o servicio autorizado para evitar cualquier daño.

5. **Atención!** Asegúrese de que el aparato esta desconectado antes de cambiar la lampara para evitar cualquier posibilidad de descarga eléctrica.
6. **Atención!** Los líquidos u otros alimentos no deben ser calentados jamás en recipientes sellados ya que podrían estallar.
7. Cuando caliente alimentos en recipientes de plástico o de papel, vigile el horno ya que se podría incendiar
8. Utilice solamente utensilios adecuados para ser usados con hornos microondas
9. Calentar bebidas con microondas puede ocasionar una ebullición retrasada, tenga cuidado al coger el recipiente.
10. Si ve que sale humo, apague y desenchufe el aparato de la toma de corriente y mantenga la puerta cerrada para sofocar las posibles llamas.
11. El contenido de los biberones y recipientes para comida infantil, debe ser removido o mezclado, debe revisarse la temperatura antes de consumirse para evitar quemaduras.
12. Los huevos con cáscara y los huevos duros no deben calentarse en el horno microondas porque podrían estallar, incluso después de haber terminado de calentarse en el microondas.

13. El aparato debe ser limpiado con regularidad y eliminar los restos de comida depositados
14. Un mantenimiento deficiente de la limpieza de las superficies puede provocar el deterioro de la misma y afectar directamente a la vida útil del aparato incluso provocando situaciones peligrosas.
15. Utilizar únicamente la sonda de temperatura recomendado para este horno (para hornos que equipen sonda de temperatura)
16. El horno microondas debe operarse con la puerta decorativa abierta (para hornos con puerta decorativa)

17. Este aparato esta diseñado solo para calentar, no para usos industriales o de laboratorio. Sólo apto para utilizar en hogares o lugares similares como:
 - a. Areas de cocina para el personal de tiendas, oficinas u otros entornos laborales
 - b. Clientes en hoteles, apartahoteles, casas rurales y otros tipos de entornos residenciales
 - c. Granjas
 - d. Entornos residenciales como aquellos ofrecen alojamiento y desayuno
18. El horno microondas esta destinado a calentar alimentos y bebidas. Existe el riesgo de ocasionar lesiones, igniciones, o fuegos al secar alimentos o ropa, calentar almohadillas térmicas, zapatillas, esponjas, paños húmedos y objetos similares.

19. Recipientes y vasos metálicos no están permitidos durante la cocción con microondas
20. El aparato no se puede limpiar con un limpiador a vapor.
21. Se debe tener cuidado de no desplazar el plato giratorio al retirar los contenedores del aparato.
(Para los electrodomésticos fijos y empotrados que se usan a una altura igual o superior a 900 mm sobre el piso y que tienen plataformas giratorias desmontables. Pero esto no es aplicable a los electrodomésticos con puerta con bisagra inferior horizontal)
22. El microondas está diseñado para su uso integrado en mueble.
23. La superficie de un cajón de almacenamiento puede calentarse.
24. **Atención!** El aparato y sus accesorios se calientan durante el uso. Evite tocar sus elementos calientes. Mantener lejos del alcance de niños menores de 8 años a menos que estén bajo supervisión de un adulto.
25. El aparato no debe instalarse detrás de una puerta decorativa para evitar sobrecalentamiento. (esto no es aplicable para aparatos con puerta decorativa)
26. **Atención!** Cuando el aparato es utilizado en modo combinado, los niños solo pueden usar el horno bajo supervisión de un adulto debido a las altas temperaturas generadas.

27. No utilizar limpiadores abrasivos o metales afilados para limpiar la puerta del horno ya que pueden rayar la superficie, que pueden acabar rompiendo el cristal

LEER ATENTAMENTE ESTAS INSTRUCCIONES Y
CONSERVAR PARA FUTURAS CONSULTAS.

Para reducir el riesgo de daños a las personas

Conexión a Tierra.

PELIGRO

Peligro de descarga eléctrica
Tocar algunos de los componentes internos puede causar lesiones personales graves o la muerte. No desarme este aparato.

ATENCIÓN

Peligro de descargas eléctricas.
El uso inadecuado de la puesta a tierra puede producir descargas eléctricas. No enchufe el aparato hasta que esté correctamente instalado y puesto a tierra.

Este electrodoméstico debe instalarse con toma de tierra. En el caso de que se produzca un cortocircuito, la toma de tierra reduce el riesgo de descarga eléctrica por la existencia de un cable por el que puede

escaparse la corriente eléctrica. Este electrodoméstico está equipado con un cable que tiene un conductor de tierra y un enchufe con toma de tierra. El enchufe debe en una toma que esté y puesta a tierra. introducirse adecuadamente instalada Este electrodoméstico debe instalarse con toma de tierra. En el caso de que se produzca un cortocircuito, la toma de tierra reduce el riesgo de descarga eléctrica por la existencia de un cable por el que puede Consulte a un electricista cualificado o a un técnico de mantenimiento si no comprende totalmente las instrucciones sobre la puesta a tierra o si tiene alguna duda sobre la forma en que el electrodoméstico queda correctamente conectado a tierra. Si fuera necesario un cable alargador, use solamente un alargador de tres hilos

1. Se facilita un cable de alimentación corto para reducir el riesgo de que se enrede o enganche si fuera más largo.

2. Si se usa un conector múltiple o un cable alargador:

1) Las características eléctricas nominales del conector o cable alargador deben ser iguales a las características eléctricas nominales del electrodoméstico.

2) El cable alargador debe ser del tipo de 3 hilos con toma de tierra.

3) El cable alargador debe disponerse de forma que no quede por encima de la de manera que los pueda engancharse sin querer.

protege de la exposición a las microondas.

Veanse las instrucciones sobre “materiales que pueden usarse o deben evitarse en el horno microondas”. Algunos utensilios no metálicos pueden no ser seguros para su uso en un horno microondas. En caso de dudas, puede probar el utensilio en cuestión aplicando el procedimiento que se describe a continuación.

1.- Llene un recipiente apto para horno microondas con un vaso de agua fría (250 ml) e introdúzcalo en el horno microondas con el utensilio en cuestión

2.- Cocine a la potencia mas alta durante 1 minuto

3.- Toque con cuidado el utensilio. Si está Caliente, no lo utilice para cocinas en el horno microondas.

4.- NO supere mas de 1 minuto de cocción.

UTENSILIOS PRECAUCIONES

Peligros de lesiones personales

Es peligroso, para cualquiera que no esté cualificado, realizar reparaciones o mantenimiento que supongan retirar la tapa de mica que

LIMPIEZA

Asegúrese de que el horno este desconectado de la red

1. Limpie el interior del horno con un paño ligeramente húmedo tras utilizarlo
2. Limpie los accesorios como hace habitualmente en agua con detergente
3. El marco de la puerta, la junta y las piezas cercanas han de limpiarse cuidadosamente con un paño húmedo cuando estén sucias.
4. No utilice limpiadores abrasivos o ásperos ni raspadores metálicos para limpiar el cristal de la puerta del horno, ya que podrían rayar la superficie, que se podría romper.
5. Consejo de limpieza- Para una limpieza mas sencilla de las paredes de la cavidad que la comida cocinada puede tocar: Colocar mejor limón en un recipiente, añadir 300ml de agua y calentar a máxima potencia durante 10 minutos. Limpiar las paredes con un paño seco y suave.

Materiales que pueden usarse en el horno microondas

Utensilios	Observaciones
Plato para dorar	Siga las instrucciones del fabricante. El fondo del plato para dorar debe estar al menos 3/16 de pulgada (5 mm) por encima del plato giratorio. El uso incorrecto puede hacer que el plato giratorio se rompa
Vajilla	Solo apto para microondas. Siga las instrucciones del fabricante. No use platos rotos o picados.
Jarras de vidrio	Siempre quite la tapa. Úselo solo para calentar los alimentos hasta que esté tibio. La mayoría de los frascos de vidrio no son resistentes al calor y pueden romperse.
Cristalería	Cristalería de horno resistente al calor solamente. Asegúrese de que no haya adornos metálicos. No use platos rotos o astillados
Boslas de cocina al horno	Siga las instrucciones del fabricante. No cierre con corbata de metal. Haga hendiduras para permitir que escape el vapor.
Platos y vasos de papel	Úselo solo para cocinar / calentar a corto plazo. No deje el horno desatendido mientras cocina.
Toallas de papel	Úselo para cubrir alimentos para recalentar y absorber grasas. Use con supervisión solo para cocinar a corto plazo
Papel pergamino	Úsalo para cubrir y evitar salpicaduras o una envoltura para el vapor.
Plástico	Solo apto para microondas. Siga las instrucciones del fabricante. Debería estar etiquetado como "apto para microondas". Algunos recipientes de plástico se ablandan, ya que la comida del interior se calienta. Las "bolsas de ebullición" y las bolsas de plástico bien cerradas deben cortarse, perforarse o ventilarse según las instrucciones del paquete
Envoltura de plástico	Solo apto para microondas. Úselo para cubrir los alimentos durante la cocción para retener la humedad. No permita que la envoltura de plástico toque los alimentos
Termómetros	Solo apto para microondas (termómetros para carnes y dulces).

Papel encerado	Úselo como una cubierta para evitar salpicaduras y retener la humedad.
----------------	--

Materiales que deberían evitarse en el microondas

Papel de aluminio	Puede causar arcos. Transfiera los alimentos a un plato apto para microondas.
Cartón de alimentos con asa de metal.	Puede causar arcos. Transfiera los alimentos a un plato apto para microondas.
Utensilios metálicos o recortados con metal	El metal protege la comida de la energía de microondas. Las molduras de metal pueden causar arcos.
Lazos metálicos	Puede causar arcos y provocar un incendio en el horno.
Bolsas de papel.	Puede provocar un incendio en el horno. .
Espuma de plástico	La espuma plástica puede derretir o contaminar el líquido en el interior cuando se expone a altas temperaturas
Madera	La madera se secará cuando se use en el horno microondas y la maya se partirá o agrietará.

AJUSTE DEL HORNO MICROONDAS

Nombre de las piezas y accesorios del horno

Retire el horno y todos los materiales de su embalaje de cartón y de su interior.

El horno se suministra con los siguientes accesorios:

Bandeja de vidrio 1

Conjunto del aro giratorio 1

Manual de instrucciones 1

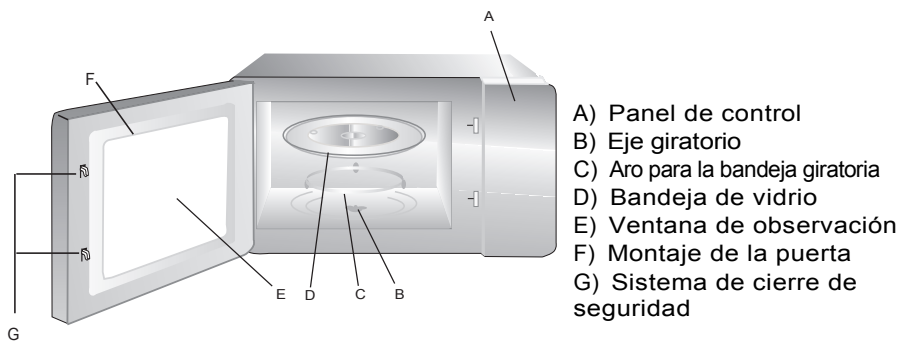

- A) Panel de control
- B) Eje giratorio
- C) Aro para la bandeja giratoria
- D) Bandeja de vidrio
- E) Ventana de observación
- F) Montaje de la puerta
- G) Sistema de cierre de seguridad

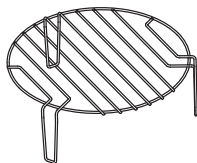

Parrilla (Debe usarse solamente en la función de parrilla y debe colocarse en la bandeja de vidrio)

Instalación plato giratorio

Centro (base)



a. Nunca coloque la bandeja de vidrio al revés. La bandeja de vidrio nunca debe bloquearse

b. Tanto la bandeja de vidrio como el conjunto de anillo giratorio deben usarse siempre durante la cocción.

c.. Todos los alimentos y contenedores de alimentos siempre se colocan en la bandeja de vidrio para cocinar.

d. Si el conjunto de la bandeja de vidrio o el anillo giratorio se raja o el eje giratorio se rompe, contacte a su servicio autorizado más cercano

Instalación sobre encimera

Elimine todo el material de embalaje y sus accesorios, y examine que no presenta ningún tipo de daño como puede ser, puerta rota, cierres rotos. Si aprecia algún daño no instale el microondas

Carcasa: Elimine cualquier tipo de film protector que vea en la carcasa del microondas, No elimine la Mica de color marron que esta fijada a la cavidad del horno y que protege el magnetrón.

INSTALACION

1. Seleccione una superficie elevada con suficiente espacio para las entradas y salidas de aire.

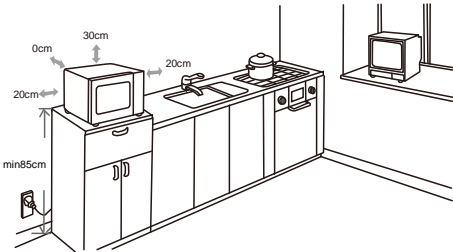

- (1) La altura mínima de instalación es 85cm
- (2) La superficie trasera del aparato debe ser instalado hacia la pared. Dejando una distancia mínima de 30cm entre el horno y la pared. Alrededor del horno debe haber una distancia de 20 cm de

distancia con cualquier pared adyacente.

- (3) No eliminar las patas de la parte inferior del microondas.
- (4) Bloquear la entrada o salida de aire puede dañar el horno.
- (5) Coloque el horno lo mas lejos posible de televisiones y radios. El funcionamiento de microondas puede interrumpir la señal de TV o Radio.
- (6) Conecte el horno a una toma de corriente de la vivienda. Asegúrese que el voltaje y frecuencia son iguales que el voltaje y frecuencia de la ficha técnica.

ATENCIÓN: NO instale el horno encima de una superficie de cocción o de una fuente de calor. Si se instala cerca de una fuente de calor el horno puede dañarse y no será cubierto por la garantía.

Las superficies accesibles pueden calentarse durante el uso.



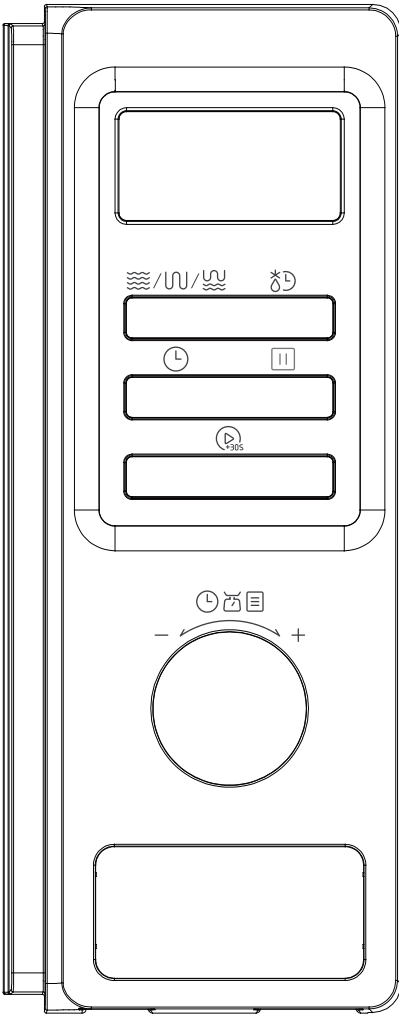

 /  Micro./Grill/Combi

 Peso /Tiempo Desc.

 Cocción Tiempo/Reloj

 Detener/Borrar

 Inicio/+30Sec./Confirm

Instrucciones de Uso

1. Programación reloj

Cuando el horno microondas está electrificado, el LED mostrará "0:00", el timbre sonará una vez.

1) Pulsar **Cocción Tiempo/Reloj** dos veces para seleccionar la función de reloj, las cifras de hora parpadearán.

2) Girar "  " para ajustar las cifras de horas, el tiempo de entrada debe estar dentro de 0--23.

3) Pulse **Cocción Tiempo/Reloj** , el Los numeros parpadearan

4) Girar "  " para ajustar las cifras de minutos, el tiempo de entrada debe estar dentro de 0--59.

5) Pulse **Cocción Tiempo/Reloj** para terminar el ajuste del reloj. ":" parpadeará, y el tiempo se iluminará.

Nota: 1) Si el reloj no está ajustado, no funcionaría cuando se acciona.

2) Durante el proceso de ajuste del reloj, si pulsa " **Detener/Borrar** ", el horno volverá automáticamente al estado anterior.

2. Timer de cocina

(1) Pulse **Cocción Tiempo/Reloj** una vez, la pantalla indicara 00:00

(2) Gire "  " para seleccionar el tiempo (el máximo es 95 minutos)

(3) Pulse " **Inicio/+30Sec./Confirm** " para confirmar la selección



(4) Cuando se alcanza el tiempo de cocinado el timer finaliza. El zumbador sonara 5 veces.

SI el reloj esta programado (24 horas) el LED indicara la hora actual.



Nota: El timer de cocinado es diferente al sistema de reloj 24 horas.

3. Cocinar en microondas

(1) Pulse " **Micro./Grill/Combi** ". " el LED mostrará "P100".

(2) Pulse **Micro./Grill/Combi** repetidamente o gire "  " para elegir la potencia que desea, y "P100", "P80" "P50", "P30" o "P10" se mostrara por cada pulsación. A continuación pulsar **Inicio/+30Sec./Confirm** para confirmar, y girar "  " para estableces el tiempo de cociion de 0:05 hasta 95:00. Pulsar " **Inicio/+30Sec./Confirm** " de nuevo para iniciar.



Ejemplo: Si quiere usar el 80% de potencia para cocinar durante 20 minutos, puede operar de la siguiente manera..

- 1.- Pulsar "Micro./Grill/Combi". El Display indicara P100
- 2.- Pulsar "Micro./Grill/Combi". De nuevo y gire  para seleccionar el 80% de potencia
- 3.- Pulsar "Inicio/+30Sec./Confirm" Para confirmar y el display indicara P80
- 4.- Girar  para ajustar el tiempo de cocinado hasta que el display indique "20:00"
- 5.- Pulsar "Inicio/+30Sec./Confirm" Para iniciar el cocinado

Nota: las cantidades de pasos para el tiempo de ajuste del interruptor de codificación son las siguientes:

- 0--1 min : 5 segundos
- 1--5 min : 10 segundos
- 5--10 min : 30 segundos
- 10--30 min : 1 minuto
- 30--95 min : 5 minutos

4. Grill o cocción combinada

1. Pula **Micro./Grill/Combi** la pantalla indicará P100, the LED will display "P100", pulsa **Micro./Grill/Combi** repetidamente o gire  para seleccionar la potencia deseada o "G", "C-1" y "C-2" will display.
2. pulsar "**Inicio/+30Sec./Confirm**" para confirmar y gire  para seleccionar el tiempo desde 0:05 hasta 95:00. Pulse "**Inicio/+30Sec./Confirm**" de nuevo para iniciar la cocción.

Ejemplo : Si quiere usar el 55% de potencia de microondas y el 45% de Grill (C-1) para cocinar durante 10 minutos, puede proceder de la siguiente forma.

- 1) Pulse "**Micro./Grill/Combi**" una vez, la pantalla indicara "P100" .

- 2) Pulse "**Micro./Grill/Combi** Repetidamente o gire " " Para seleccionar Combi 1

- 3) Pulse "**Inicio/+30Sec./Confirm**" para confirmar, la pantalla indicará "C-1"

4) Gire "  " para ajustar el tiempo de cocción hasta que el display indique "10:00"

5) Pulse " **Inicio/+30Sec./Confirm** " para iniciar la cocción.

Nota: Cuando la mitad del tiempo de Grill ha pasado, el horno sonara dos veces, esto es normal. Para tener unos resultados con el Grill, debería girar la comida, cerrar la puerta y pulsar " **Inicio/+30Sec./Confirm** " para continuar el cocinado. .

Si no se reacciona, el horno continuará funcionando.

4. Inicio Rápido

1) En reposo, pulse " **Inicio/+30Sec./Confirm** " para iniciar la cocción con el 100% de potencia, cada pulsación añade 30 segundos de cocción hasta los 95 minutos.

2) En los modos microondas, grill, cocción combinada o descongelación, cada pulsación de " **Inicio/+30Sec./Confirm** " incrementara 30 segundos de tiempo de cocción.

3) EN reposo, gire "  " a la izquierda para seleccionar el 100% de potencia de microondas, a continuación pulse " **Inicio/+30Sec./Confirm** " para iniciar la cocción.

5. Descongelación por Peso

1) Pulse " **Peso /Tiempo Desc.** " una vez, y el horno mostrara "dEF1".

2) Gire "  " para seleccionar el peso de la comida de 100 a 2000 g.

3) Pulse " **Inicio/+30Sec./Confirm** " para iniciar la descongelación.

6. Descongelacion por Tiempo

- 1) Pulse " **Peso /Tiempo Desc.** "dos veces, y el horno indicará "dEF2".

- 2) Gire "  " Para seleccionar el tiempo de descongelación, el tiempo máximo es 95 minutos

- 3) Pulse " **Inicio/+30Sec./Confirm** " para iniciar la descongelación. La potencia de descongelación es P30 y no puede ser cambiada.

8. Auto Menu

- 1) Gire "  " a la derecha para seleccionar el menú, y del "A-1" al "A-8", significa pizza, carne, verduras, pasta, patatas, pescado, bebidas y palomitas

- 2) Pulse " **Inicio/+30Sec./Confirm** " para confirmar.

- 3) Gire "  " para seleccionar el peso por defecto de la tabla.

- 4) Pulse " **Inicio/+30Sec./Confirm** " para iniciar la cocción.
Ejemplo : Si quiere usar "Auto Menu" para cocinar pescado de 350g.
 - 1) Gire "  " en el sentido horario hasta que aparezca "A-6".

 - 2) Pulse " **Inicio/+30Sec./Confirm** " para confirmar

 - 3) Gire "  " para seleccionar el peso del pescado hasta "350"

 - 4) Pulse " **Inicio/+30Sec./Confirm** " para iniciar la cocción

9. Inquiring Function

- En los modos de microonda , grill y cocción combinada, pulse " **Micro/Grill/Combi** " , La potencia actual se mostrata durante 3 segundos. Después de 3 segundos, el aparato volvcera a su estado inicial.
- Durante el cocinado, pulse **Cocción Tiempo/Reloj** para saber la hora y el tiempo durante 3 segundos.

Tabla auto menú:

Menu	Peso	Display
A-1 Pizza	200 g	200
	400 g	400
A-2 Carne	250 g	250
	350 g	350
	450 g	450
A-3 Verduras	200 g	200
	300 g	300
	400 g	400
A-4 Pasta	50g(con 450 ml agua fría)	50
	100g(con 800 ml agua fría)	100
A-5 Patatas	200 g	200
	400 g	400
	600 g	600
A-6 Pescado	250 g	250
	350 g	350
	450 g	450
A-7 Bebidas	1 taza(120 ml)	1
	2 taza(240 ml)	2
	3 taza(360ml)	3
A-8 palomitas	50 g	50
	85 g	85
	100 g	100

10. Multi programa

Se pueden configurar hasta 2 secciones de cocinado. En el modo Multi programa. Si uno de los programas es descongelación éste debe programarse como primer paso.

Ejemplo: Si quiere descongelar comida por 5 minutos y posteriormente cocinar con el 80% de potencia durante 7 minutos, programar de la siguiente manera

- 1) Pulse "**Peso/ Tiempo Desc.**" dos veces, el display marcara "dEF2"

- 2) Gire " " para seleccionar el tiempo de descongelación hasta "5:00"

- 3) Pulse "**Micro./Grill/Combi.**" una vez, el display indicara "P100".

- 4) Pulse "**Micro./Grill/Combi.**" una vez, gire " " para selecciona el 80% de potencia

- 5) Pulse "**Inicio/+30Sec./Confirm**" para confirmar, el display indicara "P80"

- 6) Gire " " para ajustar el tiempo de cocinado hasta que indique "7:00"

- 7) Pulse "**Inicio/+30Sec./Confirm**" para Iniciar la cocción el zumbador sonara una vez para la primera selección, el tiempo de descongelación empezara a descontarse; el zumbador sonara una vez de nuevo, iniciando el segundo cocinado, cuando acabe, el zumbador sonara cinco veces.

11. Funcion Bloqueo para niños

Bloqueo: en reposo, pulsar "**Detener/Borrar**" durante 3 segundos, sonara un largo beep, activando la funcion de bloqueo para niños. La hora actual se mostrara en el display, si se ha programado la hora, de lo contrario aparecera en el display "**[: :]**".

Desconexion Bloqueo: En modo bloqueo, pulsar "**Detener/Borrar**" durante 3 segundos, sonara un "beep" largo, indicando que el bloqueo habrá sido quitado.

12. Especificaciones

- 1) EL zumbador sonara una vez al girar " "
- 2) "**Inicio/+30Sec./Confirm**" debe ser presionado para continuar con la cocción si la puerta se abre durante la cocción.
- 3) Una vez que el programa ha sido seleccionado y el botón "**Inicio/+30Sec./Confirm**" no ha sido pulsado en 1 minuto. El tiempo actual será mostrado y la selección habrá sido cancelada.
- 4) El sonido del zumbador sonara una vez si se pulsa correctamente, si la pulsación no es correcta no habrá sonido.
- 5) Función ECO:
 - a) En estado de espera, presione "**Detener/ Borrar**" dos veces en 1 segundo, la pantalla mostrará "ECO" durante 3 segundos.Después de 3 segundos, el horno entrará en estado de espera. Si no hay operación, la pantalla se apagará después de 1 minuto. Y cualquier operación puede volver a encender la pantalla; si se abre la puerta, se encenderá la lámpara del horno se apaga automáticamente después de 1 minuto.
 - b) En estado de espera, presione "**Detener/ Borrar**" dos veces en 1 segundo, la pantalla mostrará "OFF" durante 3 segundos.Después de 3 segundos, el horno entrará en estado de espera. Si no hay operación, la pantalla siempre está ligero; Si se abre la puerta, la lámpara del horno siempre está encendida.

Problemas frecuentes

Normal		
EL Horno Microondas interfiere en la recepción de TV	La recepción de TV y radio pueden ser interferidas cuando el microondas este en funcionamiento. O pueden haber interferencias de pequeños aparatos electrodomésticos, como batidoras, limpiadores a vapor, ventiladores, es normal	
Intensidad luz	En cocciones a baja potencia, la luz del microondas puede verse disminuida, es normal	
Vapor acumulado en la puerta, salida de aire caliente.	Durante el cocinado, el vapor sale de la comida. La mayoría saldrá por las salidas de aire, pero alguno puede acumularse en la puerta. Es normal	
El horno se ha puesto en marcha sin alimentos dentro	No esta permitido utilizar el microondas sin alimentos en su interior. Es muy peligroso	
PROBLEMA	POSIBLE CAUSA	SOLUCION
El horno no inicia	1 EL cable de conexión no esta conectado correctamente	Desconectar- Volver a conectar 10 segundos mas tarde
	2 Fusible fundido o cortocircuito	Reemplazar el circuito o reparar el cortocircuito (reparado por un servicio profesional)
	3 Problema con la tensión de salida del enchufe	Pruebe el enchufe con otro aparato eléctrico
EL horno no calienta	La puerta del horno no calienta bien	Cierre bien la puerta



Según la directiva *Waste of Electrical and Electronic Equipment (WEEE)*, los residuos WEEE han de recogerse y tratarse por separado. Si, en el futuro, necesita desprenderse de este producto, **NO** lo ponga en los residuos domésticos, envíelo a los puntos de recogida WEEE si existen.