



Modelo: MCO6070PMA

Horno de integración

MANUAL DE INSTRUCCIONES

GUARDE ESTAS INSTRUCCIONES EN UN LUGAR ADECUADO

**Lea atentamente estas instrucciones antes de utilizar el horno microondas y guárdelas para futuras consultas.
Siguiendo estas instrucciones el horno le proporcionará muchos años de buen funcionamiento.**

AGRADECIMIENTOS

Le agradecemos la compra de nuestro producto. Esperamos que saque el máximo provecho de todas las características y funciones que ofrece. Antes de utilizar el producto, por favor, lea con detenimiento y en su totalidad este Manual de Instrucciones. Conserve este manual en un lugar seguro para futuras consultas. Asegúrese asimismo de que las personas que también vayan a utilizar el producto estén familiarizadas con estas instrucciones.

ATENCIÓN

- La primera vez que encienda el horno, puede que desprenda un olor desagradable. Ello es debido al agente adhesivo utilizado en los paneles aislantes del interior del horno. Es totalmente normal y, si ocurre, sólo tiene que esperar a que desaparezca el olor antes de introducir alimentos en el horno.
- El horno y sus zonas accesibles se calentarán durante su uso.
- Tome precauciones para evitar tocar las resistencias del horno.
- Mantener alejados del horno a los niños menores de 8 años a no ser que estén bajo la vigilancia constante de un adulto.
- Este horno no puede ser utilizado por niños mayores de 8 años o por personas con facultades físicas, sensoriales o mentales reducidas, o con falta de experiencia y conocimientos, a menos que sea bajo la supervisión o siguiendo indicaciones sobre su uso de forma segura y de que comprendan los peligros relacionados. Deberá asegurarse de que los niños no jueguen con el horno. La limpieza y el mantenimiento del horno no deberá ser realizada por los niños sin supervisión.
- No utilizar limpiadores abrasivos o rascadores metálicos afilados para limpiar el cristal del horno, ya que podrían rallar la superficie y dañar el cristal.

- Durante su uso el horno se calienta mucho. Tome precauciones para evitar tocar las resistencias del interior del horno.
- Impida que los niños se acerquen al horno durante su uso.
- Asegúrese de que el horno esté desconectado antes de cambiar la bombilla interior para evitar el riesgo de descarga eléctrica.
- Deberá implementarse un medio de desconexión en la instalación eléctrica fija de acuerdo con las especificaciones eléctricas correspondientes.
- Este horno ha sido diseñado para su uso doméstico en interior. En caso de que fuera utilizado para otros fines, o se le diera un mal uso, la garantía de dos años quedaría anulada.

INDICADORES DE SEGURIDAD

- No utilice el horno descalzo/a. No toque el horno si tiene las manos o los pies mojados o húmedos.
- No utilice el horno descalzo/a. No toque el horno si tiene las manos o los pies mojados o húmedos.
- No abra frecuentemente la puerta del horno durante la cocción de la comida.
- El horno deberá ser instalado y puesto a punto por un técnico cualificado. El fabricante no se responsabiliza de ningún daño que pueda haber sido causado por su instalación en un lugar inadecuado o por parte de personal no cualificado.
- No deje nada encima de la puerta del horno cuando ésta se encuentra abierta, ya que podría volcar el horno o romper la puerta.

- Algunos componentes del horno pueden mantener el calor durante mucho tiempo; espere a que se enfríe completamente antes de tocar los puntos expuestos directamente al calor.
- Si no va a utilizar el horno durante mucho tiempo, le recomendamos que lo desenchufe.
- Si el cable de alimentación resulta dañado, éste deberá ser sustituido por el fabricante o por su servicio técnico autorizado para evitar cualquier riesgo.
- Retire los restos excesivos de suciedad antes de limpiarlo; consulte los productos que pueden utilizarse dentro del horno durante su limpieza.
- Utilice sólo la sonda de temperatura recomendada para este horno.
- No utilice un limpiador a vapor.
- Cuando haga uso de la función pirolítica para limpiar la cavidad del horno, retire todos los accesorios y carriles laterales extraíbles para evitar que se deformen.

INSTALACIÓN DEL HORNO EN SU ESPACIO EN LA COCINA

Coloque el horno en el espacio reservado para este electrodoméstico en la cocina; puede colocarse debajo de una superficie de trabajo o en un armario vertical. Fije el horno en su lugar mediante dos tornillos utilizando los dos agujeros de fijación situados en el marco del horno. Para acceder a los agujeros de fijación, abra la puerta del horno. Para garantizar una ventilación adecuada, respete las medidas y las distancias de instalación indicadas.

IMPORTANTE

Este horno tiene una garantía de reparación de dos años, a partir de la fecha de venta, contra todo defecto de funcionamiento proveniente de la fabricación, incluyendo mano de obra y piezas de recambio. Para justificar la fecha de compra será obligatorio presentar la factura o el ticket de compra. Esta garantía solo será efectiva en España.

Una vez que el horno esté instalado en su lugar, aisle completamente todos los componentes eléctricos. Se trata de un requisito legal sobre seguridad. Todos los elementos de protección deberán estar firmemente fijados en su lugar, de forma que no puedan retirarse sin utilizar herramientas. Retire la parte trasera del armario o espacio destinado al horno para garantizar una ventilación adecuada. Entre la parte posterior del horno y la pared o superficie contigua deberá haber un mínimo de 45 mm.

DECLARACIÓN DE CONFORMIDAD

Una vez desempaquetado el horno, asegúrese de que no presente ningún tipo de daño. Si tuviera alguna duda sobre ello, no lo utilice y contacte con un servicio técnico cualificado.

Mantenga los materiales de embalaje como bolsas de plástico, poliestireno o clavos fuera del alcance de los niños.



CONDICIONES DE LA GARANTÍA COMERCIAL

Este horno tiene una garantía de reparación de dos años, a partir de la fecha de venta, contra todo defecto de funcionamiento proveniente de la fabricación, incluyendo mano de obra y piezas de recambio. Para justificar la fecha de compra será obligatorio presentar la factura o el ticket de compra. Esta garantía solo será efectiva en España.

EXCLUSIONES DE LA GARANTÍA

- Los aparatos utilizados para uso profesional o no exclusivamente doméstico, en establecimientos industriales o comerciales.
- Los aparatos utilizados indebidamente, de manera no conforme a las instrucciones de uso.
- Los aparatos desmontados o manipulados por personas ajenas a los Servicios Técnicos autorizados.
- Las operaciones periódicas de mantenimiento del producto.
- Las averías producidas por causas fortuitas, siniestros de fuerza mayor o derivados de una instalación incorrecta.
- Los materiales rotos o deteriorados por desgaste o uso normal del aparato: juntas, plásticos, cristales, escobillas, etc.

DESCRIPCIÓN DEL PRODUCTO

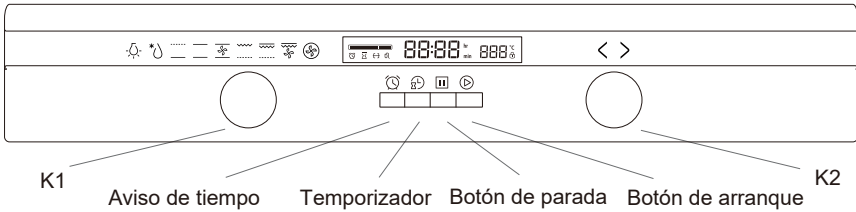



Símbolo	Descripción
	Lámpara del horno: Permite controlar el progreso de cocción sin tener que abrir la puerta del horno (excepto función ECO y función)
	Descongelar: La circulación de la temperatura ambiente permite una descongelación más rápida de los alimentos congelados sin tener que utilizar calor. Es una forma suave pero rápida de acelerar el tiempo de descongelación de platos preparados, etc..
	Calentador inferior: Se aplica calor sólo por el lado inferior del horno. Utilice esta opción para dorar el lado inferior de la comida. Esta función es adecuada para recetas de cocina lentas o para calentar las comidas
	Ambas resistencias: Las resistencias superior e inferior funcionan al mismo tiempo para proporcionar una cocción convencional. Conseguirá mejores resultados si coloca los alimentos en el centro del horno.
	Horno de convección con ventilador: Una combinación de ambas resistencias y ventilador, permite una cocción más igualada y un ahorro de energía entre 30/40%. Los alimentos quedan ligeramente dorados por el exterior y tiernos por el interior.
	Función Grill: La resistencia interior se enciende y se apaga para mantener una determinada temperatura. Para obtener mejores resultados, coloque la rejilla en una posición superior para alimentos pequeños, y una posición inferior para alimentos grandes..
	Doble Grill: Funciona la resistencia radiante superior y el grill está trabajando. La temperatura puede estar dentro del intervalo de 180-240 °C. El defecto de temperatura serían 210 °C
	Doble Grill y ventilador: La parte radiante superior y el grill están trabajando con ventilador. La temperatura puede estar dentro del intervalo 180-240 °C El defecto de temperatura es 210 °C
	Convección: Un elemento sobre el ventilador de convección proporciona un fuerza de calor adicional para el estilo de cocción. En el modo de convección el ventilador automático mejora la circulación del aire dentro del horno y crea incluso calor para la cocción. La temperatura puede estar dentro del rango de 50-240 °C. La temperatura estándar es 180 °C
	Cocción ECO: Cocina los ingredientes seleccionados suavemente y el calor sale desde arriba y abajo.



INSTRUCCIONES DE FUNCIONAMIENTO

1. Ajuste del reloj





Después de conectar la unidad a la alimentación, los símbolos "0:00" serán visibles en la pantalla.

- 1> Pulse "  ", las hora parpadearán .
- 2> Girar " K2 " para ajustar la hora, (el tiempo debe estar dentro de 0-23).
- 3> Presione "  ", los minutos parpadearán .
- 4> Girar " K2 " para ajustar los minutos, (el tiempo debe estar dentro de 0--23).
- 5> Pulse "  " para finalizar los ajustes del reloj . " ^ " parpadeará, y la hora se iluminará .



2. Ajuste de la función

- 1> Girar " K1 " para elegir la función de cocción que desee. El símbolo relacionado se iluminará.
- 2> Girar " K2 " para ajustar la temperatura.
- 3> Presione "  " para confirmar el enchufado del horno
- 4> Si el paso dos es ignorado, Presione "  " para confirmar el enchufado y el tiempo dereminado son 9 horas, el tiempo determinado aparecerá en la pantalla

Nota:





- 1> Las cantidades de cada intervalo de tiempo son los siguientes:
0--0:30min: escalones de 1 minuto 0:30--9:00hour:escakines de 5minutis
- 2> Los escalones para el ajuste de temperatura som 5 °C, y la funcion del grill son 30°
- 3> Gire " K1 " para ajustar el tiempo de cocción cuando la coccion empiece.Después presione "  " to confirmar.Si "  " no presiona dentro de 3 segundos,el horno volverá al tiempo previo para continuar la coccion.
- 4> Girar " K2 " para ajustar la temperatura cuando la coccion comience. El indicador relacionado se iluminará . Después preione "  " para comenzar la cocción. Si "  " no se presiona en 3 segundos,el horno volvera a la te mperaturaprevia para continuar la cocción

3. Configuración de la lámpara





- 1> Girar " K1 " para seleccionar la función relevante, después el icono correspondiente se enchufará.
- 2> Presione "  " el boton para empezar, "0:00"y el icono de la lámpara "  " seilumunaran, " : " parpadeará

4. Función de consulta

En los siguientes estados, puede utilizar la función de consulta ,después de 3 segundos volverá , al estado actual.

- 1> Durante la funcion de trabajo, si el reioj está parado,presone el botón "  " para ver el tiempo actual;si la función de recordatorio esta,preione el botón "  " para el tiempo de recuerdo.
- 2> El estado de recordatorio,si el reloj está parado,preione el botón "  " para ver el tiempo actual
- 3> En el estado de visualizacion del reloj, sila función de consulta está parada, presione el botón "  " para ver el tiempo.

5. Función de cierre para niños

Para bloquear:presione "  " y "  " simultáneamente durante 3 segundos, sonará un pitido largo y el "  " se iluminará Lock quitting: presione "  " y "  " simultáneamente durante 3 segundos, sonará un pitido largo indicando que el cierre de niños se ha arrancado

Nota:Durante el modo de trabajo, si quiere oarar la coccion,oresione el boton de parada rápidamente. No n ecesa una presión larga.

6. Función de recordatorio

Esta función te ayudará a recordar que la cocción ha comenzado en un cierto tiempo desde 0:01 hasta 9:59. Solo cuando el horno esté en modo standby, el recordatorio puede ser parado. Sigue los siguientes pasos para ajustar el recordatorio.

- 1> Presione el botón de ajuste "⌚"
- 2> Gire "K2" para ajustar el tiempo de recordatorio. (el tiempo debería estar dentro de 0--9)
- 3> Presione el botón de ajuste de recordatorio "⌚" de nuevo.
- 4> Gire "K2" para ajustar el tiempo de recordatorio (el tiempo debería estar dentro de 0--59)
- 5> Presione "⏪" para ajustar la confirmación. El tiempo contará hacia atrás.

Nota: El timbre del horno sonará diez veces después de la hora de regreso a la hora cero. Puede cancelar el recordatorio durante el ajuste pulsando el botón de parada; Después de que el recordatorio se ha establecido, puede cancelarlo pulsando el botón STOP dos veces.

7. Función de comienzo/pausa/cancelación.

- 1> Si el tiempo de cocción ha sido ajustado, presione "⏪" para comenzar a cocinar. Si la cocción se ha parado, presione "⏪" para reanudar la cocción.
- 2> Durante el proceso de cocción presione "⏏" una vez para parar la cocción. Presione "⏏" dos veces y cancele la cocción.

8. Función de ahorro de energía

- 1> En estado de espera y de recordatorio, presione "⏪" durante tres segundos, la luz del display se apagará y se ajustará el modo de ahorro de energía.
- 2> Si bajo el estado de espera, no hay ninguna operación en 10 min, la luz del display se apagará y se entrará en el modo de ahorro de energía.
- 3> Bajo el modo de ahorro de energía, presione cualquier llave o gire cualquier llave que pueda poner el modo de ahorro de energía.

9. Función de reserva

- 1> Para usar la función de reserva, el reloj debe ajustarse de antemano. Después, en el momento de ajuste de reloj, el tiempo de reserva para que el horno empiece a cocinar debería fijarse (a > presione el botón de ajuste de reserva "⌚"). b > Gire "K2" para fijar el tiempo de reserva. El tiempo debería estar dentro de 0--23. c > presione el botón de reserva "⌚" de nuevo; d > Gire "K2" para fijar los minutos de reserva. El tiempo debería estar dentro de 0-59 pero no preione el reloj esta vez. Después, gire la llave "K1" para elegir la función.
- 2> Presione el botón "⏪" para ajustar el tiempo de cocción y la temperatura. Después gire la llave "K1" para ajustar el tiempo, y "K2" para ajustar la temperatura.
- 3> Presione "⏪" el botón para finalizar el ajuste de cocción, y el reloj aparecerá en la pantalla siempre con su signo "⌚" iluminado. Pero no otros signos funcionales están presentados, El tiempo puede ser comprobado presionando "⌚"; 3 segundos más tarde en la pantalla aparecerá el reloj de nuevo.
- 4> En el tiempo de reserva, la cocción comenzará automáticamente después de un pitido. El símbolo de reserva "⌚" se apagará, y otro signo indicativo trabaja normalmente.

Nota:

- 1> El estado de lampara y descongelación no puede ser reservado.
- 2> Durante el estado de reserva, presione el botón cancelar una vez, el menú de reserva del tiempo y la temperatura aparecerá con el menú constantemente. Presione de nuevo, vuelva a la pantalla del reloj, o presione el botón de encendido para volver al estado de reserva.
- 3> La función de recuerdo está invalidada durante el estado de reserva.

10. Cierre de puerta suave (opcional)

Quando se abre la puerta en un ángulo $>30^\circ$, la puerta se puede parar en cualquier ángulo. Cuando se abre la puerta en un ángulo $\leq 30^\circ$, la puerta se cerrará lentamente bajo la acción del amortiguador. Por favor no cierre la puerta de forma enérgicamente.

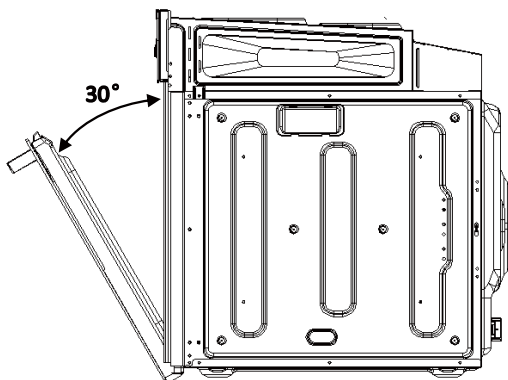

11. NOTA

- 1> La lámpara del horno estarán en todas sus funciones. (Excepto en función ECO y función)
- 2> Una vez el programa ha sido ajustado y el botón "▶" no ha sido presionado dentro de 5 minutos, el tiempo actual será mostrado o volverá al estado de espera. El programa de ajuste será invalidado.
- 3>El timbre sonará una vez cuando se presione efectivamente, si no se presiona efectivamente no tendrá respuestas.
- 4>El timbre sonará 5 veces para recordar que tu cocción ha finalizado.

ACCESORIOS

Parrillas: Para gratinar platos o colocar recipientes para asar u hornear alimentos.

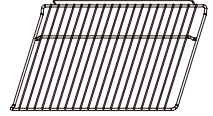

Soporte desmontable: Este soporte se sitúa en el lado derecho y en el lado izquierdo del horno, pudiéndose quitar para limpiar las paredes del horno.

(sólo para modelos específicos).

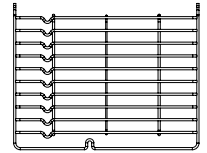

Bandeja universal: Para cocinar grandes cantidades de alimentos como bizcochos, repostería, alimentos congelados, etc... o para recoger la grasa o vertidos de cocción de carne.

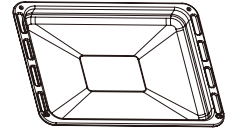

Guías telescópicas: Algunos de los modelos contienen guías telescópicas para facilitar el uso del horno. Estas guías telescópicas podrían ser desmontadas para limpiarlas, desenroscando los tornillos que se utilizan para fijarlo.

(sólo para modelos específicos)

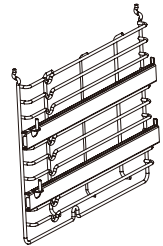

Menú para modo ECO

Menú	Temperatura (°C)	Nivel	Tiempo (min)	pre-calentar
Patata Queso Gratinado	180	1	90-100	No
Queso tarta	160	1	100-150	No
Pastel de carne	190	1	110-130	No

AVISO SOBRE LA COLOCACIÓN DE LAS PARRILAS:

Para un uso seguro de las parrillas, es obligatorio colocarlas siempre entre los raíles laterales del horno. Ello garantizará una correcta retirada de la parrilla y que los alimentos calientes no se deslicen ni se caigan.

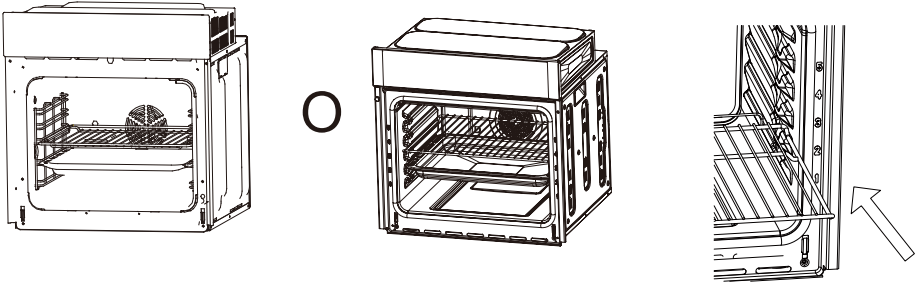

SUSTITUCIÓN DE LA BOMBILLA

La bombilla de iluminación del horno es una bombilla especial resistente a altas temperaturas (220-240V/25-40W). Para sustituirla, proceder de la siguiente manera:

- 1> Desconecte/Desenchufe el horno o desconecte de la corriente.
- 2> Desconecte/Desenrosque la cubierta de vidrio y sustituya la bombilla por otra del mismo tipo.
- 3> Desconecte/Vuelva a enroscar la cubierta de vidrio en su sitio.

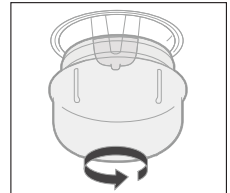

FIJACIÓN DEL HORNO EN SU COMPARTIMIENTO

1. Coloque el horno en su compartimento.
2. Abra la puerta del horno.
3. Fije el horno en su compartimento de la cocina con los dos fijadores "A", que encajan en los agujeros del marco del horno, y con los dos tornillos "B" para madera.

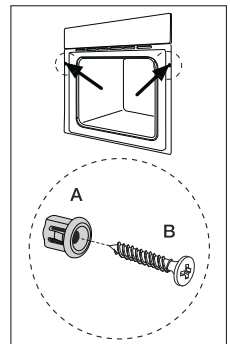

ABERTURAS DE VENTILACIÓN

Una vez finalizado la cocción, la temperatura de las aberturas de ventilación será mayor de 75 grados. La ventilación a través de las aberturas seguirá funcionando, hasta que la temperatura comience a estar por debajo de 75 grados.

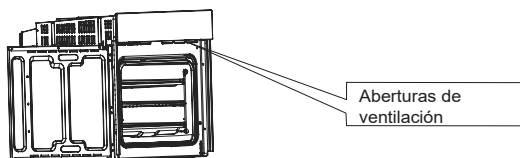

CONEXIÓN DEL HORNO

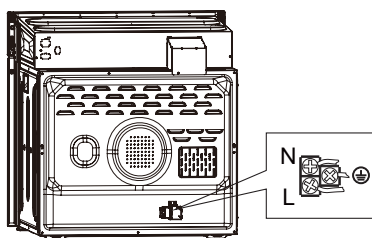

INSTALACIÓN

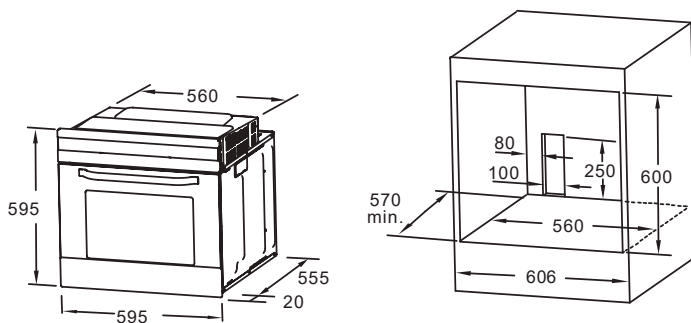

Nota:

1> Solo son admisibles las desviaciones expuestas.

2> En el hueco de encastre no está incluido el interruptor principal.

NOTA: El número de de accesorios incluidos dependerá del modelo del horno que haya adquirido.

RETIRAR LA PUERTA DEL HORNO (OPCIONAL)

Desensamblar los componentes de la puerta del horno.

1. Para retirar la puerta, ábrala al máximo posible. Luego, tire el seguro de la bisagra de la puerta hacia atrás.

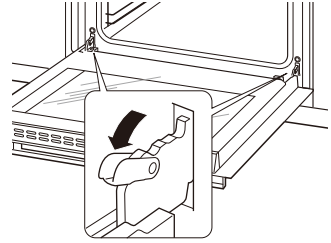

2. Cierre la puerta en un ángulo aproximado de 30°. Sostenga la puerta por los lados. Levántela y retírela lentamente del horno.

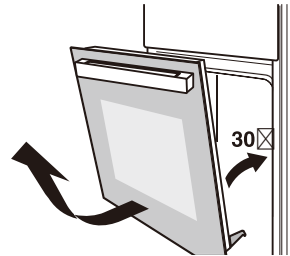

3. Abra el soporte de rotación de la puerta. Observe la imagen para más información.

4. Levante el vidrio exterior de la puerta y retírelo. Luego saque el vidrio intermedio de la misma manera.

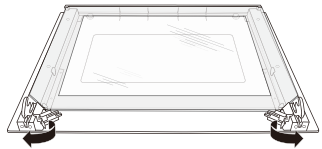

ADVERTENCIA:

No tire de la puerta con fuerza excesiva y evite que el vidrio se rompa durante este procedimiento.

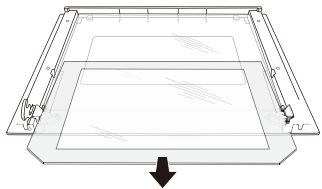

ADVERTENCIA:

Los resortes de las bisagras podrían soltarse y provocar lesiones.

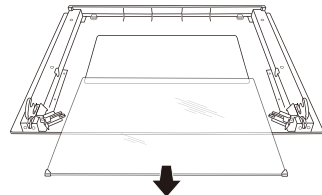

ADVERTENCIA:

No levante ni transporte el horno tirando del asa de la puerta.

LIMPIEZA Y MANTENIMIENTO

Para un buen aspecto y funcionamiento, debe de mantener el horno limpio. El moderno diseño del horno facilita su mantenimiento, reduciéndolo al mínimo. Los elementos del horno que entren en contacto con los alimentos deberán ser limpiados regularmente.

- Antes de realizar cualquier tarea de limpieza o mantenimiento, desenchufe el horno.
- Sitúe todos los mandos en posición OFF.
- Espere a que el interior del horno se enfríe hasta estar ligeramente caliente; la limpieza es más fácil si el horno está un poco caliente.
- Limpie las superficies con un trapo, una esponja o un estropajo suave y húmedo, y a continuación, séquelas con un trapo. En caso de que esté muy sucio, utilice agua caliente y un producto de limpieza no abrasivo.
- No utilice limpiadores abrasivos o rascadores metálicos afilados para limpiar el cristal del horno, ya que podrían rallar la superficie y dañar el cristal.
- Evite el contacto con sustancias ácidas (zumo de limón, vinagre, etc...) con los elementos de acero inoxidable.
- No utilice un limpiador de alta presión para limpiar el horno.
- Las bandejas para horno pueden lavarse con un detergente suave.

Este aparato electrodoméstico está etiquetado de acuerdo a la Directiva europea 2002/96/CE de Residuos de Aparatos Eléctricos y Electrónicos.

Al garantizar el desechado correcto de este producto, ayudará a evitar posibles consecuencias negativas para el medio ambiente y la salud humana. Este símbolo en el producto indica que no debe desecharse junto con los residuos domésticos. Debe ser depositado en un punto de recogida de residuos destinado al reciclado de equipos eléctricos y electrónicos. Su eliminación debe realizarse de acuerdo con la normativa legal de respeto al medio ambiente. Para más información sobre el tratamiento, el reciclaje y la recuperación de este producto, póngase en contacto con el ayuntamiento o el servicio de recogida de basuras de su localidad o con el comercio en el que adquirió el producto.

