

## MDRCI52SLF01G



## CARACTERÍSTICAS

MODELO	MDRCI52SLF01G	
Código EAN	6940461916349	
Tipo	Arcón congelador	
Color	Blanco	
Capacidad neta total	L	99
Capacidad neta congelador	L	99
Consumo de energía	kWh/annum	211
Eficiencia energética	F	
Clasificación climática	SN/N/ST/T	
Nivel sonoro	Db(A)	38/C
Tensión alimentación	V/Hz	220-240/50
Tipo de control	Mecánico/Exterior	
Capacidad congelación 24 h	Kg	4,5
Almacenamiento seguridad	h	17
Rango temperaturas cong.	°C	+10/-24
Posibilidad cambio sentido puertas	No	
Dimensiones y Peso - Neto	Alto/Ancho/fondo	845 / 540 / 500 - 26 Kilos
Dimensiones y Peso - Bruto	Alto/Ancho/fondo	888 / 578 / 520 - 28 Kilos

### NOTAS:

- (1) Los datos y especificaciones presentes en esta ficha pueden variar sin previo aviso.
- (2) Las imágenes de esta ficha son de carácter orientativo, pudiendo ser diferentes a la máquina final.

**MDRCI52SLF0IG**

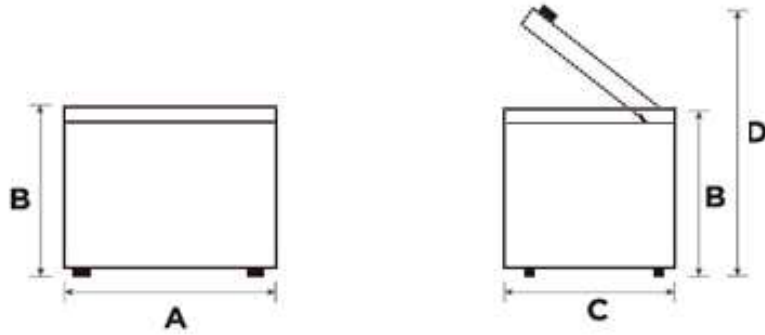

**ESPECIFICACIONES**

Modelo	MDRCI52SLF0IG	
Ancho (A)	mm	540
Alto (B)	mm	845
Fondo (C)	mm	500
Alto con puerta abierta (D)	mm	
Fondo con tirador	mm	500

NOTAS:

- (1) Los datos y especificaciones presentes en esta ficha pueden variar sin previo aviso.
- (2) Las imágenes de esta ficha son de carácter orientativo, pudiendo ser diferentes a la máquina final.