

EN

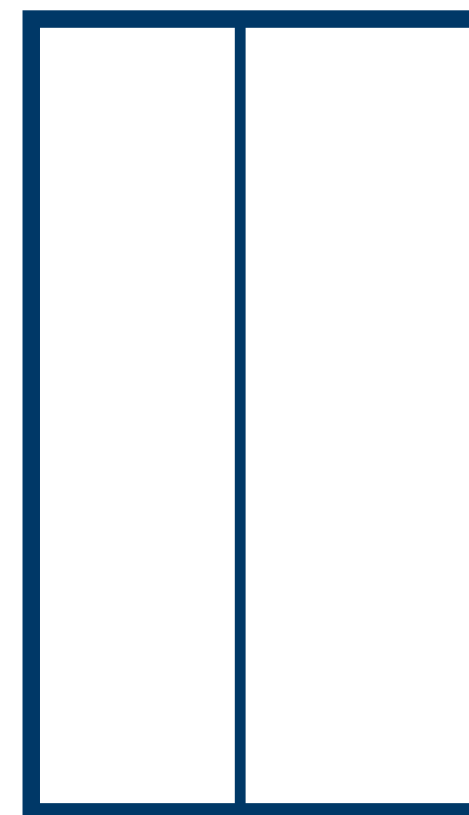

REFRIGERATOR Side By Side

USER MANUAL



Warning:
Before using this product,
please read this manual carefully
and keep it for future reference.
The design and specifications
are subject to change without
prior notice for product
improvement. Consult with your
dealer or manufacturer for
details.

version:002-6-2020

**MODEL: MDRS619FG
SERIES**

www.midea.com

CONTENTS

1 Safety warnings	
1.1 Warning	1-2
1.2 Meanings of safety warning symbols	3
1.3 Electricity related warnings	3
1.4 Warnings for using	4
1.5 Warnings for placement	4-5
1.6 Warnings for energy	5
1.7 Warnings for disposal	5
2 Proper use of the refrigerator	
2.1 Placement	6
2.2 Levelling feet	7
2.3 Levelling door	8
2.4 Changing the Light	9
2.5 Starting to use	9
2.6 Energy saving tips	9
3 Structure and functions	
3.1 Key components	10
3.2 Functions	11-12
4 Maintenance and care of the refrigerator	
4.1 Overall cleaning	13
4.2 Cleaning of door dray	13
4.3 Cleaning of glass shelf	14
4.4 Defrosting	14
4.5 Out of operation	14
5 Trouble shooting	
5.1 Trouble shooting	15

Dear users, thank you for choosing Midea refrigerator!

1 Safety warnings

1.1 Warning



Warning: risk of fire / flammable materials

This appliance is intended to be used in household and similar applications such as staff kitchen areas in shops, offices and other working environments; farm houses and by clients in hotels, motels and other residential type environments; bed and breakfast type environments; catering and similar non-retail applications.

This appliance is not intended for use by persons (including children) with reduced physical, sensory or mental capabilities, or lack of experience and knowledge, unless they have been given supervision or instruction concerning use of the appliance by a person responsible for their safety.)

Children should be supervised to ensure that they do not play with the appliance.

If the supply cord is damaged, it must be replaced by the manufacturer, its service agent or similarly qualified persons in order to avoid a hazard.

Do not store explosive substances such as aerosol cans with a flammable propellant in this appliance.

The appliance has to be unplugged after use and before carrying out user maintenance on the appliance.

Warning: Keep ventilation openings, in the appliance enclosure or in the built-in structure, clear of obstruction.

Warning: Do not use mechanical devices or other means to accelerate the defrosting process, other than those recommended by the manufacturer.

Warning: Do not damage the refrigerant circuit.

Warning: Do not use electrical appliances inside the food storage compartments of the appliance, unless they are of the type recommended by the manufacturer.

Warning: Please abandon the refrigerator according to local regulators for its use of flammable blowing gas and refrigerant.

Warning: When positioning the appliance, ensure the supply cord is not trapped or damaged.

Warning: Do not locate multiple portable socket-outlets or portable power supplies at the rear of the appliance.

Do not use extension cords or ungrounded (two prong) adapters.

Danger : Risk of child entrapment. Before you throw away your old refrigerator or freezer:

–Take off the doors.

–Leave the shelves in place so that children may not easily climb inside.

The refrigerator must be disconnected from the source of electrical supply before attempting the installation of accessory.

Refrigerant and cyclopentane foaming material used for the appliance are flammable.

Therefore, when the appliance is scrapped, it shall be kept away from any fire source and be recovered by a special recovering company with corresponding qualification other than be disposed by combustion, so as to prevent damage to the environment or any other harm.

For EN standard: This appliance can be used by children aged from 8 years and above and persons with reduce physical sensory or mental capabilities or lack of experience and knowledge if they have been given supervision or instruction concerning use of the appliance in a safe way and understand the hazards involved. Children shall not play with the appliance. Cleaning and user maintenance shall not be made by children without supervision. Children aged from 3 to 8 years are allowed to load and unload refrigerating appliances.

The necessity that, for doors or lids fitted with locks and keys, the keys be kept out of the reach of children and not in the vicinity of the refrigerating appliance, in order to prevent children from being locked inside .

To avoid contamination of food, please respect the following instructions:

- Opening the door for long periods can cause a significant increase of the temperature in the compartments of the appliance.
- Clean regularly surfaces that can come in contact with food and accessible drainage systems.
- Clean water tanks if they have not been used for 48 h; flush the water system connected to a water supply if water has not been drawn for 5 days. (note 1)
- Store raw meat and fish in suitable containers in the refrigerator, so that it is not in contact with or drip onto other food.
- Two-star frozen-food compartments are suitable for storing pre-frozen food, storing or making ice-cream and making ice cubes. (note 2)
- One-, two- and three-star compartments are not suitable for the freezing of fresh food. (note 3)
- For appliances without a 4-star compartment: this refrigerating appliance is not suitable for freezing foodstuffs. (note 4)
- If the refrigerating appliance is left empty for long periods, switch off, defrost, clean, dry, and leave the door open to prevent mould developing within the appliance.



Note 1,2,3,4: Please confirm whether it is applicable according to your product compartment type.

For a freestanding appliance: this refrigerating appliance is not intended to be used as a built-in appliance.

Any replacement or maintenance of the LED lamps is intended to be made by the manufacturer, its service agent or similar qualified person.

This product contains a light source of energy efficiency class (G).

1.2 Meaning of safety warning symbols

	This is a prohibition symbol. Any in compliance with instructions marked with this symbol may result in damage to the product or endanger the personal safety of the user.
	This is a warning symbol. It is required to operate in strict observance of instructions marked with this symbol; or otherwise damage to the product or personal injury may be caused.
	This is a cautioning symbol. Instructions marked with this symbol require special caution. Insufficient caution may result in slight or moderate injury, or damage to the product.

This manual contains lots of important safety information which shall be observed by the users.

1.3 Electricity related warnings

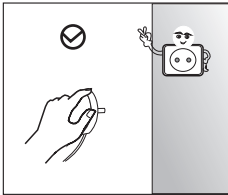

- Do not pull the power cord when pulling the power plug of the refrigerator. please firmly grasp the plug and pull out it from the socket directly.
- To ensure safe use, do not damage the power cord or use the power cord when it is damaged or worn.

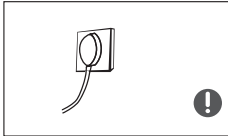

- Please use a dedicated power socket and the power socket shall not be shared with other electrical appliances. The power cord should be firmly contacted with the socket or else fires might be caused.
- Please ensure that the grounding electrode of the power socket is equipped



- Please turn off the valve of the leaking gas and then open the doors and windows in case of leakage of gas and other flammable gases.
- Do not unplug the refrigerator and other electrical appliances considering that spark may cause a fire.

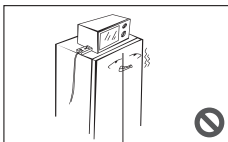

- Do not use electrical appliances on the top of the appliance, unless they are of the type recommended by the manufacturer.

1.4 Warnings for using

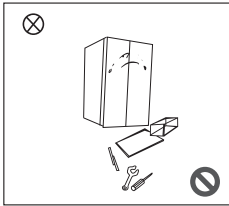

- Do not arbitrarily disassemble or reconstruct the refrigerator, nor damage the refrigerant circuit; maintenance of the appliance must be conducted by a specialist
- Damaged power cord must be replaced by the manufacturer, its maintenance department or related professionals in order to avoid danger.

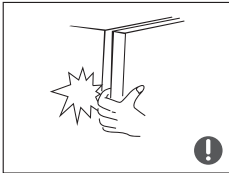

- The gaps between refrigerator doors and between doors and refrigerator body are small, be noted not to put your hand in these areas to prevent from squeezing the finger. Please be gentle when close the refrigerator door to avoid falling articles.
- Do not pick foods or containers with wet hands in the freezing chamber when the refrigerator is running, especially metal containers in order to avoid frostbite.



- Do not allow any child to get into or climb the refrigerator; otherwise suffocation or falling injury of the child may be caused.

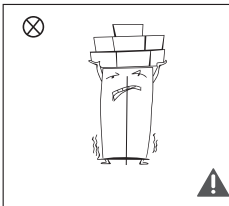

- Do not place heavy objects on the top of the refrigerator considering that objectives may fall when close or open the door, and accidental injuries might be caused.
- Please pull out the plug in case of power failure or cleaning. Do not connect the freezer to power supply within five minutes to prevent damages to the compressor due to successive starts.

1.5 Warnings for placement

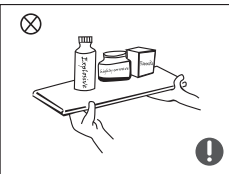

- Do not put flammable, explosive, volatile and highly corrosive items in the refrigerator to prevent damages to the product or fire accidents.
- Do not place flammable items near the refrigerator to avoid fires.

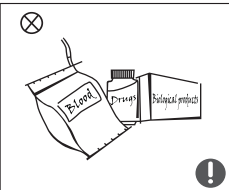

- The refrigerator is intended for household use, such as storage of foods; it shall not be used for other purposes, such as storage of blood, drugs or biological products, etc.

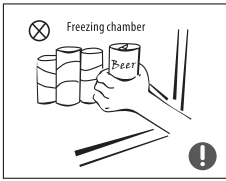

- Do not store beer, beverage or other fluid contained in bottles or enclosed containers in the freezing chamber of the refrigerator; otherwise the bottles or enclosed containers may crack due to freezing to cause damages.

1.6 Warnings for energy

- 1) Refrigerating appliances might not operate consistently (possibility of defrosting of contents or temperature becoming too warm in the frozen food compartment) when sited for an extended period of time below the cold end of the range of temperatures for which the refrigerating appliance is designed.
- 2) The fact that effervescent drinks should not be stored in food freezer compartments or cabinets or in low-temperature compartments or cabinets, and that some products such as water ices should not be consumed too cold;
- 3) The need to not exceed the storage time(s) recommended by the food manufacturers for any kind of food and particularly for commercially quick-frozen food in food-freezer and frozen-food storage compartments or cabinets;
- 4) The precautions necessary to prevent an undue rise in the temperature of the frozen food while defrosting the refrigerating appliance, such as wrapping the frozen food in several layers of newspaper.
- 5) The fact that a rise in temperature of the frozen food during manual defrosting, maintenance or cleaning could shorten the storage life.
- 6) The necessity that, for doors or lids fitted with locks and keys, the keys be kept out of the reach of children and not in the vicinity of the refrigerating appliance, in order to prevent children from being locked inside

1.7 Warnings for disposal

Refrigerant and cyclopentane foaming material used for the refrigerator are flammable.

Therefore, when the refrigerator is scrapped, it shall be kept away from any fire source and be recovered by a special recovering company with corresponding qualification other than

 be disposed by combustion, so as to prevent damage to the environment or any other harm.

 When the refrigerator is scrapped, disassemble the doors, and remove gasket of door and shelves; put the doors and shelves in a proper place, so as to prevent trapping of any child.



Correct Disposal of this product:

This marking indicates that this product should not be disposed with other household wastes throughout the EU. To prevent possible harm to the environment or human health from uncontrolled waste disposal, recycle it responsibly to promote the sustainable reuse of material resources. To return your used device, please use the return and collection systems or contact the retailer where the product was purchased. They can take this product for environmental safe recycling.

2 Proper use of refrigerators

2.1 Placement

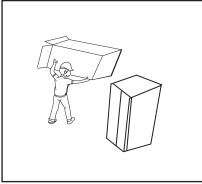

- Before use, remove all packing materials, including bottom cushions, foam pads and tapes inside of the refrigerator; tear off the protective film on the doors and the refrigerator body.

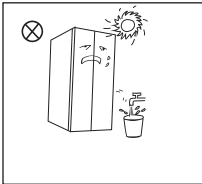

- Keep away from heat and avoid direct sunlight. Do not place the freezer in moist or watery places to prevent rust or reduction of insulating effect.
- Do not spray or wash the refrigerator; do not put the refrigerator in moist places easy to be splashed with water so as not to affect the electrical insulation properties of the refrigerator.

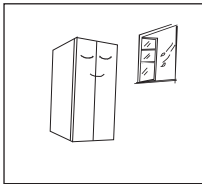

- The refrigerator is placed in a well-ventilated indoor place; the ground shall be flat, and sturdy (rotate left or right to adjust the wheel for leveling if unstable).

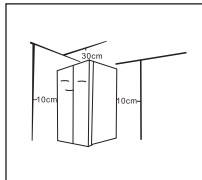

- The top space of the refrigerator shall be greater than 30cm, and The refrigerator should be placed against a wall with a free distance more than 10cm to facilitate heat dissipation.

2.2 Levelling feet

1) Precautions before operation:

Before operation of accessories, it shall be ensured that the refrigerator is disconnected from power. Before adjusting the leveling feet, precautions shall be taken to prevent any personal injury.

2) Schematic diagram of the levelling feet

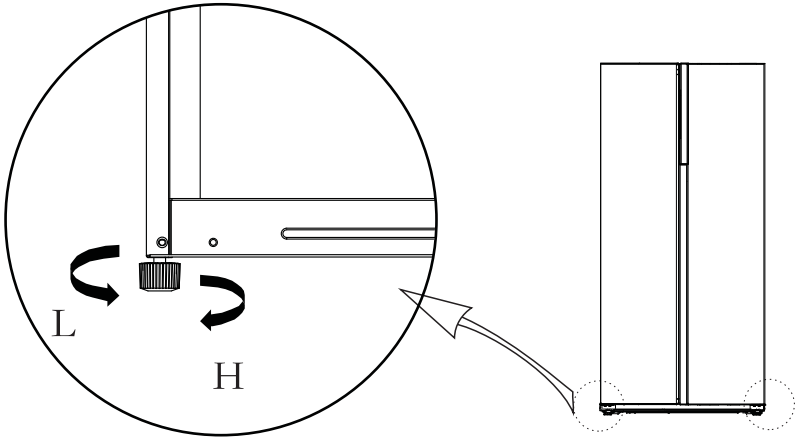

(The picture above is only for reference. The actual configuration will depend on the physical product or statement by the distributor)

3) Adjusting procedures:

- a. Turn the feet clockwise to raise the refrigerator;
- b. Turn the feet counterclockwise to lower the refrigerator;
- c. Adjust the right and left feet based on the procedures above to a horizontal level.

2.3 Levelling door

1) Precautions before operation:

Before operation of accessories, it shall be ensured that the refrigerator is disconnected from power. Before adjusting the door, precautions shall be taken to prevent any personal injury.

2) Schematic diagram of levelling the door body

List of tools to be provided by the user	
	wrench

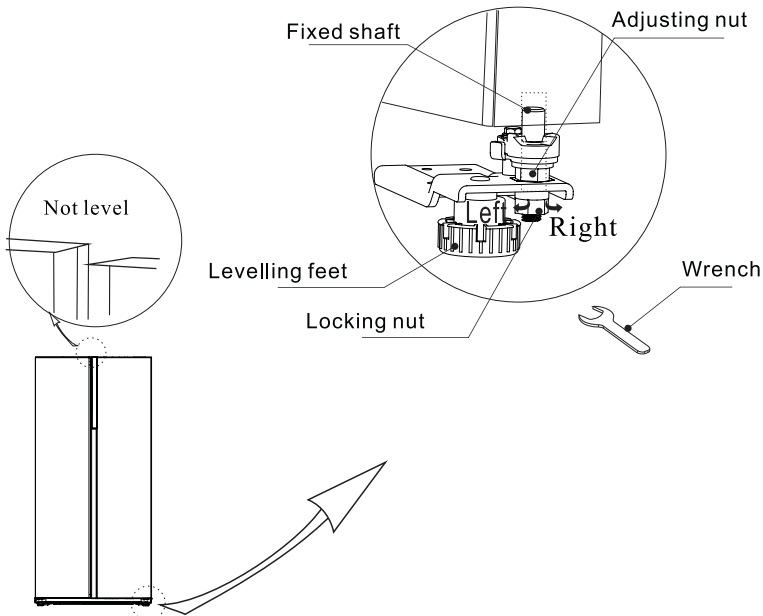

(The picture above is only for reference. The actual configuration will depend on the physical product or statement by the distributor)

When the fridge door is low:

Open the door, use a wrench to loosen the locking nut and to rotate the adjusting nut anti-clockwise to raise the height of the door. Once the doors are aligned, then tighten the locking nut by rotating it anti-clockwise.

When the fridge door is high:

Open the door, use a wrench to rotate the adjusting nut clockwise to lower the height of the door. Once the doors are aligned, then tighten the locking nut by rotating it anti-clockwise.

2.4 Changing the Light

Any replacement or maintenance of the LED lamps is intended to be made by the manufacturer, its service agent or similar qualified person.

2.5 Starting to use

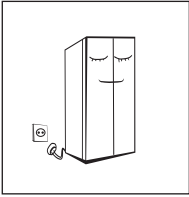

- Before initial start, keep the refrigerator still for half an hour before connecting it to power supply.
- Before putting any fresh or frozen foods, the refrigerator shall have run for 2-3 hours, or for above 4 hours in summer when the ambient temperature is high.

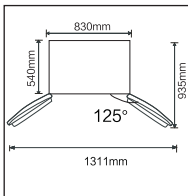

- Spare enough space for convenient opening of the doors and drawers.
- The picture above is only for reference. The actual configuration will depend on the physical product or statement by the distributor.

2.6 Energy saving tips

- The appliance should be located in the coolest area of the room, away from heat producing appliances or heating ducts, and out of the direct sunlight.
- Let hot foods cool to room temperature before placing in the appliance. Overloading the appliance forces the compressor to run longer. Foods that freeze too slowly may lose quality, or spoil.
- Be sure to wrap foods properly, and wipe containers dry before placing them in the appliance. This cuts down on frost build-up inside the appliance.
- Appliance storage bin should not be lined with aluminum foil, wax paper, or paper toweling. Liners interfere with cold air circulation, making the appliance less efficient.
- Organize and label food to reduce door openings and extended searches. Remove as many items as needed at one time, and close the door as soon as possible.

3 Structure and functions

3.1 Key components

(Freezing chamber)

(Refrigerating chamber)

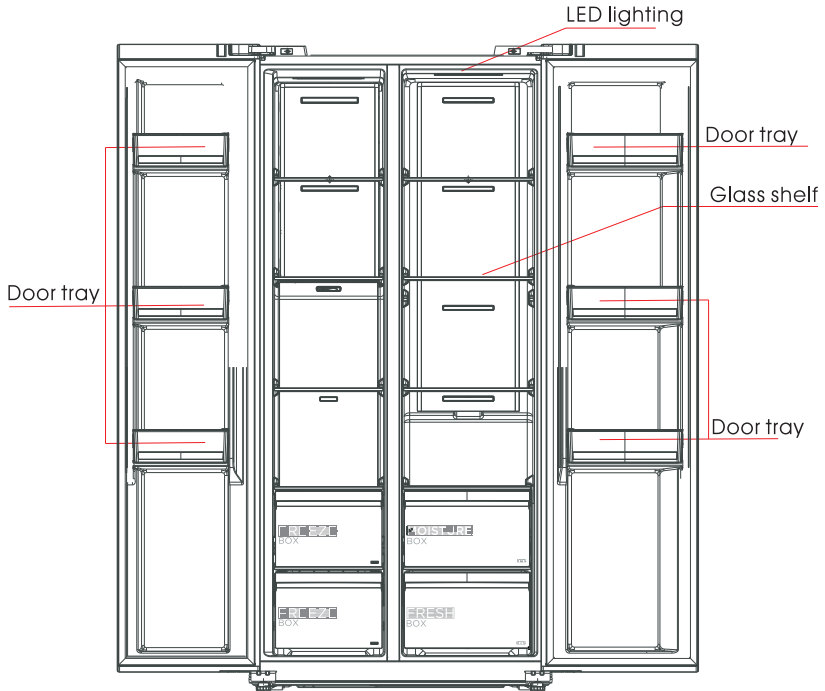

(The picture above is only for reference. The actual configuration will depend on the physical product or statement by the distributor)

Refrigerating chamber

- The Refrigerating Chamber is suitable for storage of a variety of fruits, vegetables, beverages and other food consumed in the short term, **suggested storage time 3days to 5days**.
- Cooking foods shall not be put in the refrigerating chamber until cooled to room temperature.
- Foods are recommended to be sealed up before putting into the refrigerator.
- The glass shelves can be adjusted up or down for a proper storage space and easy use.

Freezing chamber

- The low temperature freezing chamber may keep food fresh for a long time and it is mainly used to store frozen foods and making ice.
- The freezing chamber is suitable for storage of meat, fish, rice balls and other foods not to be consumed in short term.
- Chunks of meat are preferably to be divided into small pieces for quick freezing and easy access. Please be noted food shall be consumed within the shelf time.

Drawers, food boxes, shelves, etc. placed according to the position in the picture above are the most energy efficient.

Note: Storage of too much food during operation after the initial connection to power may adversely affect the freezing effect of the refrigerator. Foods stored shall not block the air outlet; or otherwise the freezing effect will also be adversely affected.

3.2 Functions

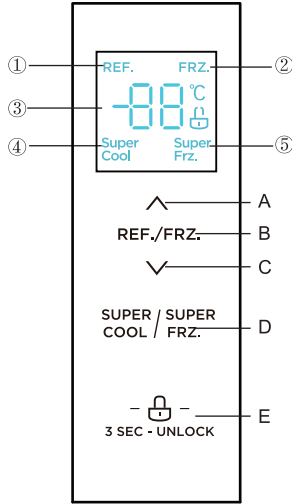

(The picture above is only for reference. The actual configuration will depend on the physical product or statement by the distributor)

1.Screen

- ① Refrigerating icon ② Freezing icon ③ Temperature display icon
 ④ Super cool icon ⑤ Super freezing icon

2.Control buttons

- A. Temperature up button B. Temperature zone selection button
 C. Temperature down button D. Super cool/freezing button
 E. Lock/Unlock button

3.Operation instructions

1) Display

When electrify the refrigerator, the display screen will total display for 3 seconds. Meanwhile the starting up bell rings and then the screen enters the normal display of the operation.

The first time for using the refrigerator, the default set temperature of refrigerating chamber and freezing chamber is 5° C/-18 °C respectively.

When the error occurs, the display shows the error code (see next page); during normal running, the display shows the set temperature of the refrigerating chamber or freezing chamber.

Under normal circumstances, if there is no operation on display panel or door opening action within 30s, then the display is lock, and the sate  goes out.

2) Lock /unlock



In the unlocked state, long press the lock button  for 3 seconds, enter the lock state,

The logo  lights up and buzzer sounds, it means the display panel is locked, at this time, button operation cannot be implemented;

In the locked state, long press the lock button  for 3 seconds, enter the unlocked state,

The logo  lights up and buzzer sounds, it means the display panel is unlocked, at this time, button operation can be implemented;

3) Temperature setting of refrigerating chamber

Press temperature zone selection button REF./FRZ. to choose the setting temperature zone of refrigerating chamber, The REF. icon will light up, and then press  or  to adjust the setting temperature of refrigerating chamber.

The temperature setting range for refrigerating chamber is 2°C - 8°C.

4) Temperature setting of freezing chamber

Press temperature zone selection button REF./FRZ. to choose the setting temperature zone of freezing chamber, The FRZ. icon will light up, and then press \wedge or \vee to adjust the setting temperature of freezing chamber. The temperature setting range for refrigerating chamber is -24°C -16°C.

5) Mode setting

When super cool mode  is set, temperature of refrigerating chamber will automatically set at 2 °C, **the longest running time of this mode is 6 h.**

Exit super cool mode  mode, temperature of refrigerating chamber will automatically return back to temperature set before super cool mode.

When super freezing mode  is set, temperature of freezing chamber will automatically set at -24 °C, **exit after 24 hours of operation.**

Exit super freezing mode , temperature of freezing chamber will automatically return back to temperature set before super freezing mode.

According to IEC62552 : 2007, the testing condition as follow: start the super freezer mode in advance, and wait when the fridge enters automatic defrosting, and then apply the freezer load.

The maximum defrosting time is 72 hours and the minimum is 12 hours at 32 °C.

Recommended setting: refrigerating chamber 4 °C, freezing chamber - 18 °C.

6) Storage upon power failure

In case of power failure, the instant working state will be locked and maintained till re-electrification.

7) Fault indication

The following warnings appearing on the display indicate corresponding faults of the refrigerator. Though the refrigerator may still have cold storage function with the following faults, the user shall contact a maintenance specialist for maintenance, so as to ensure optimized operation of the appliance.

Error code	Error description
E1	Temperature sensor failure of refrigerating chamber
E2	Temperature sensor failure of freezing chamber
E5	Freezing defrost sensor detection circuit error
E6	Communication error
E7	Circulation of temperature detection circuit error

4. Maintenance and care of the appliance

4.1 Overall cleaning

- Dusts behind the refrigerator and on the ground shall be timely cleaned to improve the cooling effect and energy saving.
- Check the door gasket regularly to make sure there are no debris. Clean the door gasket with a soft cloth dampened with soapy water or diluted detergent.
- The interior of the refrigerator should be cleaned regularly to avoid odor.
- Please turn off the power before cleaning interior, remove all foods, drinks, shelves, drawers, etc.
- Use a soft cloth or sponge to clean the inside of the refrigerator, with two tablespoons of baking soda and a quart of warm water. Then rinse with water and wipe clean. After cleaning, open the door and let it dry naturally before turning on the power.
- For areas that are difficult to clean in the refrigerator (such as narrow sandwiches, gaps or corners), it is recommended to wipe them regularly with a soft rag, soft brush, etc. and when necessary, combined with some auxiliary tools (such as thin sticks) to ensure no contaminants or bacterials accumulation in these areas.
- Do not use soap, detergent, scrub powder, spray cleaner, etc., as these may cause odors in the interior of the refrigerator or contaminated food.
- Clean the bottle frame, shelves and drawers with a soft cloth dampened with soapy water or diluted detergent. Dry with a soft cloth or dry naturally.
- Wipe the outer surface of the refrigerator with a soft cloth dampened with soapy water, detergent, etc., and then wipe dry.
- Do not use hard brushes, clean steel balls, wire brushes, abrasives (such as toothpastes), organic solvents (such as alcohol, acetone, banana oil, etc.), boiling water and organic solvents such as benzene may deform or damage plastic parts.
- Do not rinse directly with water or other liquids during cleaning to avoid short circuits or affect electrical insulation after immersion.

 Please unplug the refrigerator for defrost and cleaning.



4.2 Cleaning of door tray

- According to the direction arrow in the figure below, use both hands to squeeze the tray, and push it upward, then you can take it out.
- After washing the tray having been taken out, you can adjust its installing height in accordance with your requirement.
- Soft towels or sponge dipped in water and non-corrosive neutral detergents are suggested for cleaning. The freezer of shall be finally cleaned with clean water and dry cloth. Open the door for natural drying before the power is turned on.
- Do not use hard brushes, clean steel balls, wire brushes, abrasives, such as toothpastes, organic solvents (such as alcohol, acetone, banana oil, etc.), boiling water, acid or alkaline items clean refrigerator considering that this may damage the fridge surface and interior.

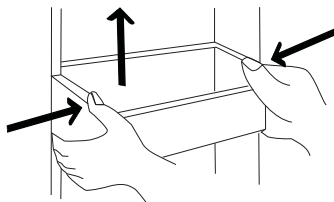

(The picture above is only for reference. The actual configuration will depend on the physical product or statement by the distributor)

4.3 Cleaning of Glass shelf

- As the innermost part of the refrigerator liner where contacting the shelves has a backstop, you shall raise the shelves upward, then you can be able to take it out.
- Adjust or clean the shelves according to your requirement.
Soft towels or sponge dipped in water and non-corrosive neutral detergents are suggested for cleaning. The freezer of shall be finally cleaned with clean water and dry cloth. Open the door for natural drying before the power is turned on.
Do not use hard brushes, clean steel balls, wire brushes, abrasives, such as toothpastes, organic solvents (such as alcohol, acetone, banana oil, etc.), boiling water, acid or alkaline items clean refrigerator considering that this may damage the fridge surface and interior.

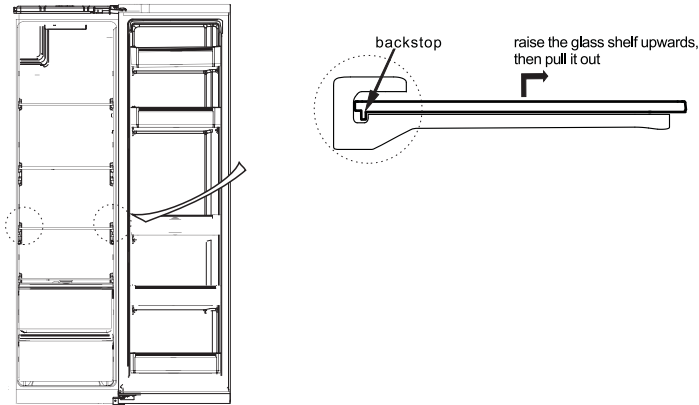

(The picture above is only for reference. The actual configuration will depend on the physical product or statement by the distributor)

4.4 Defrosting

- The refrigerator is made based on the air-cooling principle and thus has automatic defrosting function. Frost formed due to change of season or temperature may also be manually removed by disconnection of the appliance from power supply or by wiping with a dry towel.

4.5 Out of operation

- Power failure: In case of power failure, even if it is in summer, foods inside the appliance can be kept for several hours; during the power failure, the times of door opening shall be reduced, and no more fresh food shall be put into the appliance.
- Long-time nonuse: The appliance shall be unplugged and then cleaned; then the doors are left open to prevent odor.
- Moving: Before the refrigerator is moved, take all objects inside out, fix the glass partitions, vegetable holder, freezing chamber drawers and etc. with tape, and tighten the leveling feet; close the doors and fix them with tape. During moving, the appliance shall not be laid upside down or horizontally, or be vibrated; the inclination during movement shall be no more than 45°.

 The appliance shall run continuously once it is started. Generally, the operation of the appliance shall not be interrupted; otherwise the service life may be impaired

5 Trouble shooting

5.1 You may try to solve the following simple problems by yourself.
If them cannot be solved, please contact the after-sales department.

Failed operation	<p>Check whether the appliance is connected to power or whether the plug is in well contact</p> <p>Check whether the voltage is too low</p> <p>Check whether there is a power failure or partial circuits have tripped</p>
Odor	<p>Odorous foods shall be tightly wrapped</p> <p>Check whether there is any rotten food</p> <p>Clean the inside of the refrigerator</p>
Long-time operation of the compressor	<p>Long operation of the refrigerator is normal in summer when the ambient temperature is high</p> <p>It is not suggestible having too much food in the appliance at the same time</p> <p>Food shall get cool before being put into the appliance</p> <p>The doors are opened too frequently</p>
Light fails to get lit	<p>Check whether the refrigerator is connected to power supply and whether the illuminating light is damaged</p> <p>Have the light replaced by a specialist</p>
Doors cannot be properly closed	<p>The door is stuck by food packages Too much food is placed</p> <p>The refrigerator is tilted</p>
Loud noise	<p>Check whether the floor is level and whether the refrigerator is placed stably</p> <p>Check whether accessories are placed at proper locations</p>
Door seal fails to be tight	<p>Remove foreign matters on the door seal</p> <p>Heat the door seal and then cool it for restoration (or blow it with an electrical drier or use a hot towel for heating)</p>
Water pan overflows	<p>There is too much food in the chamber or food stored contains too much water, resulting in heavy defrosting</p> <p>The doors are not closed properly, resulting in frosting due to entry of air and increased water due to defrosting</p>
Hot housing	<p>Heat dissipation of the built-in condenser via the housing, which is normal</p> <p>When housing becomes hot due to high ambient temperature, storage of too much food or shutdown of the compressor is shut down, provide sound ventilation to facilitate heat dissipation</p>
Surface condensation	<p>Condensation on the exterior surface and door seals of the refrigerator is normal when the ambient humidity is too high. Just wipe the condensate with a clean towel.</p>
Abnormal noise	<p>Buzz: The compressor may produce buzzes during operation, and the buzzes are loud particularly upon start or stop. This is normal.</p> <p>Creak: Refrigerant flowing inside of the appliance may produce creak, which is normal.</p>

Table 1 Climate classes

Class	Symbol	Ambient temperature range °C
Extended temperate	SN	+ 10 to + 32
Temperate	N	+ 16 to + 32
Subtropical	ST	+ 16 to + 38
Tropical	T	+ 16 to + 43

Extended temperate: 'this refrigerating appliance is intended to be used at ambient temperatures ranging from 10 °C to 32 °C';

temperate: 'this refrigerating appliance is intended to be used at ambient temperatures ranging from 16 °C to 32 °C';

Subtropical: 'this refrigerating appliance is intended to be used at ambient temperatures ranging from 16 °C to 38 °C';

Tropical: 'this refrigerating appliance is intended to be used at ambient temperatures ranging from 16 °C to 43 °C';

Special for new European standard:

The ordered parts in the following table can be acquired from channel _:

Ordered Part	Provided by	Minimum Time Required for Provision
thermostats	Professional maintenance personnel	At least 7 years after the last model is launched on the market
temperature sensors	Professional maintenance personnel	At least 7 years after the last model is launched on the market
printed circuit boards	Professional maintenance personnel	At least 7 years after the last model is launched on the market
light sources	Professional maintenance personnel	At least 7 years after the last model is launched on the market
door handles	Professional repairers and final users	At least 7 years after the last model is launched on the market
door hinges	Professional repairers and final users	At least 7 years after the last model is launched on the market
trays	Professional repairers and final users	At least 7 years after the last model is launched on the market
baskets	Professional repairers and final users	At least 7 years after the last model is launched on the market
door gaskets	Professional repairers and final users	At least 10 years after the last model is launched on the market

The shortest period for providing after-sales spare parts is __



Lodówka

Równoległe do siebie

Instrukcja obsługi

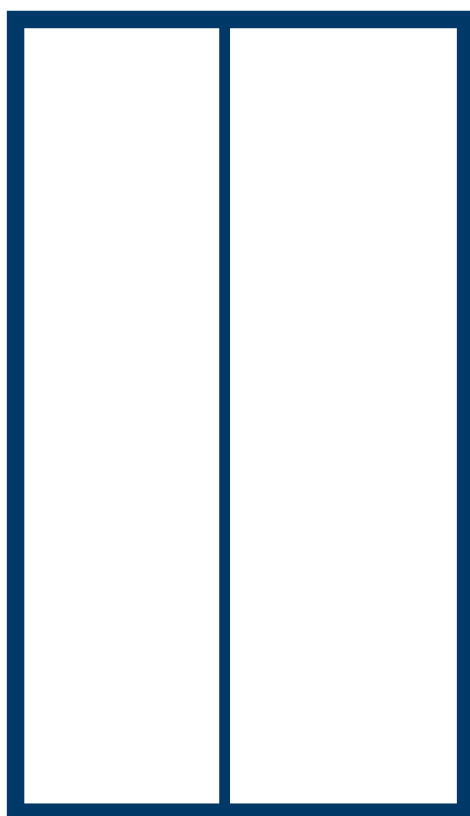

Streżenie:

Przed użyciem tego produktu należy uważnie przeczytać niniejszą instrukcję i zachować ją do wykorzystania w przyszłości. Budowa i dane techniczne mogą ulec zmianie bez wcześniejszego powiadomienia w celu ulepszenia produktu. W celu uzyskania szczegółowych informacji należy skontaktować się ze sprzedawcą lub producentem.

SPIS TREŚCI

1. Zalecenia dotyczące bezpieczeństwa	
1.1 Środki ostrożności	3-4
1.2 Znaczenie symboli dot. bezpieczeństwa	5
1.3 Bezpieczeństwo związane z elektrycznością	5
1.4 Zalecenia dot. obsługi urządzenia	6
1.5 Zalecenia dot. przechowywania	6
1.6 Zalecenia dot. energii	7
1.7 Zalecenia dot. utylizacji	7
2. Właściwe korzystanie z urządzenia	
2.1 Instalacja	8
2.2 Poziomowanie urządzenia	9
2.3 Wyrównywanie drzwi	10
2.4 Wymiana oświetlenia	11
2.5 Uruchamianie urządzenia	11
2.6 Wskazówki dotyczące oszczędzania energii	11
3. Funkcjonalność	
3.1 Kluczowe części	12
3.2 Funkcje	13-14
4. Użytkowanie i konserwacja urządzenia	
4.1 Czyszczenie urządzenia	15
4.2 Czyszczenie półek drzwi	16
4.3 Rozmrażanie	16
4.4 Odłączanie urządzenia	16
5. Rozwiązywanie problemów	
5.1 Rozwiązywanie problemów	17

1. Zalecenia dotyczące bezpieczeństwa

1.1 Środki ostrożności



Uwaga! Zagrożenie pożarem!

Zastosowanie zamierzone: urządzenie jest przeznaczone do użytku w gospodarstwach domowych lub użytku o podobnym charakterze, np. w biurze, jako lodówki w pensjonatach/pokojach hotelowych czy w innych lokalach mieszkalnych. Urządzenie nie jest przeznaczone do użytku komercyjnego.

Jeżeli przewód zasilający jest uszkodzony, powinien zostać wymieniony przez producenta, jego uprawnionego serwisanta lub odpowiednio wykwalifikowanego pracownika serwisu ze względów bezpieczeństwa.

We wnętrzu urządzenia nie wolno przechowywać materiałów, które mogą wybuchnąć, jak np. aerozole, pojemniki z palnymi substancjami, itp.

Podczas przeprowadzania napraw oraz po zakończeniu korzystania z urządzenia należy odłączyć je od prądu.

UWAGA: Należy zwrócić uwagę, by kanały wentylacyjne wewnątrz urządzenia nie były zatkane.

UWAGA: Nie należy korzystać z żadnych urządzeń mechanicznych ani innych, oprócz zalecanych przez producenta, do przyspieszania procesu rozmrażania.

UWAGA: Nie niszczyć obwodu chłodzącego.

UWAGA: Nie korzystaj z żadnych urządzeń elektrycznych wewnątrz urządzenia oprócz zalecanych przez producenta.

UWAGA: W przypadku chęci utylizacji urządzenia należy skontaktować się z lokalnymi władzami i dostosować do lokalnych przepisów, ponieważ urządzenie posiada czynnik chłodniczy oraz palny gaz.

UWAGA: Upewnij się, że przewód elektryczny nie jest przygnieciony przez lodówkę. Nie stawaj na przewodzie zasilającym.

UWAGA: Nie umieszczaj rozgałęziaczy ani przedłużaczy elektrycznych bezpośrednio za tylną ścianą urządzenia.

UWAGA: Nie podłączaj urządzenia do nieziemionych gniazdek ani rozgałęziaczy/listew zasilających/przedłużaczy.

UWAGA: Ryzyko zamknięcia dziecka. Przed utylizacją urządzenia należy:

- zdjąć drzwi
- pozostawić półki i szuflady w miejscu niedostępnym dla dzieci



Przed instalacją akcesoriów należy odłączyć urządzenie od prądu.

Czynnik chłodniczy oraz materiał izolacyjny (cyklopentan) wykorzystane w urządzeniu są materiałami palnymi. W związku z tym w przypadku uszkodzenia lub wgniecenia obudowy urządzenia należy trzymać je z dala od źródeł ognia. Naprawa powinna zostać dokonana przez uprawnioną do tego firmę, posiadającymi właściwe kwalifikacje, by uniknąć niebezpieczeństwa oraz skażenia środowiska.

Urządzenie to nie powinno być używane przez osoby z obniżoną sprawnością fizyczną, zmysłową lub umysłową, osoby z brakiem doświadczenia i wiedzy (włączając w to dzieci), chyba, że są one nadzorowane lub gdy je poinstruowano, jak korzystać z tego urządzenia w bezpieczny sposób przez osoby odpowiedzialne za ich bezpieczeństwo.

Dzieci nie powinny bawić się urządzeniem.

Aby uniknąć zepsucia/zatrucia żywności należy przestrzegać poniższych zastrzeżeń:

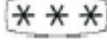
- otwieranie drzwi na długi czas może powodować znaczny wzrost temperatury wnętrza urządzenia
- należy regularnie czyścić części urządzenia, które mogą mieć styczność z przechowywaną żywnością oraz należy upewnić się, że przewody wentylacyjne są drożne
- jeżeli urządzenie jest wyposażone w zbiornik na wodę, należy opróżnić go, jeśli nie był używany przez 48 godzin. W przypadku urządzeń podłączonych bezpośrednio do źródła wody, należy czyścić przewody doprowadzające wodę po 5 dniach nieużytkowania podajnika wody.
- surowe mięso i ryby należy przechowywać w przeznaczonych do tego częściach urządzenia, aby uniknąć ich kontaktu z inną przechowywaną żywnością
- segmenty urządzenia oznaczone symbolem 2 gwiazdek  (jeżeli urządzenie takowe posiada) są przeznaczone do przechowywania wstępnie zmrożonej żywności, przechowywania lub robienia lodów oraz kostek lodu
- segmenty urządzenia oznaczone symbolem 1 , 2  lub 3  gwiazdek (jeżeli urządzenie takowe posiada) nie są odpowiednie do zamrażania świeżej żywności
- urządzenia bez segmentów oznaczonych symbolem 4 gwiazdek nie są odpowiednie do zamrażania świeżej żywności
- w przypadku gdy urządzenie nie będzie używane przez dłuższy czas, należy odłączyć je od prądu, rozmrozić, wyczyścić, wysuszyć i pozostawić otwarte drzwi aby uniknąć pojawienia się pleśni we wnętrzu

1.2 Znaczenie symboli dot. Bezpieczeństwa



Symbol zakazu. Jakiegokolwiek zachowanie niezgodne z instrukcją oznaczoną tym symbolem może spowodować uszkodzenie urządzenia lub narazić użytkownika na niebezpieczeństwo.



Symbol „Ostrzeżenie”. Należy szczegółowo przestrzegać instrukcji oznaczonych tym symbolem, w innym przypadku może dojść do uszkodzenia urządzenia lub narażenia użytkownika na niebezpieczeństwo.



Symbol „Uwaga”. Instrukcje oznaczone tym symbolem wymagają szczególnego zwrócenia uwagi. Niewystarczająca uwaga przy wykonywaniu danych czynności może przyczynić się do uszkodzenia urządzenia lub narażenia użytkownika na niebezpieczeństwo.

Niniejsza instrukcja zawiera wiele zaleceń dotyczących bezpieczeństwa, które użytkownicy powinni przestrzegać.

1.3 Bezpieczeństwo związane z elektrycznością

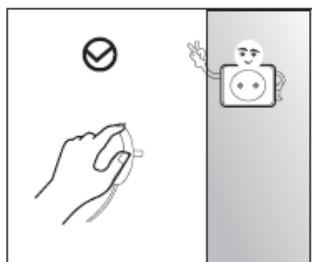

- Odłączając urządzenie od prądu nie ciągnij za kabel. Należy chwycić za wtyczkę i pewnym ruchem wyciągnąć ją z kontaktu.
- Nie należy korzystać z urządzenia, gdy przewód zasilający jest uszkodzony, przerwany lub zużyty.

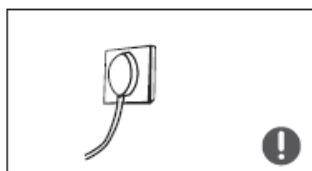

- Do podłączenia urządzenia należy korzystać z osobnego gniazdka elektrycznego posiadającego uziemienie. Należy upewnić się, że wtyczka jest odpowiednio umieszczona w gniazdku (zagrożenie pożarem!).

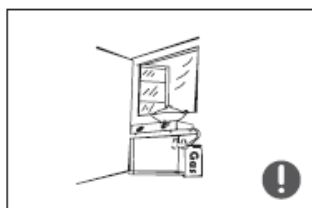

- W przypadku wycieku gazu lub czynnika chłodzącego należy zakręcić zawór, a następnie otworzyć drzwi i okna, aby przewietrzyć pomieszczenie. Nie należy odłączać urządzenia od prądu, gdyż iskra elektryczna może wywołać pożar.

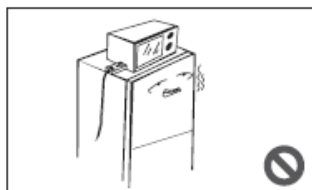

- Nie należy ustawiać żadnych urządzeń elektrycznych na lodówce, chyba, że są one rekomendowane przez producenta.

1.4 Zalecenia dot. obsługi urządzenia

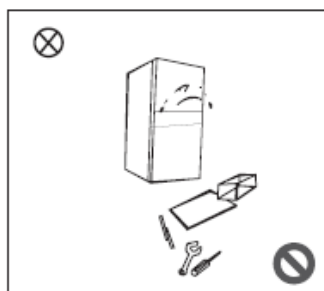

- Nie należy samodzielnie rozmontowywać ani rozkładać urządzenia na części. Nie wolno uszkodzić obiegu czynnika chłodniczego. Konserwacja urządzenia powinna być dokonywana przez wykwalifikowanego specjalistę.
- Uszkodzony lub zniszczony przewód powinien być wymieniony przez producenta, jego serwisanta lub innego wykwalifikowanego specjalistę.

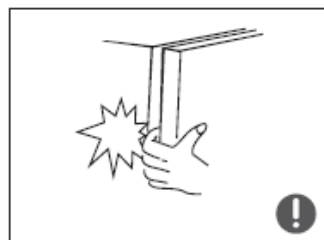

- Otwory pomiędzy drzwiami a obudową urządzenia i pomiędzy samymi drzwiami są niewielkie. Należy zachować szczególną ostrożność, aby nie trzymać w nich palców, gdyż może to doprowadzić do ich przygniecenia. Drzwi należy zamykać delikatnie, by uniknąć zrzucenia przechowywanych produktów z półek.
- Nie należy wyjmować z zamrażarki przechowywanych produktów, zwłaszcza w metalowych opakowaniach, mokrymi rękami. Takie zachowanie może spowodować odmrożenie.



- Nie wolno pozwolić dzieciom wspinać się na półki ani bawić urządzeniem. Może to narazić je na niebezpieczeństwo.

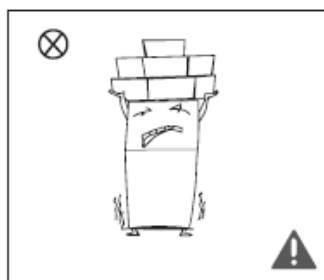

- Nie należy umieszczać ciężkich przedmiotów na górze lodówki, gdyż mogą one spaść np. podczas otwierania lub zamykania drzwi i narazić użytkownika na niebezpieczeństwo.
- W przypadku awarii zasilania (brak prądu) lub w przypadku czyszczenia urządzenia należy odłączyć wtyczkę z gniazdka. Urządzenie należy podłączyć nie wcześniej niż po 5 minutach, by uniknąć uszkodzenia sprężarki z powodu przerywanej i wznowianej pracy.

1.5 Zalecenia dot. przechowywania

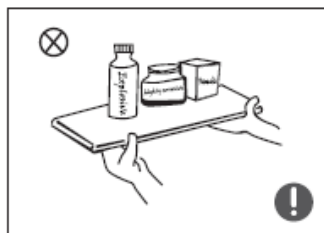

- Nie należy umieszczać łatwopalnych, wybuchowych ani powodujących korozję materiałów we wnętrzu urządzenia, gdyż mogą one je uszkodzić.
- Nie należy umieszczać łatwopalnych materiałów w pobliżu urządzenia, by zminimalizować ryzyko pożaru.

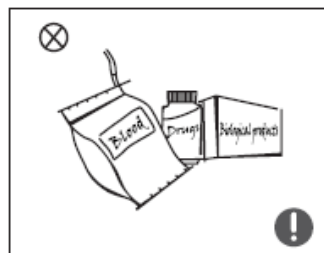

- Urządzenie jest przeznaczone do użytku domowego i w celu przechowywania żywności. Nie powinno być wykorzystywane w innych celach, jak przechowywanie krwi, leków czy materiałów biologicznych, itp.

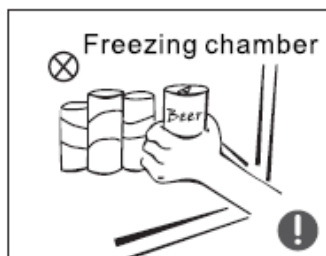

- Nie należy przechowywać piwa i innych napojów w butelkach lub szczelnie zamkniętych opakowaniach w zamrażarce. Zamarzająca ciecz może uszkodzić butelkę lub opakowanie.

1.6 Zalecenia dot. energii

Zalecenia dotyczące energii:

- 1) Urządzenia chłodnicze nie pracują nieustannie (istnieje możliwość rozmrożenia lub podniesienia temperatury wewnątrz urządzenia) w sytuacji, gdy urządzenie będzie znajdować się w miejscu, w którym temperatura otoczenia będzie zbyt niska w odniesieniu do temperatury, do której urządzenie było projektowane.
- 2) Napoje gazowane nie powinny być przechowywane w zamrażarce ani komorach niskich temperatur, a niektóre produkty, np. kostki lodu nie powinny być spożywane, gdy są zbyt zimne.
- 3) Nie należy przekraczać czasu przechowywania produktów zalecanego przez producentów produktów. Dotyczy to zwłaszcza żywności szybko zamrożonej przechowywanej w zamrażarce.
- 4) W przypadku rozmrażania urządzenia należy odpowiednio zabezpieczyć żywność wyjmowaną z zamrażarki, np. owijając ją wieloma warstwami materiału izolującego ciepło.
- 5) Wzrost temperatury podczas rozmrażania, czyszczenia lub konserwacji urządzenia w zamrażarce wpływa na skrócenie dopuszczalnego czasu przechowywania produktów.
- 6) Klucze do zamków w drzwiach i pokrywach (jeżeli urządzenie jest w nie wyposażone) należy przechowywać poza zasięgiem dzieci i z dala od urządzenia, by uniknąć zamknięcia się dzieci w środku.

1.7 Zalecenia dot. utylizacji



Czynnik chłodniczy i materiał izolacyjny (cyklopentan) wykorzystane w urządzeniu są materiałami palnymi. W związku z tym w przypadku uszkodzenia lub wgniecenia obudowy urządzenia należy trzymać je z dala od źródeł ognia. Naprawa powinna zostać dokonana przez uprawnioną do tego firmę, posiadającymi właściwe kwalifikacje, by uniknąć niebezpieczeństwa oraz skażenia środowiska.



W przypadku gdy obudowa urządzenia jest uszkodzona należy zdemontować drzwi, zdjęć uszczelki drzwi oraz umieścić półki i drzwi w odpowiednim miejscu, by uniknąć zagrożenia zatrzaśnięcia się dziecka w środku urządzenia.



Obecność niniejszego symbolu na produkcie, akcesoriach lub materiałach z taką informacją wskazuje na to, iż na koniec żywotności produktu lub akcesoriów na terenie Unii Europejskiej nie należy wyrzucać ich z innymi odpadami użytku domowego.

Pomóż chronić środowisko naturalne i zdrowie ludzkie. Wyrzuć opakowanie do stosownych pojemników do recyklingu. Pomóż recyklingować odpady z urządzeń elektrycznych i elektronicznych. Nie wyrzucaj urządzeń oznaczonych tym symbolem razem z odpadami domowymi. Oddaj produkt do miejscowego zakładu recyklingu lub skontaktuj się z lokalnymi władzami.

2. Właściwe korzystanie z urządzenia

2.1 Instalacja

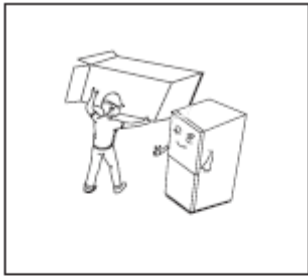

- Przed użyciem należy pozbyć się wszelkich materiałów opakowaniowych włączając w to materiały zabezpieczające pod urządzeniem oraz znajdujące się w środku urządzenia. Należy zdjąć taśmy zabezpieczające z drzwi i obudowy urządzenia.

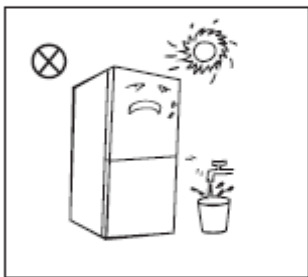

- Urządzenie należy umieścić z dala od źródeł ciepła i bezpośredniego działania promieni słonecznych. Nie należy także umieszczać urządzenia w wilgotnych miejscach, by uniknąć rdzewienia i zmniejszenia efektu izolacyjnego.

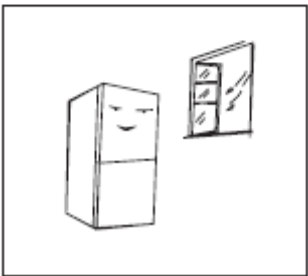

- Urządzenie powinno być umieszczone w dobrze wentylowanym miejscu w pomieszczeniu, na stabilnym, wytrzymałym podłożu. W przypadku nierównego podłoża urządzenie należy odpowiednio wypoziomować przy pomocy stopek znajdujących się na dole urządzenia.

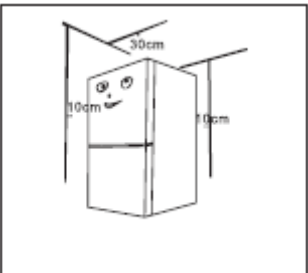

- Wokół urządzenia należy zapewnić odpowiednią przestrzeń wentylacyjną. Należy zachować 30 cm przestrzeni nad i 10 cm wokół oraz z tyłu urządzenia.

Zalecenia dotyczące instalacji urządzenia:



Przed zainstalowaniem urządzenia i akcesoriów należy upewnić się, że lodówka jest odłączona od prądu. Ustawiając urządzenie należy zachować szczególną ostrożność, by uniknąć narażenia na niebezpieczeństwo.

2.2 Poziomowanie

Rysunek prezentujący sposób poziomowania urządzenia:

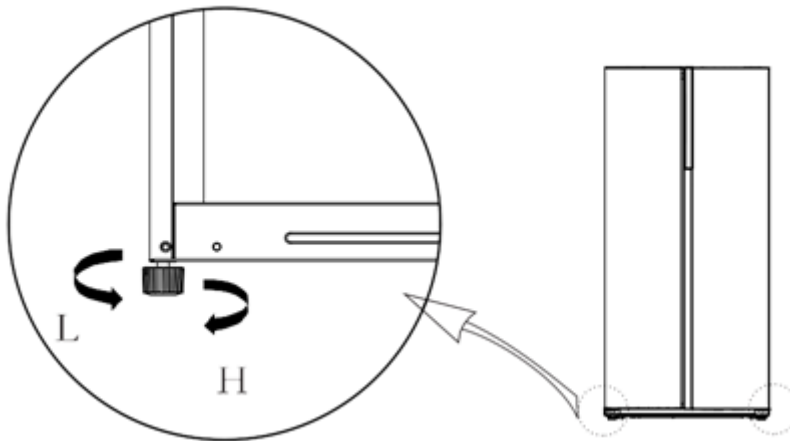

(Powyższy rysunek ma charakter przykładowy, w rzeczywistości produkt oraz nóżki poziomujące mogą się różnić).

Procedura poziomowania:

- Przekręć nóżkę zgodnie z ruchem wskazówek zegara, by podnieść urządzenie.
- Przekręć nóżkę w kierunku przeciwnym do ruchu wskazówek zegara, by obniżyć urządzenie
- Odpowiednio ustaw lewą i prawą nóżkę tak, aby urządzenie było właściwie wypoziomowane

2.3 Wyrównywanie drzwi

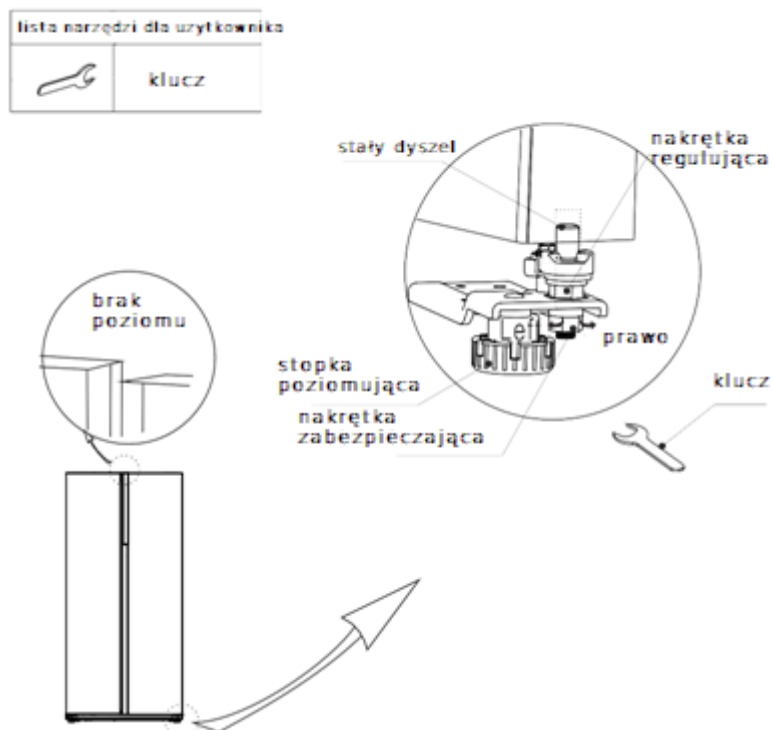

(Powyższe rysunki mają charakter poglądowy, w rzeczywistości produkt może się różnić od przedstawionego na rysunkach)

Procedura wyrównywania:

Gdy drzwi lodówki są za nisko:

- a) otwórz drzwi, kluczem poluzuj nakrętkę zabezpieczającą i obróć nakrętkę regulacyjną w kierunku przeciwnym do ruchu wskazówek zegara, aby podnieść drzwi. Po wyrównaniu drzwi dokręć nakrętkę zabezpieczającą, obracając ją w kierunku przeciwnym do ruchu wskazówek zegara.

Gdy drzwi lodówki są za wysoko:

- b) otwórz drzwi, obróć kluczem nakrętkę regulacyjną w prawo, aby obniżyć wysokość drzwi. Po wyrównaniu drzwi dokręć nakrętkę zabezpieczającą, obracając ją w kierunku przeciwnym do ruchu wskazówek zegara.

2.4 Wymiana oświetlenia

Jakakolwiek wymiana lub czynność serwisowa związana z obsługą oświetlenia LED powinny być wykonywane przez producenta, jego uprawnionego przedstawiciela lub inną wykwalifikowaną osobę.

2.5 Uruchamianie urządzenia

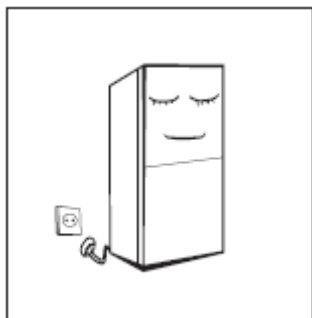

- Przed pierwszym uruchomieniem urządzenia ustaw lodówkę na stabilnym podłożu przez co najmniej pół godziny.
- Lodówka powinna być uruchomiona przez ok. 2-3 godziny zanim umiesci się w środku jakiegokolwiek produkty. W przypadku, kiedy temperatura otoczenia jest wysoka, należy poczekać nawet ponad 4 godziny.

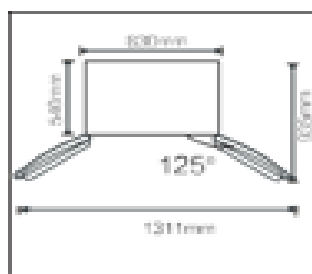

- Zostaw odpowiednią ilość miejsca i przestrzeni wokół urządzenia, by móc swobodnie otwierać drzwi i wyciągać szuflady.

2.6 Wskazówki dotyczące oszczędzania energii

- Urządzenie powinno zostać umieszczone w najchłodniejszej części pomieszczenia z dala od źródeł ciepła, przewodów ciepłych i bezpośredniego działania promieni słonecznych.
- Przed umieszczeniem gorących produktów w środku urządzenia pozwól im ostygnąć do temperatury pokojowej.
- Upewnij się, że żywność umieszczana w środku jest odpowiednio zapakowana a pojemniki i opakowania są suche. To pozwala zmniejszyć poziom szronu zbierającego się w środku urządzenia.
- Uporządkuj i oznacz odpowiednio przechowywane jedzenie, aby uniknąć częstego otwierania drzwi. Otwierając drzwi staraj się wyjąć jak najwięcej rzeczy za jednym razem i zamykaj drzwi tak szybko, jak to możliwe.

3. Funkcjonalność

3.1 Kluczowe części

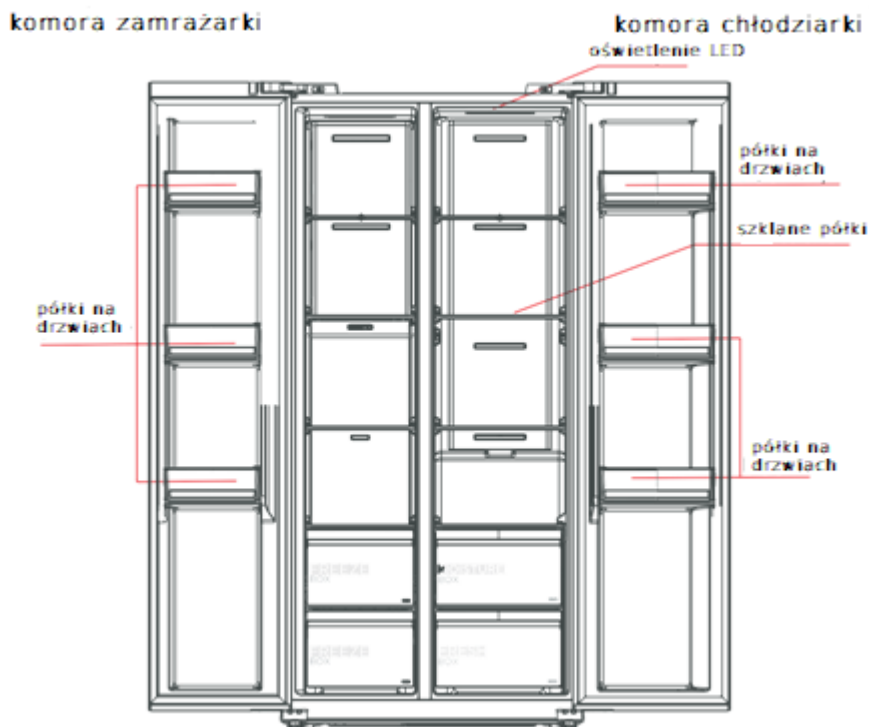

(Powyższy rysunek ma charakter poglądowy, w rzeczywistości produkt może się różnić od przedstawionego na rysunku).

Komora chłodziarki

- Komora chłodziarki jest odpowiednia do przechowywania różnego rodzaju owoców, warzyw, napojów i innego rodzaju żywności o krótkim terminie spożycia. Zalecany czas przechowywania tego typu produktów to 3-5 dni.
- Gotowane produkty nie powinny być umieszczane w komorze chłodziarki dopóki nie zostaną schłodzone do temperatury pokojowej.
- Zaleca się odpowiednio opakować żywność przechowywaną w chłodziarce.
- Półki chłodziarki mogą być demontowane, przenoszone wyżej lub niżej, by zapewnić wymaganą przestrzeń do przechowywania.

Komora zamrażarki

- Komora zamrażarki jest przystosowana do przechowywania świeżej żywności przez dłuższy czas i jest używana głównie do przechowywania mrożonych produktów oraz tworzenia kostek lodu.
- Komora zamrażarki jest odpowiednia do przechowywania mięsa, ryb, kulek ryżowych i innego rodzaju produktów, które nie są spożywane w krótkim terminie.
- Kawałki mięsa należy pokroić na mniejsze części dla łatwiejszej dostępności. Należy pamiętać, by nie przechowywać żywności dłużej niż jest to przewidziane dla poszczególnych produktów.

Szuflady, półki i inne akcesoria w ułożeniu zaprezentowanym powyżej gwarantują najlepszą efektywność energetyczną urządzenia. Uwaga: przechowywanie zbyt dużej ilości produktów, zwłaszcza na początku po podłączeniu urządzenia do prądu mogą negatywnie wpłynąć na pracę zamrażarki. Przechowywane produkty nie powinny blokować kanałów wentylacyjnych, gdyż to również może wpłynąć negatywnie na pracę urządzenia.

3.2 Funkcje

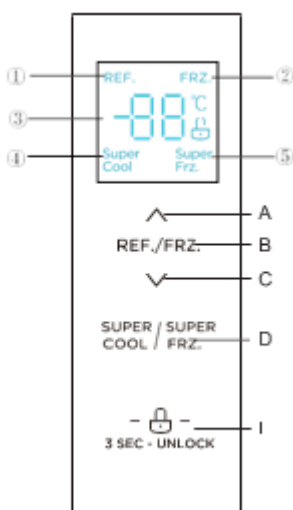

(Powyższy rysunek ma charakter poglądowy, w rzeczywistości produkt może się różnić od przedstawionego na rysunku).

Wyświetlacz - wskaźniki

1 Ikona chłodziarki; 2 Ikona zamrażarki; 3 Ikona wyświetlania temperatury; 4 Wskaźnik funkcji Super cool (szybkie chłodzenie); 5 Wskaźnik funkcji super mrożenia;

Wyświetlacz (panel kontrolny) – przyciski funkcyjne

- A. Przycisk podwyższenia temperatury; B. Przycisk wyboru strefy temperatury;
- C. Przycisk obniżenia temperatury; D. Przycisk szybkie chłodzenie/mrożenie
- E. Przycisk zablokowania/odblokowania

Wyświetlacz

Po uruchomieniu urządzenia panel kontrolny będzie świecił przez ok. 3 sekundy, następnie będzie wyświetlał standardowe informacje. Przy pierwszym uruchomieniu urządzenia fabrycznie ustawione temperatury to 5°C w komorze chłodziarki i -18°C w komorze zamrażarki.

W przypadku awarii urządzenia na wyświetlaczu pojawi się kod błędu (sprawdź w dalszej części instrukcji). Podczas normalnego działania urządzenia panel wyświetla temperatury komory chłodziarki i komory zamrażarki.

W przypadku, gdy przez ok. 30 sekund żaden przycisk nie będzie uruchamiany, a drzwi urządzenia nie będą otwierane, panel automatycznie zablokuje się, a następnie wyświetlacz zgaśnie.

Blokowanie/odblokowywanie

Jeżeli panel kontrolny jest odblokowany, przytrzymaj przycisk blokowania/odblokowania (D) przez ok. 3 sekundy, panel zostanie zablokowany. Wskaźnik z kłódką  zaświeci się i pojawi się sygnał dźwiękowy, co oznacza, że panel kontrolny został zablokowany. W tej konfiguracji nie można dokonywać zmian ustawień temperatury ani funkcji urządzenia.

Jeżeli panel kontrolny jest zablokowany, przytrzymaj przycisk blokowania/odblokowania (D) przez ok. 3 sekundy, panel zostanie odblokowany. Wskaźnik z kłódką  zaświeci się i pojawi się sygnał dźwiękowy, co oznacza, że panel kontrolny został odblokowany. W tej konfiguracji można dokonywać zmian ustawień temperatury oraz funkcji urządzenia.

Ustawianie temperatury komory chłodziarki

Naciśnij przycisk wyboru strefy temperatury REF/FRZ. aby zmienić ustawienia temperatury komory chłodziarki. Kiedy ikona REF. zaświeci się a następnie naciśnij \wedge lub \vee aby ustawić temperaturę w komorze chłodniczej. Zakres regulacji temperatury dla komory chłodniczej wynosi od 2°C do 8°C.

Ustawianie temperatury komory zamrażarki

Naciśnij przycisk wyboru strefy temperatury REF/FRZ. aby zmienić ustawienia temperatury komory zamrażarki. Kiedy ikona FRZ. zaświeci się a następnie naciśnij \wedge lub \vee aby ustawić temperaturę w komorze zamrażarki. Zakres regulacji temperatury dla komory chłodniczej wynosi od -16°C do -24°C.

Ustawianie funkcji specjalnych

Naciśnij przycisk ustawianiu trybu, aby wybrać określoną funkcję.

Szybkie chłodzenie (Super cool): Wyświetlacz temperatury komory chłodziarki wskaże 2°C. Po uruchomieniu wskaźnik funkcji zaświeci się. Wyłączenie funkcji spowoduje powrót urządzenia do poprzednio zapamiętanych ustawień. Funkcja szybkiego chłodzenia automatycznie wyłącza się po 6 godzinach.

Szybkie mrożenie (Super freeze): Wyświetlacz temperatury komory zamrażarki wskaże -24°C. Po uruchomieniu wskaźnik funkcji zaświeci się. Wyłączenie funkcji spowoduje powrót urządzenia do poprzednio zapamiętanych ustawień. Funkcja szybkiego mrożenia automatycznie wyłącza się po 24 godzinach.

Wyjście z trybu super zamrażania.

Temperatura komory zamrażania automatycznie powróci do temperatury ustawionej przed trybem super zamrażania.

Zgodnie z normą IEC62552: 2007, warunki testowania są następujące: uruchom tryb super zamrażarki z wyprzedzeniem i poczekaj, aż lodówka przejdzie w automatyczne rozmrażanie, a następnie załaduj zamrażarkę.

Maksymalny czas rozmrażania wynosi 72 godziny, a minimalny 12 godzin w 32 °C.

Rekomendowane ustawienia temperatury: chłodziarka 4°C, zamrażarka -18°C.

Uwaga: W przypadku awarii zasilania lub braku prądu, natychmiastowy tryb działania zostanie zablokowany i utrzymany do ponownego uruchomienia.

Kody błędów

Poniższe symbole pojawiające się na wyświetlaczu oznaczają określone kody błędów urządzenia. Chociaż urządzenie może wciąż utrzymywać żądane temperatury i zdawać się pracować normalnie, w przypadku pojawienia się błędów, należy skontaktować się z serwisem.

Kod błędu	Opis	Kod błędu	Opis
E1	Błąd czujnika temperatury komory chłodziarki	E6	Błąd komunikacji
E4	Awaria czujnika odszraniania w komorze chłodniczej	E7	Błąd czujnika cyrkulacji powietrza
E5	Błąd systemu odszraniania (defrost) zamrażarki		

4. Użytkowanie i konserwacja urządzenia

4.1 Czyszczenie urządzenia

- Kurz i brud zbierający się wokół urządzenia należy co jakiś czas czyścić, by zapewnić prawidłową cyrkulację powietrza wokół urządzenia i oszczędność energii.
- Sprawdzaj regularnie czy w uszczelce drzwi nie gromadzą się żadne okruch/pozostałości. Uszczelkę należy czyścić miękką szmatką namoczoną w wodze z mydłem lub rozcieńczonym detergentem.
- Należy regularnie czyścić komory urządzenia, by zapobiec powstawaniu nieprzyjemnych zapachów.
- Przed czyszczeniem wnętrza, należy odłączyć urządzenie od prądu, wyjąć jedzenie, napoje i inne przechowywane produkty oraz wyjąć półki, szuflady i balkoniki.
- Do czyszczenia wnętrza należy używać miękkiej szmatki lub gąbki. Do czyszczenia można użyć niewielkiej ilości sody oczyszczonej i ciepłej wody. Po wyczyszczeniu wnętrza, należy pozostawić otwarte drzwi i poczekać aż urządzenie wyschnie przed ponownym podłączeniem go do prądu.
- W miejscach trudnych do czyszczenia (np. narożnikach, zagłębieniach, itp.) można używać np. miękkiej szczoteczki do czyszczenia, aby upewnić się, że nie zbierają się tam pozostałości lub bakterie.
- Nie należy używać mydła, detergentów, proszków do czyszczenia, spray'ów do czyszczenia, gdyż mogą pozostawiać nieprzyjemny zapach lub spowodować zatrucie przechowywanej żywności.
- Uchwyty na butelki, półki, balkoniki i szuflady należy czyścić miękką szmatką namoczoną w wodzie z mydłem lub rozcieńczonym detergentem. Do wysuszenia można użyć suchej miękkiej szmatki lub poczekać, aż wyschną.
- Zewnętrzną obudowę urządzenia należy czyścić przy użyciu miękkiej szmatki namoczonej w wodzie z mydłem lub rozcieńczonym detergentem, a następnie wytrzeć do sucha.
- Nie należy używać: twardych szczotek czy gąbek, druciaków, detergentów mogących powodować korozję (np. pasta do zębów), innych środków czyszczących zawierających alkohol, aceton, olej bananowy, itp., gorącej wody, kwasów, itp., ponieważ mogą one uszkodzić urządzenie od wewnątrz lub z zewnątrz. Gorąca woda i środki organiczne, jak np. benzyna mogą spowodować odkształcenia powierzchni lub uszkodzenia plastikowych elementów w środku lub na zewnątrz urządzenia.
- Aby uniknąć ryzyka uszkodzenia instalacji elektrycznej, nie należy wylewać wody bezpośrednio na czyszczone powierzchnie.



Przed rozmrażaniem lub czyszczeniem urządzenia należy odłączyć je od prądu.

4.2 Czyszczenie półek drzwi

1. Chwyć półkę obiema rękami, tak jak na rysunku, unieś ją i wyciągnij.
2. Po wyczyszczeniu półki, przy ponownym instalowaniu można półkę zamontować na innej wysokości w zależności od potrzeb użytkownika.
3. Zaleca się stosowanie miękkich ręczników lub gąbki zamoczonych w wodzie i neutralnych detergentach nie powodujących korozji. Zamrażarkę należy na koniec wyczyścić czystą wodą i suchą szmatką. Otwórz drzwiczki do naturalnego wysuszenia przed włączeniem zasilania.
4. Nie używaj twardych szczotek, czystych stalowych kulek, szczotek drucianych, środków ściernych, takich jak pasty do zębów, rozpuszczalniki organiczne (takie jak alkohol, aceton, olej bananowy itp.) wrząca woda, kwasy lub zasady aby wyczyścić lodówkę, biorąc pod uwagę, że może to uszkodzić powierzchnię lodówki.

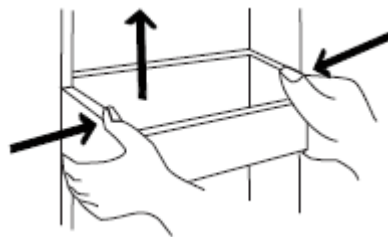

(Powyższy rysunek ma charakter poglądowy, w rzeczywistości produkt może się różnić od przedstawionego na rysunku).

4.3 Czyszczenie szklanych półek

1. Ponieważ wewnętrzne ściany lodówki, które stykają się z półkami, ma blokadę, należy podnieść półki do góry, a następnie można je wyjąć.
2. Wyreguluj lub wyczyść półki zgodnie z wymaganiami. Do czyszczenia zaleca się miękkie ręczniki lub ręczników lub gąbki zamoczonych w wodzie i neutralnych detergentach nie powodujących korozji. Zamrażarkę należy na koniec wyczyścić czystą wodą i suchą szmatką. Otwórz drzwiczki do naturalnego wysuszenia przed włączeniem zasilania.
3. Nie używaj twardych szczotek, czystych stalowych kulek, szczotek drucianych, środków ściernych, takich jak pasty do zębów, rozpuszczalniki organiczne (takie jak alkohol, aceton, olej bananowy itp.) wrząca woda, kwasy lub zasady aby wyczyścić lodówkę, biorąc pod uwagę, że może to uszkodzić powierzchnię lodówki.

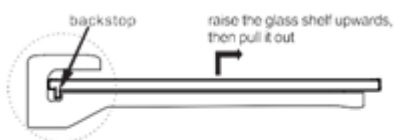
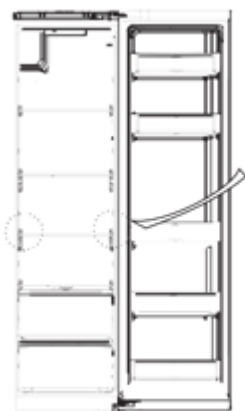

(Powyższy rysunek ma charakter poglądowy, w rzeczywistości produkt może się różnić od przedstawionego na rysunku).

4.4 Rozmrażanie

- Urządzenie jest wyposażone w automatyczny system rozmrażania. Gromadzący się w środku szron, który może być spowodowany warunkami zewnętrznymi, może być usuwany po odłączeniu urządzenia od prądu i przy pomocy np. ręcznika papierowego lub miękkiej szmatki.

4.5 Odłączanie urządzenia

- Brak prądu: w przypadku braku prądu, nawet latem, żywność znajdująca się w środku urządzenia może zachować świeżość nawet przez kilka godzin. W przypadku braku prądu należy zminimalizować częstotliwość otwierania drzwi oraz nie należy umieszczać w środku urządzenia nowych produktów.
- Długi czas nieużywania: Jeżeli urządzenie nie będzie używane przez dłuższy czas, należy odłączyć je od prądu i wyczyścić. Należy pozostawić uchylone drzwi, by uniknąć powstawania nieprzyjemnych zapachów.
- Przenoszenie urządzenia: Przed przeniesieniem urządzenia należy wyjąć wszystkie rzeczy ze środka urządzenia, zabezpieczyć i przymocować szklane elementy, półki oraz szuflady np. przy pomocy taśmy i zminimalizować wysokość nóżek poziomujących. Drzwi należy zamknąć i również zabezpieczyć np. taśmą. Podczas przenoszenia urządzenia nie wolno kłaść, wstrząsać nim ani pochylać pod kątem większym niż 45°.



Po zainstalowaniu i uruchomieniu urządzenia zaleca się zachować jego nieprzerwaną pracę. Częste przerywanie pracy, odłączanie urządzenia i przenoszenie go, może mieć negatywny wpływ na żywotność urządzenia.

5. Rozwiązywanie problemów

W przypadku wystąpienia awarii, możesz samodzielnie wykonać poniższe czynności. Jeżeli problem nie zostanie rozwiązany, należy skontaktować się z serwisem.

Urządzenie nie działa	Upewnij się, że urządzenie jest właściwie podłączone do prądu. Upewnij się, że napięcie jest odpowiednie. Sprawdź, czy nie występują problemy z zasilaniem
Nieprzyjemny zapach	Produkty wydzielające nieprzyjemny zapach należy przechowywać szczelnie zabezpieczone (np. owinięte lub zamknięte w szczelnych pojemnikach). Upewnij się, że w środku nie znajdują się zepsute produkty. Wyczyść wnętrze urządzenia.
Długi czas pracy kompresora	Długi czas pracy kompresora jest normalnym zjawiskiem w przypadku wysokiej temperatury zewnętrznej otoczenia. Nie należy przepelniać urządzenia i przechowywać w nim zbyt wiele produktów. Nie należy wkładać do środka ciepłych ani gorących produktów. Nie należy otwierać zbyt często drzwi.
Nie świeci się oświetlenie	Upewnij się, że urządzenie jest właściwie podłączone do prądu i czy elementy oświetlenia nie są uszkodzone. Skontaktuj się z serwisem, by wymienić oświetlenie.
Drzwi nie zamykają się odpowiednio	Upewnij się, że na uszczelkach nie znajdują się żadne pozostałości. Upewnij się, że w środku nie znajduje się zbyt dużo produktów.
Głośna praca	Upewnij się, że podłoże jest równe, a urządzenie odpowiednio wypoziomowane i ustabilizowane. Upewnij się, że akcesoria znajdują się we właściwym miejscu.
Uszczelka drzwi odstaje	Usuń okruchy i pozostałości, jakie nagromadziły się w uszczelce. Podgrzej, a następnie ostudź uszczelkę, by przywrócić jej właściwy kształt (możesz wykorzystać do tego np. suszarkę do włosów lub gorący ręcznik).
Woda zbiera się w środku urządzenia	We wnętrzu znajduje się zbyt dużo jedzenia lub przechowywane jedzenie zawiera zbyt dużo wody, co powoduje gwałtowne odszranianie. Drzwi są nieprawidłowo zamknięte, a z powodu dużego napływu powietrza uruchamia się system odszraniania, co może prowadzić do gromadzenia się wody w środku urządzenia.
Gorąca obudowa	Obudowa urządzenia może nagrzewać się, jest to zjawisko normalne związane z odprowadzaniem ciepła. W przypadku wysokiej temperatury otoczenia urządzenie może jeszcze bardziej się nagrzewać, dlatego należy zwrócić uwagę, by zapewnić odpowiednią przestrzeń wentylacyjną wokół urządzenia.
Mokra obudowa	Na obudowie zewnętrznej lub uszczelkach drzwi może gromadzić się woda, w sytuacji, gdy wilgotność powietrza otoczenia jest wysoka. Jest to normalne zjawisko. Wodę może wytrzeć używając do tego czystego ręcznika.
Urządzenie wydaje dziwne dźwięki	Brzęczenie: brzęczenie może być słyszalne podczas pracy kompresora. Jest ono głośniejsze, kiedy kompresor uruchamia się lub przestaje pracować. Jest to normalne zjawisko. Trzaski: płyn chłodzący znajdujący się w obiegu może powodować słyszalne trzaski. Jest to normalne zjawisko.

Tabela z oznaczeniem klas klimatycznych:

Klasa klimatyczna	Oznaczenie klasy klimatycznej	Zakres temperatur zewnętrznych °C
Rozszerzona umiarkowana	SN	od +10 do +32
Umiarkowana	N	od +16 do +32
Subtropikalna	ST	od +16 do +38
Tropikalna	T	od +16 do +43

Rozszerzona umiarkowana – urządzenie chłodnicze powinno być używane w temperaturach zewnętrznych od 10°C do 32°C

Umiarkowana – urządzenie chłodnicze powinno być używane w temperaturach zewnętrznych od 16°C do 32°C

Subtropikalna – urządzenie chłodnicze powinno być używane w temperaturach zewnętrznych od 16°C do 38°C

Tropikalna – urządzenie chłodnicze powinno być używane w temperaturach zewnętrznych od 16°C do 43°C

Nowy standard europejski

Lista poniższych części zamiennych, które będą zapewnione przez producenta:

Część zamienna	Zapewniana przez	Minimalny czas, przez jaki będzie zapewniona dostępność części:
Termostat	Profesjonalny serwis	Co najmniej 7 lat od momentu wprowadzenia ostatniego modelu na rynek
Czujniki temperatury	Profesjonalny serwis	Co najmniej 7 lat od momentu wprowadzenia ostatniego modelu na rynek
Płytki drukowane	Profesjonalny serwis	Co najmniej 7 lat od momentu wprowadzenia ostatniego modelu na rynek
Źródła oświetlenia	Profesjonalny serwis	Co najmniej 7 lat od momentu wprowadzenia ostatniego modelu na rynek
Uchwyty drzwi	Profesjonalny serwis	Co najmniej 7 lat od momentu wprowadzenia ostatniego modelu na rynek
Zawiasy drzwi	Profesjonalny serwis	Co najmniej 7 lat od momentu wprowadzenia ostatniego modelu na rynek
Tace	Profesjonalny serwis	Co najmniej 7 lat od momentu wprowadzenia ostatniego modelu na rynek
Koszyki	Profesjonalny serwis	Co najmniej 7 lat od momentu wprowadzenia ostatniego modelu na rynek
Uszczelki drzwi	Profesjonalny serwis	Co najmniej 10 lat od momentu wprowadzenia ostatniego modelu na rynek

Drogi kliencie: jeżeli chcesz zwrócić lub wymienić produkt, skontaktuj się ze sprzedawcą.

Pamiętaj o konieczności przedstawienia dowodu zakupu.

W przypadku awarii skontaktuj się z przedstawicielem autoryzowanego serwisu.

Hladnjak Dvije strane

Upute za uporabu

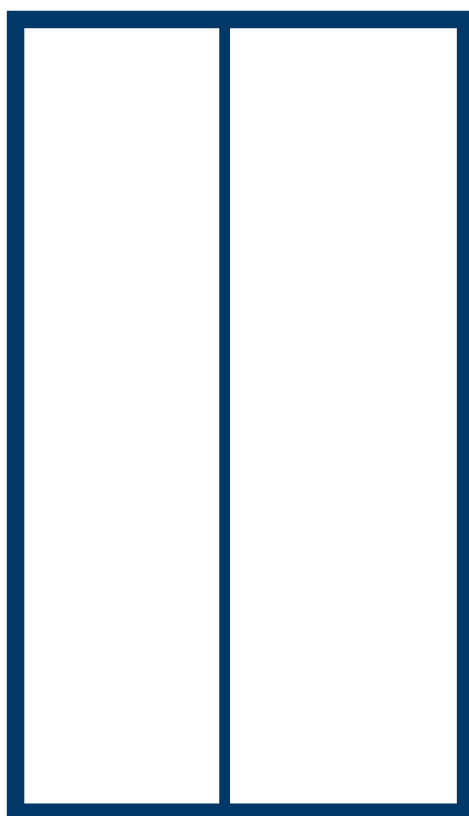

Upozorenje:
Molimo pažljivo pročitajte ovaj priručnik prije upotrebe ovog proizvoda i sačuvajte ga za buduću upotrebu. Radi poboljšanja proizvoda, dizajn i specifikacije mogu se promijeniti bez prethodne najave. Za više pojedinosti obratite se svom dobavljaču ili proizvođaču.

SADRŽAJ

1 Sigurnosne upute	
1.1 Upozorenje	1-2
1.2 Značenje simbola sigurnosnih upozorenja	3
1.3 Upozorenja vezana uz električnu energiju.....	3
1.4 Upozorenja vezana uz uporabu.....	4
1.5 Upozorenja vezana postavljanje.....	4-5
1.6 Upozorenja vezana uz potrošnju energije	5
1.7 Upozorenja vezana uz zbrinjavanje.....	5
2 Pravilna uporaba hladnjaka	
2.1 Postavljanje	6
2.2 Niveliranje podesivim nožicama	7
2.3 Niveliranje vrata.....	8
2.4 Zamjena žarulje	9
2.5 Početak uporabe	9
2.6 Savjeti za uštedu energije	9
3 Dijelovi i funkcije	
3.1 Glavni dijelovi	10
3.2 Funkcije	11-12
4 Održavanje i briga o uređaju	
4.1 Općenito čišćenje	13
4.2 Čišćenje police u vratima.....	13
4.3 Čišćenje staklene police	14
4.4 Odleđivanje.....	14
4.5 Kad uređaj ne radi	14
5 Rješavanje problema	
5.1 Sljedeće probleme možete pokušati riješiti sami.....	15
6 Parametri	
6.1 Tehnički parametri	16-17

1 Sigurnosne upute

1.1 Upozorenje



Upozorenje: opasnost od požara / zapaljivih materijala

Ovaj uređaj namijenjen je za uporabu u kućanstvu i slične primjene kao npr. u kuhinjama za osoblje u prodavaonicama, uredima i drugim radnim mjestima; na seoskim gospodarstvima; za korištenje gostima u hotelima, motelima i drugim oblicima smještaja; pansionima; ugostiteljstvu i drugim nemaloprodajnim mjestima.

Ovaj uređaj nije namijenjen uporabi od strane osoba (uključujući djecu) sa smanjenim tjelesnim, osjetilnim ili mentalnim sposobnostima, odnosno bez iskustva i znanja o uređaju, osim ako ih osobe odgovorne za njihovu sigurnost ne nadziru ili prethodno ne upute u njegovu uporabu.

Djeca trebaju biti pod nadzorom kako bi se osiguralo da se ne igraju s uređajem.

Ako je kabel za napajanje oštećen, mora ga zamijeniti proizvođač, distributer ili druga kvalificirana osoba kako bi se izbjegla opasnost.

U ovom uređaju nemojte čuvati eksplozivne tvari kao što su aerosolne limenke s zapaljivim gorivom.

Uređaj se mora isključiti iz struje nakon uporabe i prije korisničkog održavanja uređaja.

Upozorenje: Ventilacijske otvore, u kućištu uređaja ili u ugrađenoj strukturi, držite otvore za ventilaciju, u kućištu uređaja ili u ugrađenoj strukturi, bez opstrukcije.

Upozorenje: Ne koristite mehaničke uređaje ili druga sredstva za ubrzavanje procesa odmrzavanja, osim onih koje preporučuje proizvođač.

Upozorenje: Nemojte oštetiti krug rashladnog sredstva.

Upozorenje: Ne koristite električne uređaje unutar odjeljaka za skladištenje hrane uređaja, osim ako su od tipa koji je preporučio proizvođač.

Upozorenje: Molimo vas da ostavite hladnjak prema lokalnim regulatorima za to koristiti zapaljivi puhanje plina i rashladnog sredstva.

Upozorenje: Prilikom postavljanja uređaja provjerite nije li kabel napajanja zarobljen ili oštećen.

Upozorenje: Ne pronadite više prijenosnih utičnica ili prijenosnih priključaka na stražnjoj strani uređaja.

Nemojte upotrebljavati produžne kabele ili neuzemljene adaptere (s 2 kontakta).

Opasnost: Opasnost za djecu koja se slučajno mogu zatvoriti u uređaj. Prije nego što bacite stari hladnjak ili zamrzivač:

- Skinite vrata.

- Ostavite police na mjestu, tako da se djeca ne mogu lako popeti unutra.

Prije postavljanja ili podešavanja dodatnog pribora uvijek isključite hladnjak s

napajanja.

Rashladno sredstvo i ciklopentan koji se koriste u hladnjaku su zapaljivi. Stoga se isluženi hladnjak ne smije zbrinjavati blizu bilo kakvih izvora plamena i mora biti zbrinut od strane odgovarajuće tvrtke sa odgovarajućom kvalifikacijom, koja ne vrši zbrinjavanje otpada izgaranjem, kako bi se spriječila šteta za okoliš ili bilo koja druga šteta.

Za EN standard: Ovaj uređaj ne smiju upotrebljavati djeca mlađa od 8 godina te osobe smanjenih fizičkih, osjetilnih i mentalnih sposobnosti, kao ni osobe s nedostatkom potrebnog znanja i iskustva, ako nisu upućena u sigurno rukovanje uređajem i ne razumiju opasnosti povezane s rukovanjem. Djeca se ne smiju igrati s uređajem. Čišćenje i održavanje ne smiju vršiti djeca bez nadzora. Djeci u dobi od 3 do 8 godina smiju utovariti i istovariti rashladne uređaje.

Ima li vaš model brave na vratima ili odjeljcima, njihove ključeve držite dalje od dohvata djece – nikako u blizini hladnjaka – kako se djeca ne bi zaključala unutra.

Kako biste spriječili kontaminaciju hrane, poštujujte sljedeće upute:

- Dugotrajno otvaranje vrata može prouzročiti značajan porast temperature u pretincima uređaja.

- Redovito čistite površine koje dolaze u kontakt s hranom, kao i odvođe.

- Očistite spremnike za vodu ako nisu korišteni 48 sati; isperite sustav dovoda vode ako nije korišten 5 dana. (napomena 1.)

- Sirovo meso i ribu čuvajte u prikladnim posudama u hladnjaku, tako da ne dodiruju i ne kaplju po drugim namirnicama.

- Odjeljci zamrzivača s dvije zvjezdice prikladni su za čuvanje već zamrznutih namirnica, čuvanje ili pravljenje sladoleda te kockica leda (Napomena 2)

- Odjeljci s jednom ,dvije i tri zvjezdice nisu prikladni za zamrzavanje svježe hrane. (napomena 3.)

- Za uređaje bez odjeljaka s 4 zvjezdice, ovaj hladnjak nije prikladan za zamrzavanje namirnica. (napomena 4.)

- U slučaju dužih razdoblja nekorištenja hladnjaka, isključite ga, odledite, očistite, osušite i ostavite vrata otvorena kako biste spriječili stvaranje plijesni.



Napomena 1,2,3,4: Provjerite vrijede li ove napomene za vaš model uređaja.

Za samostojeći uređaj: ovaj hladnjak nije namijenjen za uporabu kao ugradbeni uređaj.

Bilo koju zamjenu ili održavanje LED žarulja trebao bi izvršiti proizvođač, njegov servis ili slična kvalificirana osoba.

Ovaj proizvod sadrži izvor svjetlosti razreda energetske učinkovitosti (G).

1.2 Značenje simbola sigurnosnih upozorenja

	Ovo je simbol prohibicije. Svako nepridržavanje uputa označenih ovim simbolom može dovesti do oštećenja proizvoda ili ugrožavanja osobne sigurnosti korisnika.
	Ovo je simbol upozorenja. Potrebno je raditi u strogo poštivanju uputa označenih ovim simbolom; ili na drugi način oštetiti proizvod ili može uzrokovati tjelesne ozljede.
	Ovo je simbol opreza. Upute s ovim simbolom zahtijevaju posebnu pozornost. Nedovoljan oprez može rezultirati blažim ili umjerenim ozljedama ili oštećenjima uređaja.

Ovaj priručnik sadrži mnogo važnih sigurnosnih informacija koje korisnici moraju poštovati.

1.3 Upozorenja vezana uz električnu energiju

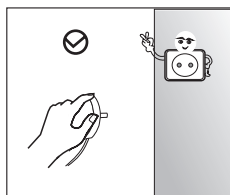

- Ne povlačite kabel napajanja prilikom izvlačenja utikača hladnjaka. Čvrsto uhvatite utikač i izvucite ga izravno iz utičnice.
- Kako biste osigurali sigurnu uporabu, nemojte oštetiti kabel za napajanje niti koristiti kabel napajanja kada je oštećen ili istrošen.

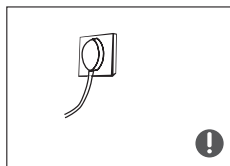

- Molimo koristite namjensku utičnicu i utičnica se ne smije dijeliti s drugim električnim uređajima. Utikač treba biti čvrsto kontaktiran s utičnicom ili bi mogli biti požari.
- Provjerite je li uzemljenje elektroda utičnice opremljeno pouzdanom linijom uzemljenja.



- Isključite ventil plina koji curi, a zatim otvorite vrata i prozore u slučaju istjecanja plina i drugih zapaljivih plinova.
- Ne iskopčajte hladnjak i druge električne uređaje s obzirom da iskra može uzrokovati požar.

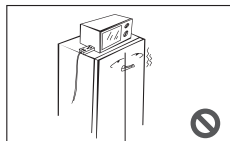

- Ne koristite električne uređaje na vrhu uređaja, osim ako su od tipa koji je preporučio proizvođač.

1.4 Upozorenja vezana uz uporabu

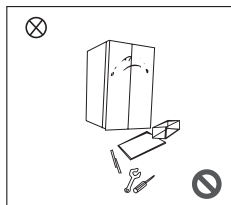

- Nemojte proizvoljno rastavljati ili rekonstruirati hladnjak, niti oštetiti krug rashladnog sredstva; održavanje uređaja mora provoditi stručnjak za
- Oštećeni kabel napajanja mora zamijeniti proizvođač, njegov odjel za održavanje ili povezani stručnjaci kako bi se izbjegla opasnost.

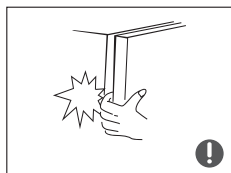

- Praznine između vrata hladnjaka i između vrata i hladnjaka tijelo su male, imajte na umu da ne staviti ruku u tim područjima kako bi se spriječilo cijedeње prsta. Budite nježni kada zatvorite vrata hladnjaka kako biste izbjegli padanje proizvoda.
- Ne biraju hranu ili spremnike mokrim rukama u komori za zamrzavanje dok hladnjak radi, osobito metalne spremnike kako biste izbjegli ozeblinae.



- Ne dopustite djetetu da uđe ili se popne na hladnjak; može doći do gušenja ili pada ozljede djeteta.

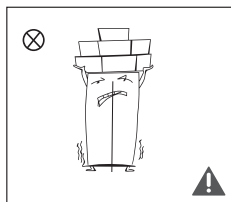

- Ne stavljajte teške predmete na vrh hladnjaka s obzirom da predmeti mogu pasti kada se zatvore ili otvore vrata, a slučajne ozljede mogu biti uzrokovane.
- Izvucite utikač u slučaju nestanka struje ili čišćenja. Nemojte spajati zamrzivač na napajanje unutar pet minuta kako biste spriječili oštećenje kompresora zbog uzastopnog pokretanja.

1.5 Upozorenja vezana postavljanje

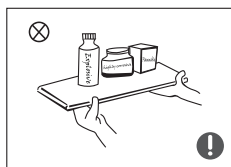

- Zapaljive, eksplozivne, hlapljive i visoko korozivne predmete nemojte stavljati u hladnjak kako biste spriječili štetu na proizvodu ili požarnim nesrećama.
- Zapaljive predmete nemojte postavljati u blizini hladnjaka kako biste izbjegli požare.

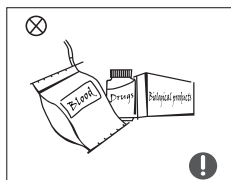

- Hladnjak je namijenjen za uporabu u kućanstvu, kao što je skladištenje hrane; ne smije se koristiti u druge svrhe, kao što su skladištenje krvi, lijekova ili bioloških proizvoda itd.



- Nemojte skladištiti pivo, piće ili drugu tekućinu sadržanu u bocama ili zatvorenim spremnicima u komori za zamrzavanje hladnjaka; ili na drugi način boce ili priloženi spremnici mogu puknuti zbog zamrzavanja zbog oštećenja.

1.6 Upozorenja vezana uz potrošnju energije

- 1) Ako su duže vrijeme smješteni u prostoru hladnijem od temperaturnog raspona za koji su namijenjeni, rashladni uređaji neće uvijek raditi ravnomjerno (zbog mogućeg odmrzavanja namirnica ili previsoke temperature u zamrzivaču).
- 2) Pjenušava pića ne smiju se čuvati u pretincima s pre niskim temperaturama, a neke namirnice poput sladoleda pravljenih s vodom ne smiju se konzumirati prehladne;
- 3) Nemojte prekoračivati rokove čuvanja namirnica preporučene od strane njihovih proizvođača, pogotovo onih koje ste kupili već zamrznute u pretincima za hladnjak i zamrznute namirnice;
- 4) Mjere predostrožnosti potrebne za sprječavanje prekomjernog porasta temperature smrznute hrane tijekom odmrzavanja hladnjaka, poput umotavanja smrznute hrane u nekoliko slojeva novina.
- 5) Porast temperature u namirnicama tijekom ručnog odmrzavanja, održavanja ili čišćenja hladnjaka skraćuje buduće vrijeme čuvanja namirnica u hladnjaku ili zamrzivaču.
- 6) Ima li vaš model brave na vratima ili odjeljcima, njihove ključeve držite dalje od dohvata djece – nikako u blizini hladnjaka – kako se djeca ne bi zaključala unutra.

1.7 Upozorenja vezana uz zbrinjavanje

Rashladno sredstvo i ciklopentan pjenjenje materijal koji se koristi za hladnjak su zapaljivi. Stoga se isluženi hladnjak ne smije zbrinjavati blizu bilo kakvih izvora plamena i mora biti zbrinut od strane odgovarajuće tvrtke sa odgovarajućom kvalifikacijom, koja ne vrši zbrinjavanje otpada izgaranjem, kako bi se spriječila šteta za okoliš ili bilo koja druga šteta.



Kada je hladnjak otpisan, rastaviti vrata, i ukloniti brtvu vrata i polica; stavite vrata i police na odgovarajuće mjesto, kako bi se spriječilo hvatanje bilo kojeg djeteta.



Pravilno zbrinjavanje ovog proizvoda:

Ova oznaka označava da se ovaj proizvod ne smije odlagati s drugim kućnim otpadom. Kako biste spriječili moguću štetu okolišu ili ljudskom zdravlju od nekontroliranog odlaganja otpada, odgovorno ga reciklirajte kako biste promicali održivu ponovnu uporabu materijalnih resursa. Da biste vratili iskorišteni uređaj, koristite sustave povrata i prikupljanja ili se obratite prodavaču u kojem je proizvod kupljen. Oni mogu uzeti ovaj proizvod za ekološki sigurno recikliranje.

2 Pravilna uporaba hladnjaka

2.1 Postavljanje

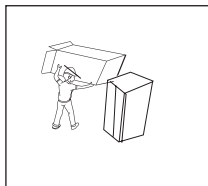

- Prije uporabe uklonite svu ambalažu, uključujući stiropor, ljepljive vrpce i polistirensku pjenu iz unutrašnjosti hladnjaka; odlijepite zaštitnu foliju s vrata i vanjskih dijelova hladnjaka.

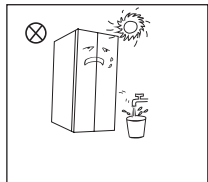

- Držite se podalje od topline i izbjegavajte izravnu sunčevu svjetlost. Zamrzivač nemojte stavljati na vlažna ili vodenasto mjesta kako biste spriječili hrđu ili smanjenje izolacijskog učinka.
- Nemojte prskati ili prati hladnjak; ne stavljajte hladnjak na vlažna mjesta lako se prskaju vodom kako ne bi utjecali na električna izolacijska svojstva hladnjaka.

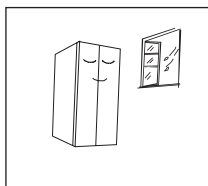

- Hladnjak mora biti u zatvorenom prostoru s dobrom ventilacijom, na ravnoj i čvrstoj površini (ako je nestabilan, okrenite ga ulijevo ili udesno za niveliranje pomoću nožica).

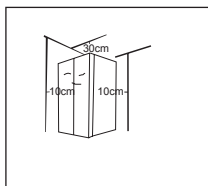

- Iznad hladnjaka treba ostaviti prostor od najmanje 30 cm te mora biti najmanje 10 cm udaljen od zida kako bi se omogućilo rasipanje topline.

2.2 Niveliranje podesivim nožicama

1) Mjere opreza prije postavljanja:

Prije postavljanja ili podešavanja dodatnog pribora uvijek isključite hladnjak s napajanja. Prije podešavanja nožica morate poduzeti mjere opreza za sprečavanje ozljeda.

2) Dijagram podešavanja nožica

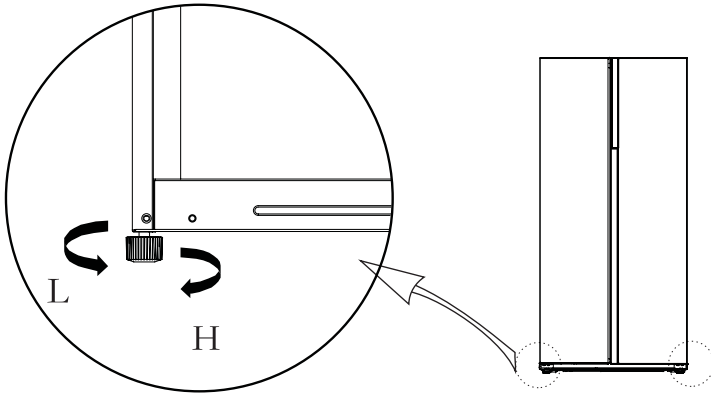

(Gornja slika služi samo za orijentaciju. Stvaran izgled ovisi o fizičkom proizvodu ili izjavi distributera)

3) Postupak podešavanja:

- Za podizanje hladnjaka okrenite nožice u smjeru kazaljki sata;
- Za spuštanje hladnjaka okrenite u nožice suprotno od smjera kazaljki sata;
- Podesite desnu i lijevu nožicu na vodoravnu razinu na isti način.

2.3 Niveliranje vrata

1) Mjere opreza prije postavljanja:

Prije postavljanja ili podešavanja dodatnog pribora uvijek isključite hladnjak s napajanja.

Prije podešavanja vrata morate poduzeti mjere opreza za sprečavanje ozljeda.

2) Dijagram niveliranja vrata

Popis alata koje će korisnik pružiti	
	ključ

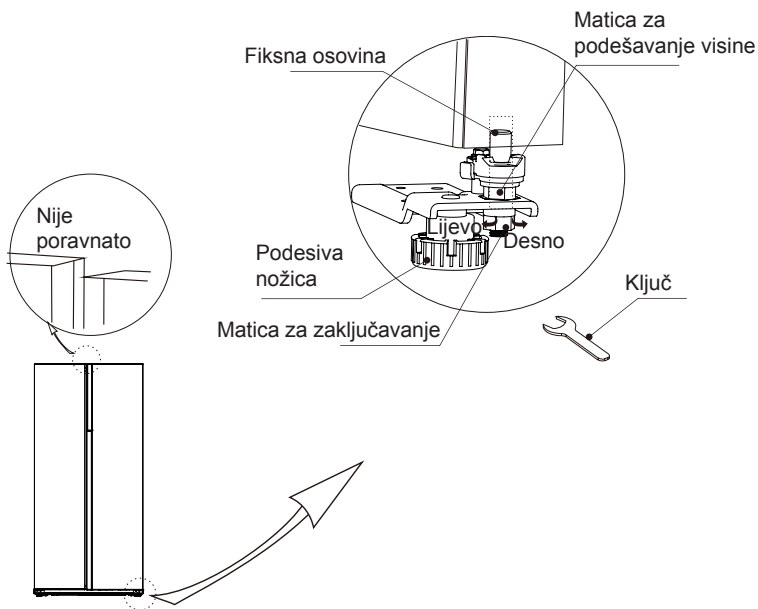

(Gornja slika služi samo za orijentaciju. Stvaran izgled ovisi o fizičkom proizvodu ili izjavi distributera)

Kad su vrata hladnjaka prenisko:

Otvorite vrata, pomoću ključa otpustite sigurnosnu maticu i zakrenite maticu za podešavanje u smjeru suprotnom od kazaljke na satu kako biste podigli visinu vrata.

Kad su vrata poravnata, zategnite maticu za zaključavanje okrećući je u smjeru kazaljke na satu.

Kad su vrata hladnjaka previsoko:

Otvorite vrata, pomoću ključa zakrenite maticu za podešavanje u smjeru kazaljke

na satu kako biste spustili visinu vrata. Kad su vrata poravnata, zategnite maticu za zaključavanje okrećući je u smjeru kazaljke na satu.

2.4 Zamjena žarulje

Svaka zamjena ili održavanje LED svjetiljki namijenjena je proizvođaču, njegovom serviseru ili sličnoj kvalificiranoj osobi.

2.5 Početak uporabe

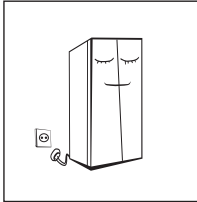

- Prije prvog pokretanja sačekajte pola sata prije spajanja hladnjaka na napajanje.
- Prije stavljanja svježih ili smrznute hrane, hladnjak mora raditi 2-3 sata, ili dulje od 4 sata ljeti kada je temperatura okoline visoka.

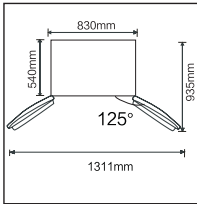

- Ostavite dovoljno mjesta za neometano otvaranje vrata i ladica.
- Gornja slika služi samo za orijentaciju. Stvaran izgled ovisi o fizičkom proizvodu ili izvaji distributera.

2.6 Savjeti za uštedu energije

- Uređaj bi trebao biti smješten u najhladnijem području prostorije, daleko od uređaja za proizvodnju topline ili cijevi za grijanje, te izvan izravnog sunčevog svjetla.
- Pustite da se topla hrana ohladi na sobnu temperaturu prije postavljanja u aparat. Preopterećenje uređaja prisiljava kompresor da radi duže. Namirnice koje se smrzavaju presporo može izgubiti kvalitetu, ili pokvariti.
- Dobro zamotajte namirnice i prebrišite spremnike prije spremanja u hladnjak. Tako ćete smanjiti stvaranje inja unutar uređaja.
- Kanta za odlaganje aparata ne smije se biti obložena aluminijskom folijom, voskom papirom ili papirnatim ručnikom. Obloge ometaju cirkulaciju hladnog zraka, što uređaj čini manje učinkovitim.
- Organizirajte i označite hranu kako biste smanjili otvore vrata i proširena pretraživanja. Uklonite što više stavki koliko je potrebno u jednom trenutku i zatvorite vrata što je prije moguće.

3 Dijelovi i funkcije

3.1 Glavni dijelovi

(Zamrzivač)

(Hladnjak)

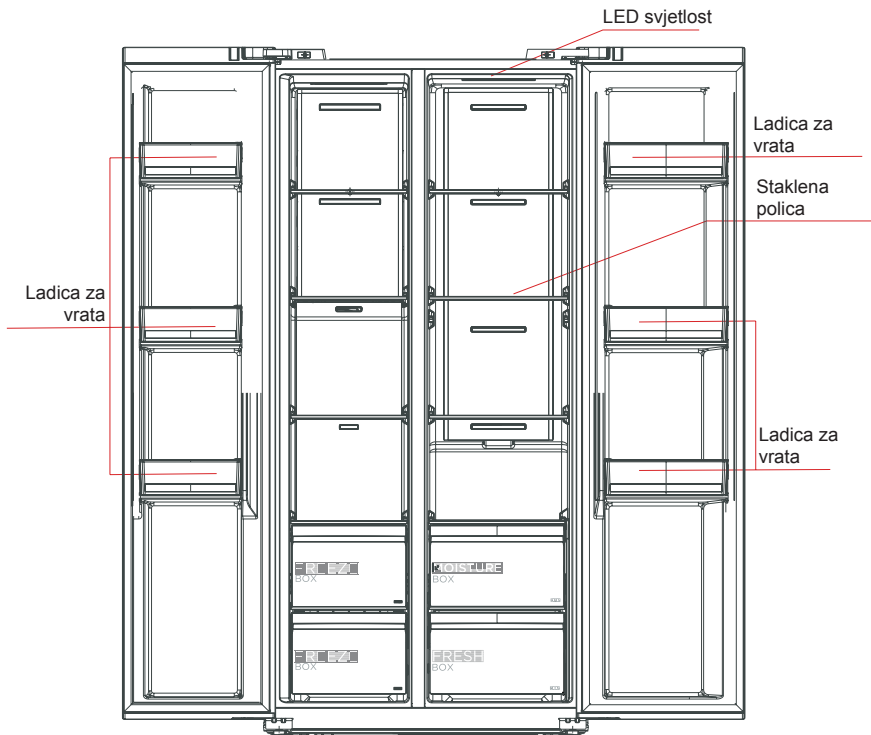

(Gornja slika služi samo za orijentaciju. Stvaran izgled ovisi o fizičkom proizvodu ili izjavi distributera)

Rashladna komora

- Hladnjak je prikladan za kratkoročno čuvanje raznog voća, povrća, pića i drugih namirnica koje se konzumiraju u kratkom roku, **predloženo vrijeme čuvanja je 3 do 5 dana**.
- Hrana za kuhanje ne smije se stavljati u rashladnu komoru dok se ne ohladi na sobnu temperaturu.
- Hrana se preporučuje da se zapečati prije stavljanja u hladnjak.
- Staklene police možete postaviti na višu ili nižu razinu kako biste dobili optimalan prostor za čuvanje i jednostavnu uporabu.

Zamrzivač

- Komora za zamrzavanje niske temperature može dugo držati svježiju hranu i uglavnom se koristi za skladištenje zamrznute hrane i izradu leda.
- Komora za zamrzavanje pogodna je za skladištenje mesa, ribe, rižinih kuglica i druge hrane koja se ne smije konzumirati u kratkom roku.
- Preporučamo da veće komade mesa razrežete na manje dijelove za lakši pristup. Molimo, imajte na znanje da se hrana konzumira unutar roka za policu.

Ladice, kutije za hranu, police itd. smještene na način prikazan na gornjoj slici su energetski najučinkovitije.

BILJEŠKA: Ako u zamrzivač nakon prvog spajanja napajanje stavite previše namirnica, to uvelike može smanjiti efikasnost zamrzavanja. Namirnice ne smiju blokirati ventilacijski otvor jer o uvelike može smanjiti efikasnost zamrzavanja.

3.2 Funkcije

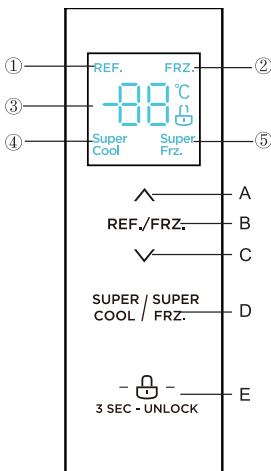

(Gornja slika služi samo za orijentaciju. Stvaran izgled ovisi o fizičkom proizvodu ili izjavi distributera)

1. Pokazivač

- ① Ikona hlađenja
- ② Ikona zamrzavanja
- ③ Ikona prikaza temperature
- ④ Ikona brzog hlađenja
- ⑤ Ikona brzog zamrzavanja

2. Kontrolne tipke

- A. Tipka za povećanje temperature
- B. Tipka za odabir temperature
- C. Tipka za smanjenje temperature
- D. Tipka brzog hlađenja/zamrzavanja
- F. Tipka za zaključavanje/otključavanje

3. Upute za uporabu

1) Zaslون

Nakon spajanja na napajanje, svi indikatori na zaslonu će zasvijetliti na 3 sekunde. U međuvremenu će se oglasiti signal za pokretanje i tada zaslon ulazi u uobičajeni prikaz rada.

Kod prve uporabe hladnjaka, standardna je temperatura hladnjaka 5°C, a zamrzivača -18°C.

Kada dođe do pogreške, na zaslonu će se prikazati kôd pogreške (pogledajte sljedeću stranicu); tijekom standardnog rada na zaslonu je prikazana podešena temperatura hladnjaka ili zamrzivača. Ako u normalnim uvjetima 30 sekundi ne pritisnete nijednu tipku ili ne otvorite vrata, zaslon će se automatski zaključati a svjetlo zaslona će se isključiti.

2) Zaključavanje/otključavanje



Kad je zaslon otključan, pritisnit tipku za zaključavanje  na 3 sekunde, kako bi ste zaključali zaslon,

Zasvijetliti će simbol  i oglasiti će se zvučni signal, što znači da je zaslon zaključan i da se tipke ne mogu koristiti;

Kad je zaslon zaključan, pritisnite tipku za zaključavanje  na 3 sekunde, kako bi ste otključali zaslon,

Zasvijetliti će simbol  i oglasiti će se zvučni signal, što znači da je zaslon otključan i da se tipke mogu koristiti;

3) Podešavanje temperature hladnjaka

Pritisnite tipku za podešavanje temperature hladnjaka REF./FRZ. da biste podesili temperaturu hladnjaka. Zasvijetlit će ikona REF. a zatim pritisnite  ili  za podešavanje temperature hladnjaka. Temperatura hladnjaka se može podesiti između 2 i 8°C.

4) Podešavanje temperature zamrzivača

Pritisnite tipku za podešavanje temperature REF./FRZ.zamrzivača da biste podesili temperaturu zamrzivača. Zasljetlit će ikona FRZ. a zatim pritisnite \wedge ili \vee za podešavanje temperature zamrzivača. Temperatura zamrzivača se može podesiti između -24 i -16°C.

5) Podešavanje načina rada

Kad je podešeno brzo ^{SUPER}_{COOL} hlađenje, temperatura hladnjaka se automatski spusti na 2°C.

Najdulje vrijeme rada ovog načina je 6 h.

Kad isključite brzo ^{SUPER}_{COOL} hlađenje, temperatura hladnjaka se automatski vraća na prethodnu postavku.

Kad je podešeno brzo ^{SUPER}_{FRZ.} zamrzavanje, temperatura zamrzivača se automatski spusti na -24°C. **Najdulje vrijeme rada ovog načina je 24 h.**

Kad isključite brzo ^{SUPER}_{FRZ.} zamrzavanje, temperatura zamrzivača se automatski vraća na prethodnu postavku.

Prema IEC62552 : 2007, sljedeći su uvjeti ispitivanja: pokrenite način rada brzo zamrzavanje unaprijed, pričekajte kada hladnjak uđe u automatsko odmrzavanje, a zatim napunite zamrzivač. Maksimalno vrijeme odmrzavanja je 72 sata, a najmanje 12 sati na 32° C.

Preporučene postavke: hladnjak 4° C, zamrzivač -18° C.

6) Spremanje u slučaju nestanka struje

Nestane li struje, trenutni način rada je memoriran i ponovno se aktivira kad se struja vrati.

7) Oznaka pogreške

Sljedeća upozorenja koja se pojavljuju na zaslonu ukazuju na odgovarajuće kvarove hladnjaka.

Iako hladnjak i dalje može imati funkciju hladnog skladištenja sa sljedećim kvarovima, korisnik mora kontaktirati stručnjaka za održavanje radi održavanja kako bi osigurao optimiziran rad uređaja.

Šifre pogreške	Opis pogreške
E1	Kvar osjetnika temperature rashladne komore
E2	Kvar osjetnika temperature komore za zamrzavanje
E5	Pogreška kruga detekcije senzora smrzavanja
E6	Pogreška u komunikaciji
E7	Pogreška senzora temperature

4. Održavanje i briga o uređaju

4.1 Općenito čišćenje

- Prašine iza hladnjaka i na tlu moraju se pravovremeno očistiti kako bi se poboljšao učinak hlađenja i ušteda energije.
- Redovito provjeravajte brtvu vrata kako biste bili sigurni da nema ostataka. Brtvu vrata očistite mekom krpom navlaženom sapunicom ili razrijeđenim deterdžentom.
- Unutrašnjost hladnjaka treba redovito čistiti kako bi se izbjegoao miris.
- Isključite napajanje prije čišćenja interijera, uklonite svu hranu, piće, police, ladice itd.
- Koristite meku krpu ili spužvu za čišćenje unutrašnjosti hladnjaka, s dvije žlice sode bikarbone i četvrt litre tople vode. Zatim isperite vodom i obrišite. Nakon čišćenja otvorite vrata i pustite da se prirodno osuše prije uključivanja napajanja.
- Za područja koja se teško čiste u hladnjaku (kao što su uski sendviči, praznine ili kutovi), preporučuje se redovito ih brisati mekom krpom, mekom četkom itd. nakupljanje zagađivača ili bakterijskih bakterija u tim područjima.
- Nemojte koristiti sapun, deterdžent, proširnu u prahu, sredstvo za čišćenje raspršivača itd., jer to može uzrokovati mirise u unutrašnjosti hladnjaka ili kontaminiranu hranu.
- Očistite okvir boce, police i ladice mekom krpom navlaženom sapunicom ili razrijeđenim deterdžentom. Osušite mekom krpom ili prirodno osušite.
- Obrišite vanjsku površinu hladnjaka mekom krpom navlaženom sapunicom, deterdžentom itd., a zatim osušite.
- Nemojte koristiti tvrde četke, čeličnu vunu, abrazivna sredstva (poput pasta za zube), organska otapala (poput alkohola, acetona, ulja od banane itd.), kipuću vodu ili kisela i alkalna sredstva koja mogu oštetiti vanjske i unutarnje površine hladnjaka. Kipuća voda i organska otapala kao što je benzen mogu deformirati ili oštetiti plastične dijelove.
- Ne ispirati izravno vodom ili drugim tekućinama tijekom čišćenja kako biste izbjegli kratke spojeve ili utjecali na električnu izolaciju nakon uranjanja.



⚠ Prije čišćenja unutrašnjosti isključite hladnjak s napajanja.

4.2 Čišćenje police u vratima

- Objema rukama čvrsto prihvatite policu kako je označeno bočnim strelicama na slici, podignite je i izvadite.
- Nakon pranja je vratite u hladnjak i podesite njezinu visinu po želji.
- Za čišćenje se preporučuju mekane krpe ili spužva umočeni u vodu, i nekorozivni neutralni deterdženti. Zamrzivač očistite čistom vodom i suhom krpom. Nakon čišćenja otvorite vrata i ostavite da se unutrašnjost prirodno osuši prije ponovnog uključjenja.
- Nemojte koristiti tvrde četke, čeličnu vunu, abrazivna sredstva poput pasta za zube, organska otapala (poput alkohola, acetona, ulja od banane itd.), kipuću vodu ili kisela i alkalna sredstva koja mogu oštetiti vanjske i unutarnje površine hladnjaka.

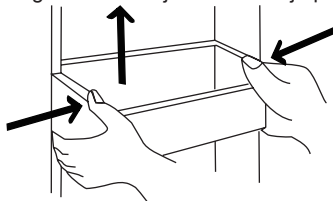

(Gornja slika služi samo za orijentaciju. Stvaran izgled ovisi o fizičkom proizvodu ili izjavi distributera)

4.3 Čišćenje staklene police

- Kao unutarnji dio hladnjaka gdje kontakt s policama ima zapornicu, podignite police prema gore, a zatim ih možete izvaditi.
- Prilagodite ili očistite police prema vašim zahtjevima. Za čišćenje se preporučuju mekane krpe ili spužva umočeni u vodu, i nekorozivni neutralni deterdženti. Zamrzivač očistite čistom vodom i suhom krpom. Nakon čišćenja otvorite vrata i ostavite da se unutrašnjost prirodno osuši prije ponovnog uključjenja.

Nemojte koristiti tvrde četke, čeličnu vunu, abrazivna sredstva poput pasta za zube, organska otapala (poput alkohola, acetona, ulja od banane itd.), kipuću vodu ili kisela i alkalna sredstva koja mogu oštetiti vanjske i unutarnje površine hladnjaka.

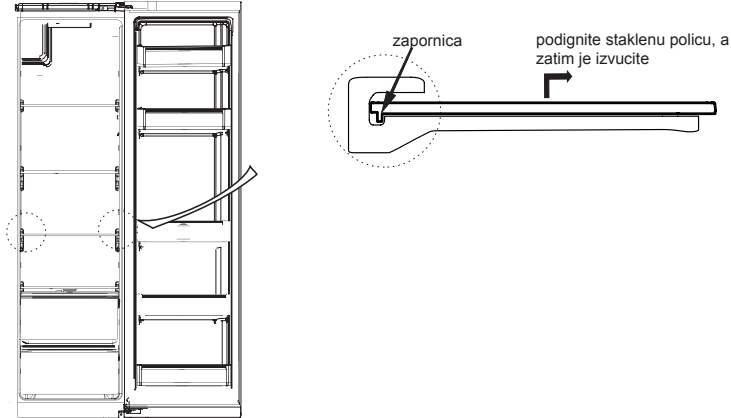

(Gornja slika služi samo za orijentaciju. Stvaran izgled ovisi o fizičkom proizvodu ili izjavi distributera)

4.4 Odleđivanje

- Hladnjak funkcionira po principu hlađenja zrakom i posjeduje funkciju automatskog odleđivanja. Inje koje se nakupi zbog promjene godišnjih doba ili temperature možete ukloniti ručno tako da odspojite hladnjak s napajanja i otopite ga ili obrišete suhom krpom.

4.5 Kad uređaj ne radi

- Prekid napajanja: Nestane li struje, čak i ljeti se namirnice mogu čuvati u hladnjaku još nekoliko sati; u tom razdoblju izbjegavajte prečesto otvaranje vrata i nemojte dodavati svježe namirnice.
- Dugotrajna neuporaba: Uređaj se mora isključiti, a zatim očistiti; zatim su vrata otvorena kako bi se spriječio miris.
- Premještanje: Prije pomicanja hladnjaka, sasvim ga ispraznite, ljepljivom vrpcom učvrstite staklene dijelove, ladicu za povrće, ladice zamrzivača itd. te zategnite nožice za niveliranje; zatvorite vrata i fiksirajte ljepljivom vrpcom. Tijekom kretanja, aparat ne smije biti postavljen naopako ili vodoravno, niti treba vibrirati; nagib tijekom kretanja ne smije biti veći od 45 °.



Uređaj mora stalno raditi jednom kad ga pokrenete. Općenito se ne preporuča nepotrebno isključivanje uređaja jer to može utjecati na njegov radni vijek

5 Rješavanje problema

5.1 Sljedeće probleme možete pokušati riješiti sami.

Ako ih se ne može riješiti, obratite se odjelu za prodaju.

Operacija nije uspjela	Provjerite je li uređaj spojen na napajanje i je li kontakt s utičnicom pravilan Provjerite je li napon prenizak Provjerite da li je došlo do prekida napajanja ili su se djelomični krugovi pokrenuli
Miris	Hrana jakog mirisa mora se dobro zamotati Provjerite ima li trulih namirnica. Očistite unutrašnjost hladnjaka
Dugogodišnji rad kompresora	Dug rad hladnjaka je normalna pojava ljeti kad su temperature visoke Ne preporučuje se stavljati previše namirnica u uređaj istovremeno. Namirnice treba ohladiti prije nego što se stave u uređaj Vrata se otvaraju prečesto
Svjetlo ne svijetli	Provjerite je li hladnjak spojen na napajanje i je li žarulja oštećena Povjerite zamjenu žarulje stručnoj osobi
Vrata se ne mogu pravilno zatvoriti	Vrata su zapela od paketa hrane. Hladnjak je preturban Hladnjak je nagnut
Glasna buka	Provjerite je li pod na razini i je li hladnjak smješten na stabilnom Provjerite jesu li dodaci postavljeni na odgovarajućim lokacijama
Brtvila vrata ne uspijeva biti čvrsta	Uklonite strane stvari na pečatvrata Zagrijte brtvu vrata, a zatim ga ohladite za obnovu (ili ga puhati s električnim suša ili koristiti vrući ručnik za grijanje)
Prelijeva se posuda za vodu	Stavili ste previše namirnica ili neke sadrže previše vode, što rezultira pojačanim odleđivanjem Vrata nisu ispravno zatvorena, što rezultira glazurom zbog ulaska zraka i povećane vode zbog odmrzavanja
Vruće kućište	To je normalno jer ugrađeni kondenzator razvodi toplinu kroz stijenke hladnjaka Ako su vanjske površine hladnjaka prevruće zbog vanjske temperature, previše namirnica ili kompresor ne radi, osigurajte dobru ventilaciju kako biste potaknuli protok topline
Kondenzacija površine	Kondenzacija na vanjskoj površini i brtvama vrata hladnjaka normalna je kada je vlažnost okoline previsoka. Samo obrišite kondenzat čistim ručnikom.
Abnormalna buka	Zujati: Kompresor može proizvesti zujati tijekom rada, a zujati su glasni posebno na početku ili zaustaviti. To je u redu. Škripa: Rashladno sredstvo koje teče unutar uređaja može proizvesti škripanje, što je normalno.

6 Parametri

6.1 Tehnički parametri

Model	
Kategorija proizvoda	
Zapremina odjeljka za čuvanje svježih namirnica	
Zapremina odjeljka za čuvanje zamrznutih namirnica	
Temperatura čuvanja namirnica	
Potrošnja energije	
Zapremina odjeljka s jednom zvjezdicom (L)	
Zapremina odjeljka s dvije zvjezdice (L)	
Zapremina odjeljka s tri zvjezdice (L)	
Zapremina odjeljka s četiri zvjezdice (L)	
Potrošnja energije ___ kWh/god, na osnovi rezultata dobivenih za 24 sata u standardnim ispitnim uvjetima.	
Kategorija kućanskog uređaja	
Energetski razred	
Ekološki znak EU-a	
Način odmrzavanja	
Klimatski razred	
Odjeljak za čuvanje svježih namirnica (bez nakupljanja leda)	("DA" ili "Ne" ili "/")
Odjeljak za čuvanje zamrznutih namirnica (bez nakupljanja leda)	("DA" ili "Ne" ili "/")
Ovaj uređaj je namijenjen uporabi na temperaturi okoline između _ ° C i _ ° C	
Emisija buke koja se prenosi zrakom	
Vrijeme trajanja porasta temperature	
Kapacitet zamrzavanja.	
Procijenjeni napon	
Nazivni napon	
Ukupne dimenzije (V x Š x D)	
Dimenzije uređaja (V x Š x D)	
Ukupna bruto zapremina (L)	
Ukupna korisna zapremina (L)	
Ukupna zapremina (L)	
Neto težina (kg)	

Tablica 1 Klimatski razredi

Razred	Simbol	Raspon temperature okoline °C
Umjeren u širem pojasu	SN	+ 10 do + 32
Umjeren	N	+ 16 do + 32
Suptropski	ST	+ 16 do + 38
Tropski	T	+ 16 do + 43

Produženi umjerenost: Ovaj uređaj je namijenjen uporabi na temperaturi okoline između 10 °C i 32 °C'.

umjerenost: 'Ovaj rashladni uređaj namijenjen je za upotrebu na temperaturama okoline u rasponu od 16 °C do 32 °C';

Suptropska: 'Ovaj rashladni uređaj namijenjen je za upotrebu na temperaturama okoline u rasponu od 16 °C do 38 °C';

Tropska: 'Ovaj rashladni uređaj namijenjen je za upotrebu na temperaturama okoline u rasponu od 16 °C do 43 °C';

Posebno za novi europski standard:

Naručene dijelove u sljedećoj tablici možete nabaviti na channel __:

Naručeni dio	Koje pruža	Minimalno vrijeme potrebno za dodjelu resursa
Termostati	Stručno osoblje za održavanje	Najmanje 7 godina nakon pokretanja posljednjeg modela na tržištu
Senzori temperature	Stručno osoblje za održavanje	Najmanje 7 godina nakon pokretanja posljednjeg modela na tržištu
Tiskane pločice	Stručno osoblje za održavanje	Najmanje 7 godina nakon pokretanja posljednjeg modela na tržištu
Izvori svjetlosti	Stručno osoblje za održavanje	Najmanje 7 godina nakon pokretanja posljednjeg modela na tržištu
Ručke vrata	Profesionalni serviseri i krajnji korisnici	Najmanje 7 godina nakon pokretanja posljednjeg modela na tržištu
Šarnila vrata	Profesionalni serviseri i krajnji korisnici	Najmanje 7 godina nakon pokretanja posljednjeg modela na tržištu
Ladice	Profesionalni serviseri i krajnji korisnici	Najmanje 7 godina nakon pokretanja posljednjeg modela na tržištu
Košare	Profesionalni serviseri i krajnji korisnici	Najmanje 7 godina nakon pokretanja posljednjeg modela na tržištu
Brtvila za vrata	Profesionalni serviseri i krajnji korisnici	Najmanje 10 godina nakon pokretanja posljednjeg modela na tržištu

Najkraće razdoblje isporuke rezervnih dijelova nakon prodaje je __

Dragi kupče

1. Ako želite vratiti ili zamijeniti proizvod, kontaktirajte trgovinu u kojoj ste ga kupili.

(Ne zaboravite ponijeti račun)

2. Ako se vaš proizvod pokvari i treba ga popraviti, kontaktirajte ovlaštenu servis.

Telefon:

Frigider Side By Side

Manual de Utilizare

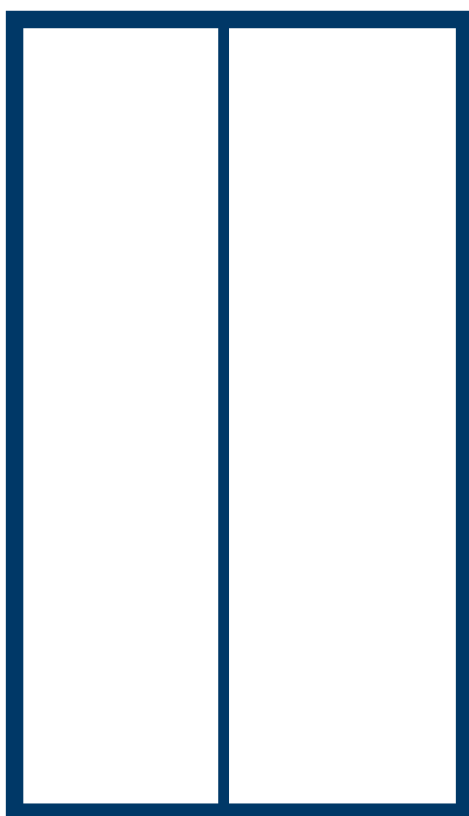

Atenție:

Înainte de a utiliza acest produs, vă rugăm să citiți cu atenție acest manual și să îl păstrați pentru referință ulterioară. Designul și specificațiile pot fi modificate fără o notificare prealabilă pentru îmbunătățirea produsului. Consultați distribuitorul sau producătorul pentru detalii.

CUPRINS

1	Avertizări privind siguranța	
1.1	Avertizare.....	1-2
1.2	Semnificația simbolurilor referitoare la avertizări privind siguranța	3
1.3	Avertizări referitoare la electricitate	3
1.4	Avertizări asociate utilizării	4
1.5	Avertizări referitoare la plasarea obiectelor	4-5
1.6	Avertizări despre energie.....	5
1.7	Avertizări referitoare la aruncare	5
2	Utilizarea corespunzătoare a frigiderului	
2.1	Amplasare.....	6
2.2	Nivelarea picioarelor.....	7
2.3	Nivelarea ușii.....	8
2.4	Schimbarea Becului.....	9
2.5	Începeți să-l folosiți.....	9
2.6	Sfaturi pentru consum scăzut de energie.....	9
3	Structură și funcții	
3.1	Componente cheie	10
3.2	Funcții	11-12
4.	Mentenanță și întreținerea frigiderului	
4.1	Curățare general	13
4.2	Curățarea tăvii ușii	13
4.3	Curățarea sertarului din sticlă	14
4.4	Dezghetearea	14
4.5	Scos din funcțiune	14
5	Depanare	
5.1	Depanare	15
6	Parametri	
6.1	Parametri tehnici	16-17

1 Avertizări privind siguranța

1.1 Avertizare



Atenție: Risc de incendiu/materiale inflamabile

Acest aparat are scopul de fi folosit în interiorul locuinței și în alte locații precum zona de bucătărie a angajaților în magazine, birouri și alte medii de lucru; ferme și de către clienții hotelurilor, motelurilor și alte locații de tip rezidențial; pensiuni; catering și care să nu fie destinate vânzării cu amănuntul.

Acest aparat nu este destinat utilizării de către persoanele (inclusiv copii) care au o capacitate fizică, senzorială sau mintală redusă, sau care nu au experiența sau cunoștințele necesare, mai puțin cazul în care sunt supravegheați sau au primit instrucțiuni referitoare la folosirea aparatului de către o persoană responsabilă pentru siguranța lor.)

Copiii trebuie supravegheați pentru a se asigura că nu se joacă cu aparatul.

Dacă cablul de furnizare de energie electrică este deteriorat , acesta trebuie înlocuit de către fabricant, furnizorul de servicii sau personal calificat pentru a se evita situațiile dezastruoase.

Nu depozitați în acest aparat substanțe explozive precum recipientele cu aerosol care au carburant inflamabil.

După ce ați terminat de utilizat aparatul sau când vă ocupați de mentenanța aparatului acesta trebuie să fie scos din priză.

Atenție: Păstrați orificiile de ventilație ferite de obstacole, în zona aparatului sau încorporate în structura acestuia.

Atenție: Nu folosiți dispozitive mecanice sau alte mijloace pentru a accelera procesul de decongelare, altele decât cele recomandate de producător.

Atenție: Nu deteriorați circuitul agentului frigorific.

Atenție: Nu folosiți aparate electrice în interiorul compartimentelor de depozitare a alimentelor, decât dacă sunt de tipul recomandat de producător.

Atenție: Vă rugăm să abandonați frigiderul în conformitate cu regulamentele locale pentru că acesta folosește gaz inflamabil și agent frigorific.

Atenție: Când poziționați aparatul, asigurați-vă că cablul de alimentare nu este prins sau deteriorat.

Atenție: Nu plasați mai multe prize sau surse de alimentare portabile în spatele aparatului.

Nu folosiți cabluri prelungitoare sau adaptoare (cu două capete) neîmpământate.

Pericol: Risc de blocare al copiilor. Înainte de a arunca vechiul frigider sau congelator.

- Demontați ușile.

- Lăsați rafturile la loc, astfel încât copiii să nu poată urca ușor în interior.

Înainte de a începe montarea accesoriilor, asigurați-vă că frigiderul este scos din priză.

Agentul de răcire și materialul spumant ciclopentan folosite pentru aparat sunt inflamabile. Astfel, dacă aparatul este scos din uz, acesta trebuie ținut departe de orice sursă de foc și poate fi recuperat de compania specializată în recuperări cu calificările corespunzătoare, nu trebuie eliminat prin combustie, astfel încât să se prevină efectele nocive asupra mediului sau orice altă daună.

Pentru standardul EN: Acest aparat poate fi folosit de copiii începând cu vârsta de 8 ani și de persoanele care au o capacitate fizică, senzorială sau mintală redusă, sau care nu au experiența sau cunoștințele necesare, mai puțin cazul în care sunt supravegheați sau au primit instrucțiuni referitoare la folosirea aparatului într-un mod sigur și înțeleg posibilele pericole. Copiii nu trebuie să se joace cu aparatul. Curățarea și întreținerea nu trebuie făcute de către copii nesupravegheați. Copiii cu vârste cuprinse între 3 și 8 ani au voie să încarce și să descarce din aparate frigorifice.

Este necesar ca ușile sau capacele pline de lacăte și chei să fie ținute departe de copii și de frigider, pentru a preveni blocarea copiilor în interior.

Pentru a evita contaminarea alimentelor, vă rugăm să respectați următoarele instrucțiuni:

- menținerea ușii frigiderului deschisă pe perioade lungi de timp poate duce la o creștere semnificativă a temperaturii în compartimentele aparatului.

- Curățați suprafețele care intră în contact cu alimentele și sistemele de scurgere accesibile în mod regulat.

- curățați bazinele de apă dacă acestea nu au fost utilizate timp de 48h; spălați sistemul de apă conectat la o apă nu a fost eliminată timp de 5 zile. (nota 1)

- Depozitați carnea crudă și peștele în recipiente corespunzătoare în frigider astfel încât acestea să nu intre în contact cu scurgeri sau alte alimente.

- Compartimentele de alimente congelate de două stele sunt potrivite pentru depozitarea alimentelor pre-înghețate, pentru depozitarea înghețatei sau pentru a face cuburi de gheață. (nota 2)

- Compartimentele de una, două, trei, patru stele nu sunt potrivite pentru congelarea alimentelor proaspete. (nota 3)

- pentru aparatele electrocasnice care nu sunt echipate cu compartimente de 4 stele, acest aparat frigorific nu este potrivit pentru congelarea alimentelor. (nota 4)

- dacă aparatul electrocasnic de refrigerare este gol pentru o perioadă lungă de timp, este indicat să opriți alimentarea, să-l deghezați, să-l curățați și să-l uscați și să lăsați ușa deschisă pentru a preveni apariția mușgaiului.





Nota 1,2,3,4: Vă rugăm să confirmați dacă este valabil pentru tipul de compartiment al produsului dvs.

Pentru un aparat electrocasnic care nu are nevoie de susținere pentru a sta în picioare: acest aparat frigorific nu este destinat uzului în spații incorporabile. .

Oriceschimbare sau mentenanță a becurilor LED trebuie efectuată de către fabricant, furnizorul de servicii sau personal calificat.

Acest produs conține o sursă ușoară de energie din clasa eficientă (G).

1.2 Semnificația simbolurilor referitoare la avertizări privind siguranța

	Acesta este un simbol al interdicere Orice neconformitate cu instrucțiunile marcate cu acest simbol poate duce la deteriorarea produsului sau poate pune în pericol siguranța personală a utilizatorului.
	Acesta este un simbol de avertizare. Este necesar să se utilizeze respectând cu strictețe instrucțiunile marcate cu acest simbol; sau altfel poate fi deteriorat produsul sau vătămarea corporală.
	Acesta este un simbol de precauție. Instrucțiunile marcate cu acest simbol necesită precauțiune adițională. Insuficiență atenție poate rezulta în accidentări ușoare sau chiar duce la deteriorarea produsului.
	

Acest manual conține o mulțime de informații importante privind siguranța care trebuie respectate de utilizatori.

1.3 Avertizări referitoare la electricitate

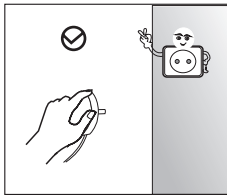

- Nu trageți de cablul de alimentare atunci când trageți ștecherul de alimentare a frigiderului. Vă rugăm să apucați bine de ștecher și scoateți pe acesta direct din priză.
- Pentru a asigura o utilizare sigură, nu deteriorați cablul de alimentare și nu folosiți pe acesta atunci când este deteriorat sau uzat.

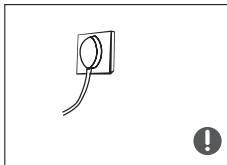

- Vă rugăm să utilizați o priză dedicată, iar priza să nu fie partajată cu alte aparate electrice. Ștecherul de alimentare trebuie să fie în contact ferm cu priza sau altfel s-ar putea produce incendii.
- Vă rugăm să vă asigurați că electrodul de împământare al prizei este echipat cu o linie de împământare fiabilă.



- Vă rugăm să opriți robinetul gazului care se scurge și apoi să deschideți ușile și ferestrele în cazul scurgerii de gaz și a altor gaze inflamabile.
- Nu deconectați frigiderul și alte aparate electrice, având în vedere că scânteia poate provoca un incendiu.

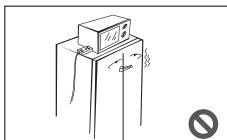

- Nu folosiți aparate electrice așezate pe partea de sus a aparatului, cu excepția cazului în care sunt de tipul recomandat de producător.

1.4 Avertizări asociate utilizării

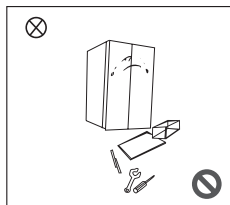

- Nu dezamblați sau reconstruiți în mod arbitrar și nu deteriorați circuitul agentului frigorific; întreținerea aparatului trebuie efectuată de un specialist
- Cablul de alimentare deteriorat trebuie înlocuit de către producător, departamentul său de întreținere sau profesioniști cu calificare înrudită pentru a evita pericolul.

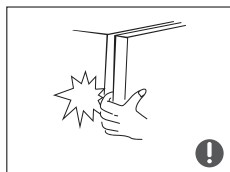

- Deschizătura dintre ușile frigiderului, între uși și corpul frigiderului sunt mici, trebuie să aveți în vedere să nu puneți mâna în aceste zone pentru a preveni presarea degetelor. Vă rugăm să fiți delicat când închideți ușa frigiderului pentru a evita deteriorarea balamalelor.
- Nu luați alimente sau recipiente cu mâinile ude din compartimentul de congelare atunci când frigiderul funcționează, în special containerele din metal pentru a evita degerăturile.



- Nu permiteți niciunui copil să intre sau să urce în frigider; altfel poate fi provocată sufocarea sau vătămarea copilului.

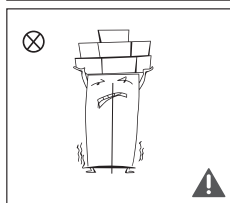

- Nu așezați obiecte grele pe partea de sus a frigiderului, având în vedere că obiectele pot cădea la închiderea sau deschiderea ușii și pot provoca răni accidentale.
- Vă rugăm să scoateți ștecherul din priză în caz de avarie sau curățare. Nu conectați congelatorul la alimentare cu curent electric timp de 5 minute pentru a preveni daune la compresor datorate pornirilor succesive.

1.5 Avertizări referitoare la plasarea obiectelor

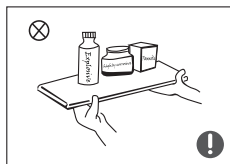

- Nu puneți articole inflamabile, explozive, volatile și foarte corozive în frigider pentru a preveni deteriorarea produsului sau a incendiilor accidentale.
- Nu așezați articole inflamabile lângă frigider pentru a evita incendiile.

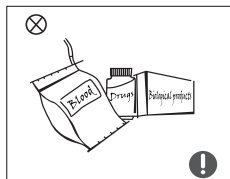

- Frigiderul este destinat uzului casnic, cum ar fi depozitarea alimentelor; nu va fi utilizat în alte scopuri, cum ar fi stocarea de sânge, medicamente sau produse biologice etc.



- Nu depozitați berea, băuturile sau alte lichide conținute în sticle sau recipiente închise în camera de congelare a frigiderului; sau altfel sticlele sau containerele închise se pot crăpa din cauza înghețării și produc daune.

1.6 Avertizări despre energie

- 1) Există posibilitatea ca aparatele pentru refrigerare să nu funcționeze consistent (posibilitatea de dezghețare a conținutului sau creșterea temperaturii care ajunge să fie prea mare în compartimentul pentru alimente înghețate) când acestea stau pentru o perioadă extinsă de timp la o temperatură foarte joasă pentru care frigiderul a fost creat.
- 2) Băuturile efervescente nu trebuie plasate în compartimentele sau sertarele cu temperaturi joase, iar unele produse precum apa cu gheață nu trebuie consumate prea reci;
- 3) Se recomandă a nu se depăși timpul de depozitare recomandat de fabricanții de alimente, în special al produselor cu răcire rapidă în congelator sau în compartimentele sau rafturile destinate alimentelor congelate;
- 4) o măsură de precauție necesară pentru a preveni creșterea temperaturii alimentelor congelate pe durata dezghețului frigiderului poate fi împachetarea alimentelor congelate în mai multe straturi de ziar.
- 5) Creșterea temperaturii alimentelor congelate pe timpul dezghețării manuale, mentenanței sau curățeniei ar putea scurta durata de păstrare a alimentelor.
- 6) Este necesar ca în cazul ușilor și capacelor prevăzute cu lacăte și chei, acestea să fie ținute la distanță de copii și departe de frigider, pentru a preveni blocarea copiilor în interiorul frigiderului.

1.7 Avertizări referitoare la aruncare

Agentul frigorific și materialele spumă ciclopentan utilizate la frigider sunt inflamabile. Astfel, dacă aparatul este scos din uz, acesta trebuie ținut departe de orice sursă de foc și poate fi recuperat de compania specializată în recuperare cu calificările corespunzătoare, nu trebuie eliminat prin combustie, astfel încât să se prevină efectele nocive asupra mediului sau orice altă daună.



Când frigiderul este casat, demontați ușile și îndepărtați garnitura ușii și a rafturilor; așezați ușile și rafturile într-un loc adecvat, astfel încât să preveniți o capcană pentru copii.



Aruncarea corespunzătoare a acestui produs
Acest marcaj indică faptul că acest produs nu trebuie aruncat împreună cu alte deșeuri menajere. Pentru a preveni posibile daune aduse mediului sau sănătății umane din eliminarea necontrolată a deșeurilor, reciclați-l în mod responsabil pentru a promova reutilizarea durabilă a resurselor materiale. Pentru a returna dispozitivul folosit, vă rugăm să utilizați sistemele de retur și colectare sau să contactați retailerul de unde a fost achiziționat produsul. Ei pot lua acest produs pentru reciclare în condiții de siguranță pentru mediu.

2 Utilizarea corespunzătoare a frigiderelor

2.1 Amplasare

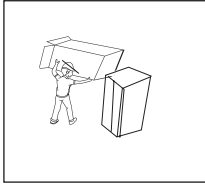

- Înainte de a folosi frigiderul, îndepărtați materialele de ambalare inclusiv pernele de jos și tamponurile din spumă, scoțiți din interiorul frigiderului, dați jos folia protectoare de pe ușa și de pe corpul frigiderului.

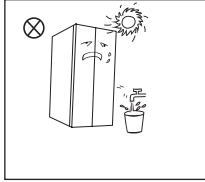

- Păstrați departe de căldură și evitați lumina directă a soarelui. Nu așezați congelatorul în locuri umede sau apoase pentru a preveni rugină sau reducerea eficienței izolatorului.
- Nu pulverizați și nu spălați frigiderul; nu puneți frigiderul în locuri umede, ușor de stropit cu apă pentru a nu afecta proprietățile de izolare electrică a frigiderului. .

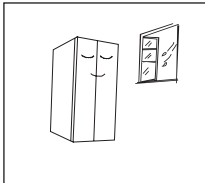

- Frigiderul trebuie plasat într-un loc interior bine-ventilat; suprafața solului trebuie să fie plată și stabilă (roțiți la stânga sau la dreapta pentru a ajusta roata de nivelare dacă este instabilă).

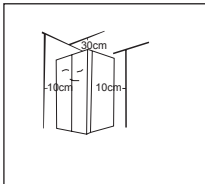

- Spațiul de sus al frigiderului trebuie să fie mai mare de 30cm, iar distanța dintre cele două laterale și partea din spate trebuie să fie mai mare de 10 cm pentru a facilita disiparea căldurii.

2.2 Nivelarea picioarelor

1) Precauțiuni înainte de operare

Înainte de montarea accesoriilor, trebuie să vă asigurați că frigiderul nu este conectat la o sursă de curent.

Înainte de a ajusta picioarele, trebuie să fiți precauți pentru a evita orice accidentare.

2) Diagramă schematică a picioarelor ajustabile

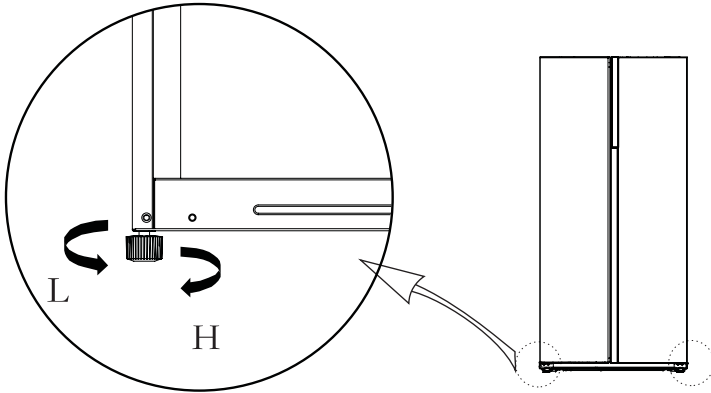

(Imaginea de mai sus este doar pentru referință. Configurația reală va depinde de produsul fizic sau de declarația distribuitorului)

3) Proceduri de ajustare

- a. Întoarceți picioarele în sensul acelor de ceasornic pentru a ajusta frigiderul mai sus;
- B. Întoarceți picioarele în sensul invers acelor de ceasornic pentru a ajusta frigiderul mai jos;
- c. Ajustați piciorul drept și stâng în funcție de proceduri deasupra, la nivel orizontal.

2.3 Nivelarea ușii

1) Precauțiuni înainte de operare

Înainte de montarea accesoriilor, trebuie să vă asigurați că frigiderul nu este conectat la o sursă de curent.

Înainte de a ajusta ușa, trebuie să fiți precauți pentru a evita orice accidentare.

2) Diagramă schematică a ajustării corpului ușii

Lista sculelor care trebuie furnizate de către utilizator	
	cheie

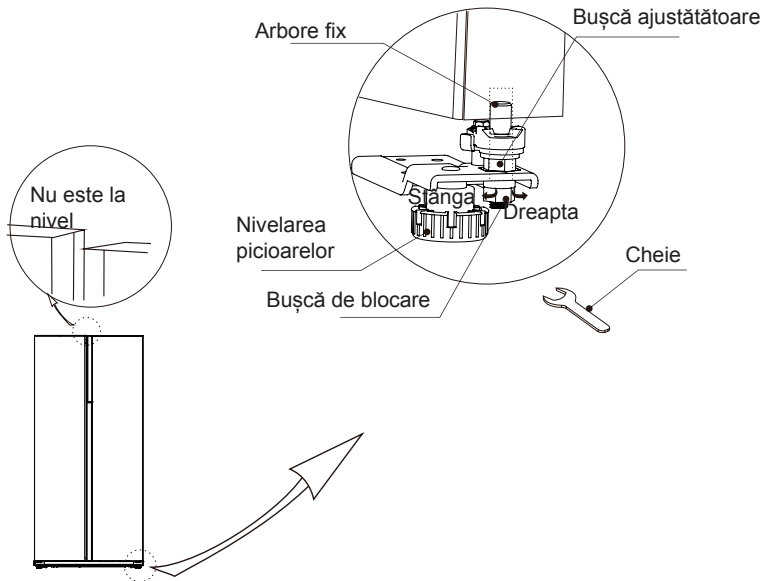

(Imaginea de mai sus este doar pentru referință. Configurația reală va depinde de produsul fizic sau de declarația distribuitorului)

Dacă ușa frigiderului este prea joasă:

Deschideți ușa, folosiți o cheie pentru a slăbi bușca și a roti bușca ajustătoare în sens invers acelor de ceasornic pentru a ridica ușa. Odată ce ușile sunt aliniate, strângeți bușca rotind în sens invers acelor de ceasornic.

Dacă ușa frigiderului este prea înaltă:

Deschideți ușa, folosiți o cheie pentru a roti bușca ajustătoare în sensul acelor de ceasornic pentru a coborî ușa. Odată ce ușile sunt aliniate, strângeți bușca rotind în sens invers acelor de ceasornic.

2.4 Schimbarea Becului

Orice înlocuire sau întreținere a lămpilor cu LED-uri este destinată producătorului, agentului său de service sau a unei persoane cu calificare similară.

2.5 Începeți să-l folosiți

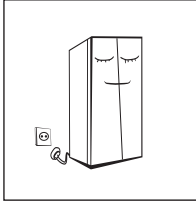

- Înainte de pornirea inițială, țineți frigiderul nemișcat timp de 30 de minute- 1h înainte de a-l conecta la o sursă de electricitate.
- Înainte de a pune alimente proaspete sau congelate, frigiderul trebuie să funcționeze timp de 2-3 ore sau peste 4 ore vara, când temperatura ambiantă este ridicată.

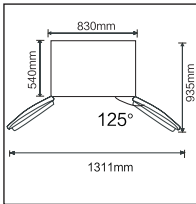

- Asigurați-vă că ați lăsat suficient spațiu în jur pentru deschiderea ușilor și a sertarelor.
- Imaginea de mai sus este doar pentru referință. Configurarea actuală va depinde de produsul fizic sau de declarațiile distribuitorului.

2.6 Sfaturi pentru consum scăzut de energie

- Aparatul ar trebui să fie amplasat în zona cea mai răcoroasă a camerei, departe de aparatele producătoare de căldură sau conductele de încălzire și de lumina directă a soarelui.
- Lăsați alimentele calde să se răcească la temperatura camerei înainte de a le pune în aparat. Supraîncărcarea aparatului obligă compresorul să funcționeze mai mult. Alimentele care îngheață prea lent pot pierde calitatea, sau se pot strica.
- Asigurați-vă că ați împachetat alimentele corespunzător și că recipientele acestora sunt uscate înainte de a le pune în frigider. Acest lucru reduce acumularea de îngheț în interiorul aparatului.
- Coșul de depozitare al aparatului nu trebuie căptușit cu folie de aluminiu, hârtie de ceară sau prosop de hârtie. Căptușeliile intervin în circulația aerului rece, ceea ce face ca aparatul să fie mai puțin eficient.
- Organizați și etichetați alimentele pentru a reduce deschiderea ușilor și căutărilor extinse. Luați cât mai multe articole necesare la un moment dat și închideți ușa cât mai curând posibil.

3 Structură și funcții

3.1 Componente cheie

(Congelator)

(Frigider)

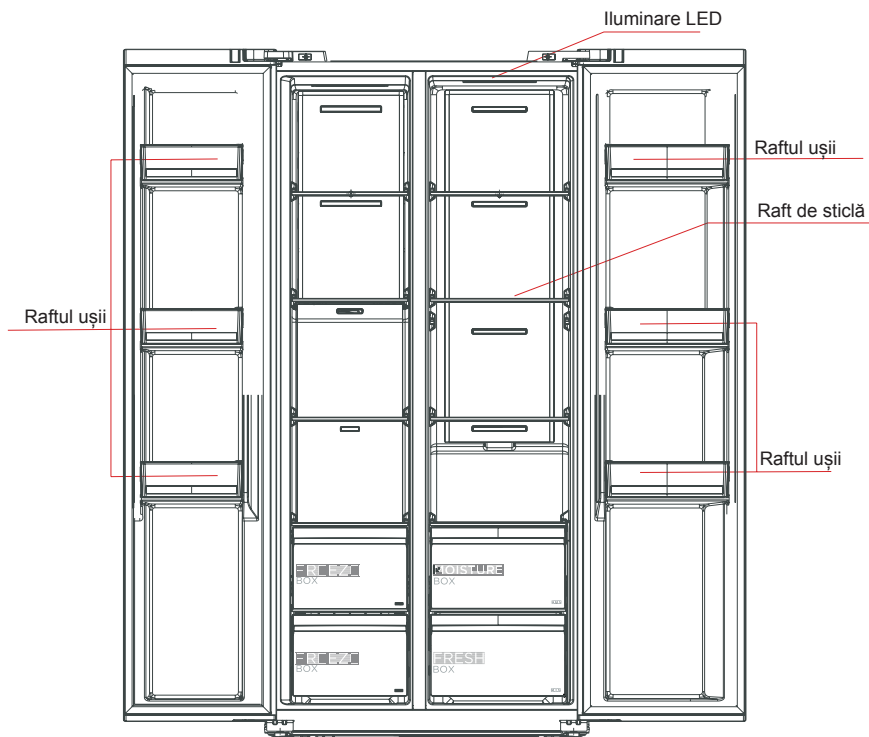

(Imaginea de mai sus este doar pentru referință. Configurarea actuală va depinde de produsul fizic sau de declarațiile distribuitorului.)

Compartimentul frigider

- Camera de refrigerare este potrivită depozitării unei varietăți de fructe, legume, băuturi și alte alimente care vor fi consumate în termen scurt. **Timpul sugerat pentru stocare este de 3 până la 5 zile.**
- Alimentele de gătit nu trebuie introduse în compartimentul frigider decât răcite la temperatura camerei.
- Alimentele se recomandă să fie sigilate înainte de a fi introduse în frigider.
- Rafturile din sticlă pot fi ajustate mai sus sau mai jos pentru a facilita utilizarea lor și pentru o stocare corespunzătoare.

Congelator

- Compartimentul congelator poate menține alimentele proaspete la temperatură scăzută pentru o lungă perioadă de timp și este utilizată în principal pentru depozitarea alimentelor congelate și pentru a face gheață.
- Compartimentul congelator este potrivit pentru depozitarea cărnii, a peștelui, a bielor de orez și a altor alimente care nu trebuie consumate pe termen scurt.
- Se recomandă tăierea bucăților mari de carne pentru a facilita accesul și pentru o înghețare mai rapidă. Vă rugăm să rețineți că produsele alimentare trebuie consumate în termenul de valabilitate.

Sertarele, cutiile pentru alimente, rafturile, etc. Așezate conform poziției din imagine au cea mai bună eficiență energetică.

Notă: Depozitarea unei cantități mult prea mari de alimente pe timpul operării conexiunii inițiale la curent electric poate afecta efectul de congelare al frigiderului. Alimentele depozitate nu trebuie să blocheze aerisirea; în caz contrar efectul de îngheț va fi afectat.

3.2 Funcții

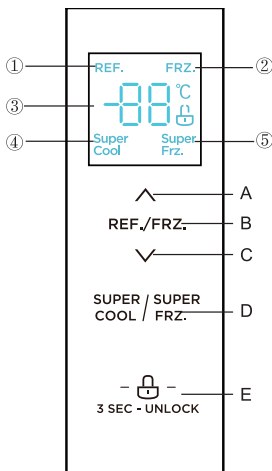

(Imaginea de mai sus este doar pentru referință. Configurația reală va depinde de produsul fizic sau de declarația distribuitorului)

1. Ecran

- ① Simbolul de refrigerare
- ② Simbolul de înghețare
- ③ Simbolul de afișare al temperaturii
- ④ Simbolul de foarte rece
- ⑤ Simbolul de foarte înghețat

2. Butoane de control

- A. Butonul de creștere al temperaturii
- B. Butonul de selectare al zonei temperaturii
- C. Butonul de scădere al temperaturii
- D. Butonul de super răcire/îngheț
- E. Butonul de Blocare/Deblocare

3. Instrucțiuni de operare

1) Afișaj

Când frigiderul este conectat la o sursă de alimentare cu curent electric, ecranul de afișare va afișa timp de 3 secunde. Între timp clopoțelul de pornire va suna și apoi ecranul intră în modul normal de afișare.

Prima dată când folosiți frigiderului, temperatura implicită setată a frigiderului și a congelatorului este de 5°C/ respectiv -18 °C.

Când apare eroarea, afișajul va arăta codul de eroare (vedeți pagina următoare); în timpul funcționării normale, în timpul funcționării normale, afișajul indică temperatura setată a frigiderului sau a congelatorului.

În condiții normale, dacă nu are loc nicio operație pe ecranul de afișaj sau dacă nu se deschide ușa timp de 30s, atunci afișajul  se blochează .

2) Blocare/Deblocare



În modul de deblocare, apăsați lung pe buton timp  de 3 secunde, pentru a bloca aparatul.

Dacă logo-ul  se aprinde și apare un sunet de bâzâit ceea ce înseamnă că afișajul este blocat, în acest timp, butonul de operare nu poate fi implementat;

Dacă ecranul este blocat, apăsați pe butonul de blocare  timp de 3 secunde pentru a debloca.

Dacă logo-ul  se aprinde și apare un sunet de bâzâit înseamnă că afișajul este deblocat, în acest timp, butonul de operare poate fi implementat;

3) Setarea temperaturii frigiderului

Apăsați butonul pentru selectarea zonei temperaturii pentru a alege selectarea REF./FRZ. zonei temperaturii frigiderului, Icoțița REF se va aprinde, apoi apăsați  sau  pentru a ajusta setarea

temperaturii frigiderului.

Setarea temperaturii frigiderului se poate efectua între 2°C – 8°C.

4) Setarea temperaturii congelatorului

Apăsăți butonul pentru selectarea zonei temperaturii REF./FRZ. pentru a alege selectarea zonei temperaturii congelatorului. Icoțița FRZ se va aprinde, apoi apăsați sau \wedge \vee pentru a ajusta setarea temperaturii congelatorului. Setarea temperaturii congelatorului se poate efectua între -24°C -16°C.

5) Setarea modului

Când frigiderul este pe modul super răcire ^{SUPER}COOL, temperatura de frigiderului va fi setată automat la 2°C, **cel mai lung timp de rulare a acestui mod este de 6 h.**

Ieșiți din modul de super răcire ^{SUPER}COOL, temperatura frigiderului va reveni automat la temperatura setată înainte de modul de super înghețare.

Când modul de super înghețare ^{SUPER}FRZ. este setat, temperatura congelatorului va fi setată automat la -24 °C, **ieșiți din acest mod după 24h de operare.**

Ieșiți din modul de super înghețare ^{SUPER}FRZ., temperatura congelatorului va reveni automat la temperatura setată înainte de modul de super înghețare.

Conform IEC62552 : 2007, condițiile de testare sunt următoarele: porniți din timp modul de super înghețare și așteptați până când frigiderul trece pe modul de dezghețare automată și apoi adăugați alimentele.

Timpul maxim pentru dezghețare este de 72h și minimul este de 12h la 32 °C.

Se recomandă setările: frigider 4 °C, congelator -18 °C.

6) Depozitarea la momentul unei pene de curent

În cazul unei pene de curent, modul de lucru instant va fi blocat și menținut până la revenirea curentului electric.

7) Indicarea defectelor

Următoarele avertismente care apar pe afișaj indică defecțiunile corespunzătoare ale frigiderului.

Deși frigiderul poate avea încă o funcție de depozitare la rece cu următoarele defecțiuni, utilizatorul se va adresa unui specialist de întreținere, pentru a asigura funcționarea optimizată a aparatului.

Cod eroare	Eroare descriere
E1	Defect al senzorului de temperatură al compartimentului frigider
E2	Defect al senzorului de temperatură al compartimentului congelator
E5	Eroare a circuitului de detectare a senzorului de decongelare
E6	Eroare comunicare
E7	Eroare de detectare a circulației temperaturii în circuit

4. Mentenanța și îngrijirea aparatului

4.1 Curățare generală

- Praful din spatele frigiderului și pe sol trebuie curățat în timp util pentru a îmbunătăți efectul de răcire și economisirea de energie.
- Verificați garnitura ușii în mod regulat pentru a vă asigura că nu există resturi. Curățați garnitura ușii cu o cârpă moale umezită cu apă cu săpun sau cu detergent diluat.
- Interiorul frigiderului ar trebui curățat regulat pentru a evita mirosul.
- Vă rugăm să opriți alimentarea înainte de a curăța interiorul, îndepărtați toate alimentele, băuturile, rafturile, sertarele etc.
- Folosiți o cârpă moale sau un burete pentru a curăța interiorul frigiderului, cu două linguri de bicarbonat de sodiu și un sfert de apă caldă. Apoi clătiți cu apă și ștergeți. După curățare, deschideți ușa și lăsați-o să se usuce natural înainte de a porni frigiderul.
- Pentru zonele dificil de curățat la frigider (cum ar fi locurile înguste, golerile sau colțurile), se recomandă să le ștergeți în mod regulat cu o cârpă moale, o perie moale, etc. când este necesar, combinat cu unele instrumente auxiliare (cum ar fi bastoane subțiri) pentru a asigura că nu este acumulare de contaminanți sau bacterii în aceste zone.
- Nu folosiți săpun, detergent, praf de curățare, spălător, etc., deoarece acestea pot provoca mirosuri în interiorul frigiderului sau contamina alimentele.
- Curățați rama sticlei, rafturile și sertarele cu o cârpă moale umezită cu apă cu săpun sau cu detergent diluat. Uscați cu o cârpă moale sau natural.
- Ștergeți suprafața exterioară a frigiderului cu o cârpă moale umezită cu apă cu săpun, detergent etc., apoi ștergeți până se usucă.
- Nu folosiți perii tari, bile de oței curate, perii din sârmă, soluții abrazive (precum pasta de dinți), solvenți organici (precum alcoolul, acetona, uleiul de banane, etc.), apa fierbinte, elemente acide sau alcaline, care pot dăuna suprafeței coolerului și interiorului. Apa clocotită și solvenții organici, cum ar fi benzenul, pot deforma sau deteriora părțile din plastic.
- Nu clătiți direct cu apă sau alte lichide în timpul curățării pentru a evita scurtcircuitele sau afectarea izolației electrice după cufundare.



⚠️ Vă rugăm să scoateți frigiderul din priză pentru dezghețare și curățare.

4.2 Curățarea tăvii ușii

- Conform direcției săgeții din imaginea de mai jos, folosiți ambele mâini pentru a prinde tava și a o împinge în sus, apoi o veți putea îndepărta.
- După ce tava înlăturată a fost îndepărtată, puteți să-i ajustați înălțimea conform cerințelor dvs.
- Pentru curățare sugerăm prosoape moi sau un burete umezit în apă și detergent neutri necorozivi. Congelatorul trebuie curățat cu apă și cu o cârpă uscată. După curățare, deschideți ușa și lăsați suprafețele să se usuce în mod natural înainte de a porni alimentarea.
- Nu folosiți perii tari, bile de oței curate, perii din sârmă, soluții abrazive (precum pasta de dinți), solvenți organici (precum alcoolul, acetona, uleiul de banane, etc.), apa fierbinte, elemente acide sau alcaline, care pot dăuna suprafeței frigiderului și interiorului.

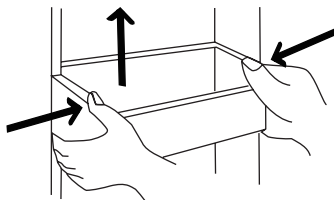

(Imaginea de mai sus este doar pentru referință. Configurația reală va depinde de produsul fizic sau de declarația distribuitorului)

4.3 Curățarea sertarului din sticlă

- Dat fiind faptul că partea cea mai interioară a căptușelii frigiderului care face contact cu rafturile are un opritor, trebuie să ridicați rafturile vertical pentru a le putea scoate.
- Ajustați sau curățați rafturile în funcție de nevoile dvs
Pentru curățare sugerăm prosoape moi sau un burete umezit în apă și detergenți neutri necorozivi. Congelatorul trebuie curățat cu apă și cu o cârpă uscată. După curățare, deschideți ușa și lăsați suprafețele să se usuce în mod natural înainte de a porni alimentarea.

Nu folosiți perii tari, bile de oțel curate, perii din sârmă, soluții abrazive (precum pasta de dinți), solvenți organici (precum alcoolul, acetona, uleiul de banane, etc.), apa fierbinte, elemente acide sau alcaline, care pot dăuna suprafeței frigiderului și interiorului.

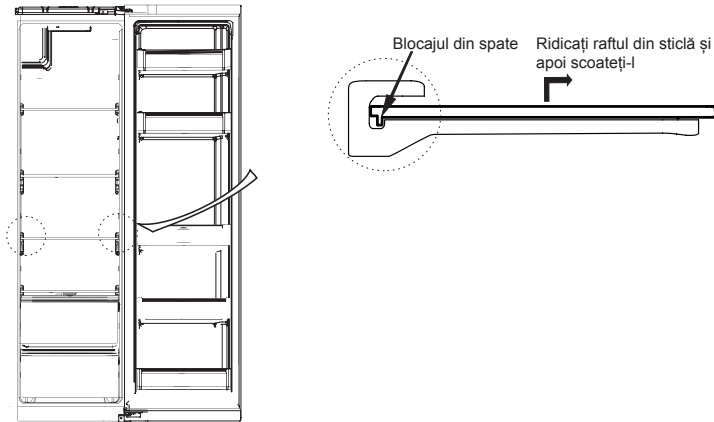

(Imaginea de mai sus este doar pentru referință. Configurația reală va depinde de produsul fizic sau de declarația distribuitorului)

4.4 Dezghețarea

- Frigiderul este conceput pe baza principiului de răcire al aerului și astfel are funcția de dezghețare automată incorporată. Gheața formată datorită schimbării sezonului sau temperaturii poate fi îndepărtată manual prin deconectarea aparatului de la alimentarea electrică și prin îndepărtarea cu acesteia cu un prosop uscat.

4.5 Scos din funcțiune

- Pana de curent electric: Alimentele pot fi păstrate pentru câteva ore chiar și pe timpul verii în caz de pană de curent; este recomandat să se reducă frecvența cu care ușa frigiderului este deschisă și să nu se pună alimente proaspete în frigider.
- Neutilizare îndelungată: Aparatul trebuie deconectat și apoi curățat; apoi ușile sunt lăsate deschise pentru a preveni mirosul.
- Mutarea: Înainte de a muta frigiderul, scoateți toate obiectele din el, fixați părțile din sticlă, compartimentul pentru legume, congelatorul, sertarele, etc. Cu scoci și luminați picioarele acestuia, închideți ușile și fixați-le cu scoci. În timpul deplasării, aparatul nu trebuie așezat cu susul în jos, orizontal sau vibrat; înclinația în timpul mișcării nu trebuie să depășească 45°.



Aparatul ar trebui să funcționeze continuu, odată pornit. În mod general, operarea aparatului nu trebuie întreruptă, deoarece poate rezulta la o durată de viață mai scurtă a acestuia

5 Depanare

5.1 Veți putea încerca să rezolvați anumite probleme simple singur.

Dacă acestea nu pot fi rezolvate, vă rugăm să contactați departamentul post-vânzare.

Nefuncționare	Verificați dacă aparatul este conectat la o sursă de electricitate sau Dacă ștecherul se află în contact cu priza Verificați dacă tensiunea de alimentare este prea mică Verificați dacă există o pană de curent sau protecțiile circuitelor parțiale au fost declanșate
Miros	Alimentele cu un miros puternic trebuie împachetate ușor; Verificați dacă există vreun aliment stricat Curățați interiorul frigiderului
Funcționarea îndelungată a compresorului	Este un fenomen normal ca frigiderul să funcționeze pe o perioadă mai lungă vara când temperatura ambientală este mai ridicată; Nu puneți prea multe alimente odată în frigider, în același timp nu puneți alimente în frigider dacă acestea nu s-au răcit Ușile sunt deschise prea des
Lumina nu se aprinde	Verificați dacă frigiderul este conectat la o sursă de energie și Dacă sursa de lumină este defectuoasă Asigurați-vă că becul este înlocuit de către un specialist
Ușile nu pot fi închise corect	Ușa este blocată de pachete alimentare Prea multă mâncare este plasată Frigiderul este înclinat
Zgomot mare	Verificați dacă podeaua este nivelată și dacă frigiderul este plasat stabil Verificați dacă accesoriile sunt plasate în locații adecvate
Garnitura ușii nu se închide ermetic	Îndepărtați obiectele străine de pe garnitura ușii Încălziți garnitura ușii și apoi răciți-o pentru a o restaura (sau suflați-l cu un uscător electric sau folosiți un prosop cald pentru încălzire)
Tava cu apă se revarsă	Există mult prea multă mâncare în sertar sau alimentele depozitate conțin mult prea multă apă, ceea ce rezultă într-o dezghețare puternică. Ușile nu sunt închise în mod corespunzător, rezultând îngheț datorită intrării aerului și a apei crescute din cauza dezghețului
Carcasă caldă	Disiparea căldurii din condensatorul incorporat prin partea exterioară a frigiderului este un fenomen normal. Când partea exterioară a frigiderului se încinge din cauza temperaturii ambientale ridicate, depozitarea a prea multe alimente sau oprirea compresorului este blocată, asigurați o ventilație sigură pentru a permite disiparea căldurii
Condensarea suprafeței	Condensarea pe suprafața exterioară și a garniturilor ușii frigiderului este normală atunci când umiditatea ambientală este prea mare. Ștergeți pur și simplu condensul cu un prosop curat.
Zgomot anormal	Buzer: Compresorul poate produce zgomote în timpul funcționării, iar zgomotele sunt mari, în special la pornire sau oprire. Este normal. Scârțâit: Agentul frigorific care curge în interiorul aparatului poate produce scârțâituri, ceea ce este normal.

6 Parametri

6.1 Parametri tehnici

Model	
Categorie Produs	
Volum de stocare a alimentelor proaspete	
Volum de stocare a alimentelor congelate	
Temperatură de stocare	
Consum energetic	
Volum compartiment de o stea(L)	
Volum compartiment de două stele(L)	
Volum compartiment de trei stele (L)	
Volum compartiment de patru stele (L)	
Consum energetic__ kWh pe an, bazat pe rezultatul testului standard desfășurat timp de 24h.	
Categorie aparatură casnică	
Gradare Energetică	
Eticheta Eco UE	
Tip de Dezghețare	
Clasă climatică	
Compartimentul destinat alimentelor proaspete (fără îngheț)	("YES"(DA) sau "No"(Nu) sau "/")
Compartimentul destinat alimentelor congelate (fără îngheț)	("YES"(DA) sau "No"(Nu) sau "/")
Acest aparat este menit să fie folosit la temperatură ambientală cuprinsă între _°C și _°C.	
Zgomot transmis prin aer	
Timp de creștere al temperaturii	
Capacitate de înghețare	
Tensiune	
Curent nominal	
Dimensiuni generale (Î X G X A)	
Dimensiuni aparat (Î X G X A)	
Volum total brut (L)	
Volum total de depozitare(L)	
Volum total (L)	
Greutatea netă (kg)	

Tabelul 1 Clase climatice

Clasă	Simbol	Intervalul temperaturii ambientale °C
Temperat-exitins	SN	+ 10 la + 32
Temperat	N	+ 16 la + 32
Subtropical	ST	+ 16 la + 38
Tropical	T	+ 16 la + 43

Interval de temperatură extins: 'acest aparat frigorific este menit să fie folosit la temperatura ambientale cu valori cuprinse între 10 °C și 32 °C';
 temperat: 'Acest aparat frigorific este destinat să fie utilizat la temperaturi ambientale cuprinse între 16 °C și 32 °C';
 Subtropical: 'Acest aparat frigorific este destinat să fie utilizat la temperaturi ambientale cuprinse între 16 °C și 38 °C';
 Tropical: 'Acest aparat frigorific este destinat să fie utilizat la temperaturi ambientale cuprinse între 16 °C și 43 °C';

Special pentru noul standard European:

Pieseile comandate din tabelul din continuare pot fi cumpărate de la următorul canal ___:

Piesă Comandată	Furnizat de	Timp Minim Necesara Pentru Furnizare
termostate	Personal profesional de întreținere	Cel puțin 7 ani de la lansarea ultimului model pe piață
senzori de temperatura	Personal profesional de întreținere	Cel puțin 7 ani de la lansarea ultimului model pe piață
plăci de circuite imprimate	Personal profesional de întreținere	Cel puțin 7 ani de la lansarea ultimului model pe piață
surse de lumină	Personal profesional de întreținere	Cel puțin 7 ani de la lansarea ultimului model pe piață
mănere uși	Reparatori profesioniști și utilizatori finali	Cel puțin 7 ani de la lansarea ultimului model pe piață
balamale de ușă	Reparatori profesioniști și utilizatori finali	Cel puțin 7 ani de la lansarea ultimului model pe piață
tăvi	Reparatori profesioniști și utilizatori finali	Cel puțin 7 ani de la lansarea ultimului model pe piață
coșuri	Reparatori profesioniști și utilizatori finali	Cel puțin 7 ani de la lansarea ultimului model pe piață
garnituri uși	Reparatori profesioniști și utilizatori finali	Cel puțin 10 ani de la lansarea ultimului model pe piață

Cea mai scurtă perioadă în care se pot furniza piese de schimb după vânzare este de

Stimate Client

1. Dacă vreți să returnați sau să înlocuiți produsul, vă rugăm, să luați legătura cu magazinul de unde l-ați achiziționat.

(Nu uitați să aduceți factura produsului)

2. Dacă produsul dvs se strică și necesită reparații, vă rugăm să contactați furnizorul de service.

Număr de Telefon:

Adresă de mail:



Frizider Dve zemlje



Upozorenje:
Molimo vas da pažljivo pročitate ovo uputstvo pre upotrebe ovog proizvoda i sačuvajte ga za buduću upotrebu. Radi poboljšanja proizvoda, dizajn i specifikacije mogu se promeniti bez prethodne najave. Za više detalja obratite se svom prodavcu ili proizvođaču.

version:002-6-2020

Uputstvo za upotrebu

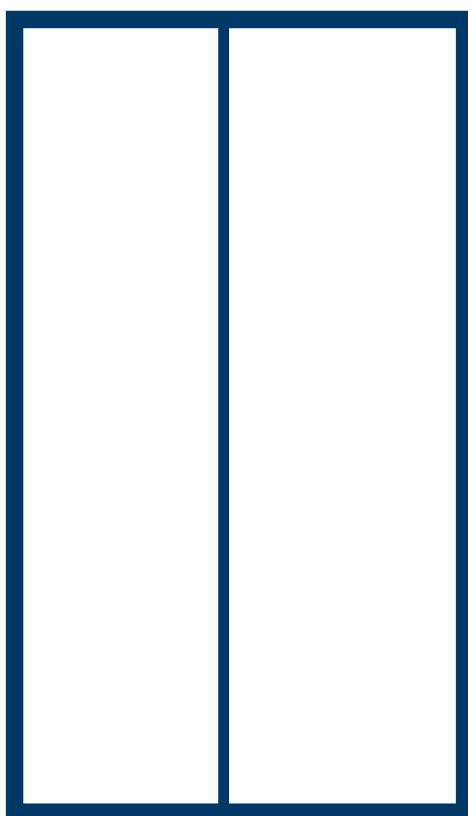

**MODEL: MDRS619FG
SERIES**

www.midea.com

SADRŽAJ

1 Bezbednosna upozorenja	
1.1 Upozorenje	1-2
1.2 Značenje simbola bezbednosnih upozorenja	3
1.3 Upozorenja u vezi sa električnom energijom	3
1.4 Upozorenja za upotrebu	4
1.5 Upozorenja vezana za stavljanje predmeta	4-5
1.6 Upozorenja za energiju	5
1.7 Upozorenja za odlaganje	5
2 Pravilna upotreba frižidera	
2.1 Plasman	6
2.2 Izravnavanje stopala	7
2.3 Vrata za izravnavanje	8
2.4 Promena svetla	9
2.5 Početak upotrebe	9
2.6 Saveti za štednju energije	9
3 Struktura i funkcije	
3.1 Ključne komponente	10
3.2 Funkcije	11-12
4 Održavanje i nega uređaja	
4.1 Ukupno čišćenje	13
4.2 Čišćenje ladice na vratima	13
4.3 Čišćenje staklene police	14
4.4 Odmrzavanje	14
4.5 Ne radi	14
5 Rešavanje problema	
5.1 Sledeće jednostavne probleme možete pokušati rešiti sami	15
6 Parametari	
6.1 Tehnički parametri	16-17

1 Bezbednosna upozorenja

1.1 Upozorenje



Upozorenje: rizik od požara / zapaljivih materijala

Ovaj uređaj je namenjen za upotrebu u domaćinstvu i sličnim prostorima, kao što su kuhinjske potrepštine u trgovinama, uređima i drugim radnim okruženjima; seoske kuće i klijenti u hotelima, motelima i drugim okruženjima rezidencijalnog tipa; okruženja tipa noćenja s doručkom ; ugostiteljstvo i slične maloprodajne aplikacije.

Ovaj uređaj nije namenjen za upotrebu osobama (uključujući decu) sa smanjenim fizičkim, senzornim ili mentalnim sposobnostima ili nedostatkom iskustva i znanja, osim ako im osoba koja je odgovorna za njihovu sigurnost nije dala nadzor ili upute u vezi s korištenjem uređaja.)

Decu treba nadgledati kako bi se osiguralo da se ne igraju sa uređajem.

Ako je kabel za napajanje oštećen, proizvođač, njegov servisni agent ili slično kvalifikovana osoba mora da ga zameni kako bi se izbegla opasnost.

Nemojte da skladištite eksplozivne tvari, kao što su aerosolom sa zapaljivim pogonsko gorivo u ovom uređaju.

U uređaj mora biti isključen nakon upotrebe, a pre obavljanja održavanja korisnik na uređaju.

Upozorenje: Otvori za ventilaciju, u kućištu uređaja ili u ugrađenoj konstrukciji, moraju biti oslobođeni od prepreka.

Upozorenje: Ne koristite mehaničke uređaje ili druga sredstva za ubrzavanje procesa odmrzavanja, osim onih koje je preporučio proizvođač.

Upozorenje: Nemojte oštetiti rashladno kolo.

Upozorenje: Ne koristite električne uređaje u pregradama za odlaganje hrane, osim ako nisu preporučeni od strane proizvođača.

Upozorenje: Odložite frižider prema lokalnim regulativama jer koristi zapaljivi gas i rashladno sredstvo.

Upozorenje: Pri postavljanju uređaja postarajte se da kabl za napajanje nije zarobljen ili oštećen.

Upozorenje: Ne locirajte više prenosnih utičnica ili prenosnih napajanja na zadnjoj strani uređaja.

Ne koristite produžne kablove ili neuzemljene (dva zuba) adaptere.

Opasnost: Rizik od zatvaranja dece. Pre nego što bacite stari frižider ili zamrzivač:

- Skinite vrata.

- Ostavite police na mestu tako da se deca ne mogu lako popeti unutra.

U frižider mora biti isključen iz izvora električnog napajanja pre pokušaja instalacije

dodatne opreme.

Rashladno sredstvo i materijal za penenje ciklopentana koji se koriste za uređaj su zapaljivi. Prema tome, kada se aparat razreže, mora se držati podalje od bilo kojeg izvora požara i oduzeti ga posebnom zaštitnom kompanijom sa odgovarajućim kvalifikacijama, osim odlaganja izgaranjem, kako bi se sprečila šteta po okoliš ili bilo koja druga šteta.

Za EN standard: Ovaj uređaj mogu koristiti deca starija od 8 godina i više i osobe sa smanjenim telesnim senzornim ili mentalnim sposobnostima ili nedostatkom iskustva i znanja ako su dobili nadzor ili upute u vezi s korištenjem uređaja na bezbedan način i ako razumiju opasnosti. Deca ne smeju da se igraju ovim uređajem. Deca bez adekvatnog nadzora ne smeju čistiti i održavati jedinicu (primenljivo za Evropske Zemlje) Deci starosti od 3 do 8 godina dozvoljeno je je punjenje i pražnjenje rashladnih uređaja.

Na neophodnost da, za vrata ili poklopce pune brave i ključeve, ključeve čuvati izvan dohvata dece, a ne u blizini rashladni uređaj, kako bi se sprečilo decu od toga da bude zaključan iznutra.

Da biste izbegli kontaminaciju hrane, pridržavajte se sledećih uputa:

- Dugo otvaranje vrata može prouzrokovati značajan porast temperature u odelenjima uređaja.

- Redovno čistite površine koje mogu doći u kontakt s hranom i dostupne drenažne sisteme.

- Očistite spremnike za vodu ako nisu korišteni 48 sati; isperite sistem vode povezan na vodovod ako voda nije crpljena 5 dana. (napomena 1)

- Sirovo meso i ribu čuvajte u odgovarajućim kontejnerima u frižideru, tako da ne dođe u kontakt sa ili nakapa na drugu hranu.

- Odeljenja za smrznutu hranu s dve zvezdice pogodni su za čuvanje prethodno roze hrane, čuvanje ili pravljenje sladoleda i pravljenje kockica leda. (beleška 2)

- Odeljenja s jednom, dve i tri zvezdice nisu pogodni za zamrzavanje sveže hrane. (napomena 3)

- Za uređaje bez pretinca s 4 zvezdice: ovaj frižider nije pogodan za zamrzavanje namirnica. (napomena 4)

- Ako je rashladni uređaj dulje vreme prazan, isključite ga, odmrznite, očistite, osušite i ostavite vrata otvorena kako biste sprečili stvaranje plesni unutar uređaja.



Napomene 1,2,3,4: Molimo potvrdite da li je primenljivo u skladu s vašim tipom odelenja za proizvode.

Za samostojeći uređaj: ovaj rashladni uređaj nije namenjen za upotrebu kao ugradbeni uređaj.

Bilo kakvu zamenu ili održavanje LED svetiljki namerava izvršiti proizvođač, njegov servis ili slična kvalificirana osoba.

Ovaj proizvod sadrži izvor svetlosti klase energetske efikasnosti (G).

1.2 Značenje simbola bezbednosnih upozorenja

	Ovo je simbol zabrane. Svako nepoštovanje uputstava označenih ovim simbolom može dovesti do oštećenja proizvoda ili ugrožavanja lične sigurnosti korisnika.
	Ovo je simbol upozorenja. Potrebno je striktno se pridržavati uputstava označenih ovim simbolom; u suprotnom može doći do oštećenja proizvoda ili ličnih povreda.
	Ovo je simbol za oprez. Upute označene ovim simbolom zahtevaju poseban oprez. Nedovoljan oprez može rezultirati laganim ili umerenim ozledama ili oštećenjem proizvoda.

Ovaj priručnik sadrži puno važnih bezbednosnih informacija koje korisnici treba da poštuju.

1.3 Upozorenja u vezi sa električnom energijom

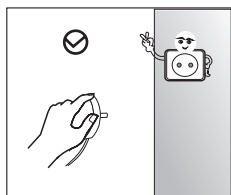

- Ne vucite kabl za napajanje kada izvlačite utikač frižidera. Čvrsto uhvatite utikač i izvucite ga direktno iz utičnice.
- Da biste osigurali bezbednu upotrebu, nemojte oštetiti kabl za napajanje niti ga koristite ako je oštećen ili istrošen.

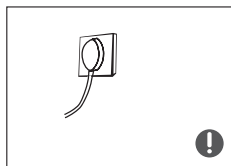

- Koristite namensku utičnicu i utičnica se ne sme deliti sa drugim električnim uređajima. Utikač treba da bude čvrsto u kontaktu sa utičnicom ili može doći do požara.
- Molimo vas proverite da li je elektroda za uzemljenje utičnice opremljena pouzdanom linijom za uzemljenje.



- U slučaju curenja gasa i drugih zapaljivih gasova zatvorite ventil, a zatim otvorite vrata i prozore.
- Ne isključujte iz struje frižider i druge električne uređaje smatrajući da iskra može izazvati požar.

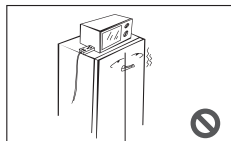

- Ne koristite električne uređaje na vrhu uređaja, osim ako nisu oni koji preporučuje proizvođač.

1.4 Upozorenja za upotrebu

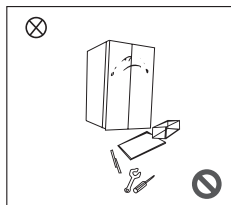

- Nemojte proizvoljno rastavljati ili rekonstruisati frižider, niti oštetiti rashladno kolo; održavanje uređaja mora vršiti stručno lice.
- Oštećen kabl za napajanje mora zameniti proizvođač, odeljenje za održavanje ili nadležni profesionalci kako bi se izbegla opasnost.

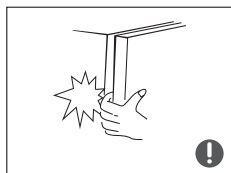

- Međuprostor između vrata frižidera i između vrata i tela frižidera je mali, imajte na umu da ne stavljate ruku u taj međuprostor da biste sprečili priklještenje prsta. Budite nežni kada zatvarate vrata frižidera da bi ste izbegli pad namirnica.
- Ne uzimajte hranu ili posude vlažnim rukama iz hladnjaka kada frižider radi, posebno metalne posude da ne bi došlo do promrzlina.



- Ne dozvolite detetu da uđe ili da se popne u frižider; u suprotnom može doći do gušenja ili pada deteta.

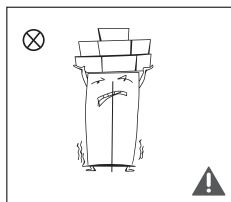

- Ne stavljajte teške predmete na vrh frižidera s obzirom da predmeti mogu pasti kada se zatvore ili otvore vrata i mogu uzrokovati slučajne povrede.
- U slučaju nestanka struje ili čišćenja izvucite utikač. Nemojte priključivati zamrzivač na napajanje u roku od pet minuta kako biste sprečili oštećenja kompresora usled uzastopnih pokretanja.

1.5 Upozorenja za smeštaj

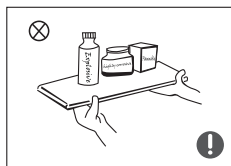

- Da biste izbegli oštećenja proizvoda ili požar ne stavljajte zapaljive, eksplozivne, isparljive i jako korozivne predmete u frižider.
- Ne stavljajte zapaljive stvari u blizini frižidera da biste izbegli požar.

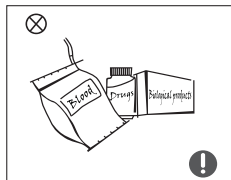

- Frižider je namenjen za upotrebu u domaćinstvu, kao što je skladištenje hrane; ne treba da se koristi u druge svrhe, kao što su skladištenje krvi, lekova ili bioloških proizvoda itd.



- Ne čuvajte pivo, piće ili drugu tečnost koja se nalazi u bocama ili zatvorenim posudama u hladnjaku frižidera; ili u suprotnom boce ili zatvoreni kontejneri mogu puknuti usled smrzavanja što može dovesti do oštećenja.

1.6 Upozorenja za energiju

- 1) Rashladni uređaji možda neće raditi dosledno (mogućnost odmrzavanja sadržaja ili pregrevanja temperature u odeljenju smrznute hrane) ako su postavljeni dulje vreme ispod hladnog kraja raspona temperatura za koji je rashladni uređaj dizajniran.
- 2) Činjenica da se šumeća pića ne smiju čuvati u odeljenjama za zamrzavanje hrane ili ormarima ili u odeljenjama ili ormarima s niskim temperaturama, te da se neki proizvodi kao što su vodeni sladoled ne smeju konzumirati prehladno;
- 3) Potreba da se ne prekorači vreme (a) skladištenja koje preporučuju proizvođači hrane za bilo koju vrstu hrane, a posebno za komercijalno brzo smrznutu hranu u zamrzivačima i pregradama ili ormarima za zamrzavanje hrane;
- 4) Mere predostrožnosti potrebne za sprečavanje neprimjerenog porasta temperature smrznute hrane za vreme odmrzavanja rashladnog uređaja, poput umotavanja smrznute hrane u nekoliko slojeva novina.
- 5) Činjenica da bi porast temperature smrznute hrane tokom ručnog odmrzavanja, održavanja ili čišćenja mogao skratiti vek skladištenja.
- 6) Potreba da se za vrata ili poklopce sa bravama i ključevima ključevi drže van dohvata dece, a ne u blizini rashladnog uređaja, kako bi se sprečilo zaključavanje dece unutra

1.7 Upozorenja za odlaganje

Rashladno sredstvo i ciklopentalni penasti matrijal koji se koriste u frižideru su zapaljivi. Stoga, kada se frižider otpada, ii mora se držati podalje od bilo kog izvora požara, a posebna kompanija za oporabu sa odgovarajućim kvalifikacijama, osim odlaganja sagorevanjem, mora ga prikupljati, kako bi se sprečila šteta po okoliš ili bilo koja druga šteta.



Kada se frižider odlaže, skinite vrata i uklonite dihtung vrata i police; vrata i police postavite na odgovarajuće mesto da biste sprečili moguće zarobljavanje deteta.



Ispravno odlaganje ovog proizvoda:

Ova oznaka ukazuje da se ovaj proizvod ne sme odlagati sa ostalim kućnim otpadom. Da biste sprečili negativne posledice po životnu sredinu ili zdravlje ljudi od nekontrolisanog odlaganja otpada, reciklirajte ga odgovorno kako bi promovisali ponovnu upotrebu materijalnih resursa. Da biste vratili svoj korišćeni uređaj, molimo Vas koristite sisteme za povratak i prikupljanje ili se obratite prodavcu kod koga je proizvod kupljen. Oni mogu ovaj uređaj preuzeti i reciklirati bezbedno po životnu sredinu.

2 Pravilna upotreba frižidera

2.1 Plasman

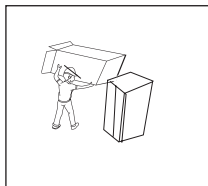

- Pre upotrebe uklonite sav materijal za pakovanje , uključujući donje jastuke, jastučice od pene i trake iz frižidera; otkinite zaštitni film na vratima i kućištu frižidera.

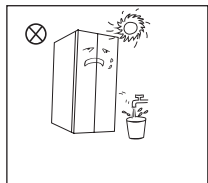

- Držite podalje od izvora toplote i izbegavajte direktnu sunčevu svetlost. Ne postavljajte zamrzivač na vlažna ili vodenasta mesta kako biste sprečili rđu ili smanjili izolacioni efekat.
- Ne prskajte i ne perite frižider; nemojte postavljati frižider na vlažna mesta gde ga je lako pokvasiti vodom da ne bi uticali na svojstva električne izolacije frižidera. .

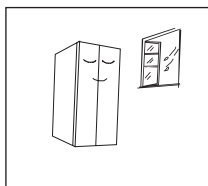

- Frižider je smešten na dobro prozračenom zatvorenom mestu; podloga mora biti ravna i čvrsta (okrećite levo ili desno da podesite kotač za niveliranje ako je nestabilan).

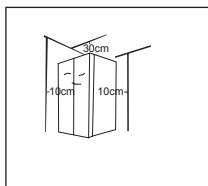

- Gornji prostor frižidera mora biti veći od 30 cm, a frižider treba postaviti uza zid sa slobodnim razmakom većim od 10 cm kako bi se olakšalo odvođenje toplote.

2.2 Izravnavanje stopala

1) Mere opreza pre rada:

Pre rada dodatne opreme mora se osigurati da je frižider isključen iz napajanja.
Pre podešavanja noga za izravnavanje, poduzmite mere predostrožnosti kako biste sprečili bilo kakvu ozledu.

2) Shematski dijagram noga za izravnavanje

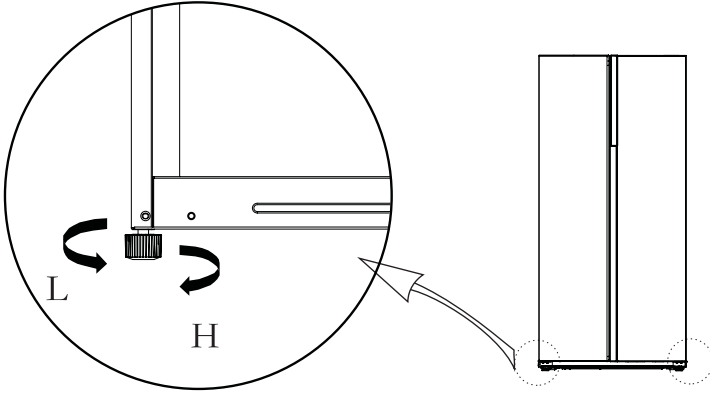

(Gornja slika je samo za referencu. Stvarna konfiguracija ovisit će o fizičkom proizvodu ili izvaji distributera)

3) Postupci prilagođavanja:

- a. Okrenite noge u smeru kazaljke na satu da podignete frižider;
- b. Okrenite noge u smeru suprotnom od kazaljke na satu da spustite frižider;
- c. Podesite desnu i levu nogu na osnovu gore navedenih postupaka na vodoravni nivo.

2.3 Vrata za izravnavanje

1) Mere opreza pre rada:

Pre rada dodatne opreme mora se osigurati da je frižider isključen iz napajanja.

Pre podešavanja vrata, moraju se poduzeti mere predostrožnosti kako bi se sprečile bilo kakve osobne ozlede.

2) Shematski dijagram niveliranja tela vrata

Spisak alata koje korisnik treba da obezbedi	
	ključ

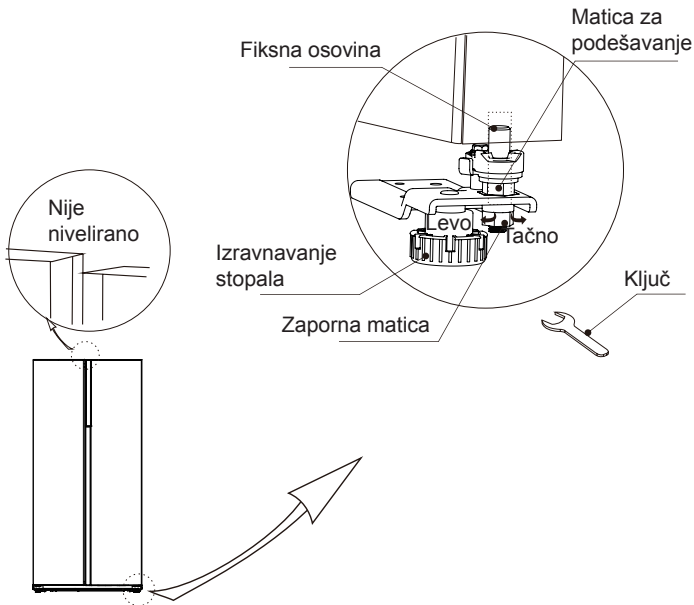

(Gornja slika je samo za referencu. Stvarna konfiguracija ovisit će o fizičkom proizvodu ili izjavi distributera)

Kada su vrata frižidera niska:

Otvorite vrata, pomoću ključa otpustite bezbednosnu maticu i okrećite maticu za podešavanje u smeru suprotnom od kazaljke na satu da biste podigli visinu vrata.

Nakon što se vrata poravnaju, zategnite maticu za zaključavanje okretanjem u smeru suprotnom od kazaljke na satu.

Kada su vrata frižidera visoka:

Otvorite vrata, pomoću ključa okrenite maticu za podešavanje u smeru kazaljke na satu da spustite visinu vrata. Nakon što se vrata poravnaju, zategnite maticu za zaključavanje okretanjem u smeru suprotnom od kazaljke na satu.

2.4 Promena svetla

Bilo kakvu zamenu ili održavanje LED sijalica vrši proizvođač, njen servisni agent ili druga kvalifikovana osoba.

2.5 Početak upotrebe

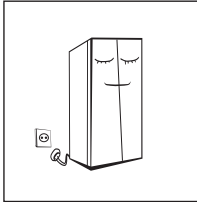

- Pre prvog pokretanja držite frižider pola sata pre nego što ga priključite na napajanje.
- Pre stavljanja bilo koje sveže ili smrznute hrane, frižider treba da radi 2-3 sata, ili više od 4 sata leti kada je temperatura okoline visoka.

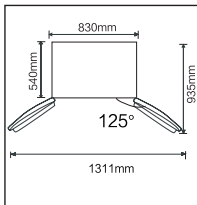

- Dovoljno prostora za udobno otvaranje vrata i ladica.
- Gornja slika je samo za referencu. Stvarna konfiguracija ovisit će o fizičkom proizvodu ili izjavi distributera

2.6 Saveti za štednju energije

- Uređaj treba biti smešten u najhladnijem delu prostorije, dalje od uređaja koji proizvode toplotu ili grejnih kanala i van direktne sunčeve svetlosti.
- Ostavite vruću hranu da se ohladi na sobnu temperaturu pre stavljanja u uređaj. Preopterećenje uređaja prisiljava kompresor da radi duže. Hrana koja se presporo zamrzava može izgubiti na kvalitetu ili se pokvariti.
- Pazite da hranu pravilno umotate i posude obrišite do suhog pre nego što ih stavite u aparat. Ovo smanjuje nagomilavanje mraza u uređaju.
- Korpa za skladištenje uređaja ne sme biti obložena aluminijumskom folijom, voskastim papirom ili papirnim ubrusima. Obloge ometaju cirkulaciju hladnog vazduha, čineći uređaj manje efikasnim.
- Organizujte i označite hranu da biste smanjili potrebu za otvaranjem vrata i dugim pretraživanjem. Uzmite onoliko namirnica koliko vam je potrebno odjednom i zatvorite vrata što je pre moguće.

3 Struktura i funkcije

3.1 Ključne komponente

(Komora za zamrzavanje)

(Rashladna komora)

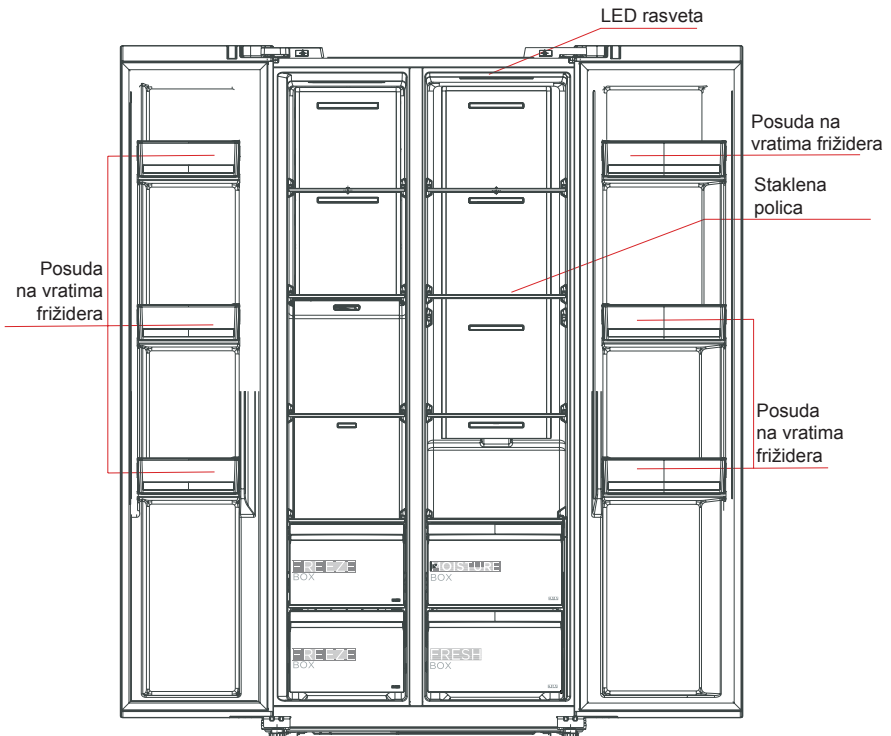

(Gornja slika je samo za referencu. Stvarna konfiguracija ovisit će o fizičkom proizvodu ili izjavi distributera.)

Rashladna komora

- Rashladna komora pogodna je za skladištenje raznih vrsta voća, povrća, pića i druge hrane konzumirane u kratkom roku, **preporučeno vreme skladištenja od 3 dana do 5 dana**.
- Kuvana hrana ne sme se stavljati u rashladnu komoru dok se prethodno ne ohladi na sobnu temperaturu.
- Preporučuje se da se hrana dobro zatvori pre stavljanja u frižider.
- Staklene police mogu se podesiti gore ili dole za odgovarajući prostor za odlaganje i jednostavnu upotrebu.

Komora za zamrzavanje

- Niska temperatura hladnjaka može dugo čuvati svežinu hrane, a uglavnom se koristi za čuvanje smrznute hrane i pravljenje leda.
- Hladnjak je pogodan za skladištenje mesa, ribe, pirinčanih kuglica i druge hrane koja se ne može konzumirati u kratkom roku.
- Komade mesa poželjno je podeliti na male komade za brzo smrzavanje i lak pristup. Imajte na umu da treba hrana biti konzumirana u roku trajanja.

Ladice, kutije za hranu, police itd. Postavljene prema položaju na gornjoj slici su najefikasnije u potrošnji.

Napomena: Skladištenje previše hrane tokom rada nakon početnog priključenja na struju može negativno uticati na efekat smrzavanja frižidera. Skladištena hrana ne sme blokirati izlaz zraka; ili će u suprotnom negativno uticati na učinak smrzavanja.

3.2 Funkcije

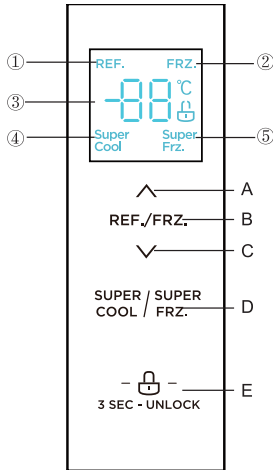

(Gornja slika je samo za referencu. Stvarna konfiguracija ovisi će o fizičkom proizvodu ili izjavi distributera)

1. Ekran

- ① Icon ikona frižidera
- ② Icon ikona zamrzavanja
- ③ Icon ikona prikaza temperature
- ④ Super cool ikona
- ⑤ Icon ikona super smrzavanja

2. Kontrolne tipke

- A. Dugme za povećanje temperature
- B. Gumb za odabir temperature
- C. Dugme za smanjenje temperature
- D. Super tipka za hlađenje / zamrzavanje
- E. Tipka E. Lock / Unlock

3. Upute za rad

1) Prikaz

Kada elektrificirate frižider, ekran će se prikazati ukupno 3 sekunde. U međuvremenu se oglasi zvono za pokretanje i tada ekran ulazi u normalni prikaz rada.

Prvi put za upotrebu frižidera zadana zadana temperatura rashladne komore i komore za zamrzavanje je 5°C/-18°C.

Kada se pojavi greška, na ekranu se prikazuje kôd greške (pogledajte sledeću stranicu); za vreme normalnog rada, ekran prikazuje podešenu temperaturu rashladne komore ili komore za smrzavanje. U normalnim okolnostima, ako u roku od 30 sekundi ne bude izvršena nijedna radnja na ploči ekrana ili otvaranju vrata, ekran je zaključan i mreža se gasi.

2) Zaključaj / otključaj k



U otključanom stanju, dugo pritisnite tipku za  zaključavanje 3 sekunde, uđite u stanje zaključavanja,

Logotip  **svetli** i oglasi se zujalica, što znači da je ekran zaključan, trenutno se ne može provesti rad tipki;

U zaključanom stanju, dugo pritisnite tipku za  zaključavanje 3 sekunde, uđite u otključano stanje,

Logotip  **zasvetli** i oglasi se zujalica, što znači da je ploča ekrana otključana, u ovom trenutku se može primeniti rad tipki;

3) Podešavanje temperature rashladne komore

Pritisnite dugme za odabir temperature REF./FRZ. zone da biste izabrali temperaturnu zonu podešavanja rashladne komore, REF. zasvetlit će ikona, a zatim pritisnite  ili  za podešavanje

temperature podešavanja rashladne komore.

Raspon temperature za rashladnu komoru je 2°C - 8°C.

4) Podešavanje temperature komore za zamrzavanje

Pritisnite tipku za odabir temperature REF./FRZ. zone da biste odabrali zonu podešavanja temperature komore za zamrzavanje, FRZ. zasvetlit će ikona, a zatim pritisnite \wedge ili \vee podesite postavku temperature komore za zamrzavanje. Raspon temperature za rashladnu komoru je -24°C -16°C.

5) Podešavanje režima

Kada se postavi super hladni način ^{SUPER}COOL rada , temperatura rashladne komore automatski će se postaviti na 2°C, **najduže vreme rada ovog načina rada je 6 h.**

Izadište iz režima super hladnog načina ^{SUPER}COOL rada, temperatura hladnjače će se automatski vratiti na temperaturu postavljenu pre super hladnog načina rada.

Kada se postavi režim super ^{SUPER}FRZ. smrzavanja , temperatura komore za smrzavanje automatski će se postaviti na -24°C, **izlaz nakon 24 sata rada.**

Izadište iz režima super ^{SUPER}FRZ. smrzavanja, temperatura komore za zamrzavanje automatski će se vratiti na temperaturu se t pre režima super zamrzavanja.

Prema IEC62552: 2007, uslovi testiranja su sledeći: pokrenite način rada super zamrzivača unapred i pričekajte kada frižider uđe u automatsko odmrzavanje, a zatim primenite zamrzivač.

Maksimalno vreme odmrzavanja je 72 sata, a minimalno 12 sati na 32°C.

Preporučeno podešavanje: komora za hlađenje 4°C, komora za zamrzavanje -18°C.

6) Skladištenje nakon nestanka struje

U slučaju nestanka struje, trenutno radno stanje će se zaključiti i održavati do ponovne elektrifikacije.

7) Indikacija greške

Sledeća upozorenja koja se pojavljuju na ekranu ukazuju na odgovarajuće greške u frižideru.

Iako frižider i dalje može imati rashladnu funkciju sa sledećim greškama, korisnik se mora obratiti stručnjaku za održavanje radi održavanja, kako bi se osigurao optimalan rad uređaja.

Kód greške	Opis greške
E1	Otkazivanje senzora temperature rashladne komore
E2	Otkazivanje senzora temperature hladnjaka
E5	Detekcija greške kola senzora odmrzavanja zamrzavanja
E6	Komunikacijska greška
E7	Pogreška kruga detekcije temperature

4. Održavanje i nega uređaja

4.1 Ukupno čišćenje

- Prašina iza frižidera i na zemlji mora biti blagovremeno očišćena da bi se poboljšao efekat hlađenja i ušteda energije.
- Redovno proveravajte dihtung na vratima da biste bili sigurni da nema nečistoća. Očistite dihtung na vratima mekom krpom natopljenom blagom otopinom sapunice ili razblaženim deterdžentom.
- Unutrašnjost frižidera treba redovno čistiti da ne bi došlo do pojave neprijatnog mirisa.
- Pre čišćenja unutrašnjosti isključite struju, izvadite svu hranu, piće, police, fiokice, fiokice itd.
- Mekom krpom ili sunderom očistite unutrašnjost frižidera, za čišćenje upotrebite dve kašike sode bikarbone i četvrtinu litra tople vode. Zatim isperite vodom i obrišite. Nakon čišćenja otvorite vrata i ostavite da se prirodno osuši pre nego što uključite napajanje.
- Za delove u frižideru koje je teško očistiti (kao što su uski prevoji, praznine ili uglovi), preporučuje se redovno brisanje mekanom krpom, mekom četkom itd., a po potrebi u kombinaciji sa nekim pomoćnim alatima (kao što su tanki štapići) kako bi se osiguralo da se na ovim delovima ne akumuliraju kontaminanti ili bakterije.
- Ne koristite sapun, deterdžent, abrazivan prašak, sprejeve za čišćenje itd., jer mogu izazvati mirise u unutrašnjosti frižidera ili kontaminirati hranu.
- Očistite okvir za boce, police i fiokice mekom krpom navlaženom blagom otopinom sapunice ili razblaženim deterdžentom. Osušite mekom krpom ili prirodno osušite.
- Obrišite spoljnu površinu frižidera mekom krpom natopljenom blagom otopinom sapunice, deterdžentom itd., a zatim osušite suvom krpom.
- Ne upotrebljavajte tvrde četke, čiste čelične kuglice, žičane četke, abrazive (kao što su paste za zube), organska otapala (kao što su alkohol, aceton, ulje banane, itd.), kipuću vodu, kiseline ili alkalne predmete, koji mogu oštetiti frižider površina i unutrašnjost. Ključala voda i organski rastvarači poput benzena mogu deformisati ili oštetiti plastične delove.
- Tokom čišćenja ne ispirajte direktno vodom ili drugim tečnostima da ne bi došlo do kratkog spoja ili uticaja na električnu izolaciju nakon potapanja.



⚠ Molimo odspojite frižider za odmrzavanje i čišćenje.

4.2 Čišćenje ladice na vratima

- Prema strelici smera na donjoj slici, upotrebite obe ruke ladicu i gurnite je prema gore, a zatim je možete izvaditi.
- Nakon što ste izvadili ladicu nakon što ste je izvadili, možete prilagoditi njenu visinu ugradnje u skladu sa svojim zahtevima.
- Za čišćenje se predlažu mekani ručnici ili spužva umočeni u vodu i nekorozivni neutralni deterdženti. Zamrzivač konačno očistite čistom vodom i suvom krpom. Otvorite vrata za prirodno sušenje pre nego što se napajanje uključi.
- Ne upotrebljavajte tvrde četke, čiste čelične kuglice, žičane četke, abrazive, poput pasta za zube, organskih rastvarača (kao što su alkohol, aceton, ulje banane itd.), kipuće vode, kiseline ili alkalni predmeti, čistite frižider s obzirom da to može oštetiti površina i unutrašnjost frižidera.

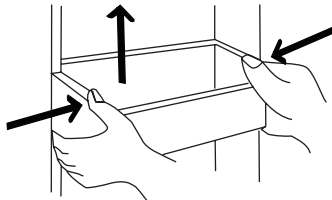

(Gornja slika je samo za referencu. Stvarna konfiguracija ovisit će o fizičkom proizvodu ili izjavi distributera)

4.3 Čišćenje staklene police

- Kako unutarnji dio obloge frižidera gde kontakt s policama ima zapornicu, podignite police prema gore, a zatim možete izvaditi ih.
- Podesite ili očistite police prema vašim zahtevima.
Za čišćenje se predlažu mekani ručnici ili spužva umočeni u vodu i nekorozivni neutralni deterdženti. Zamrzivač konačno očistite čistom vodom i suvom krpom. Otvorite vrata za prirodno sušenje pre nego što se napajanje uključi.
Ne upotrebljavajte tvrde četke, čiste čelične kuglice, žičane četke, abrazive, poput pasta za zube, organskih rastvarača (kao što su alkohol, aceton, ulje banane itd.), Kipuće vode, kiselina ili alkalni predmeti, čistite frižider s obzirom da to može oštetiti površina i unutrašnjost frižidera.

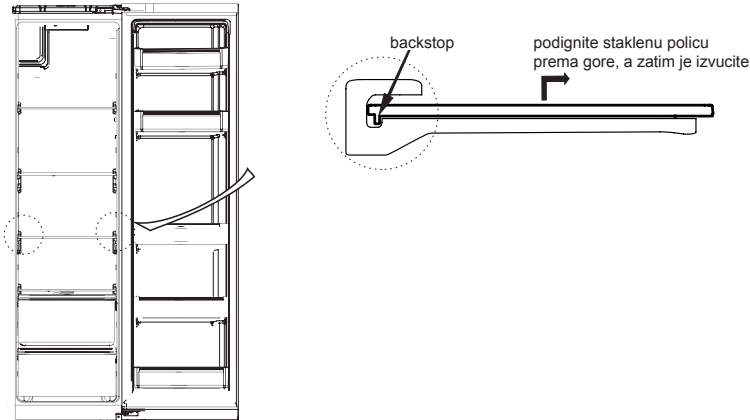

(Gornja slika je samo za referencu. Stvarna konfiguracija ovisit će o fizičkom proizvodu ili izjavi distributera)

4.4 Odmrzavanje

- Frižider je napravljen na principu vazdušnog hlađenja i tako ima funkciju automatskog odmrzavanja. Mraz nastao usled promene godišnjeg doba ili temperature takođe se može ručno ukloniti isključivanjem uređaja sa napajanja ili brisanjem suvim peškirom.

4.5 Ne radi

- Nestanak struje: U slučaju nestanka struje, čak i ako je leto, hrana unutar uređaja može se držati nekoliko sati; za vreme nestanka struje, vreme otvaranja vrata će se smanjiti i u uređaj se više neće stavljati sveža hrana.
- Dugotrajno nekorišćenje: Uređaj treba da se isključi i zatim očisti; vrata se ostavljaju otvorena da bi sprečio neprijatan miris.
- Premeštanje: Pre nego što se frižider pomakne, izvadite sve predmete iznutra, učvrstite pregrade za staklo, držač povrća, ladice komore za zamrzavanje i slično, i olakšajte noge za izravnavanje; zatvorite vrata i učvrstite ih trakom. Tokom premeštanja, aparat ne sme biti postavljen naopako ili vodoravno, niti treba vibrirati; nagib tokom premeštanja ne sme biti veći od 45°.



Uređaj mora raditi kontinuirano nakon njegovog puštanja u rad. Općenito, rad uređaja neće biti prekinut; u suprotnom može se smanjiti radni vek

5 Rešavanje problema

5.1 Sledeće jednostavne probleme možete pokušati rešiti sami. Ako ih ne možete rešiti, obratite se službi za podršku.

Operacija nije uspeła	Proverite je li aparat priključen na struju ili Da li je utikač u dobrom kontaktu Proverite da li je napon pre nizak Proverite da li je došlo do prekida napajanja ili su osigurači izbacili
Neprijatan Miris	Hrana s mirisom mora biti lagano umotana Proverite da li ima trule hrane Očistite unutrašnjost frižidera
Dugotrajan rad kompresora	Dugotrajan rad frižidera je leti normalan kada je temperatura okoline visoka Nije preporučljivo imati previše folija u uređaju istovremeno Hrana se ohladi pre nego što se stavi u aparat Vrata se prečesto otvaraju
Sijalica ne svetli	Proverite je li frižider priključen na napajanje i da li je osvetljujuća svetlost oštećena Zamenite svetlo kod stručnjaka
Vrata se ne mogu pravilno zatvoriti	Vrata su zaglavljena paketima hrane Stavi se previše hrane Frižider je nagnut
Glasan zvuk	Proverite da li je pod ravan i da li je frižider stabilno postavljen Proverite da li su dodaci postavljeni na odgovarajućim lokacijama
Dihtung na vratima nije čvrst	Uklonite strane materije sa dihtunga na vratima Zagrejte dihtung na vratima, a zatim ga ohladite za restauraciju (fenom za kosu ili koristite vrući peškiri za zagrevanje)
Posuda sa vodom se prelića	U komori ima previše hrane ili uskladištena hrana sadrži previše vode, što rezultira jakim odmrzavanjem Vrata se ne zatvaraju pravilno, što rezultira stvaranjem leda zbog ulaska vazduha i povećanjem vode zbog odmrzavanja
Vruće kućište	Odvođenje toplote ugrađenog kondenzatora kroz kućište, što je normalno Kad se kućište zagreje zbog visoke temperature okoline, spremišta previše hrane ili isključivanja kompresora, osigurajte zvučnu ventilaciju kako biste olakšali odvođenje toplote
Površinska kondenzacija	Kondenzacija na spoljnoj površini i vratima frižidera je normalna kada je vlažnost okoline previsoka. Samo obrišite kondenzat čistim peškirom.
Nenormalan šum	Zujanje: Kompresor može da proizvodi zujanje tokom rada, a zujanje je posebno glasno pri puštanju u rad ili zaustavljanju. Ovo je normalno. Grgoljenje: Normalno je da rashladno sredstvo koje teče unutar uređaj grgolji.

6 Parametari

6.1 Tehnički parametri

Model	
Kategorija proizvoda	
Volumen odeljenja za skladištenje sveže hrane	
Količina skladištenja smrznute hrane	
Temperatura skladištenja	
Potrošnja energije	
Zapremina odeljenja s jednom zvezdicom (L)	
Volumen odeljka s dve zvezdice (L)	
Volumen odeljka s tri zvezdice (L)	
Zapremina odeljka s četiri zvezdice (L)	
Potrošnja energije __ kWh godišnje, na osnovu 24 sata standardnih rezultata ispitivanja.	
Kategorija kućanskih aparata	
Ocenjivanje energije	
EU ekološki znak	
Tip odmrzavanja	
Klimatska klasa	
Odeljenje za svežu hranu (bez smrzavanja)	("DA" ili "Ne" ili "/")
Odeljak za smrznutu hranu (bez smrzavanja)	("DA" ili "Ne" ili "/")
Ovaj uređaj je namenjen za upotrebu na sobnoj temperaturi između _ ° C i _ ° C	
Zvučna vazдушna buka	
Vreme porasta temperature	
Kapacitet smrzavanja	
Napon	
Nazivna struja	
Ukupna dimenzija (V x Š x D)	
Dimenzija uređaja (VXŠXD)	
Ukupna bruto zapremina (L)	
Ukupna zapremina (L)	
Ukupna zapremina (L)	
Neto težina (kg)	

Tabela 1 Klimatske klase

Razred	Simbol	Raspon temperature okoline °C
Prošireno umereno	SN	+ 10 do + 32
Umereno	N	+ 16 do + 32
Subtropsko	ST	+ 16 do + 38
Tropsko	T	+ 16 do + 43

Produžena umerenost: 'ovaj rashladni uređaj namenjen je uporabi na sobnoj temperaturi u rasponu od 10 ° C do 32 ° C';

umereno: 'Ovaj rashladni aparat je namenjen za hlađenje na temperaturi od 16 °C do 32 °C';

Suptropsko 'Ovaj rashladni aparat je namenjen za hlađenje na temperaturi od 16 °C do 38 °C';

Tropsko: 'Ovaj rashladni aparat je namenjen za hlađenje na temperaturi od 16 °C do 43 °C';

Posebno za novi evropski standard:

Naručene delove u sledećoj tablici možete nabaviti na kanalu__:

Poručeni deo	Obezbeđuje	Minimalno vreme potrebno za odredbu
Termostati	Stručni kadar za održavanje	Najmanje 7 godina nakon što je poslednji model pokrenut na tržištu
Temperaturni senzori	Stručni kadar za održavanje	Najmanje 7 godina nakon što je poslednji model pokrenut na tržištu
Štampane ploče	Stručni kadar za održavanje	Najmanje 7 godina nakon što je poslednji model pokrenut na tržištu
Izvori svetlosti	Stručni kadar za održavanje	Najmanje 7 godina nakon što je poslednji model pokrenut na tržištu
Regulatori vrata	Stručni serviseri i finalni korisnici	Najmanje 7 godina nakon što je poslednji model pokrenut na tržištu
Šarke za vrata	Stručni serviseri i finalni korisnici	Najmanje 7 godina nakon što je poslednji model pokrenut na tržištu
Ležišta	Stručni serviseri i finalni korisnici	Najmanje 7 godina nakon što je poslednji model pokrenut na tržištu
Korpe	Stručni serviseri i finalni korisnici	Najmanje 7 godina nakon što je poslednji model pokrenut na tržištu
Zaptivke na vratima	Stručni serviseri i finalni korisnici	Najmanje 10 godina nakon što je poslednji model pokrenut na tržištu

Najkraći period za davanje rezervnih delova nakon prodaje je__

Poštovani kupče

1. Ako želite vratiti ili zameniti proizvod, kontaktirajte trgovinu u kojoj kupujete.

(Ne zaboravite poneti fakturu za kupovinu)

2. Ako se vaš proizvod pokvari i treba ga popraviti, kontaktirajte dobavljača usluga nakon prodaje.

Telefon:

E-mail adresa:



Hladilnik Dve strani

Navodila za uporabo

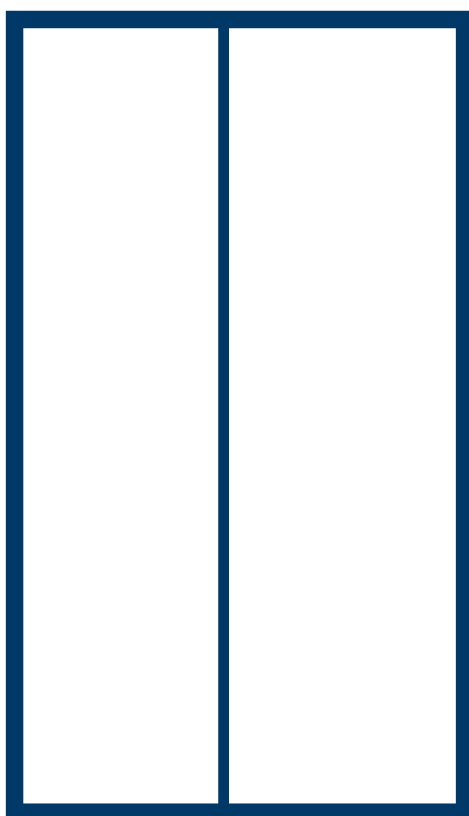

Opozorilo:
Pred uporabo izdelka natančno preberite ta priročnik in ga shranite za poznejšo uporabo. Za izboljšanje izdelka se lahko načrt in specifikacije spremenijo brez predhodnega obvestila. Za več podrobnosti se posvetujte s svojim prodajalcem ali proizvajalcem.

VSEBINA

1 Varnostna opozorila	
1.1 Opozorilo	1-2
1.2 Pomen opozorilnih varnostnih simbolov	3
1.3 Opozorila povezana z elektriko	3
1.4 Opozorila za uporabo	4
1.5 Opozorila za postavitvev	4-5
1.6 Opozorila za energijo.....	5
1.7 Opozorilo za odlaganje.....	5
2 Pravilna uporaba hladilnika	
2.1 Postavitvev	6
2.2Izravnava nog	7
2.3Poravnavanje vrat.....	8
2.4 Spreminjanje osvetlitve.....	9
2.5 Začetek uporabe.....	9
2.6 Nasveti za varčevanje z energijo.....	9
3 Zgradba in funkcije	
3.1 Ključne komponente	10
3.2 Funkcije	11-12
4 Vzdrževanje in čiščenje naprave	
4.1 Splošno čiščenje.....	13
4.2 Čiščenje pladnja v vratih	13
4.3 Čiščenje steklene police	14
4.4 Odmrzovanje	14
4.5 Ni v obratovanju.....	14
5 Odpravljanje težav	
5.1 Odpravljanje težav.....	15
6 Parametrov	
6.1 Tehnični parametri	16-17

1 Varnostna opozorila

1.1 Opozorilo



Opozorilo: tveganje za požar / vnetljivi materiali

Ta naprava je namenjena uporabi v gospodinjstvu in podobnih aplikacijah, kot so kuhalna področja v trgovinah, pisarnah in drugih delovnih okoljih; kmetijah, za stranke v hotelih, motelih in drugih namestitvenih okoljih; namestitvah s prenočišči in zajtrkom; gostinska in podobna neprodajna uporaba.

Ta naprava ni namenjena uporabi s strani oseb s omejeno fizično, senzorično in mentalno zmogljivostjo (vključno z otroci) ali oseb s pomanjkanjem izkušenj, znanja, razen če so prejeli inštrukcije in navodila s strani oseb, ki so odgovorne za njihovo varnost.)

Otroci morajo biti nadzorovani, da zagotovite, da se ne bodo igrali z napravo.

Če je napajalni kabel poškodovan, ga mora zamenjati proizvajalec, njegov servisni pooblaščenec ali podobno kvalificirana oseba, da se izognete nesrečam.

Ne shranjujte v tej napravi eksplozivnih snovi, kot so razpršilniki z vnetljivimi snovmi.

Ta naprava mora biti po končani uporabi in pred vzdrževanlnimi deli na napravi izključena iz napajanja.

Opozorilo: Prezračevalne odprtine, v ohišju naprave ali v vgrajeni konstrukciji ne smejo biti ovirane.

Opozorilo: Za pospeševanje postopka odmrzovanja ne uporabljajte mehanskih naprav ali drugih sredstev, razen tistih, ki jih priporoča proizvajalec.

Opozorilo: Ne poškodujte kroga hladilnega sredstva.

Opozorilo: Ne uporabljajte električnih naprav znotraj predelkov za shranjevanje hrane v napravi, razen če gre za tip, ki ga je priporočil proizvajalec.

Opozorilo: odstranite hladilnik v skladu z lokalnimi predpisi, saj uporablja vnetljiv plin za pihanje in hladilno sredstvo.

Opozorilo: Ko pozicionirate napravo, se prepričajte, da napajalni kabel ni ujet ali poškodovan.

Opozorilo: Na zadnji strani naprave ne nastavljajte več prenosnih vtičnic ali prenosnih napajalnikov.

Ne uporabljajte podaljškov ali neozemljenih adapterjev (dva zobnika).

Nevarnost: Nevarnost ujetja otroka. Preden zavržete stari hladilnik ali zamrzovalnik:

- Snemite vrata.

- Pustite police na mestu, da otroci ne bodo zlahka splezali noter.

Hladilnik mora biti izklopljen iz vira električnega napajanja pred poskusom montaže dodatne opreme.

Hladilno sredstvo in materiali za penjenje iz ciklopentana, ki se uporabljajo za

napravo, so vnetljivi. Torej, ko je naprava odstranjena, mora biti stran virov požara in jo mora predelati posebno podjetje za predelavo z ustreznimi kvalifikacijami, razen odstranjevanja z zgorevanjem, da se prepreči okoljska škoda ali kakršna koli druga škoda.

Za EN standard: To napravo lahko uporabljajo otroci, ki so starejši od 8 let in osebe z zmanjšanimi fizičnimi, senzoričnimi ali mentalnimi zmogljivostmi ali osebe s pomanjkanjem znanja in izkušenj samo pod pogojem, da so pod nadzorom in so dobili navodila za varno uporabo in nevarnosti glede uporabe naprave. Otroci se ne smejo igrati z napravo. Otroci ne smejo čistiti in vzdrževati naprave brez nadzora. Otroci, stari od 3 do 8 let, lahko nalagajo in razkladajo hladilne naprave.

Pri vratih in pokrovih s ključi in ključavnicami je nujno hraniti ključe izven dosega otrok in stran od naprave, da preprečite, da se otrok zaklene v napravo.

Da se izognete onesaženju hrane, spoštujte naslednja navodila:



- Odpiranje vrat za daljši čas močno poviša temperaturo prostorov v hladilniku.
 - Redno čistite površine, ki lahko pridejo v kontakt s hrano in dosegljiv odtočni sistem.
 - Očistite posode z vodo, če niso bile v uporabi več kot 48 ur; splaknite vodni sistem, ki je priključen na vodovod, če ga niste uporabljali 5 dni ali več. (opomba 1)
 - Hranite surovo meso in ribe v primernih posodah, da ne prihaja do stika z drugo hrano.
 - Predali z dvema zvezdicama za zamrznjeno hrano so primerni za shranjevanje zamrznjene hrane, shranjevanje in izdelavo sladoleada in za pripravo ledenih kock. (opomba 2)
 - Predali, ki so označeni z eno, dvema ali tremi zvezdicami, niso primerni za zamrzovanje sveže hrane. (opomba 3)
 - Za naprave brez prostora s 4 zvezdicami: ta naprava ni primerna za zamrzovanje živil. (opomba 4)
 - Če je hladilna naprava prazna daljše časovno obdobje, jo izklopite, odtajajte, očistite, posušite in pustite odprta vrata, da preprečite nastajanje plesni znotraj naprave.
- Opomba 1,2,3,4: Prosimo, potrdite, če je primerno glede na vrsto vašega predela za izdelke.

Za samostoječe naprave: ta hladilna naprava ni primerna za uporabo kot vgradna naprava.

Vsako zamenjavo ali vzdrževanje LED žarnic mora opraviti proizvajalec, pooblaščen servisier ali podobno kvalificirana oseba.

Ta izdelek vsebuje vir svetlobe z energetske učinkovitostjo razred (G).

1.2 Pomen opozorilnih varnostnih simbolov

	To je simbol za prepoved. Vsako neupoštevanje navodil, označenih s tem simbolom, lahko povzroči poškodbe na izdelku ali ogrozi osebno varnost uporabnika.
	To je opozorilni simbol. Zahteva se ravnanje s strogim upoštevanjem navodil, ki so označene s tem simbolom; v nasprotnem primeru lahko pride do poškodb izdelka ali poškodb na osebah.
	To je simbol za previdnost. Navodila, ki so označena s tem simbolom, zahtevajo posebno previdnost. Pomanjkljiva previdnost lahko vodi do lažjih ali hujših poškodb pri osebah ali poškodb na izdelku.

Ta priročnik vsebuje veliko pomembnih varnostnih informacij, ki jih mora upoštevati vsak uporabnik.

1.3 Opozorila povezana z elektriko

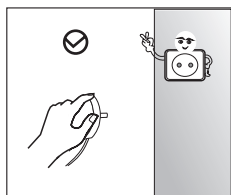

- Kadar vlečete napajalni vtič, ne vlecite za napajalni kabel hladilnika. Trdno primate vtič in ga direktno izvlecite iz vtičnice.
- Da zagotovite varno uporabo, ne poškodujte napajalnega kabla in ne uporabljajte napajalnega kabla, kadar je poškodovan ali izrabljen.

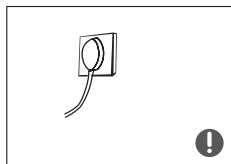

- Prosimo, da uporabite namensko električno vtičnico, električne vtičnice ne smete hkrati uporabljati za druge električne naprave. Vtič mora biti trdno v stiku z vtičnico, sicer lahko povzroči požar.
- Prepričajte se, da je ozemljitvena elektroda vtičnice opremljena z zanesljivo ozemljitveno linijo.



- Prosimo, izklopite ventil puščajočega plina in v primeru puščanja plina in drugih vnetljivih plinov odprite vrata in okna.
- Ne izklaplajte hladilnika in drugih električnih naprav, ker lahko iskra povzroči požar.

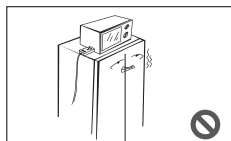

- Ne uporabljajte električnih naprav, ki so nameščene na druge električne naprave, razen v primeru, da tako priporoča proizvajalec.

1.4 Opozorila za uporabo

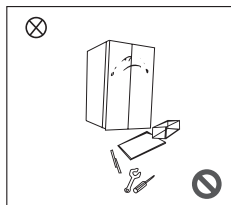

- Ne razstavljajte ali preurejajte hladilnika samovoljno in ne poškodujte obtoka hladilnika; vzdrževanje naprave mora opravljati strokovnjak
- Poškodovani napajalni kabel mora zamenjati proizvajalec, njegova služba za vzdrževanje ali ustrezni strokovnjaki, da se izogne nevarnosti.

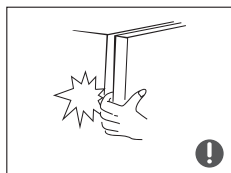

- Razmiki med vrati hladilnika in med vrati in ohišjem hladilnika so majhni. Upoštevajte, da ne držite roke na teh območjih, da preprečite stiskanje prsta. Prosimo, da ste nežni pri zapiranju vrat hladilnika, da preprečite padec objektov.
- Dokler je hladilnik priklopljen iz njega ne vzemajte živil ali posod z mokrimi rokami, zlasti kovinskih posod, da se izognete ozeblinam.



- Ne dovolite otrokom plezanja v ali na hladilnik; otrok lahko utрпи poškodbe zaradi dušenja ali padca.

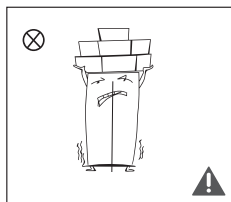

- Ne postavljajte težkih predmetov na hladilnik, saj lahko med odpiranjem in zapiranjem vrat padejo in povzročijo poškodbe.
- Prosimo, izvalcite vtič v primeru izpada električne energije ali pred čiščenjem. Zamrzovalnika ne priključite na električno napajanje v petih minutah, da preprečite poškodbe zaradi več zaporednih zagonov.

1.5 Opozorila za postavitve

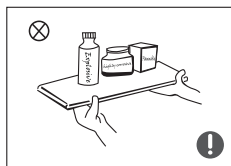

- V hladilnik ne dajate vnetljivih, eksplozivnih, hlapljivih in močno jedkih predmetov, da preprečite škodo na izdelku ali požare.
- V bližini hladilnika ne postavljajte vnetljivih predmetov, da se izognete požaru.

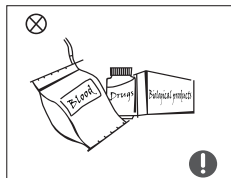

- Hladilnik je namenjen uporabi v gospodinjstvu, kot je shranjevanje hrane; ne sme se uporabljati za druge namene, kot je shranjevanje krvi, zdravil ali biološkega materiala in podobno.



- Ne shranjujte piva, pijač in drugih tekočin v steklenicah ali zaprtih posodah v zamrzovalnem prostoru hladilnika; steklenice ali posode lahko zaradi zamrzovanja počijo in povzročijo škodo.

1.6 Opozorila za energijo

- 1) Hladilna naprava morda ne bo delovala brezhibno (možnost odtajanja vsebine ali previsoke temperature v predalu za zamrznjeno hrano), če je bila za daljše časovno obdobje nastavljena na skrajno hladno območje temperature, za katero je naprava konstruirana.
- 2) Pravilo je, da šumečih pijač ne hranite v predalih za zamrznjeno hrano in da nekaterih pijač in živil, kot so ledene kocke, ne smete uživati premrzlih;
- 3) Pomembno je, da ne presežete shranjevalnega časa, ki ga priporoča izdelovalec hrane, za katero koli hrano, še zlasti za hitro zmrznjeno hrano v zamrzovalniku hrane in za hranjenje zamrznjene hrane v predalih ali omarah;
- 4) Pomembna je previdnost, da preprečite nehoten dvig temperature zamrznjene hrane, kadar odmrzujete hladilno napravo, priporočamo na primer uporabo več slojev časopisnega papirja.
- 5) Dejstvo je, da dvig temperature zamrznjene hrane med ročnim odmrzovanjem, vzdrževanjem ali čiščenjem, lahko skrajša čas shranjevanja.
- 6) Pri napravah z vrati, ključi in ključavnicami je potrebno ključe hraniti stran od dosega otrok in ne v bližini hladilne naprave, da otrokom preprečimo, da se zaklenejo v napravo

1.7 Opozorilo za odlaganje

Sredstvo za hlajenje in uporabljeni ciklopentan, penasti material za polnilo, sta vnetljiva. Razstavljen morate hraniti stran od virov ognja. Predelati ga mora specializirano podjetje za predelavo z ustreznimi kvalifikacijami, brez odstranjevanja z zažiganjem, da se prepreči okoljska škoda ali kakršna koli druga škoda.



Ko je hladilnik razstavljen, odstranite vrata ter odstranite tesnila vrat in police; postavite vrata in police na primerno mesto, da se vanje ne bodo zapletli otroci.



Pravilno odlaganje tega izdelka:

Ta oznaka opozarja, da tega izdelka ne smete odvreči med druge gospodinjske odpadke. Da bi preprečili morebitno škodo okolju ali zdravju ljudi zaradi nenadzorovane odstranitve odpadkov, jih odgovorno reciklirajte, in s tem spodbudite trajnostno ponovno uporabo materialnih virov. Za vračanje vaše rabljene naprave uporabite sistem za vračanje in zbiranje ali kontaktirajte prodajalca, pri katerem ste napravo kupili. Lahko prevzemajo produkte za okolju prijazno recikliranje.

2 Pravilna uporaba hladilnika

2.1 Postavitev

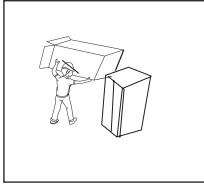

- Pred uporabo odstranite ves embalažni material, vključno z blazinicami na spodnjem delu, koščke pene in trakove iz notranjosti hladilnika; Odstranite zaščitni film z vrat in preostalega hladilnika.

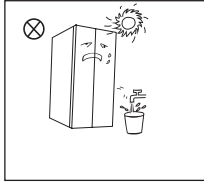

- Hranite stran od vročine in se izognite neposredni sončni svetlobi. Ne postavite zamrzovalnika v vlažne ali mokre prostore, da preprečite rjo ali zmanjšanje izolacijskega učinka.
- Ne sprejajte in ne spirajte hladilnika; ne postavljajte ga na vlažna mesta, ki jih lahko enostavno doseže voda, da ne bo vplivala na električne izolacijske lastnosti hladilnika. .

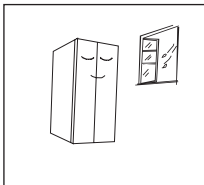

- Hladilnik je postavljen v dobro prezačen notranji prostor; tla morajo biti ravna in stabilna (zavrtite levo ali desno, da prilagodite nivoje koles, če je nestabilen).

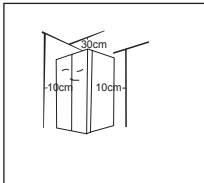

- Nad hladilnikom mora biti vsaj 30cm prostora, in hladilnik mora biti oddaljen od stene vsaj za 10cm, zaradi odvajanja toplote.

2.2 Izravnava nog

1) Previdnost pred začetkom dela:

Pred uporabo opreme poskrbite, da je hladilnik izključen iz električnega napajanja. Pred prilagoditvijo nivoja nog je potrebna previdnost, da preprečite poškodbe oseb.

2) Shematični diagram uravnavanja nog

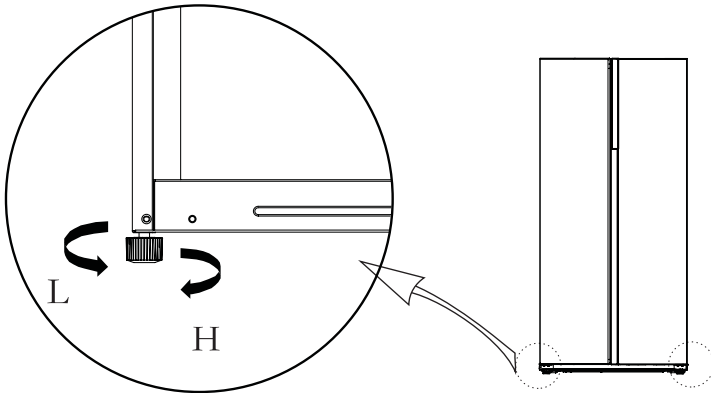

(Zgornja slika je samo za referenco. Dejanska konfiguracija bo odvisna od fizičnega izdelka ali izjave od distributerja)

3) Prilagoditveni postopki:

- Obrnite nogo v smeri urinega kazalca za dvig hladilnika;
- Obrnite nogo v nasprotni smeri urinega kazalca za znižanje hladilnika;
- Prilagodite levo in desno nogo po postopku, opisanem zgoraj, da dosežete horizontalen nivo.

2.3 Poravnavanje vrat

1) Previdnost pred začetkom dela:

Pred uporabo opreme poskrbite, da je hladilnik izključen iz električnega napajanja.
Pred prilagoditvijo vrat je potrebno poskrbeti, da preprečite poškodbe oseb.

2) Shematični diagram izravnave vrat

Seznam orodja, ki je na voljo uporabniku	
	Ključ

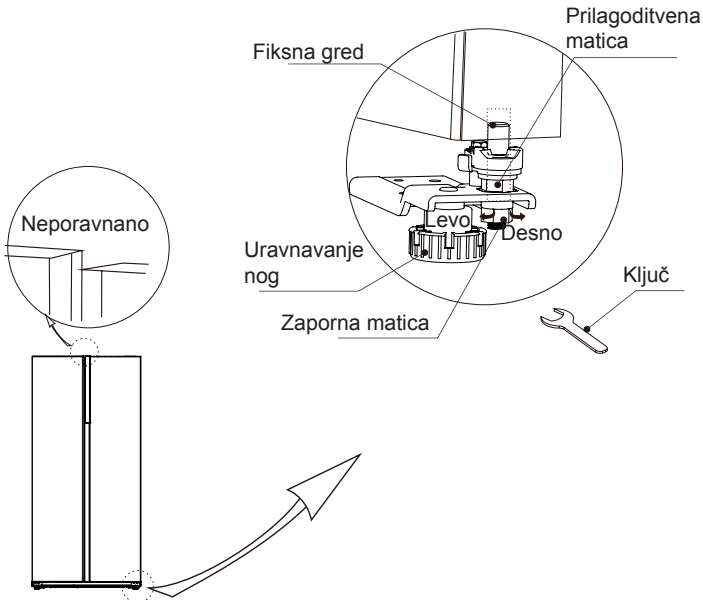

(Zgornja slika je samo za referenco. Dejanska konfiguracija bo odvisna od fizičnega izdelka ali izjave od distributerja)

Če so vrata prenizko:

Odprite vrata, s ključem odvijte zaporno matico in zavrtite prilagoditveno matico v nasprotni smeri urinega kazalca, da dvignete višino vrat. Ko so vrata poravnana, zategnite zaporno matico z vrtenjem v nasprotni smeri urinega kazalca.

Če so vrata previsoko:

Odprite vrata in s ključem obrnite prilagoditveno matico v smeri urinega kazalca, da spustite višino vrat. Ko so vrata poravnana, zategnite zaporno matico z vrtenjem v nasprotni smeri urinega kazalca.

2.4 Sprememba osvetlitve

Vsako zamenjavo ali vzdrževanje LED žarnic naj bi izvajal proizvajalec, njegov servis ali ustrezna usposobljena oseba.

2.5 Začetek uporabe

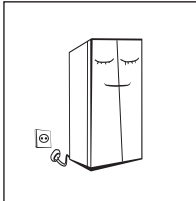

- Pred prvo uporabo pustite, da hladilnik mirno stoji vsaj pol ure, preden ga priključite na električno omrežje.
- Preden v hladilnik postavite svežo ali zamrznjeno hrano, mora hladilnik delovati vsaj 2-3 ure oziroma 4 ure poleti, ko je temperatura okolja visoka.

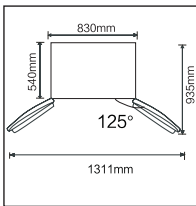

- Predvidite dovolj prostora za udobno odpiranje vrat in predalov.
- Zgornja slika je le za referenco. Dejanska konfiguracija bo odvisna od samega fizičnega izdelka ali izjave distributerja

2.6 Nasveti za varčevanje z energijo

- Naprava naj bo v najhladnejšem prostoru, stran od naprav za proizvodnjo toplote ali ogrevalnih kanalov in stran od neposredne sončne svetlobe.
- Preden hrano položite v hladilnik pustite da se vroča hrana ohladi na sobno temperaturo. Ob preobremenitvi naprave kompresor deluje dlje. Živila, ki zamrznejo preveč počasi, lahko izgubijo kakovost ali se pokvarijo.
- Pazite, da živila pravilno zavijete in posode do suhega obrišete, preden jih postavite v napravo. To zmanjša nakopičenost zmrzali v napravi.
- Koš za shranjevanje ne sme biti obložen z aluminijasto folijo, voščenim papirjem ali papirnato brisačo. Podloge ovirajo kroženje hladnega zraka, zaradi česar je naprava manj učinkovita.
- Organizirajte in označite živila, da zmanjšate odpiranje vrat in daljša iskanja izdelkov. Odstranite čim več predmetov ki jih v tistem trenutku potrebujete in čim prej zaprite vrata.

3 Zgradba in funkcije

3.1 Ključne komponente

(Zamrzovalni prostor)

(Hladilni prostor)

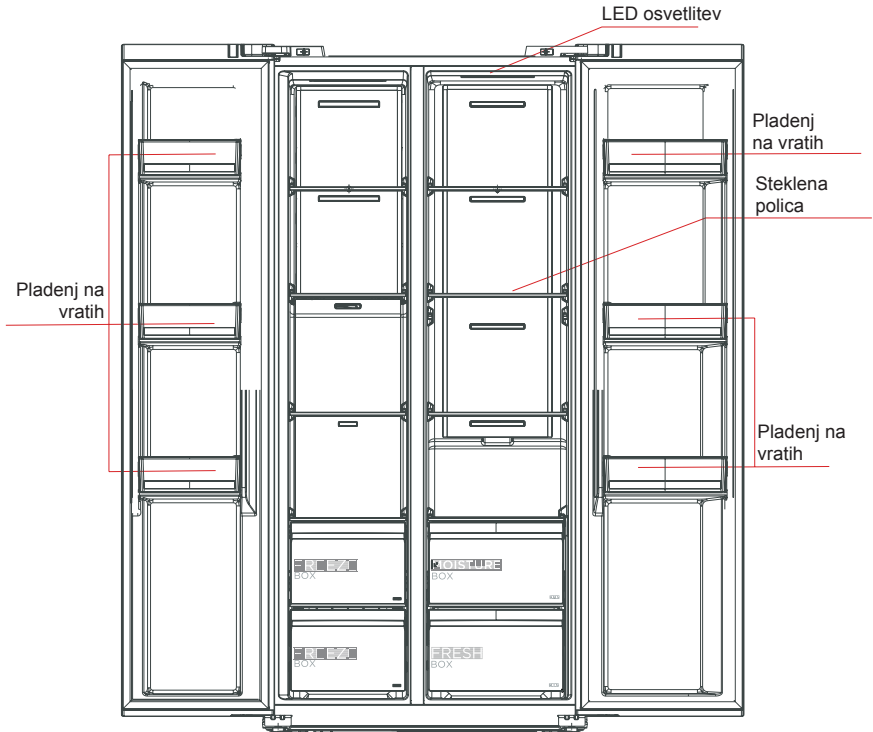

(Zgornja slika je le za referenco. Dejanska konfiguracija bo odvisna od samega fizičnega izdelka ali izjave distributerja.)

Prostor za hlajenje

- Prostor za hlajenje je primeren za shranjevanje različnega sadja, zelenjave, pijač in ostalih živil, ki jih boste porabili hitro, **priporočen čas hranjenja 3 dni do 5 dni**.
- Kuhana živila ne dajajte v hladilno komoro, dokler se ne ohladijo na sobno temperaturo.
- Živila je priporočljivo zapreti, preden jih shranite v hladilnik.
- Višina steklenih polic je prilagodljiva, da oblikujete primeren prostor za shranjevanje in enostavno uporabo.

Zamrzovalni prostor

- Nizko temperaturni zamrzovalni prostor lahko dolgo ohranja svežino hrane in je v osnovi namenjen shranjevanju zamrznjene hrane in izdelavi ledu.
- Zamrzovalni prostor je primeren za shranjevanje mesa, rib, riževih kroglic in ostale hrane, ki je ne boste porabili v kratkem času.
- Priporočamo, da kose mesa razrežete na manjše koščke za hitrejšo shranjevanje in enostavnejšo uporabo. Upoštevajte, da je potrebno živila uporabiti v skladu s predpisanim rokom uporabe.

Predali, škatle s hrano, police in podobno, ki so nameščene glede na pozicije na sliki zgoraj, so najbolj energijsko učinkovite.

Opomba: Hranjenje prevelikih količin živil med obratovanjem po prvi priklopcitvi na električno napajanje, lahko slabo vpliva na učinkovito zamrzovanje hladilnika. Shranjena živila naj ne blokirajo odvoda zraka; to lahko negativno vpliva na učinkovitost zamrzovanja.

3.2 Funkcije

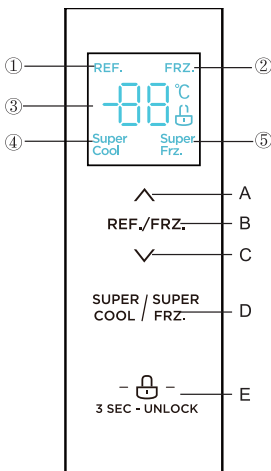

(Zgornja slika je samo za referenco. Dejanska konfiguracija bo odvisna od fizičnega izdelka ali izjave od distributerja)

1. Zaslón

- ① Ikona hlajenje
- ② Ikona zamrzovanje
- ③ Ikona za prikaz temperature
- ④ Ikona super hlajenje
- ⑤ Ikona super zamrzovanje

2. Kontrolni gumbi

- A. Gumb za dvig temperature
- B. Gumb za izbiro temperaturnega območja
- C. Gumb za znižanje temperature
- D. Gumb Super cool (hlajenje)/ frz (zamrzovanje)
- E. Gumb Lock (zaklepanje)/Unlock (odklepanje)

3. Navodila za obratovanje

1) Prikaz

Ko je hladilnik priključen na elektriko, se bo prikaz pojavil za 3 sekunde. Medtem zvoni začetni zvonec in prikaže se normalen obratovalec prikaz.

Ob prvi uporabi hladilnika je privzeta vrednost nastavljene temperature hladilnega prostora in zamrzovalnega prostora 5 °C/-18 °C.

Če se pojavi napaka, zaslon prikazuje kodo napake (glej naslednjo stran); med normalnim obratovanjem zaslon prikazuje temperaturo hladilnega ali zamrzovalnega prostora.

Pod normalnimi pogoji, če ni operacij na prikaznem panelu ali se ne odprejo vrata, je v 30 s prikaz zaklenjen in ključavnica se  odpre gor.



2) Zaklepanje/odklepanje

V odklenjenem stanju za 3 sekunde pritisnite gumb za zaklepanje  da preidete v zaklenjeno stanje,

Ko logotip  zasveti in se sliši zvočni signal, to pomeni, da je prikaz zaklenjen in operiranje z gumbi ni mogoče;

V zaklenjenem stanju držite gumb za zaklepanje  a 3 sekunde in preidete v odklenjeno stanje, Ko logotip  zasveti in se sliši zvočni signal, to pomeni, da je prikaz odklenjen in je operiranje z gumbi mogoče;

3) Nastavitev temperature hladilnega prostora

Pritisnite gumb REF./FRZ. za izbiro temperaturnega območja, da izberete nastavitven temperaturnega območja hladilnega prostora, zasvetila bo ikona REF., nato pritisnite  ali  a prilagoditev temperature hladilnega prostora.

Nastavljivo temperaturno območje za hladilni prostor je 2°C - 8 °C.

4) Nastavitev temperature zamrzovalnega prostora

Pritisnite gumb REF./FRZ. za nastavitev območja temperature za nastavitev območja za zamrzovalni prostor, zasvetila bo FRZ. ikona, nato pritisnite \wedge ali \vee prilagodite temperaturo zamrzovalnega prostora. Nastavljivo temperaturno območje za hladilni prostor je -24°C ~ 16°C.

5) Nastavitev načina

Ko je nastavljen način ^{COOL} Super hlajenje, bo temperatura hladilnega prostora samodejno nastavljena na 2°C, **najdaljši čas tega obratovanja je 6 h.**

Izhod iz super hladilnega ^{COOL} načina, temperatura hladilnega prostora se bo samodejno vrnila nazaj na vrednost, ki je bila nastavljena pred super hladilnim načinom.

Ko je nastavljen super zamrzovalni ^{FRZ.} način, je temperatura zamrzovalnega prostora nastavljena na -24 °C, **izhod po 24 urah obratovanja.**

Izhod iz super zamrzovalnega načina ^{FRZ.}, temperatura zamrzovalnega prostora se bo samodejno povrnila nazaj na temperaturo, ki je bila nastavljena pred super zamrzovalnim načinom.

Glede na IEC62552 : 2007, testni pogoji, kot sledijo: vnaprej zaženite super zamrzovalni način in počakajte, da hladilnik preide v samodejno odmrzovanje, nato naložite v zamrzovalnik.

Maksimalni čas odmrzovanja je 72 ur in minimalni 12 ur pri 32 °C.

Priporočene nastavitve: hladilni prostor 4 °C, zamrzovalni prostor -18 °C.

6) Shranjevanje ob izpadu električne energije

V primeru izpada električne energije bo delovno stanje zaklenjeno in vzdrževano do ponovnega vklopa elektrike.

7) Indikacija napake

Na zaslonu se pojavijo naslednja opozorila, ki prikazujejo ustrezno napako hladilnika. Hladilnik ima z naslednjimi napakami še vedno funkcijo hladnega shranjevanja, uporabnik pa mora kontaktirati strokovnjaka za vzdrževanje, da zagotovi optimalno delovanje naprave.

Koda napake	Opis napake
E1	Napaka temperaturnega senzorja hladilnega prostora
E2	Napaka temperaturnega senzorja zamrzovalnega prostora
E5	Napaka vezja senzorja za zaznavanje odmrzovanja
E6	Napaka v komunikaciji
E7	Napaka vezja za zaznavanje cirkulacije temperature

4. Vzdrževanje in čiščenje naprave

4.1 Splošno čiščenje

- Prah za hladilnikom in na tleh je treba pravočasno očistiti, da se izboljša hladilni učinek in prihrani energija.
- Redno preverjajte tesnilo vrat, da se prepričate, da na njem ni ostankov. Očistite tesnilo vrat z mehko krpo, navlaženo z milnico ali razredčenim detergentom.
- Notranjost hladilnika je treba redno čistiti, da preprečite neprijeten vonj.
- Pred čiščenjem notranjosti naprave jo izključite iz električnega omrežja, odstranite iz naprave vso hrano, pijačo, police, predale in podobno.
- Uporabite mehko krpo ali gobico da očistite notranjost hladilnika z dvema žlicama sode bikarbone in litrom tople vode. Nato sperite z vodo in obrišite na suho. Po čiščenju odprite vrata in omogočite naravno sušenje, preden napravo spet priključite na električno omrežje.
- Za področja v hladilniku, ki jih je težko očistiti (kot so stiki, ozke reže in koti), je priporočljivo, da jih redno čistite z mehko krpo, mehko krtačo in podobnim. Kadar je potrebno, si pomagajte z dodatnimi orodji (kot so tanke paličice), da zagotovite, da ni umazanije ali bakterij na teh področjih.
- Ne uporabljajte mila, detergenta, pilinga v prahu, čistila v spreju itd.. Saj lahko povzročijo vonjave v notranjosti hladilnika ali onesnažijo hrano.
- Očistite okvir za steklenice, police in predale z mehko krpo, navlaženo z milnico ali razredčenim detergentom. Posušite z suho mehko krpo ali posušite naravno.
- Zunanjo površino hladilnika obrišite z mehko krpo, navlaženo z milnico, detergentom itd.. In nato obrišite do suhga.
- Ne uporabljajte trdih krtač, žičnatih krtač, abrazivnih pripravkov (kot je zobna pasta), organskih topil (kot je alkohol, aceton, olje in podobno.), vrele vode, kisline ali alkalnih snovi, ker lahko poškodujejo hladilno površino in notranjost. Vrela voda in organska topila, kot je benzen, lahko deformirajo ali poškodujejo plastične dele.
- Med čiščenjem ga ne izpirajte neposredno z vodo ali drugimi tekočinami, da preprečite kratke stike ali vplivate na električno izolacijo po potopitvi.



⚠️ Prosimo, odklopite hladilnik za odmrzovanje in čiščenje.

4.2 Čiščenje pladnja v vratih

- V skladu s smerno puščico na zgornji sliki uporabite obe roki, stisnite pladenj in ga potisnite navzgor, da ga lahko snamete.
- Po čiščenju odstranjen pladenj lahko namestite nazaj in prilagodite višino v skladu z vašimi zahtevami.
- Mehko brisačo ali gobico namočite v vodo z nekorozivnim nevtralnimi detergentom, ki je priporočen za čiščenje. Zamrzovalnik naj bo na koncu očiščen še s čisto vodo in suho krpo. Odprite vrata za naravno sušenje, preden napravo priključite na električno omrežje.
- Ne uporabljajte trdih krtač, žičnatih krtač, abrazivnih pripravkov (kot je zobna pasta), organskih topil (kot je alkohol, aceton, olje in podobno.), vrele vode, kisline ali alkalnih snovi, ker lahko poškodujejo hladilno površino in notranjost.

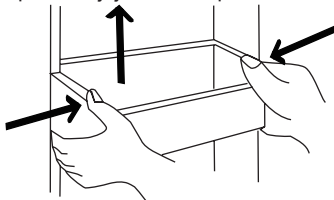

(Zgornja slika je samo za referenco. Dejanska konfiguracija bo odvisna od fizičnega izdelka ali izjave od distributerja)

4.3 Čiščenje steklene police

- Na zadnjem delu ob zadnji oblogi hladilnika dvignite najbolj notranji del polic, jih privzdignite navzgor, da jih nato lahko izvlečete.
- Glede na svoje zahteve očistite ali prilagodite police. Mehko brisačo ali gobico namočite v vodo z nekorozivnim nevtralnimi detergentom, ki je priporočen za čiščenje. Zamrzovalnik naj bo na koncu očiščen še s čisto vodo in suho krpo. Odprite vrata za naravno sušenje, preden napravo priključite na električno omrežje.

Ne uporabljajte trdih krtač, žičnatih krtač, abrazivnih pripravkov (kot je zobna pasta), organskih topil (kot je alkohol, aceton, olje in podobno.), vrele vode, kisline ali alkalnih snovi, ker lahko poškodujejo hladilno površino in notranjost.

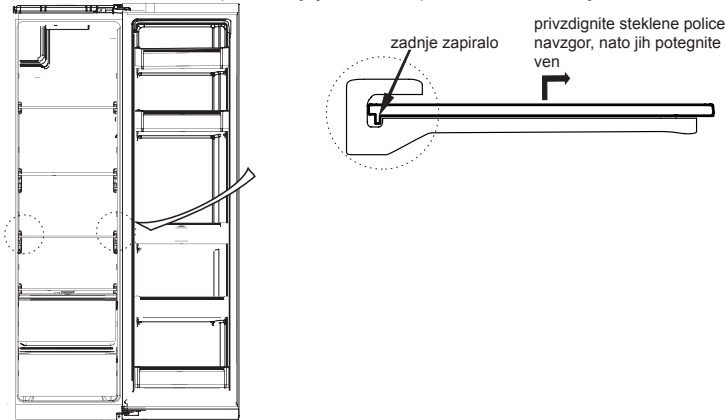

(Zgornja slika je samo za referenco. Dejanska konfiguracija bo odvisna od fizičnega izdelka ali izjave od distributerja)

4.4 Odmrzovanje

- Hladilnik deluje po principu zračnega hlajenja, zato ima funkcijo samodejnega odmrzovanja. Led, ki se formira zaradi spremembe letnega časa ali temperature, je lahko samodejno odstranjen z izključitvijo naprave iz napajanja ali z brisanjem s suho krpo.

4.5 Ni v obratovanju

- Izpad električne energije: V primeru izpada električne energije, tudi poleti, lahko hrano v hladilniku hranite še ure; med izpadom elektrike naj bo odpiranje vrat minimalno in ne dodajajte sveže hrane v napravo.
- Dolgotrajna neuporaba: Naprava naj bo odklopljena in nato očiščena; pustite vrata odprta, da preprečite neprijeten vonj.
- Premikanje: Preden hladilnik premaknete, vse objekte vzemite ven, pritrdite steklene dele, nosilce za zelenjavo, predale zamrzovalnega dela in podobno z lepilnim trakom in sprostite izravnalne noge; zaprite vrata in jih pritrdite s trakom. Med selitvijo naprava ne sme biti nagnjena, narobe obrnjena in ne sme vibrirati; nagib med premeščanjem ne sme biti večji od 45°.



Naprava mora delovati brez prekinitev, ko je vključena. Na splošno delovanje naprave ne sme biti prekinjeno, saj to vpliva na življenjsko dobo

5 Odpravljanje težav

5.1 Morda boste sami poskusili rešiti naslednje enostavne težave.

Če težava ni rešena, kontaktirajte poprodajni oddelek.

Delovanje je neuspešno	Preverite, če je naprava priključena na elektriko Preverite, če ima vtičnica dober kontakt Preverite, če je napetost prenizka Preverite, če gre za izpad elektrike ali posameznih tokokrogov
Neprijeten vonj	Hrana z močnim vonjem naj bo zavita Preverite, če je kakšna hrana pokvarjena Očistite notranjost hladilnika
Dolgotrajno delovanje kompresorja	Dolgotrajno delovanje hladilnika je poleti normalno ko je temperatura okolja visoka Ni priporočljivo imeti v hladilniku veliko hrane naenkrat. Hrana naj bo ohlajena, preden jo položite v hladilnik Vrata so prepogosto odprta
Luč se ne prižge	Preverite, če je hladilnik priključen na električno omrežje in če je luč za osvetlitev poškodovana Luč naj zamenja strokovnjak
Vrata se ne morejo pravilno zapreti	Vrata se zatikajo zaradi embalaže hrane Preveč postavljene hrane Hladilnik je nagnjen
Glasen zvok	Preverite, če so tla ravna in če je hladilnik stabilno postavljen Preverite, če je oprema na pravih lokacijah
Tesnilo za vrata ne tesni	Odstranite tujke s tesnila na vratih Ogrejte tesnilo vrat in ga nato ohladite za ponovno postavitev (ali vanj pihajte s fenom oziroma uporabite vročo krpo za gretje)
Izliv iz posode za vodo	Preveč hrane je shranjene v prostoru ali hrana vsebuje preveč vode, rezultat je močno odmrzovanje Vrata niso pravilno zaprta, rezultat je zmrzovanje zaradi vdora zraka in povečane količine vode zaradi odmrzovanja
Vroče ohišje	Odvajanje toplote vgrajenega kondenzatorja preko ohišja je normalno Če ohišje postane vroče zaradi visoke temperature okolice, shranjevanja prevelikih količin hrane ali izključitve kompresorja, je posledica povečan hrup ventilatorja, ki zagotavlja odvajanje temperature
Površinska kondenzacija	Kondenz na zunanjih površinah in tesnilih vrat je normalen, če je vlaga v okolici visoka. Samo obrišite kondenz s čisto krpo.
Nenormalen zvok	Brenčanje: Med delovanjem lahko kompresor povzroča brenčanje, še posebno ob zagonu in zaustavitvi. To je normalno. Škripanje: Hladilna tekočina znotraj naprave lahko povzroči škripanje, to je normalno.

6 Parametrov

6.1 Tehnični parametri

Model	
Kategorija produkta	
Volumen prostora za shranjevanje sveže hrane	
Volumen skladiščenja zamrznjene hrane	
Temperatura skladiščenja	
Poraba energije	
Prostornina oddelka z eno zvezdico (L)	
Prostornina oddelka z dvema zvezdicama (L)	
Prostornina oddelka s tremi zvezdicami (L)	
Prostornina oddelka s štirimi zvezdicami (L)	
Poraba energije__ kWh na leto na podlagi 24-urnih standardnih rezultatov preskusov.	
Kategorija gospodinjskih aparatov	
Razvrščanje po energiji	
Znak EU za okolje	
Tip odtajanja	
Podnebni razred	
Prostor za sveža živila (brez zamrzovanja)	("DA" ali "Ne" ali "/")
Prostor za zamrznjena živila (brez zamrzovanja)	("DA" ali "Ne" ali "/")
Ta naprava je namenjena uporabi pri temperaturi okolja med _°C in _°C	
Zvočni hrup v zraku	
Čas dviga temperature	
Zamrzovalna zmogljivost	
Ocenjena napetost	
Nazivni tok	
Skupna dimenzija (V x Š x G)	
Dimenzije naprave (V X Š X G)	
Skupna bruto prostornina (L)	
Skupna prostornina shranjevanja (L)	
Skupna prostornina (L)	
Neto teža (kg)	

Tabela 1 Podnebni razredi

Razred	Simbol	Območje temperature okolice °C
Povišana temperatura	SN	+ 10 do + 32
Zmerno	N	+ 16 do + 32
Subtropsko	ST	+ 16 do + 38
Tropsko	T	+ 16 do + 43

Podaljšana temperatura: „ta hladilni aparat je namenjen za uporabo pri temperaturah okolja od 10 °C do 32 °C“;

zmerno: „ta hladilni aparat je namenjen za uporabo pri temperaturah okolja od 16 °C do 32 °C“;

Subtropsko: „ta hladilni aparat je namenjen za uporabo pri temperaturah okolja od 16 °C do 38 °C“;

Tropsko: „ta hladilni aparat je namenjen za uporabo pri temperaturah okolja od 16 °C do 43 °C“;

Posebno za nov Evropski standard:

Naročene dele v naslednji tabeli lahko dobite pri channel ___:

Urejeni del	Omogočil	Minimalni čas, potreben za zagotovitev
termostati	Strokovno vzdrževalno osebje	Vsaj 7 let po začetku lansiranja zadnjega modela na trg
temperaturni senzorji	Strokovno vzdrževalno osebje	Vsaj 7 let po začetku lansiranja zadnjega modela na trg
tiskana vezja	Strokovno vzdrževalno osebje	Vsaj 7 let po začetku lansiranja zadnjega modela na trg
svetlobni viri	Strokovno vzdrževalno osebje	Vsaj 7 let po začetku lansiranja zadnjega modela na trg
ročaji vrat	Poklicni serviserji in končni uporabniki	Vsaj 7 let po začetku lansiranja zadnjega modela na trg
tečajji vrat	Poklicni serviserji in končni uporabniki	Vsaj 7 let po začetku lansiranja zadnjega modela na trg
pladnji	Poklicni serviserji in končni uporabniki	Vsaj 7 let po začetku lansiranja zadnjega modela na trg
košare	Poklicni serviserji in končni uporabniki	Vsaj 7 let po začetku lansiranja zadnjega modela na trg
tesnila na vratih	Poklicni serviserji in končni uporabniki	Vsaj 10 let po začetku lansiranja zadnjega modela na trg

Najkrajše obdobje za dobavo rezervnih delov je ___

Draga stranka

1. Če želite izdelek vrniti ali zamenjati, se obrnite na trgovino, kjer ste ga kupili.

(Ne pozabite prinesiti računa opravljenega nakupa)

2. Če se vam pokvari izdelek, in ga je treba popraviti, se obrnite na ponudnika poprodajnih storitev.

Telefon:

Elektronski naslov:



Hűtőszekrény Egymás mellett

HASZNÁLATI ÚTMUTATÓ

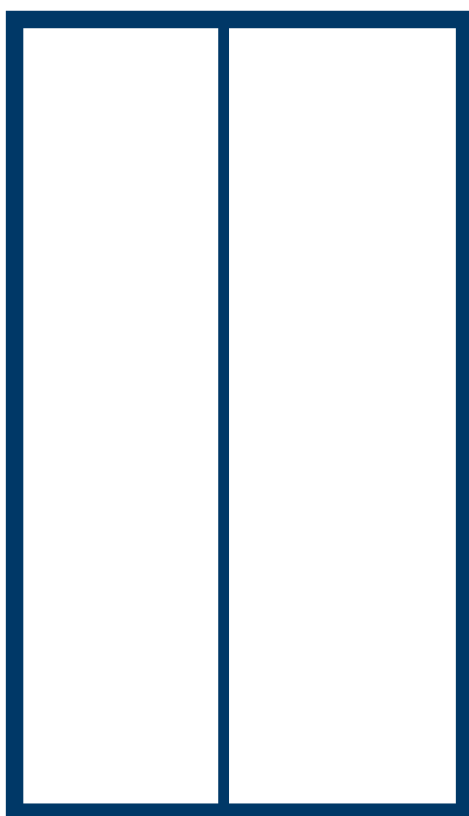

Figyelmeztetés:

Legyen szíves, olvassa el ezt a használati kézikönyvet és megtartsa későbbi használat céljából a termék használat előtt. A tervezés és a specifikációk előzetes értesítő nélkül változhatnak a termék javítása érdekében. A termék részleteiért forduljon a forgalmazóhoz vagy a gyártóhoz

TARTALOMJEGYZÉK

1 Biztonsági figyelmeztetések	
1.1 Figyelmeztetés	1-2
1.2 A biztonsági figyelmeztető jelzések jelentése.....	3
1.3 Az elektromossággal összefüggő figyelmeztetések	3
1.4 Használati figyelmeztetések	4
1.5 Elhelyezési figyelmeztetések.....	4-5
1.6 Energiával kapcsolatos figyelmeztetések.....	5
1.7 Ártalmatlanítási figyelmeztetések	5
2 A hűtőszekrény megfelelő használata	
2.1 Elhelyezés	6
2.2 A lábak szintbe állítása	7
2.3 Az ajtó szintbe állítása	8
2.4 A világítás cseréje.....	9
2.5 A használat elkezdése	9
2.6 Energiamegtakarítási tippek.....	9
3 Felépítés és funkciók	
3.1 Fontos részegységek	10
3.2 Funkciók	11-12
4 A hűtőszekrény karbantartása és ápolása	
4.1 Általános tisztítás.....	13
4.2 Az ajtótálca tisztítása	13
4.3 Az üvegpolec tisztítása.....	14
4.4 Leolvasztás.....	14
4.5 Használaton kívül	14
5 Hibaelhárítás	
5.1 Hibaelhárítás	15
6 Paraméter	
6.1 Műszaki jellemzők	16-17

Kedves felhasználó, köszönjük, hogy a Midea
hűtőszekrényt választotta!

1 Biztonsági figyelmeztetések

1.1 Figyelmeztetés



Figyelmeztetés: tűzveszély / éghető anyagok

Ezt a készüléket háztartási használatra tervezték, és olyan alkalmazásra, mint például üzletek, irodák és egyéb munkakörnyezetek személyzeti konyharészéhez; tanyasi házakhoz és az ügyfelek általi használatra szállodákban, motelekben és egyéb lakóövezet-szerű környezetben; panziószerű környezetben; a vendéglátásban és hasonló nem kiskereskedelmi alkalmazásra.

Ezt a készüléket nem használhatják olyan személyek (ideértve a gyermekeket is), akik korlátozott fizikai, érzékszervi vagy mentális képességekkel rendelkeznek, vagy nem rendelkeznek kellő tapasztalattal és ismerettel, kivéve, ha a biztonságukért felelős személy felügyelet biztosít vagy utasítást ad a készülék használatával kapcsolatban.)

A gyermekek felügyeletével kell biztosítani azt, hogy ne játszanak a készülékkel.

Ha a tápkábel sérült, azt a veszély elkerülése érdekében a gyártónak, szervizképviselőjének vagy hasonlóan képzett személynek kell kicserélnie.

Ebben a készülékben ne tároljon robbanásveszélyes anyagokat, mint például gyúlékony hajtóanyagot tartalmazó aeroszolos palackokat.

A készüléket a használat után, és a karbantartás elvégzése előtt áramtalanítani kell.

Figyelmeztetés: A szellőzőnyílásokat a készülékházban vagy a beépített szerkezetben tartsa akadálymentesen.

Figyelmeztetés: A leolvasztási folyamat felgyorsításához ne használjon mechanikus eszközöket vagy más eszközöket, a gyártó által ajánlottakon kívül.

Figyelmeztetés: Ne okozzon sérülést a hűtőközeg körében.

Figyelmeztetés: Ne használjon elektromos készülékeket az élelmiszer-tároló rekeszekben, kivéve, ha azok a gyártó által ajánlott típusúak.

Figyelmeztetés: Kérjük, a helyi szabályozásnak megfelelő módon ártalmatlanítsa a hűtőt, mert gyúlékony fűvógázt és hűtőközeget használ.

Figyelmeztetés: A készülék elhelyezésekor ügyeljen arra, hogy a tápkábel ne akadjon be sehova és ne sérüljön meg.

Figyelmeztetés: Ne helyezzen hordozható elosztókat vagy hordozható tápegységeket a készülék hátuljához.

Ne használjon hosszabbítót vagy földeletlen (kétágú) adaptert.

Veszély: Gyermekek beszorulásának veszélye. Mielőtt kidobná régi hűtőjét vagy fagyasztóját:

- Vegye le az ajtókat!

- Hagyja a polcokat a helyén, így a gyerekek nem tudnak könnyen bemászni.

A hűtőszekrényt a tartozék felszerelését megelőzően le kell csatlakoztatni az

áramforrásról.

A készülékhez használt hűtőközeg és ciklopentán habzó anyag gyúlékony. Amikor a készüléket leselejtezik, minden tűzforrástól távol kell tartani, és egy speciális, megfelelő képesítéssel rendelkező hasznosító vállalatnak kell feldolgoznia, de semmiképpen nem étetéssel kell ártalmatlanítani, hogy megakadályozzuk a környezet károsodását vagy bármilyen más kárt.

AZ EN szabványhoz: Ezt a készüléket 8 éves vagy annál idősebb gyermekek, és olyan korlátozott fizikai, érzékszervi vagy mentális képességekkel rendelkező, vagy olyan, nem kellő tapasztalattal és ismerettel rendelkező személyek akkor használhatják, ha a készülék biztonságos használatával kapcsolatban felügyeletet vagy utasítást kapnak, és megértették az ezzel járó veszélyeket. A gyerekek nem játszhatnak a készülékkel. A tisztítását és karbantartását nem végezhetik felügyelet nélkül hagyott gyerekek. 3 és 8 év közötti gyermekek be- és kipakolhatnak a hűtőberendezésekbe.

Olyan ajtók vagy fedelek esetében, melyek zárrakkal és kulcsokkal rendelkeznek, szükséges, hogy a zárat a gyermekek elől elzárva tartsuk, és ne a hűtőszekrény közelében, ily módon megelőzve, hogy a gyermek bezárja önmagát.

AZ élelmiszer-szennyeződés elkerülése érdekében, kérjük, hogy tartsa tiszteletben a következő utasításokat:

- Az ajtó hosszabb ideig történő nyitva hagyása jelentős hőmérséklet-növekedést eredményezhet a készülék rekeszeiben.

- Tisztítsa meg rendszeresen azokat a felületeket, amelyek érintkezésbe kerülhetnek az élelmiszerrel, és a hozzáférhető vízvezető rendszerekkel.

- Tisztítsa meg a víztartályokat, ha azok 48 órán keresztül nem voltak használatban; öblítse le a vízellátásra csatlakoztatott vízrendszert, ha 5 napon keresztül nem tett vizet. (1-es megjegyzés)

- A nyers húst és a halat tárolja megfelelő edényekben a hűtőszekrényen belül, hogy ne érintkezzen más élelmiszerrel, és ne is csöpögjön rá.

- A kétszillagos fagyasztott-élelmiszer rekeszek alkalmasak előfagyasztott élelmiszerek tárolására, fagyalt készítésére vagy tárolására, és jégkocka készítésére. (megjegyzés 2)

- Az egy- két- és háromszillagos rekeszek nem alkalmasak friss élelmiszerek lefagyasztására. (3-es megjegyzés)

- A 4 szillagos rekeszrel nem rendelkező készülékekhez: ez a hűtőszekrény nem alkalmas élelmiszerek lefagyasztására. (4-es megjegyzés)

- Ha a hűtőszekrény hosszú ideig üresen marad, kapcsolja ki, olvassza le, tisztítsa meg, szárítsa ki és hagyja nyitva az ajtaját, hogy megelőzze a penész kialakulását a készülék belsejében.



Megjegyzés 1,2,3,4: Kérjük, erősítse meg, hogy a termék rekesztípusának megfelelően alkalmazható-e.

Szabadon álló készülékhez: ezt a hűtőszekrényt nem beépített készülékként történő használatra tervezték.

A LED lámpák cseréjét vagy karbantartását a gyártó, annak szervizképviselője vagy hasonlóan képzett személy végzi.

A termék olyan fényforrást tartalmaz, amelynek energiahatékonysági osztálya (G).

1.2 A biztonsági figyelmeztető jelölések jelentése

	Ez egy tiltó jelölés. Az ezzel a jelöléssel ellátott utasítások be nem tartása a termék károsodását eredményezheti vagy veszélyeztetheti a felhasználó személyes biztonságát.
	Ez egy figyelmeztető jelölés. Az ezzel a jelöléssel ellátott utasítások szigorú betartásával kell működtetni; vagy amennyiben nem, akkor az károsíthatja a terméket vagy személyi sérülést okozhat.
	Ez egy figyelemfelhívó jelölés. Az ezzel a jelöléssel ellátott utasítások különös figyelmet kívánnak meg. A nem megfelelő óvatosság enyhe vagy közepes sérülést okozhat vagy károsíthatja a terméket.

Ez a használati útmutató rengeteg fontos biztonsági információt tartalmaz, amelyeket a felhasználóknak be kell tartaniuk.

1.3 Az elektromossággal összefüggő figyelmeztetések

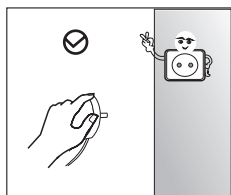

- Ne húzza a tápkábelt, amikor a hűtőszekrény hálózati csatlakozóját csatlakoztatja. Kérjük, erősen fogja meg a csatlakozót, és így húzza ki közvetlenül az aljzatból.
- A biztonságos használat érdekében, ne hagyja megrongálódni a tápkábelt, és ne használja, ha az sérült vagy kopott.

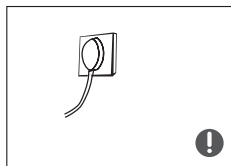

- Kérjük, használjon dedikált hálózati aljzatot, és ez az elektromos aljzat nem osztható meg más elektromos eszközökkel.
A hálózati csatlakozót rendesen be kell dugni az aljzatba, különben tüzet okozhat.
- Győződjön meg arról, hogy a hálózati aljzat földelő elektródája megfelelő földelő vezetékkel van ellátva.

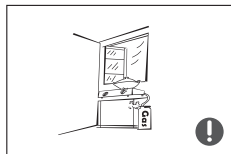

- Kérjük, zárja el a szivárgó gázvezeték szelepét, majd nyissa ki az ajtókat és ablakokat gáz vagy más gyúlékony légnemű anyag szivárgása esetén.
- Ilyenkor ne húzza ki a hűtőszekrényt és más elektromos készülékeket, mert a szikra tüzet okozhat.

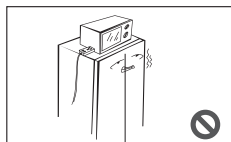

- Ne használjon elektromos készülékeket a készülék tetején, kivéve, ha azok a gyártó által ajánlott típusúak.

1.4 Használati figyelmeztetések

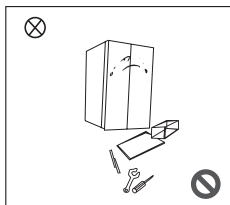

- Ne szerelje szét, vagy ne építse át önkényesen a hűtőszekrényt, és ne károsítsa a hűtési kört; a készülék karbantartását szakembernek kell végeznie
- A sérült tápkábelt a gyártó, a gyártó karbantartási részlege vagy a egyéb szakemberek cserélhetik csak ki a veszély elkerülése érdekében.

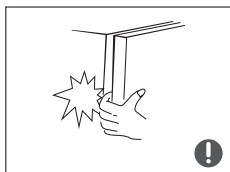

- A hűtőszekrény ajtajai, valamint az ajtók és a hűtőszekrény háza között kicsi a rés, ne feledje, hogy ne tegye a kezét ezekre a területekre, hogy megakadályozza ujjja beszorulását. Kérjük, óvatosan csukja be a hűtőszekrény ajtaját, hogy elkerülje a tárgyak leesését.
- A fagyás elkerülése érdekében nedves kézzel ne nyúljon a fagyasztó részbe ételért vagy edényért, amikor a hűtőszekrény működik.



- Ne engedje a gyerekeknek, hogy a hűtőszekrényre felmásszanak vagy belemásszanak; különben megfulladhat, vagy az esés következtében sérülést szenvedhet a gyermek.

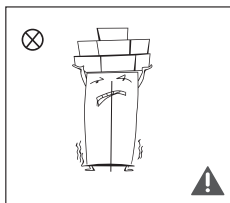

- Ne tegyen nehéz tárgyat a hűtőszekrény tetejére, tekintve, hogy az ajtó becsukásakor vagy kinyitásakor a tárgyak leeshetnek, és véletlenül sérülést okozhatnak.
- Áramszünet vagy tisztítás esetén húzza ki a csatlakozót az aljzatból. Az egymást követő indítások miatt bekövetkező kompresszorkárosodás elkerülése érdekében ne csatlakoztassa újra 5 percen belül a fagyasztót az áramforráshoz.

1.5 Elhelyezési figyelmeztetések

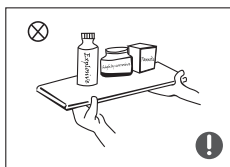

- Ne tegyen gyúlékony, robbanásveszélyes, illékony és erősen maró anyagokat a hűtőszekrénybe a termék károsodásának vagy tűzbalesetek megelőzése érdekében.
- A tüzek elkerülése érdekében ne tegyen gyúlékony tárgyakat a hűtőszekrény közelébe.

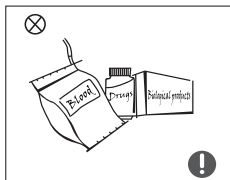

- A hűtőszekrény háztartási használatra szolgál, például élelmiszerek tárolására; nem használható egyéb célokra, például vér, gyógyszerek, vagy biológiai termékek, stb. tárolására.



- Ne tároljon üvegben vagy zárt tarolóknban srt, italt vagy brmilyen folyadkot a htszekrny fagyaszt kamrjban; msklnben az veg vagy zrt tarol a fagys kvetkeztben megrepedhet, s kr keletkezik.

1.6 Energival kapcsolatos figyelmeztetsek

- 1) Elfordulhat, hogy a htkszlk nem mkdik egyenletesen, (a tartalom leolvadásnak lehetsge vagy a fagyasztottlelmiszer-rekeszben a hmrsklet tl meleg lesz) ha hosszabb ideig a htkszlk tervezett hmrsklet-tartomnynak hideg vge alatt zemeltetik.
- 2) Az tny, hogy habz italt nem szabad lelmiszerfagyaszt rekeszben vagy szekrnyekben, vagy alacsony hmrsklet rekeszben vagy szekrnyekben trolni, s egyes termkek, pldul vz, jg nem fogyaszthat tl hidegen;
- 3) Brmilyen lelmiszer esetén, klnsen az lelmiszer-fagyaszt s a fagyasztott lelmiszerek trolsra szolgl rekeszekben vagy szekrnyekben a kereskedelmi forgalomban lv gyorsfagyasztott lelmiszerek esetén szksges, hogy a trolsi id ne haladja meg a gyrt által ajánlott idt;
- 4) A fagyasztott lelmiszerek hmrskletnek, a htkszlk kiolvasztsa kzbeni, nem kívnt emelkedsnek megelzse rdekben szksges vintzkezds pldul, hogy a fagyasztott lelmiszert tbb rteg jsgpapirba csomagoljuk.
- 5) Az tny, hogy a fagyasztott lelmiszer hmrskletnek emelkedse a kzi leolvaszts, karbantarts vagy tisztts során lerviditheti a trolsi idt.
- 6) Olyan ajtk vagy fedelek esetben, melyek zrakkal s kulcsokkal rendelkeznek, szksges, hogy a zrakat a gyermekek ell elzrva tartsuk, s ne a htszekrny kzelben, ily mdon megelzve, hogy a gyermek bezrja nmagt

1.7 rtalmatlantsi figyelmeztetsek

A htszekrnyhez hasznlt htkzg s a ciklopentn habost anyag gylkony. Ezrt a htszekrnyt leselejtezse esetén gyjtforrstl tvol kell tartani, s megfelel kpestssel rendelkez specilis hasznst vllalatnak kell azt hasznstania, mintsem elgetssel szabadulni meg tle.

A htszekrny leselejtezse során szerelje le az ajtkat, s tvoltsa el az ajttmtst s a polcokat; az ajtkat s a polcokat tegye megfelel helyre, nehogy a gyerekek belelpjenek.



A termk megfelel rtalmatlantsa:

Ez a jells azt jelzi, hogy ezt a termket nem szabad ms hztartsi hulladkkal egytt kidobni. Az ellenrizetlen hulladkrtalmatlantsbl add esetleges környezeti krok vagy emberi egszsgkrosodsok elkerlse rdekben megfelelen hasznstsa jra az anyagi erforrsok fenntarthat jrafelhasznlsnak elsegtse rdekben. Hasznlt eszkznek visszajuttatshoz krjk, használja a visszakldsi s begyjtsi rendszereket vagy lpen kapcsolatba azzal a kiskereskedvel, ahonnan a termket vsrolta. k elvhetik ezt a termket a környezetbart jrafelhasznls cljbl.

2 A hűtőszekrény megfelelő használata

2.1 Elhelyezés

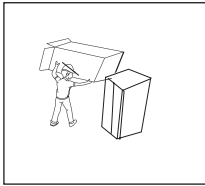

- Használat előtt távolítsa el az összes csomagolóanyagot, ideértve az alsó párnákat, a habpárnákat, és a hűtőszekrény belsejében lévő szalagokat is; tépje le az ajtókon és a hűtőszekrény házában lévő védőfóliát.

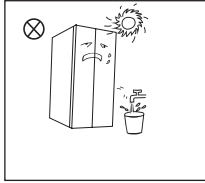

- Tartsa távol a hőtől és kerülje a közvetlen napfényt. A fagyasztót ne tegye nedves vagy vizes helyre, hogy megelőzze a rozsdásodást vagy a szigetelés hatásának csökkenését.
- Ne permetezzen semmit a hűtőre és ne mossa le a hűtőszekrényt; ne tegye a hűtőszekrényt nedves helyre, ahol víz könnyen ráfröccsenhet, hogy ne befolyásolja a hűtőszekrény elektromos szigetelési tulajdonságait. .

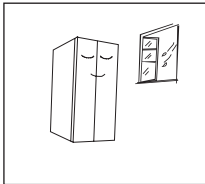

- A hűtőszekrényt tegye jól szellőző beltéri helyre; a talaj legyen sík és szilárd (forgassa balra vagy jobbra a beállító kereket a szintbe állításhoz, ha nem stabil).

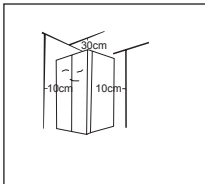

- A hűtőszekrény fölötti térnek 30 cm-nél nagyobbak kell lennie, és a hűtőszekrényt a falhoz úgy kell helyezni, hogy a hőelvezetés megkönnyítése érdekében 10 cm-nél nagyobb helyet kell hagyni.

2.2 A lábak szintbe állítása

1) A beüzemelés előtti óvintézkedések:

A kiegészítők beüzemelése előtt a hűtőszekrényt áramtalanítani kell.

A lábak szintbe állítását megelőzően óvintézkedéseket kell tenni a személyi sérülés elkerülése érdekében.

2) A lábak szintbe állításának vázlati rajza

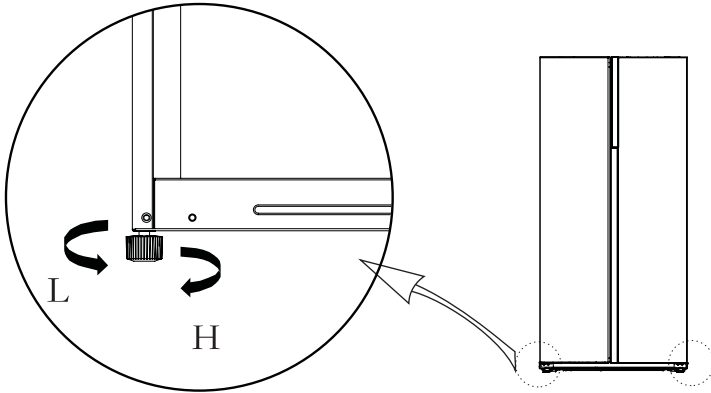

(A fenti kép csak illusztráció. A tényleges felszereltség függ a terméktől vagy a kereskedő nyilatkozatától)

3) A beállítási eljárás:

- a. A hűtőszekrény megemeléséhez forgassa a lábat az óra járásával megegyező irányba;
- b. A hűtőszekrény lejjebb eresztéséhez forgassa a lábat az óra járásával ellenkező irányba;
- c. A fenti eljárás alapján igazítsa a jobb és a bal lábat a vízszintesbe állításhoz.

2.3 Az ajtó szintbe állítása

1) A beüzemelés előtti óvintézkedések:

A kiegészítők beüzemelése előtt a hűtőszekrényt áramtalanítani kell.

Az ajtó beállítását megelőzően óvintézkedéseket kell tenni a személyi sérülés elkerülése érdekében.

2) Az ajtótest szintbe állításának vázlati rajza

A felhasználó által biztosítandó szerszámok listája	
	csavarkulcs

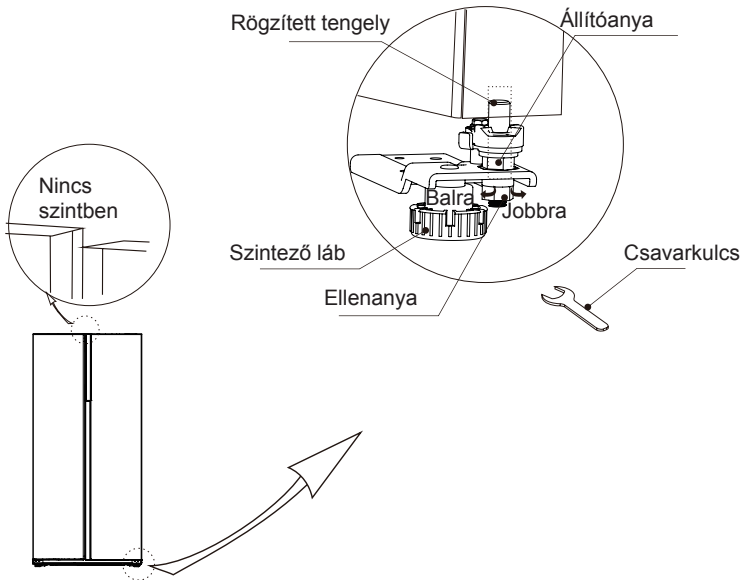

(A fenti kép csak illusztráció. A tényleges felszerelés függ a terméktől vagy a kereskedő nyilatkozatától)

Ha a hűtő ajtaja alacsonyan van:

Nyissa ki az ajtót, a csavarkulcs segítségével lazítsa meg az ellenanyát, és forgassa el az állítóanyát az óramutató járásával ellenkező irányba, az ajtó magasságának emeléséhez. Amint az ajtók egy szintbe kerültek, húzza meg az ellenanyát az óramutató járásával ellenkező irányba forgatva.

Ha a hűtő ajtaja magasan van:

Nyissa ki az ajtót, a csavarkulcs segítségével forgassa el az állítóanyát az óramutató járásával megegyező irányba, az ajtó magasságának lejjebb engedéséhez. Amint az ajtók egy szintbe kerültek, húzza meg az ellenanyát az óramutató járásával ellenkező irányba forgatva.

2.4 A világítás cseréje

A LED-lámpák cseréjét vagy karbantartását a gyártó, annak szervizképviselője vagy hasonló képesítéssel rendelkező személy végezheti csak.

2.5 A használat elkezdése

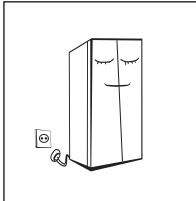

- Az első indítás előtt hagyja mozdulatlanul fél óráig a hűtőszekrényt, mielőtt csatlakoztatná az áramforráshoz.
- Mielőtt bármilyen friss vagy fagyasztott élelmiszert behelyezne, a hűtőszekrénynek 2-3 órán át működnie kell vagy, ha nyáron magas a környezeti hőmérséklet, akkor még 4 óránál hosszabb ideig is.

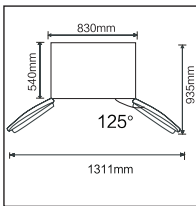

- Hagyjon elegendő helyet az ajtók és fiókok kényelmes kinyitásához.
- A fenti kép csak tájékoztatásul szolgál. A tényleges konfiguráció függ a fizikai terméktől vagy a forgalmazó ismertetőjétől

2.6 Energiamegtakarítási tippek

- A készüléket a helyiség leghűvösebb részén kell elhelyezni, távol a hőtermelő készülékektől vagy a fűtőcsövektől, valamint a közvetlen napfénytől.
- Hagyja a forró ételeket szobahőmérsékletre hűlni, mielőtt a készülékbe helyezné őket. A készülék túlterhelése azt okozhatja, hogy a kompresszor hosszabb ideig működik. Az ételek, amelyek lassan fagynak meg, veszíthetnek minőségükből vagy megromolhatnak.
- Ne felejtse el megfelelően becsomagolni az ételeket, és törölje szárazra az edényeket, mielőtt azokat a készülékbe helyezné. Ez csökkenti a fagy lerakódását a készülék belsejében.
- A készülék tárolóedényeit nem szabad alufóliával, viaszpapírral vagy papírtörővel kibélelni. Az ilyen bélések megakadályozhatják a hideg levegő keringését, így a készülék kevésbé lesz hatékony.
- Szervezze jól meg a tárolást és címkézze meg az ételeket az ajtó sűrű nyitogatásának és a hosszú ideig tartó keresések elkerülése érdekében. Mindig egyszerre vegyen ki annyi terméket, amennyire csak szüksége van, és a lehető leg hamarabb csukja be az ajtót.

3 Felépítés és funkciók

3.1 Fontos részegységek

(Fagyasztó kamra)

(Hűtőkamra)

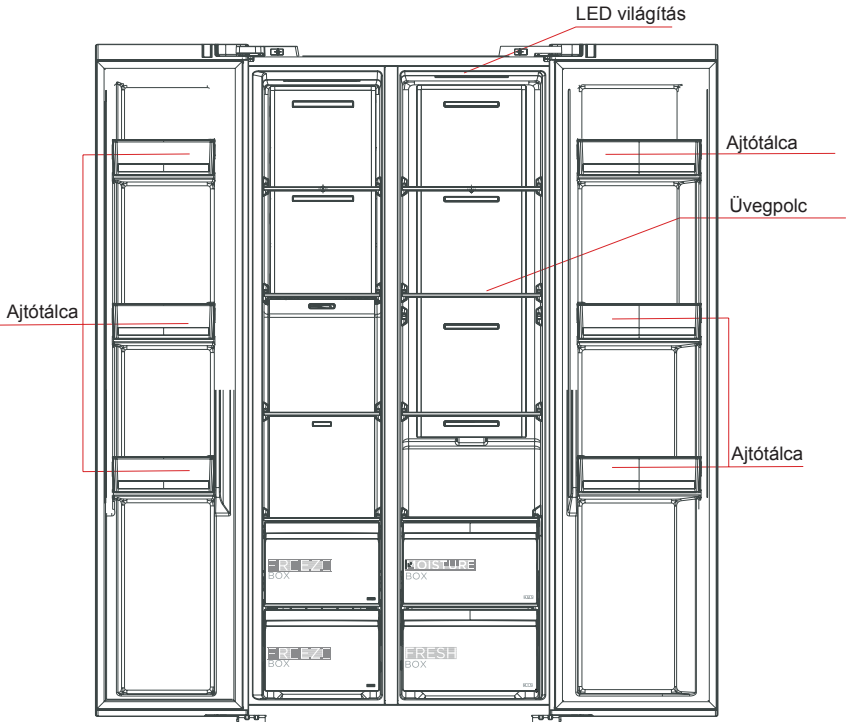

(A fenti kép csak tájékoztatásul szolgál . A tényleges konfiguráció függ a fizikai terméktől vagy a forgalmazó ismertetőjétől)

Hűtőkamra

- A Hűtőkamra alkalmas különféle gyümölcsök, zöldségek, italok és egyéb rövid időn belül elfogyasztható élelmiszerek tárolására, **melyek ajánlott tárolási ideje 3 és 5 nap között van.**
- A megfőzött ételeket csak akkor szabad a hűtőkamrába helyezni, ha szobahőmérsékletre hűlnek.
- Az ételeket a hűtőbe helyezés előtt ajánlatos lezárni.
- Az üvegpolcot a megfelelő tároló hely és a könnyű használat érdekében fent vagy lent is elhelyezhetők.

Fagyasztó kamra

- Az alacsony hőmérsékletű fagyasztó kamra hosszú ideig frissen tarthatja az élelmiszereket, és főleg fagyasztott élelmiszerek tárolására, és jég készítésére szolgál.
- A fagyasztó kamra alkalmas hús, hal, rizsgolyó és egyéb nem rövid időn belül elfogyasztható élelmiszerek tárolására.
- A húsdarabokat érdemes kisebb adagokra osztani a gyors fagyasztás és a könnyű hozzáférés érdekében. Felhívjuk figyelmét, hogy az élelmiszereket a tárolási időn belül kell elfogyasztani.

A fiókok, ételdobozok, polcok, stb. a fenti képen látható módon történő elhelyezése a leginkább energia hatékony.

Megjegyzés: A hűtőszekrény fagyasztási hatását hátrányosan befolyásolhatja, ha az első bekapcsolást követő működés során túl sok élelmiszert tárolunk benne. A tárolt élelmiszerek nem zárhatják el a levegőkivezető nyílást; ellenkező esetben ez is hátrányosan fogja befolyásolni a fagyasztási hatást.

3.2 Funkciók

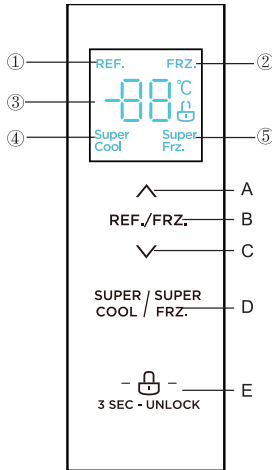

(A fenti kép csak illusztráció. A tényleges felszereltség függ a terméktől vagy a kereskedő nyilatkozatától)

1. Képernyő

- ① Hűtés ikon
- ② Fagyasztás ikon
- ③ Hőmérséklet-kijelző ikon
- ④ Szuper hideg ikon
- ⑤ Szuper fagyasztás ikon

2. Irányító gombok

- A. Hőmérséklet feljebb gomb
- B. Hőmérsékleti zóna kiválasztása gomb
- C. Hőmérséklet lejjebb gomb
- D. Szuper hideg/fagyasztás gomb
- E. Zárás/Nyitás gomb

3. Működési utasítások

1) Kijelző

A hűtőszekrény áram alá helyezésekor a kijelző képernyő 3 másodpercig jelenik meg. Közben megszólal az indító csengő, majd a képernyő a normál működés kijelzésére vált.

A hűtőszekrény első használatakor a hűtőkamra alapértelmezett hőmérséklete 5°C, a fagyasztó kamráé pedig -18°C.

Amikor hiba történik, a kijelzőn megjelenik a hibakód (ld. a következő oldalon); a normál működés közben a kijelző a hűtőkamra vagy a fagyasztó kamra beállított hőmérsékletét mutatja.

Normál körülmények között, ha a kijelzőn nincs semmilyen művelet vagy az ajtónyitási művelettel számított 30 mp-en belül, akkor a kijelző zárolódik, és a  állapot kialszik.

2) Nyitás/zárás



Zárt állapotban hosszan nyomja meg  3 másodpercig a nyitás gombot, hogy nyitott állapotba kerüljön,

A logó  világitani kezd, és berregő hang hallatszik, ez azt jelenti, hogy a kijelző panel lezár, ekkor a gomb működtetése nem hajtható végre;

Nyitott állapotban hosszan nyomja meg  3 másodpercig a nyitás gombot, hogy zárt állapotba kerüljön,

A logó  világitani kezd, és berregő hang hallatszik, ez azt jelenti, hogy a kijelző panel kinyit, ekkor a gomb működtetése végrehajtható;

3) A hűtőkamra hőmérsékletének beállítása

Nyomja meg a hőmérsékleti zóna kiválasztására szolgáló gombot REF./FRZ. a hűtőkamra hőmérsékleti zónájának beállításához, A REF. ikon világitani kezd, majd nyomja meg a  vagy a  gombot a hűtőkamra hőmérsékletének beállításához.

A hűtőkamra hőmérsékletének beállítási tartománya 2°C és 8°C között van.

4) A fagyasztó kamra hőmérsékletének beállítása

Nyomja meg a hőmérsékleti zóna kiválasztására szolgáló gombot REF./FRZ. a fagyasztó kamra hőmérsékleti zónájának beállításához, Az FRZ. ikon világitani kezd, majd nyomja meg a \wedge vagy a \vee gombot a fagyasztó kamra hőmérsékletének beállításához. A hűtőkamra hőmérséklet-beállítási tartománya -24°C ~ 16°C.

5) Üzem mód beállítása

A szuper hideg üzemmód ^{SUPER}COOL beállítása esetén a hűtőkamra hőmérséklete automatikusan 2°C-ra áll, **ebben az üzemmódban a leghosszabb működési idő 6 óra.**

A szuper hideg üzemmódból ^{SUPER}COOL történő kilépés esetén a hűtőkamra hőmérséklete automatikusan a szuper hideg üzemmód bekapcsolása előtt beállított értékre áll vissza.

A szuper fagyasztás üzemmód ^{SUPER}FRZ. beállítása esetén a fagyasztó kamra hőmérséklete automatikusan -24°C-ra áll, **és 24 óras működést követően lép ki.**

A szuper fagyasztás üzemmódból ^{SUPER}FRZ. történő kilépés esetén a fagyasztó kamra hőmérséklete automatikusan a szuper fagyasztás üzemmód bekapcsolása előtt beállított értékre áll vissza.

Az IEC62552: 2007 szerint, a tesztelési feltételek a következők: a szuper fagyasztás üzemmód előre történő elindítását követően addig kell várni, amíg a hűtőszekrény el nem indítja az automatikus leolvasztást, a fagyasztó terhelését ezt követően kell alkalmazni.

A maximális leolvasztási idő 72 óra, a minimális 12 óra 32°C-on.

Ajánlott beállítás: hűtőkamra 4°C, fagyasztó kamra -18°C.

6) Tárolás áramkimaradás esetén

Áramkimaradás esetén az azonnali működési állapot lezár és az áramellátás visszatérteig így is marad.

7) Hibajelzés

A kijelzőn megjelenő következő figyelmeztetések a hűtőszekrény ennek megfelelő hibáit jelzik. Habár a hűtőszekrény ezekkel a hibákkal továbbra is rendelkezhet hűtve tárolási funkcióval, a készülék optimális működésének biztosítása érdekében a karbantartáshoz a felhasználónak kapcsolatba kell lépnie egy karbantartó szakemberrel.

Hibakód	Hiba leírása
E1	A hűtőkamra hőmérséklet-érzékelőjének hibája
E2	A fagyasztó kamra hőmérséklet-érzékelőjének hibája
E5	A fagyasztó leolvasztó érzékelőt észlelő áramkör hibája
E6	Kommunikációs hiba
E7	A hőmérséklet keringését észlelő áramkör hibája

4. A készülék karbantartása és ápolása

4.1 Általános tisztítás

- A hűtő mögötti és a földön keletkezett port időben fel kell tisztítani a hűtési hatás és az energiatakarékosság javítása érdekében.
- Rendszeresen ellenőrizze az ajtó tömítését, hogy nincs-e benne morzsa vagy törmelék. Tisztítsa meg az ajtó tömítést szappanos vízzel vagy mosószeres vízzel megnedvesített puha ruhával.
- A szagok elkerülése érdekében a hűtőszekrény belsejét rendszeresen tisztítani kell.
- A belső tér tisztítását megelőzően kérjük, kapcsolja le az áramot, távolítson el minden ételt, italt, polcot, fiókot, stb.
- Puha ruhával vagy szivaccsal tisztítsa meg a hűtőszekrény belsejét egy liter meleg vízzel, amelybe helyezett két evőkanál szóda-bikarbónát. Ezután öblítse ki vízzel és törölje tisztára. A tisztítást követően nyissa ki az ajtót, és hagyja, hogy magától kiszáradjon, mielőtt visszakapcsolná az áramot.
- A hűtőszekrényben lévő nehezen tisztítható területeket (például keskeny zugok, hézagok vagy sarkok) ajánlatos puha ronggyal, puha kefével, stb. rendszeresen törölni, és ha szükséges kombinálja ezeket néhány kiegészítő eszközzel (például vékony pálcával), hogy ezeken a területeken ne halmozódjon fel a szennyeződés vagy a baktériumok.
- Ne használjon szappant, mosószert, súrolóport, tisztítósprayt stb., mert ezek szagokat okozhatnak a hűtőszekrény belsejében, vagy beszennyezhetik az ételeket.
- Tisztítsa meg a palacktároló keretet, a polcokat és a fiókokat szappanos vízzel vagy mosószerezal hígított vízzel megnedvesített puha ruhával. Szárítsa meg puha ruhával vagy hagyja magától megszáradni.
- Törölje le a hűtőszekrény külső felületét szappanos vízzel, mosószerezal stb. megnedvesített puha ruhával, majd törölje szárazra.
- Ne használjon durva keféket, acélból készült súrolót, drótkefét, súrolószert (például fogkrémet), szerves oldószert (például alkoholt, acetont, banánolajat, stb.), forrásban lévő vizet, savat vagy lúgot, amelyek károsíthatják a hűtőfelületet és a belső részt. Forrásban lévő víz és szerves oldószerek, például benzol deformálhatják vagy károsíthatják a műanyag alkatrészeket.
- Tisztítás közben ne öblítse le vízzel vagy más folyadékkal közvetlenül, hogy elkerülje a rövidzárlatot, vagy ne befolyásolja az elektromos szigetelés hatékonyságát a leöntés után.



⚠ Kérjük, hogy a leolvasztáshoz és a tisztításhoz húzza ki a hűtőszekrényt.

4.2 Az ajtótalca tisztítása

- Az alábbi ábra szerint a nyíl irányába mindkét kezével nyomja be a tálcát, majd nyomja felfelé, és ki tudja venni.
- A kivett talca elmosását követően az Ön igényeinek megfelelően állíthatja be felszerelési magasságát.
- A tisztításhoz puha törölköző vagy vizes szivacs, és nem maró hatású tisztítószert ajánlott. Végezetül a fagyasztót kell tiszta vízzel megtisztítani, és törölronggyal szárítani. Nyissa ki az ajtót, hogy magától megszáradjon, mielőtt áram alá helyezné.
- Ne használjon durva keféket, acélból készült súrolót, drótkefét, súrolószert, például fogkrémet, szerves oldószert (például alkoholt, acetont, banánolajat, stb.), forrásban lévő vizet, savat vagy lúgot a hűtőszekrény tisztítása során, mivel ezek károsíthatják a hűtőszekrény felületét és a belső részt.

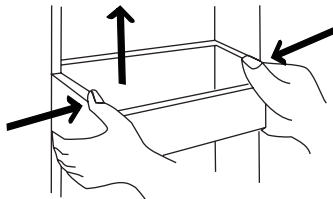

(A fenti kép csak illusztráció. A tényleges felszereltség függ a terméktől vagy a kereskedő nyilatkozatától)

4.3 Az üvegpolc tisztítása

- Mivel a hűtőszekrény legbelső részének fala, ahol a polcokkal érintkezik, ütközővel rendelkezik, ezért a polcokat meg kell emelni, és ezt követően kivethetők.
- A polcokat az Ön igényeinek megfelelően állítsa be vagy tisztítsa meg. A tisztításhoz puha törölköző vagy vizes szivacs, és nem maró hatású tisztítószer ajánlott. Végezetül a fagyasztót kell tiszta vízzel megtisztítani, és törőronggyal szárítani. Nyissa ki az ajtót, hogy magától megszáradjon, mielőtt áram alá helyezné. Ne használjon durva keféket, acélból készült súrolót, drótkefét, súrolószert, például fogkrémet, szerves oldószert (például alkoholt, acetont, banánolajat, stb.), forrásban lévő vizet, savat vagy lúgot a hűtőszekrény tisztítása során, mivel ezek károsíthatják a hűtőszekrény felületét és a belső részt.

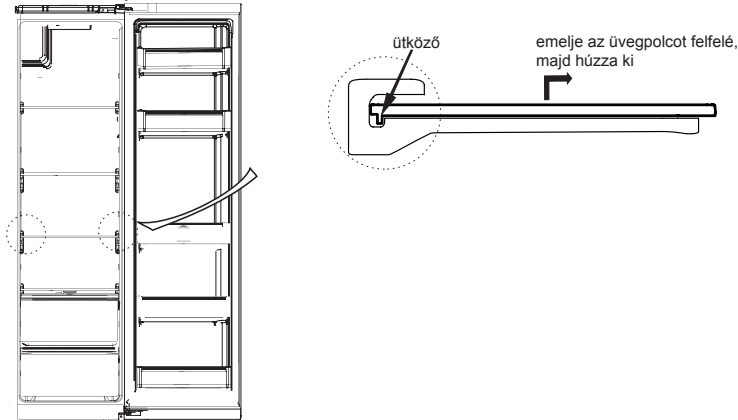

(A fenti kép csak illusztráció. A tényleges felszereltség függ a terméktől vagy a kereskedő nyilatkozatától)

4.4 Leolvasztás

- A hűtőszekrény a léghűtés elve alapján készült, és ezért rendelkezik automatikus leolvasztás funkcióval. Az évszak vagy a hőmérséklet változása következtében dér is kialakulhat, ez a készülék áramtalanítását követően kézzel is eltávolítható vagy törölje le száraz törölközővel.

4.5 Használaton kívül

- Áramkimaradás: Áramszünet esetén, még nyáron is, a készülék belsejében lévő élelmiszerek akár több órán át is eltarthatók; az áramszünet ideje alatt az ajtónyitások számát csökkenteni kell, és nem szabad több friss élelmiszert tenni a készülékbe.
- Ha hosszú ideig nem használjuk: A készüléket ki kell húzni a hálózathoz, majd meg kell tisztítani; ezt követően hagyja nyitva az ajtókat, hogy elejét vegye a szagok kialakulásának.
- Mozgatás: Mielőtt a hűtőszekrényt máshová vinné, vegyen ki belőle minden tárgyat, rögzítse ragasztószalaggal az üveg választófalakat, a zöldség tartót, a fagyasztó kamra fiókjait, és stb., lazítsa meg a szintező lábakat, csukja be az ajtókat, és rögzítse azokat ragasztószalaggal. Szállítás közben a készüléket nem szabad a tetejére állítani vagy vízszintesen elfektetni, és nem szabad rázni; a szállítás közbeni dőlésszög legfeljebb 45° lehet.



A készüléknek az indítást követően folyamatosan kell működnie. Általában a készülék működését nem szabad megszakítani, ellenkező esetben az élettartama csökkenhet

5 Hibaelhárítás

5.1 A következő egyszerű problémákat önállóan is megpróbálhatja megoldani. Amennyibe nem oldhatók meg, kérjük, forduljon az értékesítés utáni részleghez.

Sikertelen működés	Ellenőrizze, hogy a készülék csatlakozik-e az áramforráshoz vagy A csatlakozó jól érintkezik-e Ellenőrizze, hogy a feszültség nem túl alacsony-e Ellenőrizze, hogy történt-e áramkimaradás vagy részleges áramköri szakadás
Szag	A szagos élelmiszereket enyhén be kell csomagolni Ellenőrizze, hogy van-e rothadt étel Tisztítsa meg a hűtőszekrény belsejét
A kompresszor hosszú ideig tartó működése	A hűtőszekrény hosszú ideig történő működése normális nyáron, amikor magas a környezeti hőmérséklet Nem javasolt, hogy egyidejűleg túl sok ételmyszer legyen a készülékben Az ételnek ki kell hűlnie mielőtt a készülékbe teszik Az ajtók túl gyakran vannak kinyitva
A világítás nem működik	Ellenőrizze, hogy a hűtőszekrény csatlakozik-e az áramforráshoz, és a világító lámpa nem sérült-e Cseréltesse ki a világítást egy szakemberrel
Az ajtók nem záródnak megfelelően	Az ajtó megakadt az ételmyszer csomagolásától Túl sok ételmyszer van behelyezve A hűtőszekrény megdőlt
Hangos zaj	Ellenőrizze, hogy vízszintes-e a padló, és a hűtőszekrény elhelyezése stabil-e Ellenőrizze, hogy a tartozékok a megfelelő helyre kerültek-e
Az ajtó tömítése nem zár szorosan	Távolítsa el az idegen anyagot az ajtó tömítéséről Melegítse fel az ajtó tömítését, majd hűtse le, hogy helyreálljon (vagy fújjon rá elektromos szárítóval vagy használjon meleg törölközőt a felmelegítéshez)
A vízgyűjtő túlfolyik	Túl sok ételmyszer van a kamrában vagy a tárolt ételmyszer túl sok vizet tartalmaz, ami erős kiolvasztást eredményez Az ajtók nincsenek megfelelően becsukva, ami a levegő bejutása következtében fagyást eredményez, és a leolvasztás következtében megnövekszik a víz mennyisége
A ház forró	A beépített kondenzátor hőelvezetése a házon keresztül történik, ami normális Ha a ház a magas környezeti hőmérséklet, a túl sok ételmyszer tárolása vagy a kompresszor leállása következtében forróvá válik, a hőelvezetés megkönnyítése érdekében gondoskodjon a szellőzésről
Felületi páralecsapódás	A hűtőszekrény külső felületén és az ajtó tömítésén megjelenő páralecsapódás normális, ha környezet páratartalma magas. Csak törölje le a párárt egy száraz törölközővel.
Abnormális zaj	Zúgás: A kompresszor működése közben zúgó hangot adhat ki, és a zúgás hangos, különösen elindulásakor és megállásakor. Ez normális. Nyikorgás: A készülék belsejében a hűtőközeg áramlása nyikorgást idézhet elő, ami normális.

6 paraméter

6.1 Műszaki jellemzők

Modell	
Termékkategória	
Friss élelmiszer tároló rekesz térfogata	
Fagyasztott étel tároló rekesz térfogata	
Tároló hőmérséklet	
Energiafogyasztás	
Egycsillagos rekesz térfogata (L)	
Kétszillagos rekesz térfogata (L)	
Háromcsillagos rekesz térfogata (L)	
Négycsillagos rekesz térfogata (L)	
Az energiafogyasztás ___ kWh / év, a 24 órás standard vizsgálati eredmények alapján.	
Háztartási gépek kategória	
Energiabesorolás	
EU Ökocímke	
Kiolvasztás típusa	
Klíma osztály	
Friss élelmiszer rekesz (fagymentes)	("IGEN" vagy "Nem" vagy "/")
Fagyasztott élelmiszer rekesz (fagymentes)	("IGEN" vagy "Nem" vagy "/")
Ezt a készüléket _°C és _°C közötti környezeti hőmérsékleten történő működésre tervezték	
Akustikai zaj	
Hőmérséklet emelkedési idő	
Fagyasztási kapacitás	
Névleges feszültség	
Névleges áram	
Teljes méret (M x SZ x M)	
Készülék mérete (M X SZ X M)	
Teljes bruttó térfogat (L)	
Összes tárolási térfogat (L)	
Teljes térfogat (L)	
Nettó súly(kg)	

1. Táblázat Klímaosztályok

Osztály	Szimbólum	Környezeti hőmérséklet-tartomány °C
Kiterjesztett mérsékelt öv	SN	+ 10 és + 32 között
Mérsékelt öv	N	+ 16 és + 32 között
Szubtrópusi	ST	+ 16 és + 38 között
Trópusi	T	+ 16 és + 43 között

Kibővített mérsékelt 'ezt a hűtőkészüléket 10 °C és 32 °C közötti környezeti hőmérsékleten kell használni';
 mérsékelt: 'ezt a hűtőkészüléket 16 °C és 32 °C közötti környezeti hőmérsékleten kell használni';
 Szubtrópusi: 'ezt a hűtőkészüléket 16 °C és 38 °C közötti környezeti hőmérsékleten kell használni';
 trópusi: 'ezt a hűtőkészüléket 16 °C és 43 °C közötti környezeti hőmérsékleten kell használni';

Különleges új európai szabvány:

A következő táblázatban látható alkatrészek beszerezhetők a _csatornán keresztül:

Rendelt alkatrész	Biztosítva	Ellátáshoz szükséges minimális idő
termosztátok	Professzionális karbantartó személyzet	Legalább 7 évvel az utolsó kiállított modell után
hőmérséklet szenzorok	Professzionális karbantartó személyzet	Legalább 7 évvel az utolsó kiállított modell után
nyomatott áramkörök	Professzionális karbantartó személyzet	Legalább 7 évvel az utolsó kiállított modell után
fényforrások	Professzionális karbantartó személyzet	Legalább 7 évvel az utolsó kiállított modell után
ajtókilincsek	Professzionális javítók és végső használók	Legalább 7 évvel az utolsó kiállított modell után
Ajtó zsanérok	Professzionális javítók és végső használók	Legalább 7 évvel az utolsó kiállított modell után
tálcák	Professzionális javítók és végső használók	Legalább 7 évvel az utolsó kiállított modell után
kosarak	Professzionális javítók és végső használók	Legalább 7 évvel az utolsó kiállított modell után
ajtó tömítések	Professzionális javítók és végső használók	Legalább 10 évvel az utolsó kiállított modell után

Az értékesítést követően a pótalkatrészek biztosításának legrövidebb ideje__

Kedves Vásárló

1. Ha szeretné visszaküldeni vagy kicserélni a terméket, kérjük, lépjen kapcsolatba az áruházal, ahol vásárolta.

(Ne felejtse el magával vinni a számlát)

2. Ha a termék meghibásodik és javításra szorul, vegye fel a kapcsolatot a szervizzel.

Telefon:

E-mail cím:



Упатство за работа

Фрижидер
Две страни

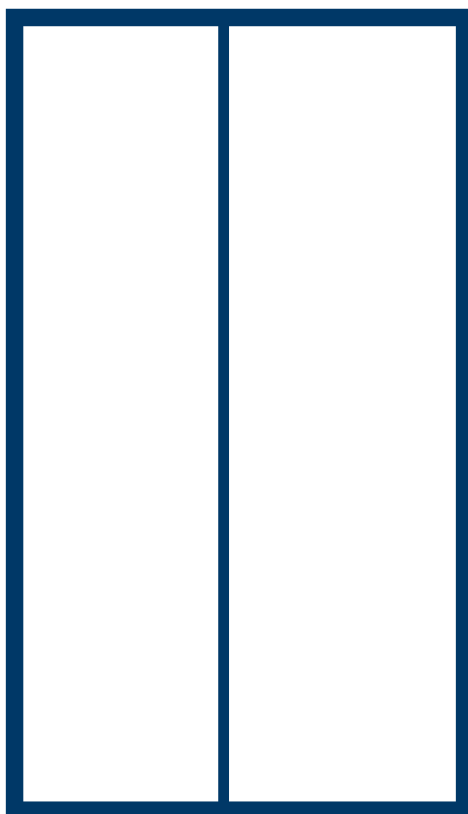

Предупредување:

Ве молиме, внимателно прочитајте го овој прирачник пред да го користите овој производ и чувајте го за во иднина. За подобрување на производот, дизајнот и спецификациите се предмет на промена без претходно известување. За повеќе детали, консултирајте се со вашиот продавач или производител.

СОДРЖИНА

1. Безбедносни предупредувања
 - 1.1. Предупредувања
 - 1.2. Значење на симболите за безбедносни предупредувања
 - 1.3. Предупредувања поврзани со електрицитет
 - 1.4. Предупредувања за употреба на апаратот
 - 1.5. Предупредувања за поставување
 - 1.6. Предупредувања за енергија
 - 1.7. Предупредувања за отстранување
2. Правилна употреба на фрижидерот
 - 2.1. Поставување
 - 2.2. Балансирање на ногарките
 - 2.3. Балансирање на вратата
 - 2.4. Промена на светилката
 - 2.5. Започнување на употреба
 - 2.6. Совети за заштедување на енергија
3. Структура и функции
 - 3.1. Клучни компоненти
 - 3.2. Функции
4. Одржување и грижа за фрижидерот
 - 4.1. Целосно чистење
 - 4.2. Чистење на вратата
 - 4.3. Чистење на стаклената полица
 - 4.4. Одмрзнување
 - 4.5. Надвор од работа
5. Решавање на проблеми
 - 5.1. Решавање на проблеми
6. Параметри
 - 6.1. Технички параметри

Драги корисници, Ви благодариме што го одбравте нашиот Midea фрижидер!

1. Безбедносни предупредувања

1.1. Предупредувања



ПРЕДУПРЕДУВАЊЕ : Ризик од пожар / запалливи материји

- Овој апарат е наменет за употреба во домашни услови и слични апликации, како кујнски области во продавници, канцеларии или други работни околии, фарми, хотели, мотели и слични објекти за престој, кетеринг и мали непрофитабилни апликации.
- Овој апарат не е наменет за употреба од страна на лица (вклучувајќи и деца) со намалени физички, сензорни или ментални капацитети, или недостиг на искуство и знаење, освен доколку не се под надзор и не им се дадени правилни и прецизни упатства за употреба и ги разбираат последиците и ризиците кои настануваат поради непочитување на овие упатства, за нивна безбедност.
- Децата треба да се под надзор и тие не смеат да си играат со апаратот.
- Доколку струјниот кабел е оштетен, истиот мора да биде заменет од страна на производителот, неговиот овластен сервис или слично квалификувано лице, со цел избегнување на било каква опасност.
- Не складирајте експлозивни супстанции, како аеросолни лименки со запалив пропелант во овој апарат.
- Апаратот мора да биде исклучен од струја по употребата и пред неговото чистење или одржување.
- Предупредување : Вентилационите отвори, на површината на апаратот или во неговата вградена структура, не смеат да бидат попречени во ниту еден момент.
- Предупредување : Не користете механички уреди или други начини за забрзување на процесот на одмрзнување, освен доколку тие не се препорачани од страна на производителот.
- Предупредување : Не го оштетувајте колото за средството за ладење.
- Предупредување : Не користете електрични уреди во внатрешноста на фрижидерот, освен доколку тие не се препорачани од страна на производителот.
- Предупредување : Ве молиме оставете го фрижидерот според локалните правила за употреба на запалливи материји, експлозивни гасови и средства за ладење.
- Предупредување : При позиционирање на апаратот, бидете сигурни дека струјниот кабел не е притиснат или премногу свиткан, за да не дојде до негово оштетување.
- Предупредување : Не поставувајте продолжни кабли на позадината на фрижидерот.
- Не користете продолжни кабли или незаземјени адаптери.

- Опасност : Ризик од заглавување на деца. Пред да го фрлите вашиот стар фрижидер или замрзнувач :
- Извадете ги вратите.
- Оставете ги полиците на нивното место, така што децата нема да можат да влезат во апаратот.
- Фрижидерот мора да биде исклучен од струјниот извор при инсталација на додатоци.
- Средството за ладење и циклопентанскиот пенлив материјал кои се користат во апаратот се запалливи. Затоа, овие материјали како и самиот апарат треба да се држат на страна од извори на оган, а при фрлање можат да бидат превземени од страна на специјални компании со соодветни квалификации, за да се избегнат опасности кон околината и луѓето во неа.
- За ЕУ стандард : Овој апарат може да биде употребуван од страна на деца над 8 години, како и лица со намалени физички, сензорни или ментални капацитети, или недостиг на искуство и знаење, доколку се под надзор и им се дадени правилни и прецизни упатства за употреба, а исто така и ги разбираат ризиците кои настануваат поради непочитување на овие правила. Децата не смеат да си играат со апаратот. Чистењето и одржувањето не смее да биде правено од страна на деца без надзор од одговорно лице. Деца од 3 до 8 години смеат да го полнат и празнат фрижидерот.
- Важно е вратите на апаратот кои се опремени со системи за заклучување и клучеви, тие клучеви да бидат чувани надвор од дофат на деца и да не се во близина на апаратот за ладење, со цел избегнување на заглавување на деца во внатрешноста на апаратот.
- За да се избегне контаминација на храна, Ве молиме следете ги следните упатства :
- Отворањето на вратата на подолги периоди може да предизвика значително зголемување на температурата во внатрешноста на апаратот.
- Редовно чистете ги површините кои доаѓаат во контакт со храна и пристапните системи за дренажа.
- Чистете ги резервоарите за вода доколку не се употребувани повеќе од 48 часа. Исфрлете ја водата од системот доколку истата не е повлечена повеќе од 5 дена.
- Свежо месо и риба складирајте во соодветни садови во фрижидерот, за да не доаѓа до контакт или да нема капење врз друга храна.
- Одделите за замрзнување на храна со две ѕвезди се соодветни за складирањена претходно замрзната храна, складирање или правење на сладолед и правење на ледни коцки.
- Одделите со една, две и три ѕвезди не се соодветни за замрзнување на свежа храна.
- За апарати без оддел со 4 ѕвезди: овој апарат не е соодветен за замрзнување на свежа храна.
- Доколку фрижидерот е оставен празен на подолг период, исклучете го, одмрзнете го, исчистете го, исушете го и оставете ја вратата отворена со цел спречување на формирање на непријатни мириси во внатрешноста на апаратот.
- За апарат со слободно стоење: овој апарат не е наменет за употреба и поставување во вградени кујнски елементи.
- Било каква промена или одржување на ЛЕД сијаличките треба да биде направена од страна на производителот, неговиот овластен сервис или слично квалификувано лице.
- Овој производ содржи светлински извори со енергетска ефикасност класа G.

1.2. Значењена симболите за безбедносни предупредувања



Ова е симбол за забрана.

Било какво непочитување на упатствата означени со овој симбол може да резултира со оштетување на производот или загрозување на личната безбедност на корисникот.



Ова е симбол за предупредување.

Потребно е внимание при работи кои се означени со овој симбол, во спротивно може да дојде до оштетување на производот или лични повреди.



Ова е симбол за внимание / забелешка.

Упатствата означени со овој симбол бараат посебно внимание. Недоволно обратено внимание може да резултира со мали или средни повреди, или оштетување на производот.

Овој прирачник содржи многу важни, безбедносни информации, кои треба да се почитуваат од страна на корисникот.

1.3. Предупредувања поврзани со електрицитет

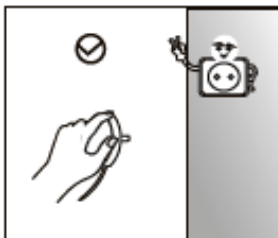

- Не го влечете струјниот кабел при негово исклучување. Ве молиме цврсто фатете го приклучокот на струјниот кабел за безбедно исклучување од струјниот извор.
- За да имате безбедна употреба, не го оштетувајте струјниот кабел, а истиот немојте да го користите доколку е оштетен или истрошен.

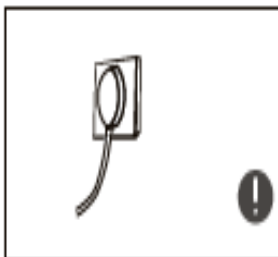

- Ве молиме користете посветен штекер, односно штекер кој фрижидерот нема да го дели со други електрични апарати.
- Струјниот кабел мора да биде добро поврзан со штекерот, во спротивно може да дојде до искрење и пожар.
- Ве молиме бидете сигурни дека штекерот е опремен со електрода за заземјување.



- Ве молиме затворете го вентилот за протекување на гас и отворете ги вратите и прозорците во случај на протекување на гас или други запалливи материји.
- Не го исклучувајте фрижидерот од струја во овој случај, бидејќи може да дојде до искрење и предизвикување на пожар.

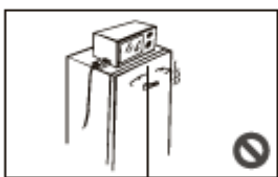

- Не користете електрични уреди на површината на фрижидерот, освен доколку тие не се од тип кој е препорачан од страна на производителот.

1.4. Предупредувања за употреба



- Немојте своеволно да го расклопувате или реконструирате фрижидерот, ниту пак да го оштетувате колото за средството за ладење. Одржувањето на апаратот мора да биде направено од страна на специјалист.
- Оштетениот струен кабел мора веднаш да биде заменет од страна на производителот, неговиот оддел за одржување или слично, квалификувано лице, со цел избегнување на било каква опасност.

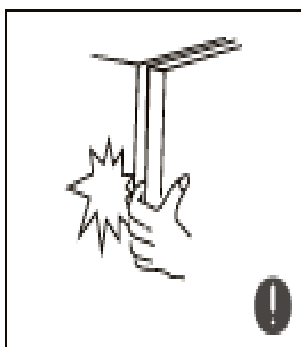

- Просторот помеѓу вратата на фрижидерот и телото на фрижидерот е многу мал, па внимавајте да не ги ставате вашите раце или прсти во овие простори, за да не дојде до нивно притискање и повреда. Нежно затворајте ја вратата за да не дојде до паѓање или превртување на артиклите кои се наоѓаат во фрижидерот.
- Не вадете храна или садови со мокри раце од комората за замрзнување, особено метални садови, за да не дојде до изгореници од мраз.



Не дозволувајте на деца да се качуваат или да влегуваат во фрижидерот. Може да дојде до повреда или задушување.

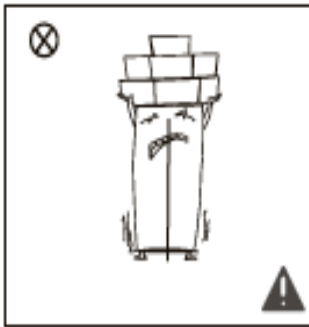

- Не поставувајте тешки предмети на површината на фрижидерот, бидејќи тие може да паднат при затворање или отворање на вратата, и да предизвикаат повреди кај корисникот.
- Ве молиме исклучувајте го апаратот од струјниот извор при недостиг на струја или при чистењето. При повторно вклучување, дајте му најмалку 5 минути на замрзнувачот, за да не дојде до оштетување на компресорот поради нагло вклучување.

1.5. Предупредувања за поставување



- Не поставувајте запалливи, експлозивни или корозивни предмети во фрижидерот, за да избегнете оштетување на производот или пожар.
- Не поставувајте запалливи работи во близина на фрижидерот за да избегнете појава и ризик од пожар.



- Фрижидерот е наменет за домашна употреба, како складирање на храна. Не е наменет за други работи, како на пример складирање на крв, лекови, биолошки производи и слично.



- Не складирајте пиво, пијалоци или други течности во шишиња или затворени садови во комората за замрзнување, бидејќи може да дојде до нивно ширење при замрзнување и пукање, а потоа и оштетувања на апаратот.

1.6. Предупредувања за енергија

1. Апаратите за ладење може да не работат константно (можеби пореди одмрзнување на предмети или превисока температура во одделот за замрзната храна) при работа на подолг период надвор од температурниот опсег за кој е дизајниран овој апарат.
2. Факт е дека газирани пијалоци не треба да се складираат во замрзнувачот или одделите со прениска температура, бидејќи овие пијалоци не се наменети за пиење при толку ниска температура.
3. Потребно е да не се пречекори времето на складирање на храна препорачано од страна на производителите на храна, особено за комерцијална, брзо-замрзната храна во фрижидер или замрзнувач.
4. Мерки потребни за спречување на непотребен пораст на температурата на замрзнатата храна за време на одмрзнувањето или чистењето на апаратот, како виткање на храната во неколку слоја на хартија или весник.

5. Факт е дека порастот на температурата на замрзнатата храна за време на одмрзнувањето, одржувањето или чистењето на апаратот може да доведе до скратување на рокот на траење на храната.
6. Потребата да вратите опремени со систем за заклучување, нивните клучеви да стојат надвор од дофат на деца и не во близина на фрижидерот, за да се спречи заглавување на деца во внатрешноста на апаратот.

1.7. Предупредувања за отстранување

 Средството за ладење и циклопетанскиот пенлив материјал кои се користат во апаратот се запалливи. Затоа, овие материјали како и самиот апарат треба да се држат на страна од извори на оган, а при фрлање можат да бидат превземени од страна на специјални компании со соодветни квалификации, за да се избегнат опасности кон околината и луѓето во неа.

 Кога фрижидерот се отфрла, извадете го вратите, а полиците оставете ги на нивното место во внатрешноста на фрижидерот, за да се спречи заглавување на деца.



Правилно исфрлање на овој производ :

Овој симбол индицира дека овој производ не смее да биде исфрлен заедно со останатиот домаќински отпад. За да се избегне можно оштетување на околината и човековото здравје поради неконтролиран отпад, потребно е одговорно рециклирање за промовирање на повторна употреба на материјалните ресурси. За да го вратите вашиот стар уред, контактирајте ги системите за колекција или вашиот препродавач. Тие може да ве упатат на право место за безбедно рециклирање на електричниот апарат.

2. Правилна употреба на фрижидерот

2.1. Поставување

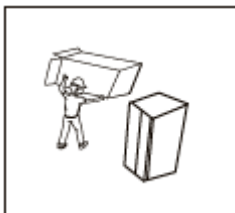

- Пред употреба, извадете ги сите материјали за пакување, вклучувајќи ги долните перничиња, пената и лентите во внатрешноста на фрижидерот.
-

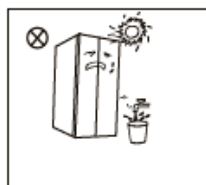

- Држете го апаратот на страна од топлина и директна изложеност на сончева светлина. Не го поставувајте фрижидерот на влажни места за да спречите 'рѓосување и намалување на ефектот на изолација.
- Не го мијте или прскајте фрижидерот. Не гоставајте фрижидерот на влажни места или места на кои може лесно да биде испрсан со вода или

друга течност, за да нема негативен ефект врз електричната изолација на фрижидерот.

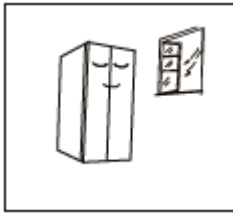

- Фрижидерот е поставен во добро проветрувана просторија, на рамна и цврста подлога (ротирајте лево или десно за прилагодување на тркалцата доколку фрижидерот е нестабилен).

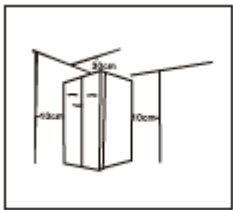

- Горниот простор на фрижидерот треба да биде поголем од 30 центиметри, а фрижидерот треба да биде поставен до ѕид со најмалку 10 центиметри растојание, за да се обезбеди дисипација на топлината.

2.2. Балансирање на ногарките

1. Внимателно пред употреба :
Пред употреба на додатоките, треба да бидете сигурни дека фрижидерот е исклучен од струјниот извор. Пред балансирање на ногарките, треба да внимавате да не се повредите.
2. Шематски приказ на балансирање на ногарките

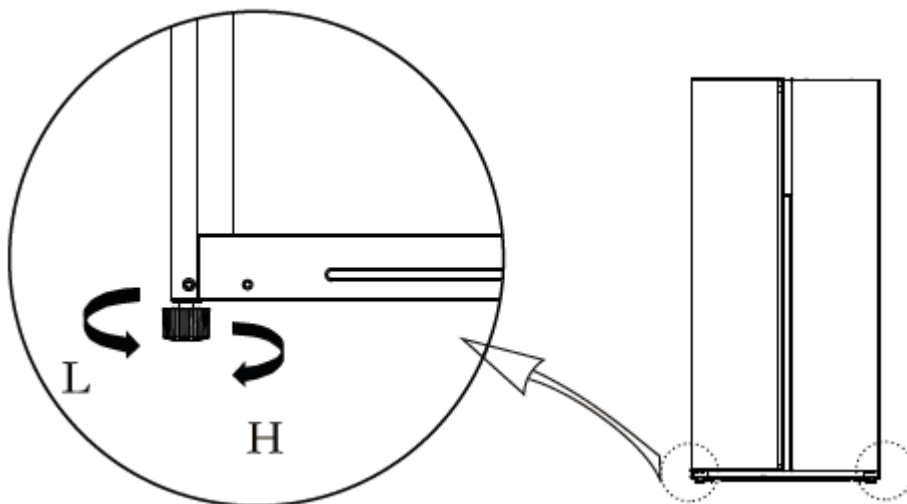

(Сликата погоре е само за референца. Вистинската конфигурација може да зависи од типот на производ кој го имате купено.)

3. Процедури на прилагодување

- А. Завртете ги ногарките во насока на стрелките на часовникот за да го подигнете фрижидерот.
- Б. Завртете ги ногарките во насока спротивна од стрелките на часовникот за да го спуштите фрижидерот.
- В. Прилагодете ја левата и десната страна според оваа процедура за добивање на балансирано, хоризонтално ниво.

2.3. Балансирање на вратата

1. Внимателно пред употреба :

Пред употреба на додатоките, треба да бидете сигурни дека фрижидерот е исклучен од струјниот извор. Пред балансирање на ногарките, треба да внимавате да не се повредите.

2. Шематски приказ на балансирање на ногарките

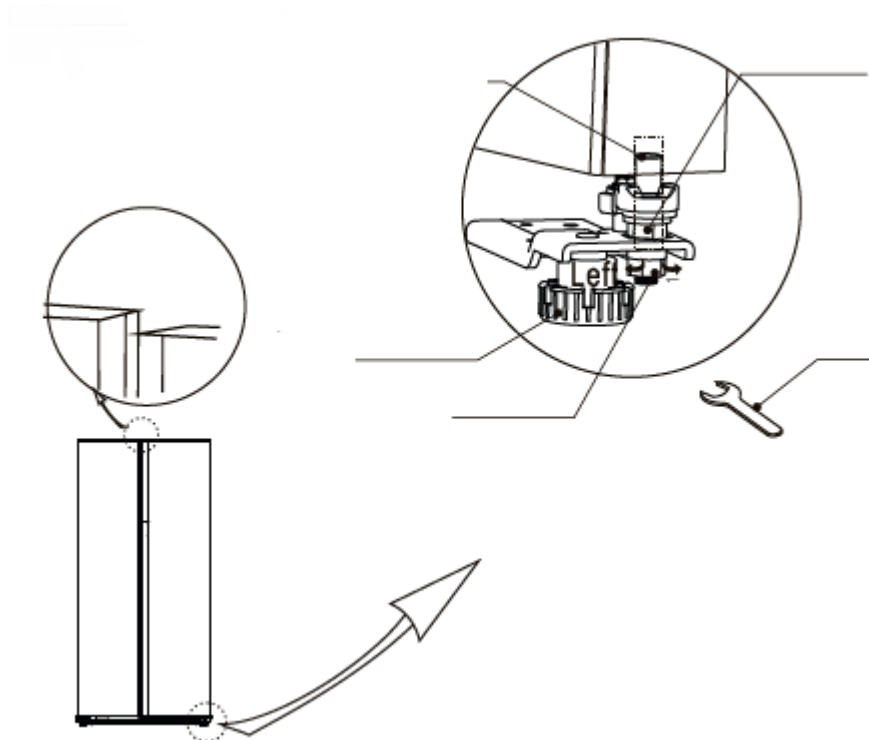

(Сликата погоре е само за референца. Вистинската конфигурација може да варира во зависност од типот на производ кој го имате купено.)

Кога вратата на фрижидерот е прениско :

Отворете ја вратата, користете го клучот за нејзино олабавување и ротирање спротивно од насоката на стрелките на часовникот за ја подигнете вратата. Кога вратата е порамнета, вртете во насока на стрелките на часовникот за да затегнете.

Кога вратата на фрижидерот е превисоко :

Отворете ја вратата, користете го клучот за нејзино олабавување и ротирање во насоката на стрелките на часовникот за ја спуштите вратата. Кога вратата е порамнета, вртете во насока спротивна на стрелките на часовникот за да затегнете.

2.4. Промена на светилката

Било каква промена или одржување на ЛЕД светилката треба да биде направена од страна на производителот, неговиот овластен сервис или слично, квалификувано лице.

2.5. Започнување со употреба

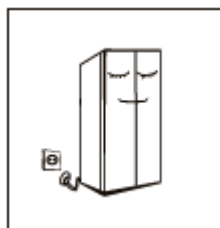

- Пред првиот старт, чувајте го фрижидерот мирен половина час пред да го вклучите во струен извор.
- Пред ставање на свежа или замрзната храна, фрижидерот треба да работи околу 2 до 3 часа, а можеби и повеќе од 4 часа доколку амбиенталната температура е превисока, на пример во летниот период.

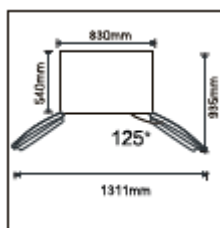

- Оставете доволно простор за лесно отворање на вратите и фиоките на фрижидерот.
- Сликата погоре е само за референца. Вистинската конфигурација може да зависи од типот на производ кој го имате купено.

2.6. Совети за заштедување на енергија

Апаратот треба да биде поставен во најладната област од просторијата, подалеку од електрични уреди кои емитураат топлина, и надвор од директна изложеност на сончева светлина.

Дозволете и на топлата храна да се олади до собна температура пред да ја ставите во апаратот. Преполнување на фрижидерот предизвикува подолго работење на компресорот. Храната која бавно замрзнува може да изгуби квалитет, или да се расипе.

Бидете сигурни дека храната добро ќе ја обвиткате, и исушете ги садовите пред нивно ставање во фрижидерот. Ова го намалува формирањето на мраз во внатрешноста на апаратот.

Кошницата за складирање на апаратот може да не биде линиран со алуминиумска фолија, восочна хартија или хартија. Линерите пречат при циркулација на ладниот воздух, што негативно влијае на ладењето.

Организирајте и означете ја храната за да ги намалите отворањата на вратата и предолгите пребарувања. Извадете што е можно повеќе предмети при едно отворање, а вратата затворете ја што е можно побрзо.

3. Структура и функции

3.1. Клучни компоненти

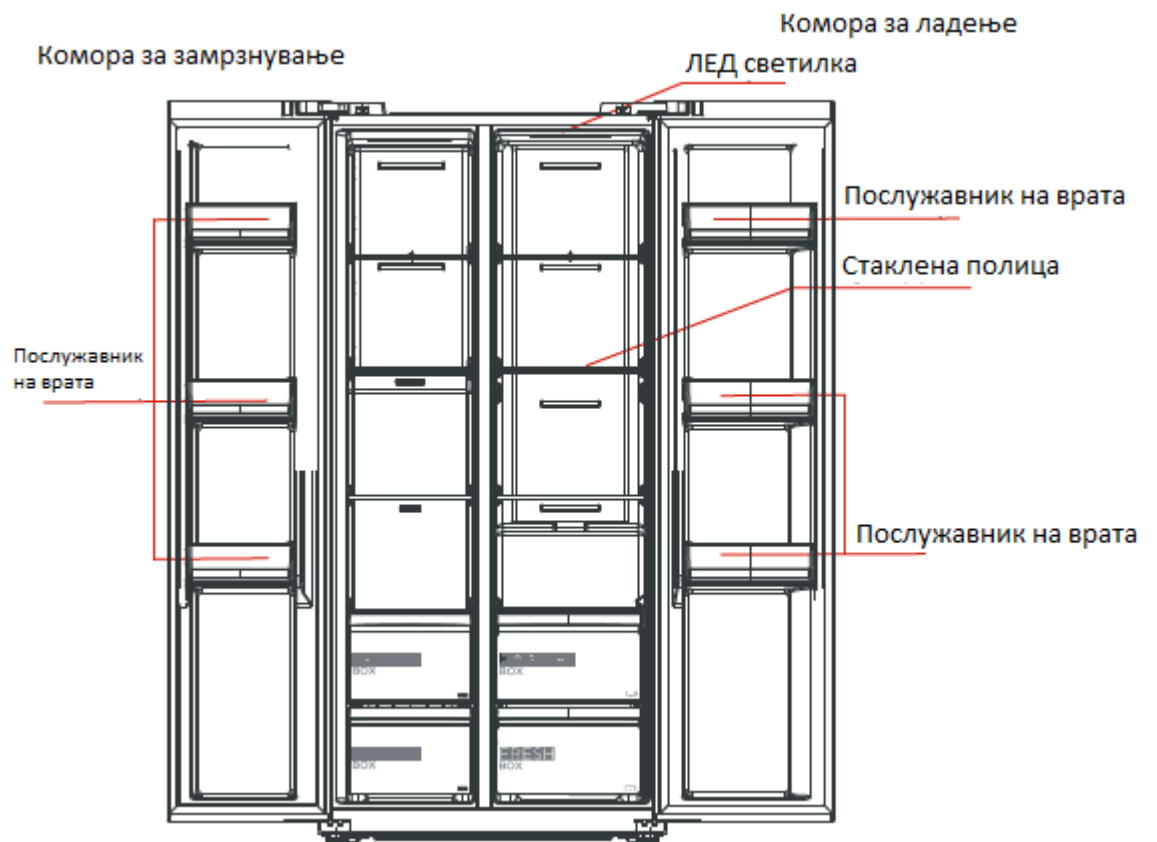

(Сликата погоре е само за референца. Вистинската конфигурација може да зависи од типот на производ кој го имате купено).

Комора за ладење

Комората за ладење е соодветна за складирање на овошје, зеленчук, пијалоци и храна која се конзумира во краток период. Препорачано време на складирање, од 3 до 5 дена.

Готвената храна не треба да се поставува во комората за ладење се додека не се олади до собна температура.

Храната се препорачува да се складира во садови пред поставување во фрижидерот.

Стаклените полици можат да бидат прилагодени погоре или подолу за правилно распоредување и полесна употреба.

Комора за замрзнување

Комората за замрзнување со ниска температура може да чува храна свежа на подолго време и е најмногу употребувана за складирање на замрзната храна и правење на мраз.

Комората за замрзнување е соодветна за складирање на месо, риба, ориз или друга храна која не се конзумира во краток период.

Се препорачува распределба на месото во помали количини за побрзо замрзнување и полесен пристап. Внимавајте замрзнатата храна да ја искористите во предвиденото време.

Фиоките, кутиите со храна, полиците и слично треба да бидат поставени според позициите прикажани на сликата, за најголема енергетска ефикасност.

Забелешка: Складирањето на премногу храна за време на работата по првичното вклучување може да има негативен ефект на ладењето и замрзнувањето. Храната треба да се постави на место на кое нема да пречи на отворот за воздух, за да не дојде до негативен ефект при ладењето.

3.2. Функции

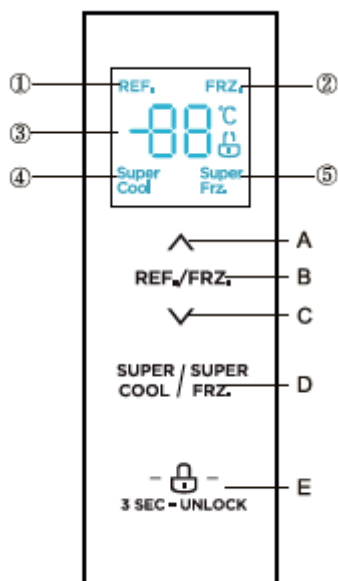

(Сликата погоре е само за референца. Вистинската конфигурација може да зависи од типот на производ кој го имате купено.)

Екран

1. Икона за ладење
2. Икона за замрзнување
3. Икона за приказ на температурата
4. Икона за супер ладење
5. Икона за супер замрзнување

Копчиња за контрола

- A. Копче за зголемување на температурата
- B. Копче за селекција на температурна зона
- C. Копче за намалување на температурата
- D. Копче за супер ладење / замрзнување
- E. Копче за отклучување / заклучување

Упаства за работа

Екран

При вклучување на фрижидерот, дисплејот ќе работи 3 секунди. Во меѓувреме, ќе се слушне звукот на вклучување а потоа екранот ќе влезе во нормаен приказ на работа.

Првиот пат на употреба на фрижидерот, поставената температура на комората за ладење и комората за замрзнување соодветно, ќе биде 5 / 18 степени целзиусови.

Кога ќе дојде до грешка, екранот ќе прикаже код на грешка (видете на следната страна), за време на нормална работа, екранот ја прикажува температурата на комората на ладење и комората на замрзнување.

Под нормални услови, доколку нема работа на панелот за приказ или отворање на вратата во рок од 30 секунди, тогаш екранот е заклучен.

Заклучување / отклучување

Во отклучена состојба, долго притискање накопчето за заклучување од 3 секунди, ќе ја активира заклучената состојба.

Логото ќе светне и ќе се слушне звучен сигнал, што значи дека панелот за приказ е заклучен, што значи дека останатите копчиња се оневозможени.

Во заклучена состојба, долго притискање накопчето за отклучување од 3 секунди, ќе ја активира отклучената состојба.

Логото ќе светне и ќе се слушне звучен сигнал, што значи дека панелот за приказ е отклучен, што значи дека останатите копчиња се овозможени.

Температурно поставување на комората за ладење

Притиснете го копчето за избор на температурна зона за да одберете температурна зона на комората за ладење. REF иконата ќе светне, потоа користете ги копчињата горе / доле за прилагодување на температурата на комората за ладење. Опсегот на температурната поставка за комората за ладење е од 2 до 8 степени целзиусови.

Температурно поставување на комората за замрзнување

Притиснете го копчето за избор на температурна зона за да одберете температурна зона на комората за замрзнување. FRZ иконата ќе светне, потоа користете ги копчињата горе / доле за прилагодување на температурата на комората за ладење. Опсегот на температурната поставка за комората за ладење е од -24 до -16 степени целзиусови.

Избор на режим

Кога е поставен режимот на супер ладење, температурата на комората за ладење ќе биде автоматски поставена на 2 степени. Најдолго можно работење во овој режим е 6 часа.

При излез од овој режим, температурата на комората за ладење автоматски ќе се врати на претходно поставената температура.

Кога е поставен режимот на супер замрзнување, температурата на комората за замрзнување ќе биде автоматски поставена на -24 степени. Најдолго можно работење во овој режим е 24 часа.

При излез од овој режим, температурата на комората за замрзнување автоматски ќе се врати на претходно поставената температура.

Според IEC62552 : 2007, тестирање на состојбата како што следи : стартувајте во режим на супер замрзнување, и чекајте фрижидерот да влезе во автоматско одмрзнување, а потоа наполнете го замрзнувачот. Максималното време на одмрзнување е 72 часа а минималното 12 часа на 32 степени целзиусови.

Препорачана поставка : Комора за ладење 4 степени / Комора за замрзнување – 18 степени целзиусови.

Складирање по недостиг на енергија

Во случај на струен дефект, работната состојба ќе биде заклучена и задржана се додека не дојде до повторно вклучување на струја.

Индикација на грешка

Следните предупредувања се појавуваат на екранот според грешките при работа на фрижидерот. Иако фрижидерот се уште може да има функција на ладење со следните грешки, корисникот треба да контактира специјалист за одржување, за да се осигура во оптималната работа на апаратот.

Код на грешка	Опис на грешка
E1	Дефект на сензорот за температура на комората за ладење

E2	Дефект на сензорот за температура на комората за замрзнување
E5	Сензор за детекција на грешка на колото за ладење / замрзнување
E6	Грешка при комуникација
E7	Грешка при циркулација на температура во колото

4. Одржување и грижа за апаратот

4.1. Целосно чистење

Прашината позади фрижидерот и на подот треба да биде редовно бришена за подобрување на ефектот на ладење и заштедување на енергија.

Проверете ја вратата и нејзините заптивки за остатоци или ѓубре. Исчистете ја користејќи мека, влажна крпа со сапунеста вода или растворен детергент.

Внатрешноста на фрижидерот треба да биде редовно чистена за да се избегне формирање на непријатни мириси.

Ве молиме исклучете го фрижидерот од струја пред чистење на неговата внатрешност, извадете ја храната, пијалоците, полиците, фиоките и слично.

Користете мека крпа или сунѓер за чистење на внатрешноста на фрижидерот, со две лажици сода за готвење и топла вода. Потоа исплакнете со вода и исушете. По чистењето, отворете ја вратата и дозволете му на апаратот природно да се исуши пред вклучување во струја.

За области кои се тешки за чистење во внатрешноста на фрижидерот, препорачливо е редовно бришење со мека четка или слично, а кога е потребно употреба на некои додатни алатки за да се избегне акумулација на контаминенти и бактерии во овие области.

Не користете сапун, детергент, спрејови за чистење и слично затоа што тие можат да предизвикаат формирање на непријатни мириси во внатрешноста на фрижидерот и контаминација на храна.

Исчистете ја полицата за шишиња, полиците за храна и фиоките со мека, влажна крпа со сапунеста вода или растворен детергент. Користете сува крпа за сушење или оставете природно да се исуши.

Избришете ја надворешната површина на фрижидерот со мека, влажна крпа со сапунеста вода или растворен детергент, а потоа исушете со сува крпа.

Не користете тврди четки, метални алатки, жичени четки, абразиви, органски растворувачи, зовриена вода, киселини или алкални супстанции, кои можат да ја оштетат внатрешната и надворешната површина на фрижидерот. Зовриената вода и органските растворувачи, како што е бензинот можат да ги деформираат или оштетат пластичните делови на фрижидерот.

Не плакнете директно со вода или друга течност при чистењето за да избегнете кратки споеви на струјното коло или негативен ефект на електричната изолација.



Ве молиме исклучете го фрижидерот од струја пред одмрзнување, чистење и одржување.

4.2. Чистење на послужавникот на вратата

Според насоката на стрелките на сликата подолу, користете ги двете раце за притискање на послужавникот, туркање нагоре за вадење од вратата.

По миење на послужавникот, можете да ја прилагодите неговата висина според вашите потреби и желби.

Мека крпа или сунѓер потопени во вода и некорозивни неутрални детергенти се препорачуваат за чистење. Замрзнувачот треба да биде исчистен со чиста вода и сува крпа. Отворете ја вратата за природно сушење пред да го вклучите апаратот во струја.

Не користете тврди четки, метални алатки, жичени четки, абразиви, како паста за заби, органски растворувачи, како алкохол, ацетон и слично, зовриена вода, киселина или алкални супстанции за чистење на фрижидерот, бидејќи може да дојде до оштетување на внатрешноста или надворешноста на фрижидерот.

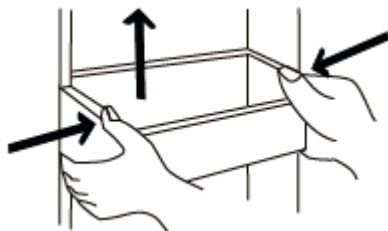

(Сликата погоре е само за референца. Вистинската конфигурација може да зависи од типот на производ кој го имате купено.)

4.3. Чистење на стаклената полица

Бидејќи има заден стоп на внатрешниот дел кој ги допира стаклените полици, треба да ги подигнете за да можете да ги извадите од фрижидерот.

Прилагодете или исчистете ги полиците според вашите потреби.

Мека крпа или сунѓер потопени во вода и некорозивни неутрални детергенти се препорачани за чистење. Замрзнувачот треба да биде исчистен со чиста вода и сува крпа. Отворете ја вратата за природно сушење пред вклучување на апаратот во струен извор.

Не користете тврди четки, метални алатки, жичени четки, абразиви, како паста за заби, органски растворувачи, како алкохол, ацетон и слично, зовриена вода, киселина или алкални супстанции за чистење на фрижидерот, бидејќи може да дојде до оштетување на внатрешноста или надворешноста на фрижидерот.

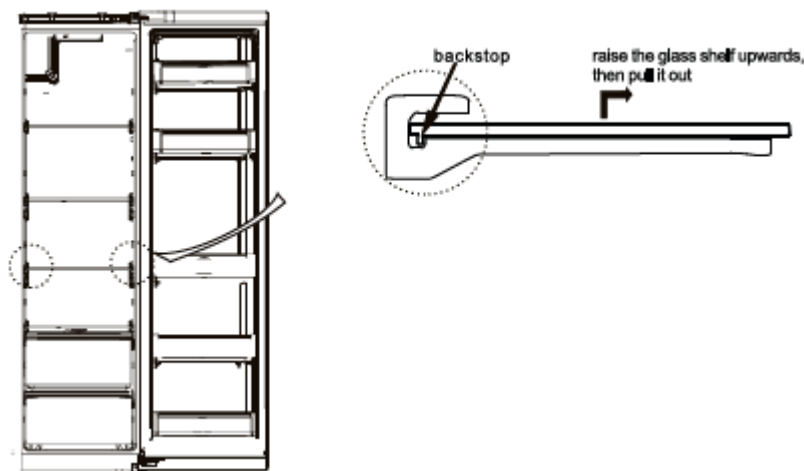

(Сликата погоре е само за референца. Вистинската конфигурација може да зависи од типот на производ кој го имате купено.)

4.4. Одмрзнување

Фрижидерот е направен базиран на принципот на воздушно ладење па затоа има и функција за автоматско одмрзнување. Сепак поради нагла промена на температурата може да дојде до мануелно отстранување со исклучување на апаратот од струјниот извор или со бришење со сува крпа.

4.5. Надвор од работа

Струен дефект : Во случај на струен дефект, дури и доколку е лето, храната во фрижидерот може да се држи ладна неколку часа. Во овој период треба да го намалите отворањето на фрижидерот и да избегнувате поставување на свежа храна во него.

Долг период на неупотреба : Апаратот треба да биде исклучен од струја и исчистен, потоа вратата да се остави отворена за да се спречи формирање на непријатни мириси.

Преместување : Пред преместување на фрижидерот, извадете се од него, фиксирајте ги полиците, држачите, фиоките и слично со лепливи ленти, и затегнете ги ногарките. Затворете ги вратите и фиксирајте ги со леплива лента. За време на поместувањето, фрижидерот не треба да биде превртен наопаку, тресен, а навалувањето не треба да биде поголемо од 45 степени.

Овој апарат треба да работи континуирано при неговото прво вклучување. Генерално, работата на апаратот не треба да биде прекинувана, во спротивно неговиот работен век може да биде намален.

5. Решавање на проблеми

5.1. Можете да пробате да ги решите овие проблеми самите. Доколку не успеете, Ве молиме контактирајте го вашиот препродавач.

Неуспешна работа	Проверете дали апаратот е поврзан во струен извор и дали штекерот има добар контакт Проверете да не е волтажата премала Проверете дали има струен дефект или дефект на струјното коло
Непријатен мирис	Храна со непријатен мирис треба да биде добро обвиткана Проверете дали има некоја расипана храна Исчистете ја внатрешноста на фрижидерот
Долга работа на компресорот	Долгата работа на компресорот е нормална во летниот период, кога температурата е многу висока Не се препорачува ставање на преголема количина на храна во исто време Храната треба да се олади до собна температура пред да се стави во фрижидерот Вратата се отвора пречесто
Светлото не се вклучува	Проверете дали фрижидерот е поврзан со струен извор и дали светилката е оштетена Повикајте специјалист да ја замени светилката
Вратата не може правилно да се затвори	Вратата е попречена од пакети храна Премногу храна во фрижидерот Фрижидерот е навален

Гласна бучава	Проверете дали подот е рамен и дали фрижидерот е стабилно поставен Проверете дали додатоците се поставени на соодветните позиции
Вратата не лепи добро	Отстранете остатоци на заптивките на вратата Затоплете ги заптивките на вратата а потоа оладете ги за реставрација
Садот за вода е преплавен	Има премногу храна во комората или храната која е складирана содржи многу вода, што резултира со одмрзнување Вратата не е добро затворена, што резултира со замрзнување поради влез на воздух и зголемување на нивото на водата поради одмрзнување
Топли црева	Диисипација на топлина во вградениот кондензер преку цревата, што е нормално Кога цревата стануваат многу топли, најчесто е резултат на високата амбиентална температура, складирање на премногу храна или гасење на компресорот
Кондензација на површината	Кондензацијата на надворешната површина и вратата на фрижидерот е нормална кога влажноста во просторијата е превисока. Едноставно избришете ја влагата од површината на фрижидерот
Ненормална бучава	Зуење – Компресорот зуре при работа, а зуењето е погласно при вклучување и исклучување на компресорот. Ова е нормално Шкрипење – Предизвикано поради протокот на средството за ладење низ апаратот, што е нормално

6. Параметри

6.1. Технички параметри

Модел	
Категорија на производ	
Волумен на одделот за складирање на свежа храна	

Волумен на одделот за складирање на замрзната храна	
Температура на складирање	
Енергетска потрошувачка	
Волумен на одделот со една ѕвездичка	
Волумен на одделот со две ѕвездичка	
Волумен на одделот со три ѕвездичка	
Волумен на одделот со четири ѕвездичка	
Категорија на домаќински електрични уреди	
Енергетска оцена	
ЕУ Еко етикета	
Тип на одмрзнување	
Климатска класа	
Оддел за свежа храна	
Оддел за замрзната храна	
Акустична бучава поради проток на воздух	
Време на пораст на температурата	
Капацитет на замрзнување	
Волтажа	
Струја	
Вкупни димензии	
Димензии на апаратот	
Бруто волумен	
Тотален волумен на складирање	
Тотален волумен	
Тежина	

Табела 1 – Климатски класи

Класа	Симбол	Опсег на амбиентална температура
Продолжена температура	SN	+10 до +32
Температура	N	+16 до +32
Субтропска	ST	+16 до +38
Тропска	T	+16 до +43

Продолжена температура : Овој фрижидер е наменет за употреба на температурен опсег од 10 до 32 целзиусови степени.

Температура : Овој фрижидер е наменет за употреба на температурен опсег од 16 до 32 целзиусови степени.

Субтропска : Овој фрижидер е наменет за употреба на температурен опсег од 16 до 38 целзиусови степени.

Тропска : Овој фрижидер е наменет за употреба на температурен опсег од 16 до 43 целзиусови степени.

Драг кориснику,

1. Доколку сакате да го вратите или замените вашиот производ, Ве молиме контактирајте го вашиот препродавач (Сетете се да ја донесете вашата сметка).
2. Доколку вашиот производ се расипе и му треба поправка, Ве молиме контактирајте го вашиот сервис или препродавач.

Телефонски број :

Email адреса :

Kühlschrank
Seite an Seite

BENUTZERHANDBUCH

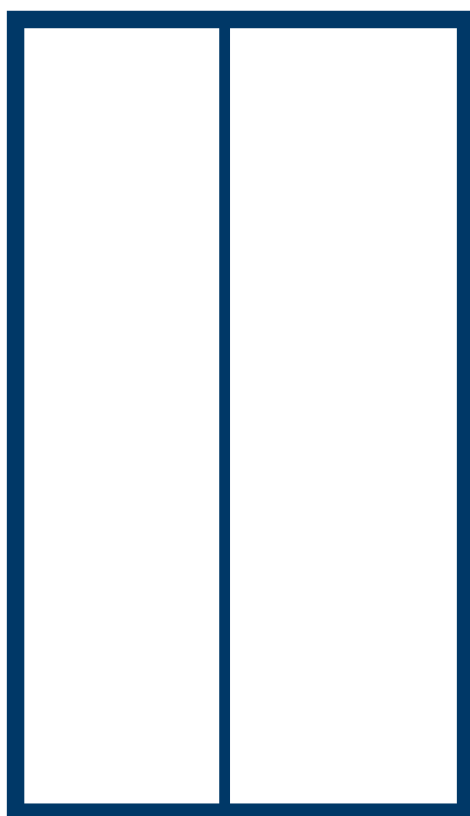

Warnung:
Bevor Sie dieses Produkt verwenden, lesen Sie bitte dieses Handbuch sorgfältig durch und bewahren Sie es zum späteren Nachschlagen auf. Das Design und die technischen Daten können ohne vorherige Ankündigung geändert werden, um das Produkt zu verbessern. Wenden Sie sich an Ihren Händler oder den Hersteller, um Einzelheiten zu erfahren.

INHALT

1 Sicherheitshinweise	
1.1 Warnung	1-2
1.2 Bedeutungen der Sicherheitswarnsymbole	3
1.3 Elektrizitätsbezogene Warnungen	3
1.4 Warnhinweise zur Verwendung	4
1.5 Warnhinweise zur Platzierung	4-5
1.6 Warnungen für Energie	5
1.7 Warnhinweise zur Entsorgung	5
2 Richtige Verwendung des Kühlschranks	
2.1 Platzierung	6
2.2 Nivellierfüße	7
2.3 Nivellierungstür	8
2.4 Ändern der Beleuchtung	9
2.5 Beginn der Nutzung	9
2.6 Energiespartipps	9
3 Aufbau und Funktionen	
3.1 Hauptkomponenten	10
3.2 Funktionen	11-12
4 Wartung und Pflege des Kühlschranks	
4.1 Gesamtreinigung	13
4.2 Reinigung der Türwanne	13
4.3 Reinigung der Glasablage	14
4.4 Abtauen	14
4.5 Außer Betrieb	14
5 Fehlersuche	
5.1 Fehlersuche	15
6 Parameter	
6.1 Technische Parameter	16-17

Liebe Anwender, vielen Dank, dass Sie sich für einen
Midea-Kühlschrank entschieden haben!

1 Sicherheitshinweise

1.1 Warnung



Warnung: Brandgefahr / brennbare Materialien

Dieses Gerät ist für die Verwendung in Haushalten und ähnlichen Anwendungen vorgesehen, wie z. B. in Küchenbereichen von Geschäften, Büros und anderen Arbeitsumgebungen; in Bauernhäusern und von Kunden in Hotels, Motels und anderen Wohnumgebungen; in Umgebungen mit Übernachtung und Frühstück; in der Gastronomie und ähnlichen Nicht-Einzelhandelsanwendungen.

Dieses Gerät ist nicht dafür bestimmt, durch Personen (einschließlich Kinder) mit eingeschränkten physischen, sensorischen oder geistigen Fähigkeiten oder mangels Erfahrung und mangels Wissen benutzt zu werden, es sei denn, sie werden durch eine für ihre Sicherheit zuständige Person beaufsichtigt oder erhalten von ihr Anweisungen, wie das Gerät zu benutzen ist).

Kinder sollten beaufsichtigt werden, um sicherzustellen, dass sie nicht mit dem Gerät spielen.

Wenn das Netzkabel beschädigt ist, muss es durch den Hersteller, seinen Kundendienst oder ähnlich qualifizierte Personen ersetzt werden, um eine Gefährdung zu vermeiden.

Bewahren Sie keine explosiven Stoffe wie Spraydosen mit brennbarem Treibmittel in diesem Gerät auf.

Das Gerät muss nach dem Gebrauch und vor der Durchführung von Wartungsarbeiten am Gerät durch den Benutzer vom Netz getrennt werden.

Warnung: Halten Sie Lüftungsöffnungen im Gerätegehäuse oder in der Einbaukonstruktion frei von Hindernissen.

Warnung: Verwenden Sie keine mechanischen Vorrichtungen oder andere Mittel zur Beschleunigung des Abtauprozesses, die nicht vom Hersteller empfohlen werden.

Warnung: Beschädigen Sie den Kältemittelkreislauf nicht.

Warnung: Verwenden Sie keine elektrischen Geräte in den Lebensmittellagerfächern des Geräts, es sei denn, es handelt sich um den vom Hersteller empfohlenen Typ.

Warnung: Bitte geben Sie den Kühlschrank gemäß den örtlichen Vorschriften auf, da er brennbares Bläsgas und Kältemittel verwendet.

Warnung: Achten Sie bei der Positionierung des Geräts darauf, dass das Netzkabel nicht eingeklemmt oder beschädigt wird.

Warnung: Bringen Sie keine Mehrfachsteckdosen oder tragbare Netzteile an der Rückseite des Geräts an.

Verwenden Sie keine Verlängerungskabel oder nicht geerdete (zweipolige) Adapter.

Gefahr: Gefahr des Einklemmens von Kindern. Bevor Sie Ihren alten Kühlschrank

oder Gefrierschrank wegwerfen:

- Nehmen Sie die Türen ab.

- Lassen Sie die Einlegeböden an ihrem Platz, damit Kinder nicht so leicht hineinklettern können.

Der Kühlschrank muss von der Stromquelle getrennt werden, bevor Sie versuchen, das Zubehör zu installieren.

Das für das Gerät verwendete Kältemittel und Cyclopentan-Schaumstoff sind brennbar. Wenn das Gerät verschrottet wird, muss es daher von jeglicher Feuerquelle ferngehalten und von einem speziellen Verwertungsunternehmen mit entsprechender Qualifikation verwertet werden, damit es nicht durch Verbrennung entsorgt wird, um Umweltschäden oder andere Schäden zu vermeiden.

Für EN-Norm: Dieses Gerät kann von Kindern ab 8 Jahren und darüber sowie von Personen mit verringerten physischen, sensorischen oder mentalen Fähigkeiten oder Mangel an Erfahrung und Wissen benutzt werden, wenn sie beaufsichtigt oder bezüglich des sicheren Gebrauchs des Geräts unterwiesen wurden und die daraus resultierenden Gefahren verstehen. Kinder dürfen nicht mit dem Gerät spielen. Die Reinigung und Benutzerwartung darf nicht von Kindern ohne Aufsicht durchgeführt werden. Kinder im Alter von 3 bis 8 Jahren dürfen Kühlgeräte be- und entladen.

Die Notwendigkeit, dass bei Türen oder Deckeln, die mit Schlössern und Schlüsseln versehen sind, die Schlüssel außerhalb der Reichweite von Kindern und nicht in der Nähe des Kühlgeräts aufbewahrt werden, um zu verhindern, dass Kinder darin eingeschlossen werden.

Um eine Kontamination der Lebensmittel zu vermeiden, beachten Sie bitte die folgenden Hinweise:

- Längeres Öffnen der Tür kann zu einem deutlichen Anstieg der Temperatur in den Fächern des Geräts führen.

- Reinigen Sie regelmäßig Oberflächen, die mit Lebensmitteln in Berührung kommen können, und zugängliche Abflusssysteme.

- Reinigen Sie Wassertanks, wenn sie 48 h lang nicht benutzt wurden; spülen Sie das an eine Wasserversorgung angeschlossene Wassersystem, wenn 5 Tage lang kein Wasser entnommen wurde. (Hinweis 1)

- Lagern Sie rohes Fleisch und Fisch in geeigneten Behältern im Kühlschrank, so dass es nicht mit anderen Lebensmitteln in Berührung kommt oder auf diese tropft.

- Zwei-Sterne-Tiefkühlfächer eignen sich zur Aufbewahrung von vorgefrorenen Lebensmitteln, zur Lagerung oder Herstellung von Speiseeis und zur Herstellung von Eiswürfeln. (Hinweis 2)

- Ein-, Zwei- und Drei-Sterne-Fächer sind nicht für das Einfrieren von frischen Lebensmitteln geeignet. (Hinweis 3)

- Bei Geräten ohne 4-Sterne-Fach: Dieses Kühlgerät ist nicht zum Einfrieren von Lebensmitteln geeignet. (Hinweis 4)

- Wenn das Kühlgerät längere Zeit leer steht, schalten Sie es aus, tauen Sie es ab, reinigen und trocknen Sie es und lassen Sie die Tür offen, um Schimmelbildung im Gerät zu vermeiden.



Hinweis 1,2,3,4: Bitte bestätigen Sie, ob dies für Ihren Produkttyp zutrifft.

Bei einem freistehenden Gerät: Dieses Kühlgerät ist nicht als Einbaugerät vorgesehen.

Der Austausch oder die Wartung der LED-Lampen soll durch den Hersteller, seinen Servicepartner oder eine ähnlich qualifizierte Person erfolgen.

Dieses Produkt enthält eine Lichtquelle der Energieeffizienzklasse (G).

1.2 Bedeutung der Sicherheitswarnsymbole

	Dies ist ein Verbotssymbol. Die Nichtbeachtung der mit diesem Symbol gekennzeichneten Hinweise kann zu Schäden am Produkt führen oder die persönliche Sicherheit des Anwenders gefährden.
	Dies ist ein Warnsymbol. Es ist erforderlich, die mit diesem Symbol gekennzeichneten Anweisungen strikt zu befolgen; andernfalls kann es zu Schäden am Produkt oder zu Personenschäden kommen.
	Dies ist ein warnendes Symbol. Anweisungen, die mit diesem Symbol gekennzeichnet sind, erfordern besondere Vorsicht. Unzureichende Vorsicht kann zu leichten oder mittelschweren Verletzungen oder zur Beschädigung des Produkts führen.

Dieses Handbuch enthält viele wichtige Sicherheitshinweise, die von den Anwendern beachtet werden müssen.

1.3 Elektrizitätsbezogene Warnungen

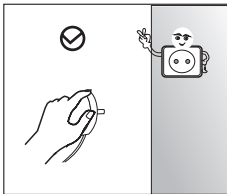

- Ziehen Sie nicht am Netzkabel, wenn Sie den Netzstecker des Kühlschranks ziehen. Bitte fassen Sie den Stecker fest an und ziehen Sie ihn direkt aus der Steckdose.
- Um eine sichere Verwendung zu gewährleisten, dürfen Sie das Netzkabel nicht beschädigen oder verwenden, wenn es beschädigt oder abgenutzt ist.

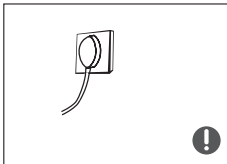

- Bitte verwenden Sie eine spezielle Steckdose und die Steckdose darf nicht mit anderen elektrischen Geräten geteilt werden. Der Netzstecker muss fest mit der Steckdose verbunden sein, da es sonst zu Bränden kommen kann.
- Achten Sie darauf, dass die Erdungselektrode der Steckdose mit einer zuverlässigen Erdungsleitung ausgestattet ist.



- Bitte drehen Sie das Ventil des austretenden Gases ab und öffnen Sie dann die Türen und Fenster, falls Gas und andere brennbare Gase austreten. Ziehen Sie nicht den Stecker des Kühlschranks und anderer elektrischer Geräte, da Funken einen Brand verursachen können.

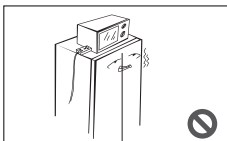

- Verwenden Sie keine elektrischen Geräte auf der Oberseite des Geräts, es sei denn, es handelt sich um den vom Hersteller empfohlenen Typ.

1.4 Warnhinweise zur Verwendung

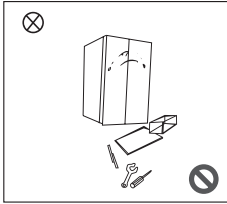

- Den Kühlschrank nicht willkürlich zerlegen oder umbauen und den Kältemittelkreislauf nicht beschädigen; die Wartung des Geräts muss von einem Fachmann durchgeführt werden
- Ein beschädigtes Netzkabel muss durch den Hersteller, seine Wartungsabteilung oder entsprechendes Fachpersonal ersetzt werden, um Gefahren zu vermeiden.

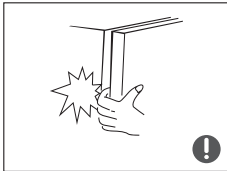

- Die Spalten zwischen den Kühlschranktüren und zwischen den Türen und dem Kühlschrankgehäuse sind klein, achten Sie darauf, Ihre Hand nicht in diese Bereiche zu stecken, um ein Quetschen der Finger zu vermeiden. Bitte gehen Sie beim Schließen der Kühlschranktür vorsichtig vor, um herabfallende Gegenstände zu vermeiden.



- Greifen Sie bei laufendem Kühlschrank nicht mit nassen Händen in den Gefrierraum, insbesondere nicht in Metallgefäße, um Erfrierungen zu vermeiden.

- Erlauben Sie keinem Kind, in den Kühlschrank einzusteigen oder auf ihn zu klettern; andernfalls besteht Erstickungsgefahr oder die Gefahr von Sturzverletzungen des Kindes.

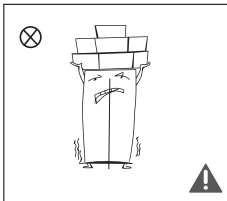

- Stellen Sie keine schweren Gegenstände auf die Oberseite des Kühlschranks, da diese beim Schließen oder Öffnen der Tür herunterfallen und zu Verletzungen führen können.
- Bitte ziehen Sie bei Stromausfall oder Reinigung den Stecker heraus. Schließen Sie das Tiefkühlgerät nicht innerhalb von fünf Minuten an die Stromversorgung an, um Schäden am Kompressor durch aufeinanderfolgende Starts zu vermeiden.

1.5 Warnhinweise zur Platzierung

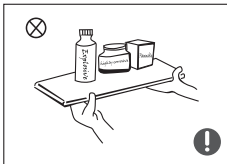

- Legen Sie keine brennbaren, explosiven, flüchtigen und stark ätzenden Gegenstände in den Kühlschrank, um Schäden am Produkt oder Brandunfälle zu vermeiden.
- Stellen Sie keine brennbaren Gegenstände in die Nähe des Kühlschranks, um Brände zu vermeiden.



- Der Kühlschrank ist für den Haushaltsgebrauch, wie z. B. die Lagerung von Lebensmitteln, bestimmt; er darf nicht für andere Zwecke, wie z. B. die Lagerung von Blut, Medikamenten oder biologischen Produkten usw., verwendet werden.



- Lagern Sie Bier, Getränke oder andere Flüssigkeiten, die sich in Flaschen oder geschlossenen Behältern befinden, nicht in der Gefrierkammer des Kühlschranks; andernfalls können die Flaschen oder geschlossenen Behälter durch das Einfrieren zerbrechen und Schäden verursachen.

1.6 Warnungen für Energie

- 1) Kühlgeräte arbeiten möglicherweise nicht konstant (Möglichkeit des Abtauens des Inhalts oder zu warme Temperatur im Gefrierfach), wenn sie über einen längeren Zeitraum unterhalb des kalten Endes des Temperaturbereichs, für den das Kühlgerät ausgelegt ist, aufgestellt werden.
- 2) Die Tatsache, dass Brausegetränke nicht in Gefrierfächern oder -schränken für Lebensmittel oder in Fächern oder Schränken mit niedriger Temperatur aufbewahrt werden sollten, und dass einige Produkte wie Wassereis nicht zu kalt konsumiert werden sollten;
- 3) Die Notwendigkeit, die von den Lebensmittelherstellern empfohlene(n) Lagerzeit(en) für jede Art von Lebensmitteln und insbesondere für kommerziell tiefgefrorene Lebensmittel in Tiefkühltruhen und Tiefkühlkost-Lagerfächern oder -schränken nicht zu überschreiten;
- 4) Die Vorsichtsmaßnahmen, die notwendig sind, um einen unangemessenen Anstieg der Temperatur des Gefrierzugs während des Auftauens des Kühlgeräts zu verhindern, wie z.B. das Einwickeln des Gefrierzugs in mehrere Zeitungsschichten.
- 5) Die Tatsache, dass ein Temperaturanstieg des Gefrierzugs während des manuellen Abtauens, der Wartung oder Reinigung die Haltbarkeit verkürzen könnte.
- 6) Die Notwendigkeit, dass bei Türen oder Deckeln, die mit Schlössern und Schlüsseln ausgestattet sind, die Schlüssel außerhalb der Reichweite von Kindern und nicht in der Nähe des Kühlgeräts aufbewahrt werden, um zu verhindern, dass Kinder darin eingeschlossen werden

1.7 Warnhinweise zur Entsorgung

Das für den Kühlschrank verwendete Kältemittel und das Cyclopentan-Schaummittel sind brennbar. Wenn der Kühlschrank verschrottet wird, muss er daher von jeder Feuerquelle ferngehalten und von einem speziellen Verwertungsunternehmen mit entsprechender Qualifikation verwertet werden, um Umweltschäden oder andere Schäden zu vermeiden.



Wenn der Kühlschrank verschrottet wird, demontieren Sie die Türen und entfernen Sie die Dichtung der Tür und der Einlegeböden; stellen Sie die Türen und Einlegeböden an einem geeigneten Ort auf, damit kein Kind eingeklemmt wird.



Korrekte Entsorgung dieses Produkts
Diese Kennzeichnung gibt an, dass dieses Produkt nicht mit anderen Haushaltsabfällen entsorgt werden darf. Um mögliche Schäden für die Umwelt oder die menschliche Gesundheit durch unkontrollierte Abfallentsorgung zu vermeiden, recyceln Sie diese verantwortungsvoll, um die nachhaltige Wiederverwendung von Materialressourcen zu fördern. Um Ihr gebrauchtes Gerät zurückzugeben, nutzen Sie bitte die Rückgabe- und Abholssysteme oder wenden Sie sich an den Händler, bei dem das Produkt gekauft wurde. Sie können dieses Produkt einem umweltgerechten Recycling zuführen.

2 Richtige Verwendung des Kühlschranks

2.1 Platzierung

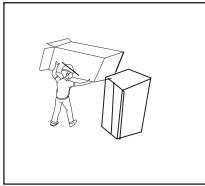

- Entfernen Sie vor dem Gebrauch alle Verpackungsmaterialien, einschließlich Bodenpolster, Schaumstoffpolster und Klebebänder im Inneren des Kühlschranks; reißen Sie die Schutzfolie an den Türen und am Kühlkörper ab.

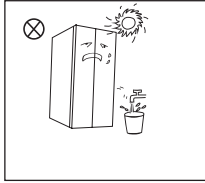

- Von Hitze fernhalten und direkte Sonneneinstrahlung vermeiden. Stellen Sie das Gefriergerät nicht an feuchte oder wässrige Orte, um Rost oder eine Verringerung der Isolierwirkung zu vermeiden.
- Stellen Sie den Kühlschrank nicht an feuchten Orten auf, die leicht mit Wasser bespritzt werden können, um die elektrischen Isolationseigenschaften des Kühlschranks nicht zu beeinträchtigen. .

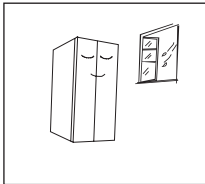

- Der Kühlschrank wird an einem gut belüfteten Ort in einem Innenraum aufgestellt; der Boden muss eben und stabil sein (drehen Sie das Rad nach links oder rechts, um es zu nivellieren, falls es instabil ist).

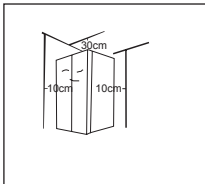

- Der obere Raum des Kühlschranks muss größer als 30 cm sein, und der Kühlschrank sollte mit einem freien Abstand von mehr als 10 cm an die Wand gestellt werden, um die Wärmeabfuhr zu erleichtern.

2.2 Nivellierfüße

1) Vorsichtsmaßnahmen vor dem Betrieb:

Vor dem Betrieb von Zubehörteilen ist sicherzustellen, dass der Kühlschrank vom Stromnetz getrennt ist.

Vor dem Einstellen der Nivellierfüße sind Vorsichtsmaßnahmen zu treffen, um Personenschäden zu vermeiden.

2) Schematische Darstellung der Nivellierfüße

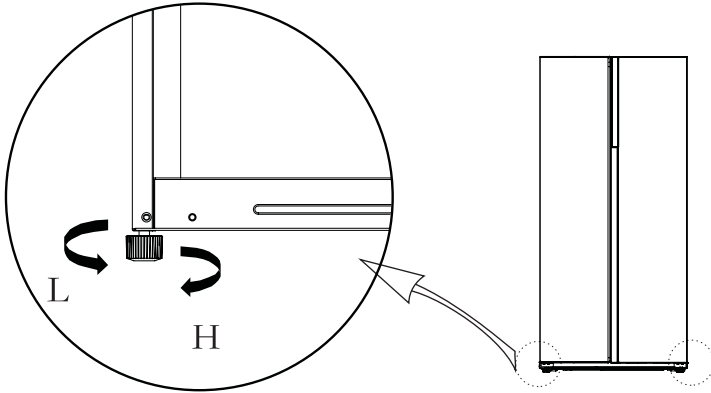

(Das Bild oben dient nur als Referenz. Die tatsächliche Konfiguration hängt vom physischen Produkt oder von den Angaben des Händlers ab)

3) Abgleichverfahren:

- a. Drehen Sie die Füße im Uhrzeigersinn, um den Kühlschrank anzuheben;
- b. Drehen Sie die Füße gegen den Uhrzeigersinn, um den Kühlschrank abzusenken;
- c. Stellen Sie den rechten und linken Fuß anhand der oben beschriebenen Verfahren auf eine horizontale Ebene ein.

2.3 Nivellierungstür

1) Vorsichtsmaßnahmen vor dem Betrieb:

Vor dem Betrieb von Zubehörteilen ist sicherzustellen, dass der Kühlschrank vom Stromnetz getrennt ist.

Vor dem Einstellen der Tür sind Vorkehrungen zu treffen, um Personenschäden zu vermeiden.

2) Schematische Darstellung der Nivellierung des Türkörpers

Liste der vom Anwender bereitzustellenden Werkzeuge	
	Schraubenschlüssel

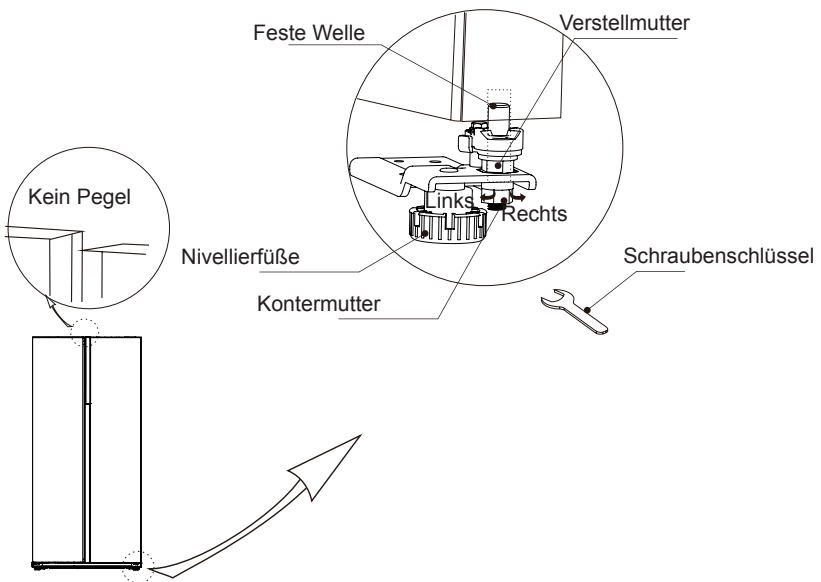

(Das Bild oben dient nur als Referenz. Die tatsächliche Konfiguration hängt vom physischen Produkt oder von den Angaben des Händlers ab)

Wenn die Kühlschranktür niedrig ist:

Öffnen Sie die Tür, lösen Sie mit einem Schraubenschlüssel die Kontermutter und drehen Sie die Einstellmutter gegen den Uhrzeigersinn, um die Höhe der Tür zu erhöhen. Wenn die Türen ausgerichtet sind, ziehen Sie dann die Sicherungsmutter durch Drehen gegen den Uhrzeigersinn fest.

Wenn die Kühlschranktür hoch steht:

Öffnen Sie die Tür, drehen Sie die Einstellmutter mit einem Schraubenschlüssel im Uhrzeigersinn, um die Höhe der Tür abzusenken. Wenn die Türen ausgerichtet sind, ziehen Sie dann die Sicherungsmutter durch Drehen gegen den Uhrzeigersinn fest.

2.4 Ändern der Beleuchtung

Der Austausch oder die Wartung der LED-Lampen soll durch den Hersteller, seinen Servicepartner oder eine ähnlich qualifizierte Person erfolgen.

2.5 Beginn der Nutzung

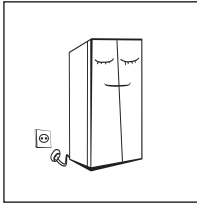

- Lassen Sie den Kühlschrank vor der ersten Inbetriebnahme eine halbe Stunde lang still stehen, bevor Sie ihn an die Stromversorgung anschließen.
- Bevor Sie frische oder gefrorene Lebensmittel einlegen, muss der Kühlschrank 2 bis 3 Stunden laufen, im Sommer bei hohen Umgebungstemperaturen über 4 Stunden.

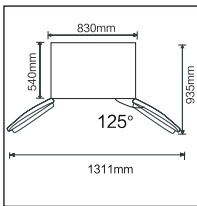

- Genügend Platz zum bequemen Öffnen der Türen und Schubladen.
- Das obige Bild dient nur als Referenz. Die tatsächliche Konfiguration hängt von dem tatsächlichen Produkt oder der Aussage des Händlers ab.

2.6 Energiespartipps

- Das Gerät sollte im kühlestem Bereich des Raumes, entfernt von wärmeerzeugenden Geräten oder Heizungskanälen und außerhalb der direkten Sonneneinstrahlung aufgestellt werden.
- Lassen Sie heiße Speisen auf Raumtemperatur abkühlen, bevor Sie sie in das Gerät geben. Eine Überlastung des Geräts zwingt den Kompressor, länger zu laufen. Lebensmittel, die zu langsam einfrieren, können an Qualität verlieren oder verderben.
- Achten Sie darauf, dass Sie die Lebensmittel richtig einpacken und die Behälter trocken wischen, bevor Sie sie in das Gerät stellen. Dadurch wird der Frostaufbau im Inneren des Geräts verringert.
- Der Gerätelagerbehälter sollte nicht mit Aluminiumfolie, Wachspapier oder Papiertüchern ausgekleidet werden. Auskleidungen behindern die Kaltluftzirkulation und machen das Gerät weniger effizient.
- Organisieren und beschriften Sie Lebensmittel, um Türöffnungen und langes Suchen zu reduzieren. Nehmen Sie so viele Gegenstände wie nötig auf einmal heraus, und schließen Sie die Tür so schnell wie möglich.

3 Aufbau und Funktionen

3.1 Hauptkomponenten

(Gefrierkammer)

(Kühlkammer)

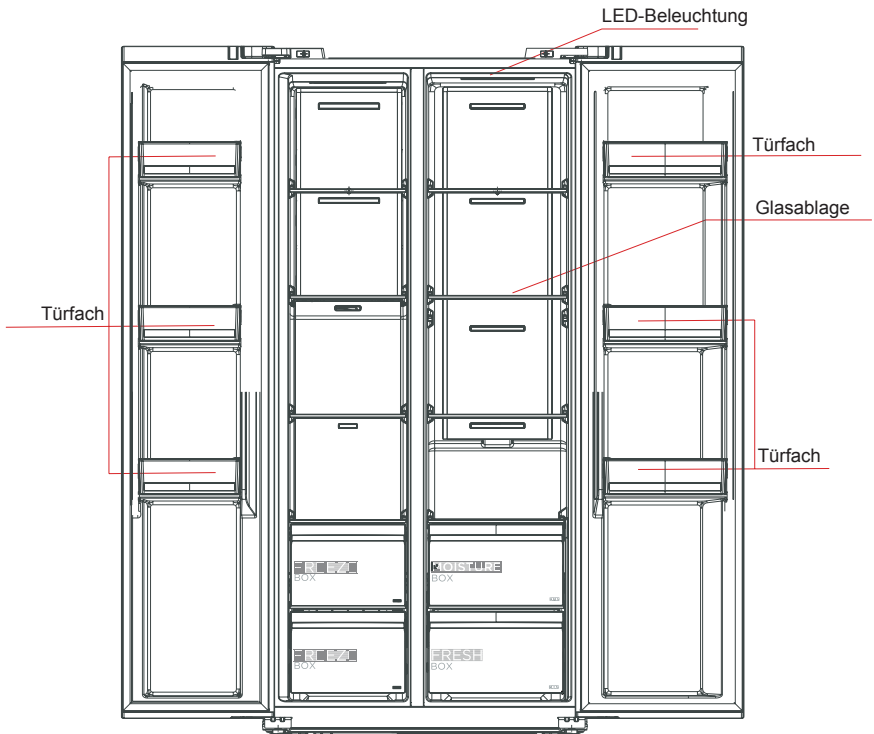

(Die Abbildung oben dient nur als Referenz. Die tatsächliche Konfiguration hängt vom physischen Produkt oder von den Angaben des Händlers ab)

Kühlkammer

- Die Kühlkammer eignet sich für die Lagerung einer Vielzahl von Obst, Gemüse, Getränken und anderen Lebensmitteln, die kurzfristig verbraucht werden, empfohlene Lagerzeit 3 Tage bis 5 Tage.
- Kochende Lebensmittel dürfen nicht in den Kühlraum gestellt werden, bevor sie auf Raumtemperatur abgekühlt sind.
- Es wird empfohlen, Lebensmittel zu verschließen, bevor sie in den Kühlschrank gestellt werden.
- Die Glaseinlegeböden können nach oben oder unten verstellt werden, um einen angemessenen Stauraum und eine einfache Nutzung zu ermöglichen.

Gefrierkammer

- Die Niedrigtemperatur-Gefrierkammer kann Lebensmittel lange frisch halten und wird hauptsächlich zur Lagerung von Tiefkühlkost und zur Eisherstellung verwendet.
- Die Gefrierkammer ist geeignet für die Lagerung von Fleisch, Fisch, Reisbällchen und anderen Lebensmitteln, die nicht kurzfristig verbraucht werden sollen.
- Fleischstücke sollten vorzugsweise in kleine Stücke geteilt werden, damit sie schnell einfrieren und leicht zugänglich sind. Bitte beachten Sie, dass die Lebensmittel innerhalb der Haltbarkeitsdauer verbraucht werden müssen.

Schubladen, Lebensmittelboxen, Regale usw., die entsprechend der Position im Bild oben angeordnet sind, sind am energieeffizientesten.

Hinweis: Nach dem ersten Einschalten der Stromversorgung kann die Lagerung von zu viel Lebensmitteln während des Betriebs den Gefriereffekt des Kühlschranks beeinträchtigen. Die gelagerten Lebensmittel dürfen den Luftauslass nicht verstopfen; Andernfalls wird der Gefriereffekt ebenfalls beeinträchtigt.

3.2 Funktionen

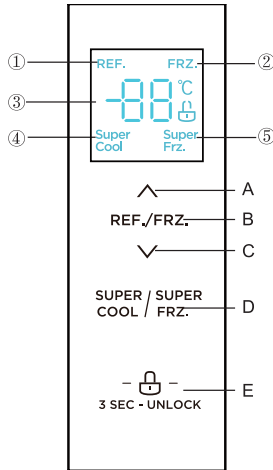

(Das Bild oben dient nur als Referenz. Die tatsächliche Konfiguration hängt vom physischen Produkt oder von den Angaben des Händlers ab)

1. Screen

- ① Symbol für Kühlen ② Symbol für Einfrieren ③ Symbol für Temperaturanzeige
 ④ Symbol für Superkühlen ⑤ Symbol für Supergefrieren

2. Steuertasten

- A. Temperaturerhöhungstaste B. Temperaturzonenwahltaste
 C. Temperaturabwärtstaste D. Superkühl-/Tiefkühltaste
 E. Ver-/Entriegelungstaste

3. Betriebsanleitung

1) Anzeige

Wenn Sie den Kühlschrank mit Strom versorgen, wird der Bildschirm für 3 Sekunden vollständig angezeigt. In der Zwischenzeit ertönt die Startglocke und dann geht der Bildschirm in die normale Anzeige des Betriebs über.

Bei der ersten Benutzung des Kühlschranks ist die voreingestellte Temperatur der Kühlkammer und der Gefrierkammer auf 5 °C/-18 °C eingestellt.

Beim Auftreten des Fehlers zeigt das Display den Fehlercode an (siehe nächste Seite); im Normalbetrieb zeigt das Display die eingestellte Temperatur der Kühlkammer bzw. Gefrierkammer an.

Wenn unter normalen Umständen innerhalb von 30 Sekunden keine Betätigung am Anzeigefeld oder beim Öffnen der Tür erfolgt, wird die Anzeige gesperrt und der Status  erlischt.

2) Sperren/Entsperren

Drücken Sie im entsperrten Zustand die Sperrtaste  3 Sekunden lang, um in den Sperrzustand zu gelangen,

Das Logo  leuchtet auf und der Summer ertönt. Das bedeutet, dass das Anzeigefeld gesperrt ist und die Tastenbedienung zu diesem Zeitpunkt nicht möglich ist;

Drücken Sie im gesperrten Zustand die Sperrtaste  3 Sekunden lang, um in den entsperrten Zustand zu gelangen,

Das Logo  leuchtet auf und der Summer ertönt. Das bedeutet, dass das Anzeigefeld entsperrt ist

und die Tastenbedienung jetzt möglich ist;

3) Temperatureinstellung der Kühlkammer

Drücken Sie die Temperaturzonenwahltaste REF./FRZ., um die Einstelltemperaturzone der Kühlkammer zu wählen, das Symbol REF. leuchtet auf, und drücken Sie dann \wedge oder \vee , um die Einstelltemperatur der Kühlkammer einzustellen.

Der Temperatureinstellbereich für die Kühlkammer beträgt 2 °C - 8 °C.

4) Temperatureinstellung der Gefrierkammer

Drücken Sie die Temperaturzonenwahltaste REF./FRZ., um die Einstelltemperaturzone der Gefrierkammer zu wählen, das Symbol FRZ. leuchtet auf, und drücken Sie dann \wedge oder \vee , um die Einstelltemperatur der Gefrierkammer einzustellen. Der Temperatureinstellbereich für die Kühlkammer beträgt -24 °C -16 °C.

5) Modus-Einstellung

Wenn der Superkühlmodus ^{COOL} eingestellt ist, wird die Temperatur der Kühlkammer automatisch auf 2 °C eingestellt, die längste Betriebszeit dieses Modus beträgt 6 Stunden.

Wenn Sie den Superkühlmodus ^{COOL} verlassen, kehrt die Temperatur der Kühlkammer automatisch auf die vor dem Superkühlmodus eingestellte Temperatur zurück.

Wenn der Supergefriermodus ^{FRZ.} eingestellt ist, wird die Temperatur der Gefrierkammer automatisch auf -24 °C eingestellt und nach 24 Betriebsstunden verlassen.

Wenn Sie den Supergefriermodus ^{FRZ.} verlassen, kehrt die Temperatur der Gefrierkammer automatisch auf die vor dem Supergefriermodus eingestellte Temperatur zurück.

Nach IEC62552: 2007, die Testbedingung wie folgt: Starten Sie den Supergefriermodus im Voraus, und warten Sie, wenn der Kühlschrank in die automatische Abtauung übergeht, und legen Sie dann die Gefrierlast an.

Die maximale Abtauzeit beträgt 72 Stunden und die minimale 12 Stunden bei 32 °C.

Empfohlene Einstellung: Kühlkammer 4 °C, Gefrierkammer -18 °C.

6) Speicherung bei Stromausfall

Im Falle eines Stromausfalls wird der sofortige Betriebszustand gesperrt und aufrechterhalten, bis er wieder eingeschaltet wird.

7) Störungsanzeige

Die folgenden Warnungen, die auf dem Display erscheinen, weisen auf entsprechende Störungen des Kühlschranks hin. Obwohl der Kühlschrank immer noch eine Kältespeicherfunktion hat, sollte sich der Benutzer bei folgenden Fehlern an den Wartungsspezialisten wenden, um den optimalen Betrieb des Geräts sicherzustellen.

Fehlercode	Fehlerbeschreibung
E1	Fehler des Temperatursensors der Kühlkammer
E2	Fehler des Temperatursensors des Gefrierfach
E5	Fehler im Erkennungskreis des Abtaufühlers für das Einfrieren
E6	Kommunikationsfehler
E7	Schaltkreisfehler bei der Temperaturerfassung

4 Wartung und Pflege des Kühlschranks

4.1 Gesamtreinigung

- Staub hinter dem Kühlschrank und auf dem Boden muss rechtzeitig gereinigt werden, um die Kühlwirkung zu verbessern und Energie zu sparen.
- Prüfen Sie die Türdichtung regelmäßig, um sicherzustellen, dass keine Ablagerungen vorhanden sind. Reinigen Sie die Türdichtung mit einem weichen, mit Seifenlauge oder verdünntem Reinigungsmittel angefeuchteten Tuch.
- Der Innenraum des Kühlschranks sollte regelmäßig gereinigt werden, um Geruchsbildung zu vermeiden.
- Bitte schalten Sie den Strom aus, bevor Sie den Innenraum reinigen, entfernen Sie alle Lebensmittel, Getränke, Regale, Schubladen usw.
- Verwenden Sie ein weiches Tuch oder einen Schwamm, um die Innenseite des Kühlschranks mit zwei Esslöffeln Backpulver und einem Liter warmem Wasser zu reinigen. Anschließend mit Wasser abspülen und abwischen. Öffnen Sie nach der Reinigung die Tür und lassen Sie sie an der Luft trocknen, bevor Sie das Gerät wieder einschalten.
- Für Bereiche, die im Kühlschrank schwer zu reinigen sind (wie schmale Sandwiches, Zwischenräume oder Ecken), wird empfohlen, sie regelmäßig mit einem weichen Lappen, einer weichen Bürste usw. abzuwischen und bei Bedarf mit einigen Hilfswerkzeugen (wie z.B. dünnen Stäbchen) zu kombinieren, um sicherzustellen, dass sich in diesen Bereichen keine Verunreinigungen oder Bakterien ansammeln.
- Verwenden Sie keine Seife, Reinigungsmittel, Sprühreiniger usw., da diese Gerüche im Inneren des Kühlschranks oder verunreinigte Lebensmittel verursachen können.
- Reinigen Sie den Flaschenrahmen, die Einlegeböden und Schubladen mit einem weichen, mit Seifenwasser oder verdünntem Reinigungsmittel angefeuchteten Tuch. Mit einem weichen Tuch abtrocknen oder natürlich trocknen.
- Wischen Sie die Außenfläche des Kühlschranks mit einem weichen Tuch ab, das mit Seifenwasser, Spülmittel usw. angefeuchtet wurde, und wischen Sie anschließend trocken.
- Verwenden Sie keine harten Bürsten, keine sauberen Stahlkugeln, keine Drahtbürsten, keine Scheuermittel (z. B. Zahnpasta), keine organischen Lösungsmittel (z. B. Alkohol, Aceton, Bananenöl usw.), kein kochendes Wasser, keine säurehaltigen oder alkalischen Gegenstände, die die Kühleroberfläche und das Innere beschädigen können. Kochendes Wasser und organische Lösungsmittel wie z. B. Benzol können Kunststoffteile verformen oder beschädigen.
- Spülen Sie bei der Reinigung nicht direkt mit Wasser oder anderen Flüssigkeiten, um Kurzschlüsse zu vermeiden oder die elektrische Isolierung nach dem Eintauchen zu beeinträchtigen.



⚠ Bitte ziehen Sie den Kühlschrank zum Abtauen und Reinigen aus der Steckdose.

4.2 Reinigung der Türwanne

- Entsprechend dem Richtungspfeil in der Abbildung unten drücken Sie das Tablett mit beiden Händen zusammen und schieben es nach oben, dann können Sie es herausnehmen.
- Nach dem Waschen des herausgenommenen Tablett können Sie dessen Einbauhöhe nach Ihren Wünschen einstellen.
- Zur Reinigung werden weiche Handtücher oder ein in Wasser getauchter Schwamm und nicht ätzende Neutralreiniger empfohlen. Das Gefriergerät muss abschließend mit sauberem Wasser und einem trockenen Tuch gereinigt werden. Öffnen Sie die Tür zur natürlichen Trocknung, bevor Sie das Gerät einschalten.
- Verwenden Sie zum Reinigen des Kühlschranks keine harten Bürsten, Stahlkugeln, Drahtbürsten, Scheuermittel wie Zahnpasta, organische Lösungsmittel (wie Alkohol, Aceton, Bananenöl usw.), kochendes Wasser, Säuren oder Laugen, da dies die Oberfläche und das Innere des Kühlschranks beschädigen kann.

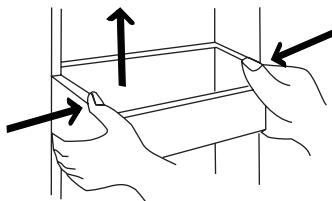

(Das Bild oben dient nur als Referenz. Die tatsächliche Konfiguration hängt vom physischen Produkt oder von den Angaben des Händlers ab)

4.3 Reinigung der Glasablage

- Da der innerste Teil der Kühlschranksauskleidung, an dem die Einlegeböden anliegen, eine Rücklaufsperrung hat, sollten Sie die Einlegeböden nach oben anheben, dann können Sie sie herausnehmen.
- Stellen Sie die Einlegeböden je nach Bedarf ein oder reinigen Sie sie. Zur Reinigung werden weiche Handtücher oder ein in Wasser getauchter Schwamm und nicht ätzende Neutralreiniger empfohlen. Das Gefriergerät muss abschließend mit sauberem Wasser und einem trockenen Tuch gereinigt werden. Öffnen Sie die Tür zur natürlichen Trocknung, bevor Sie das Gerät einschalten. Verwenden Sie zum Reinigen des Kühlschranks keine harten Bürsten, Stahlkugeln, Drahtbürsten, Scheuermittel wie Zahnpasta, organische Lösungsmittel (wie Alkohol, Aceton, Bananenöl usw.), kochendes Wasser, Säuren oder Laugen, da dies die Oberfläche und das Innere des Kühlschranks beschädigen kann.

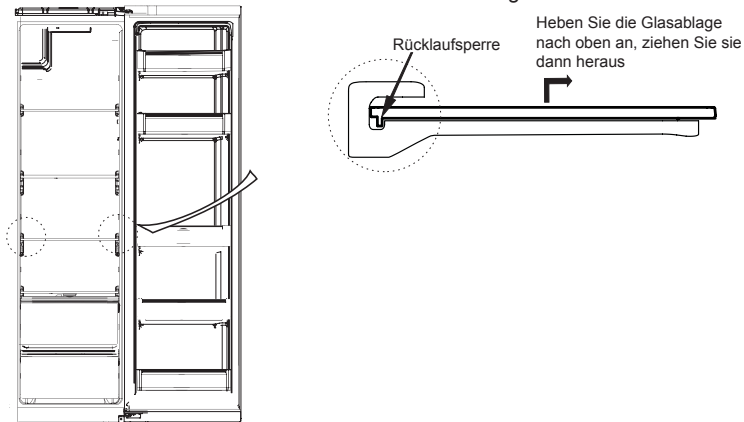

(Das Bild oben dient nur als Referenz. Die tatsächliche Konfiguration hängt vom physischen Produkt oder von den Angaben des Händlers ab)

4.4 Abtauen

- Der Kühlschrank ist nach dem Luftkühlungsprinzip aufgebaut und verfügt daher über eine automatische Abtaufunktion. Frost, der sich durch den Wechsel der Jahreszeit oder der Temperatur gebildet hat, kann auch manuell entfernt werden, indem das Gerät von der Stromversorgung getrennt wird oder mit einem trockenen Tuch abgewischt wird.

4.5 Außer Betrieb

- Stromausfall: Im Falle eines Stromausfalls, auch im Sommer, können Lebensmittel im Gerät mehrere Stunden aufbewahrt werden; während des Stromausfalls werden die Zeiten für das Öffnen der Tür reduziert, und es dürfen keine frischen Lebensmittel mehr in das Gerät gegeben werden.
- Langjähriger Nichtgebrauch: Das Gerät ist auszustechen und dann zu reinigen; anschließend sind die Türen offen zu lassen, um Geruch zu vermeiden.
- Umziehen: Bevor der Kühlschrank bewegt wird, nehmen Sie alle Gegenstände aus dem Inneren heraus, fixieren Sie die Glastrennwände, den Gemüsehalter, die Gefrierabteilablagen usw. mit Klebeband und erleichtern Sie die Nivellierfüße; schließen Sie die Türen und fixieren Sie sie mit Klebeband. Während des Transports darf das Gerät nicht auf den Kopf oder in die Waagerechte gelegt oder erschüttert werden; die Neigung während des Transports darf nicht mehr als 45° betragen.



Das Gerät muss kontinuierlich laufen, sobald es gestartet ist. Generell darf der Betrieb des Geräts nicht unterbrochen werden, da sonst die Lebensdauer beeinträchtigt werden kann

5 Fehlersuche

5.1 Sie können versuchen, die folgenden einfachen Aufgaben selbst zu lösen.
Wenn sie nicht gelöst werden können, wenden Sie sich bitte an den Kundendienst.

Fehlgeschlagene Operation	Prüfen Sie, ob das Gerät an die Stromversorgung angeschlossen ist oder Ob der Stecker in gutem Kontakt ist Prüfen Sie, ob die Spannung zu niedrig ist Prüfen Sie, ob ein Stromausfall vorliegt oder Teilstromkreise ausgelöst haben
Geruch	Geruchsintensive Lebensmittel müssen leicht eingewickelt werden Prüfen Sie, ob verdorbene Lebensmittel vorhanden sind Reinigen Sie das Innere des Kühlschranks
Langfristiger Betrieb des Kompressors	Ein langer Betrieb des Kühlschranks ist im Sommer normal wenn die Umgebungstemperatur hoch ist Es ist nicht empfehlenswert, zu viele Lebensmittel gleichzeitig im Gerät zu haben Die Lebensmittel müssen abkühlen, bevor sie in das Gerät gegeben werden Die Türen werden zu häufig geöffnet
Licht leuchtet nicht	Prüfen Sie, ob der Kühlschrank an das Stromnetz angeschlossen ist und ob das Beleuchtungslicht beschädigt ist Lassen Sie die Leuchte durch einen Fachmann austauschen
Türen lassen sich nicht richtig schließen	Die Tür ist durch Lebensmittelpakete verklemt Zu viel Nahrung wird platziert Der Kühlschrank ist gekippt
Lautes Geräusch	Prüfen Sie, ob der Boden eben ist und ob der Kühlschrank stabil steht Prüfen Sie, ob das Zubehör an den richtigen Stellen angebracht ist
Türdichtung ist nicht dicht	Fremdkörper auf der Türdichtung entfernen Erhitzen Sie die Türdichtung und kühlen Sie sie anschließend zur Wiederherstellung ab (oder mit einem elektrischen Fön blasen oder ein heißes Handtuch zum Erwärmen verwenden)
Wasserwanne läuft über	Es befinden sich zu viele Lebensmittel in der Kammer oder die gelagerten Lebensmittel enthalten zu viel Wasser, was zu einem starken Abtauen führt Die Türen sind nicht richtig geschlossen, was zu Vereisung durch Luftzutritt und erhöhter Wasserbildung durch Abtauen führt
Heißes Gehäuse	Wärmeabgabe des eingebauten Verflüssigers über das Gehäuse, was normal ist Wenn das Gehäuse durch hohe Umgebungstemperatur, Lagerung von zu vielen Lebensmitteln oder Abschalten des Kompressors heiß wird, sorgen Sie für eine gute Belüftung, um die Wärmeabfuhr zu erleichtern
Oberflächenkondensation	Kondenswasserbildung an der Außenfläche und den Türdichtungen des Kühlschranks ist normal, wenn die Umgebungsfeuchtigkeit zu hoch ist. Wischen Sie das Kondensat einfach mit einem sauberen Handtuch ab.
Abnormales Rauschen	Buzz: Der Kompressor kann während des Betriebs Brummgeräusche erzeugen, die besonders beim Start oder Stopp laut sind. Dies ist normal. Knarren: Im Inneren des Geräts fließendes Kältemittel kann ein Knarren erzeugen, was normal ist.

6 Parameter

6.1 Technische Parameter

Modell	
Produkt-Kategorie	
Volumen des Frischhaltefachs für Lebensmittel	
Gefriergut-Lagermenge	
Lagertemperatur	
Stromverbrauch	
Ein-Stern-Fachvolumen (L)	
Zwei-Sterne-Fachvolumen (L)	
Drei-Sterne-Fachvolumen (L)	
Vier-Sterne-Fachvolumen (L)	
Energieverbrauch__ kWh pro Jahr, basierend auf Standardtestergebnissen für 24 Stunden.	
Kategorie Haushaltsgeräte	
Energie-Einstufung	
EU-Umweltzeichen	
Abtauung Typ	
Klima Klasse	
Frischhaltefach (frostfrei)	(„JA“ oder „Nein“ oder „/“)
Gefrierfach (frostfrei)	(„JA“ oder „Nein“ oder „/“)
Dieses Gerät ist für den Betrieb bei einer Umgebungstemperatur zwischen _°C und _°C vorgesehen	
Luftschall Geräusche	
Temperaturanstiegszeit	
Gefrierkapazität	
Nennspannung	
Nennstrom	
Gesamtabmessung (H x B x T)	
Abmessungen des Geräts (H X B X T)	
Gesamt-Brutto-Volumen (L)	
Gesamtes Speichervolumen (L)	
Gesamtvolumen (L)	
Nettogewicht (kg)	

Tabelle 1 Klimaklassen

Klasse	Symbol	Umgebungstemperaturbereich °C
Erweiterte Temperierung	SN	+ 10 bis + 32
Temperiert	N	+ 16 bis + 32
Subtropisch	ST	+ 16 bis + 38
Tropisch	T	+ 16 bis + 43

Erweiterte Temperierung: Dieses Kühlgerät ist für den Einsatz bei

Umgebungstemperaturen von 10 °C bis 32 °C vorgesehen;

gemäßigt: Dieses Kühlgerät ist für den Einsatz bei Umgebungstemperaturen von 16 °C bis 32 °C vorgesehen;

Subtropisch: Dieses Kühlgerät ist für den Einsatz bei Umgebungstemperaturen von 16 °C bis 38 °C vorgesehen;

Tropisch: Dieses Kühlgerät ist für den Einsatz bei Umgebungstemperaturen von 16 °C bis 43 °C vorgesehen;

Speziell für die neuen europäischen Normen:

Die bestellten Teile in der folgenden Tabelle können von channel__ bezogen werden:

Bestellter Teil	Bereitgestellt von	Minimaler Zeitbedarf für die Bereitstellung
Thermostate	Professionelles Wartungspersonal	Mindestens 7 Jahre nach Markteinführung des letzten Modells
Temperatursensoren	Professionelles Wartungspersonal	Mindestens 7 Jahre nach Markteinführung des letzten Modells
Leiterplatten	Professionelles Wartungspersonal	Mindestens 7 Jahre nach Markteinführung des letzten Modells
Lichtquellen	Professionelles Wartungspersonal	Mindestens 7 Jahre nach Markteinführung des letzten Modells
Türgriffe	Professionelle Reparateure und Endverbraucher	Mindestens 7 Jahre nach Markteinführung des letzten Modells
Türschamiere	Professionelle Reparateure und Endverbraucher	Mindestens 7 Jahre nach Markteinführung des letzten Modells
Tabletts	Professionelle Reparateure und Endverbraucher	Mindestens 7 Jahre nach Markteinführung des letzten Modells
Körbe	Professionelle Reparateure und Endverbraucher	Mindestens 7 Jahre nach Markteinführung des letzten Modells
Türdichtungen	Professionelle Reparateure und Endverbraucher	Mindestens 10 Jahre nach Markteinführung des letzten Modells

Der kürzeste Zeitraum für die Bereitstellung von Ersatzteilen nach dem Verkauf ist __

Lieber Kunde

1. Wenn Sie das Produkt zurückgeben oder ersetzen möchten, wenden Sie sich bitte an das Geschäft, in dem Sie es gekauft haben.

(Denken Sie daran, die Kaufrechnung mitzubringen)

2. Wenn Ihr Produkt kaputt geht und repariert werden muss, wenden Sie sich bitte an den Kundendienst.

Telefon:

E-Mail Adresse:



FRIGORÍFICO
Lado a Lado

MANUAL DE UTILIZADOR

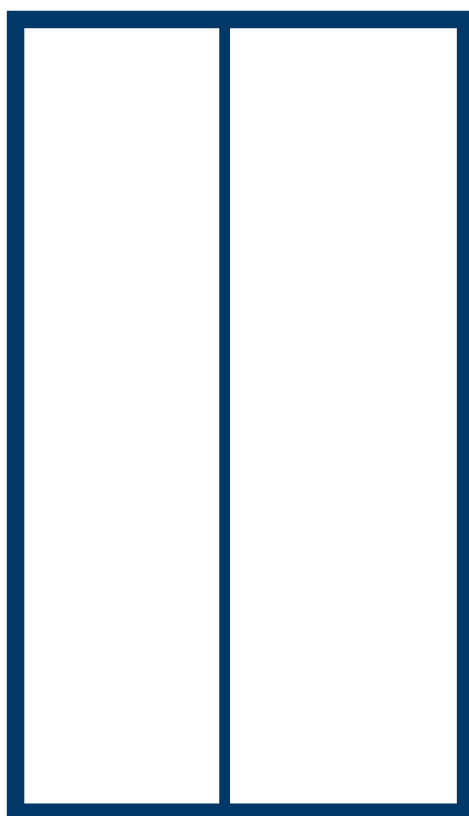

Aviso:
Antes de utilizar este produto, leia atentamente este manual e guarde-o para referência futura. O desenho e specifications estão sujeitos a alterações sem aviso prévio para melhoramento do produto. Consulte o seu revendedor ou fabricante para obter detalhes.

CONTEÚDO

1 Avisos de segurança	
1.1 Aviso	1-2
1.2 Significado dos símbolos de aviso de segurança.....	3
1.3 Avisos relacionados à eletricidade	3
1.4 Avisos para utilização	4
1.5 Avisos de colocação	4-5
1.6 Avisos relacionados à energia.....	5
1.7 Avisos para eliminação.....	5
2 Uso adequado do frigorífico	
2.1 Instalar o aparelho.....	6
2.2 Pés de nivelamento	7
2.3 Nivelamento da porta	8
2.4 Como mudar a lâmpada	9
2.5 Começando a usar	9
2.6 Dicas para poupar energia	9
3 Estrutura e funções	
3.1 Componentes principais	10
3.2 Funções.....	11-12
4 Manutenção e cuidados do frigorífico	
4.1 Limpeza geral.....	13
4.2 Limpeza da prateleira de porta.....	13
4.3 Limpeza da prateleira de vidro	14
4.4 Descongelamento.....	14
4.5 Fora de serviço.....	14
5 Resolução de problemas	
5.1 Resolução de problemas.....	15
6 Parâmetros	
6.1 Parâmetros técnicos.....	16-17

1 Avisos de segurança

1.1 Aviso



Aviso: Risco de fogo / materiais inflamáveis

Este aparelho deve ser usado em ambientes domésticos e em aplicações semelhantes, tais como: áreas de cozinha de funcionários em lojas, escritórios e outros ambientes profissionais; casas de fazenda e por clientes em hotéis, motéis e outros ambientes de tipo residencial; ambientes de tipo pensões ou pousadas; catering e aplicações similares que não se destinem a venda ao público.

Este aparelho não se destina a ser utilizado por pessoas (incluindo crianças) com capacidades físicas, sensoriais ou mentais reduzidas ou com falta de experiência e conhecimentos, a menos que estejam sob supervisão ou tenham recebido instruções sobre a utilização do aparelho por parte de uma pessoa responsável pela sua segurança.)

As crianças devem ser supervisionadas para garantir que não brincam com o aparelho.

Se o cabo de alimentação estiver danificado, deverá ser substituído pelo fabricante, o vendedor de serviço ou pessoas com qualificações semelhantes, a fim de evitar riscos.

Não guarde substâncias explosivas como latas de aerossol com propulsor inflamável dentro deste aparelho.

O aparelho deve ser desligado após o uso e antes de realizar a manutenção no aparelho.

Aviso: Mantenha as aberturas de ventilação, na caixa do aparelho ou na estrutura embutida, sem obstruções.

Aviso: Não use dispositivos mecânicos ou outros meios para acelerar o processo de descongelamento, além daqueles recomendados pelo fabricante.

Aviso: Não danifique o circuito de refrigeração.

Aviso: Não utilize aparelhos elétricos dentro dos compartimentos de armazenamento de alimentos do aparelho, a menos que sejam do tipo recomendado pelo fabricante.

Aviso: Elimine o frigorífico de acordo com os regulamentos locais, pois utiliza gás de sopro e refrigerante inflamáveis.

Aviso: Ao posicionar o aparelho, certifique-se de que o cabo de alimentação não fique preso ou danificado.

Aviso: Não coloque várias tomadas portáteis ou fontes de alimentação portáteis na parte traseira do dispositivo.

Não use cabos de extensão ou adaptadores não aterrados (dois pinos).

Perigo: Risco de aprisionamento de crianças. Antes de deitar fora o seu antigo frigorífico ou congelador:

- Retire as portas.

- Deixe as prateleiras no lugar para que as crianças não possam aceder facilmente ao interior.

O frigorífico deve ser desligado da fonte de alimentação elétrica antes de tentar a instalação do acessório.

O gás refrigerante e a espuma ciclopentano usados no frigorífico são materiais inflamáveis. Portanto, quando o aparelho é descartado, o mesmo deve ser mantido longe de qualquer fonte de incêndio e ser recuperada por uma empresa recuperadora especial com qualificações correspondentes que não seja descartada por combustão, de modo a evitar danos ao meio ambiente ou qualquer outro dano

Para a norma EN: Este aparelho pode ser utilizado por crianças com idade igual ou superior a 8 anos e pessoas com capacidades físicas, sensoriais ou mentais reduzidas ou falta de experiência e conhecimento, se tiverem recebido supervisão ou instruções relativas à utilização do aparelho de forma segura e compreendendo os perigos envolvidos. As crianças não devem brincar com o aparelho. A limpeza e a manutenção do aparelho não podem ser feitas por crianças sem supervisão. Crianças com idade entre 3 e 8 anos podem colocar ou retirar alimentos do aparelho.

A necessidade de que, para portas ou tampas equipadas com fechaduras e chaves, as chaves sejam mantidas fora do alcance das crianças e não nas proximidades do aparelho frigorífico, a fim de evitar que as crianças fiquem trancadas no interior.

Para evitar a contaminação dos alimentos, respeite as seguintes instruções:

- A abertura da porta por longos períodos pode causar um aumento significativo da temperatura nos compartimentos do aparelho.

- Limpe regularmente as superfícies que possam entrar em contacto com alimentos e sistemas de drenagem acessíveis.

- Limpe os tanques de água, se não forem utilizados por 48 h; lave o sistema de água conectado a um suprimento de água se a água não for retirada por 5 dias. (nota 1)

- Armazene carne crua e peixe em recipientes adequados no refrigerador, para que não fique em contacto ou pingue em outros alimentos.

- Os compartimentos de comida congelada de duas estrelas - - são adequados para armazenar alimentos pré-congelados, armazenar ou fazer sorvetes e fazer cubos de gelo. (nota 2)

- Os compartimentos de uma -, duas - e três estrelas - não são adequados para o congelamento de alimentos frescos. (nota 3)

- No caso dos aparelhos sem compartimento de 4 estrelas: Este aparelho de refrigeração não é adequado para congelar alimentos. (nota 4)

- Se o aparelho de refrigeração ficar vazio durante longos períodos, desligue, descongele, limpe, seque e deixe a porta aberta para evitar o desenvolvimento de bolor dentro do aparelho.



Nota 1,2,3,4: Confirme se é aplicável de acordo com o tipo de compartimento do produto.

Para um aparelho autónomo: este aparelho frigorífico não se destina a ser utilizado como aparelho incorporado.

Qualquer substituição ou manutenção das lâmpadas LED destina-se a ser feita pelo fabricante, e o seu agente de serviço ou pessoa qualificada semelhante.

Este produto contém uma fonte leve de classe de eficiência de energia (G).

1.2 Significado dos símbolos de aviso de segurança

	Este é um símbolo de proibição. Qualquer incompatibilidade com as instruções marcadas com este símbolo pode resultar em danos ao produto ou pôr em perigo a segurança pessoal do utilizador.
	Este é um símbolo de aviso. É obrigado a seguir em estrita observância as instruções marcadas com este símbolo; ou poderá causar danos ao produto ou pessoais.
	Este é um símbolo de advertência. Preste atenção especial às instruções marcadas com este símbolo. Falta de cuidado pode resultar em ferimentos leves ou moderados, ou danos ao produto.

Este manual contém muita informação de segurança importante que deve ser entendida pelos utilizadores.

1.3 Avisos relacionados à eletricidade

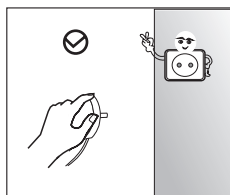

- Não puxar o cabo elétrico ao puxar a ficha do frigorífico. Por favor, agarre a ficha firmemente e puxe-a diretamente da tomada.
- Para garantir uma utilização segura, não danifique o cabo de alimentação nem utilize o mesmo quando este estiver danificado ou gasto.

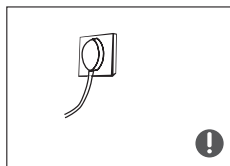

- Utilize uma tomada específica e esta não deve ser partilhada com outros aparelhos elétricos. A ficha de alimentação deve ser conectada com firmeza com a tomada, caso contrário, poderá ocorrer incêndio.
- Por favor, assegure-se de que o eletrodo de ligação à terra da tomada está equipado com um fio terra fiável.



- Por favor, feche a válvula de fuga de gás e depois abra as portas e janelas no caso de fuga de gás e outros gases inflamáveis.
- Não desligue o frigorífico e outros aparelhos elétricos considerando que a fâsca pode causar um incêndio.

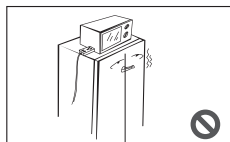

- Não utilize aparelhos elétricos na parte superior do aparelho, exceto se forem recomendados pelo fabricante.

1.4 Avisos para utilização

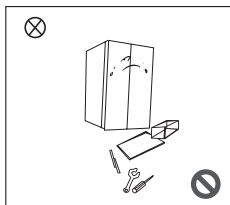

- Não desmonte ou reconstrua arbitrariamente o refrigerífico, nem danifique o circuito de refrigeração; a manutenção do aparelho deve ser conduzida por um especialista.
- O cabo de alimentação danificado tem de ser substituído pelo fabricante, pelo seu departamento de manutenção ou por profissionais relacionados para evitar perigo.

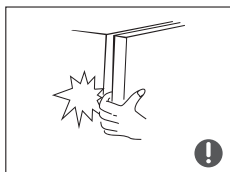

- Os espaços entre as portas dos refrigeríficos e entre as portas e o corpo do refrigerífico são pequenos, note-se que não deve colocar a mão nestas áreas para evitar que se aperte o dedo. Por favor, seja gentil ao fechar a porta do refrigerífico para evitar a queda de artigos.
- Não pegue em alimentos ou recipientes com as mãos molhadas na câmara de congelação quando o refrigerífico estiver a funcionar, especialmente recipientes de metal, a fim de evitar queimaduras por congelação.



- Não permita que as crianças subam ou entrem para o aparelho, caso contrário poderão sofrer lesões tais como sufocamento ou queda.

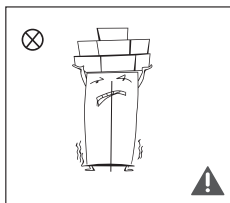

- Não coloque objetos pesados no topo do refrigerífico considerando que os objetos podem cair quando se fecha ou abre a porta, e que podem ser causados ferimentos acidentais.
- Por favor, retire a ficha da tomada no caso de falha de energia ou quando efetuar limpeza. Não ligue a arca à fonte de alimentação dentro de cinco minutos para evitar danos no compressor devido a arranques sucessivos.

1.5 Avisos de colocação

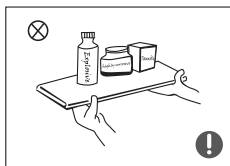

- Não coloque artigos inflamáveis, explosivos, voláteis e altamente corrosivos no refrigerífico para evitar danos no produto ou acidentes de incêndio.
- Não coloque artigos inflamáveis perto do refrigerífico para evitar incêndios.

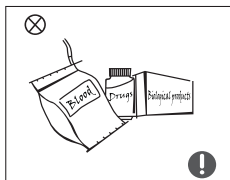

- Este aparelho destina-se somente a uso doméstico, como o armazenamento dos alimentos. Não deve ser utilizado para outros fins, tais como armazenamento de sangue, medicamentos ou produtos biológicos, etc.



- Não armazene cerveja, bebida ou outro líquido contido em garrafas ou recipientes fechados no compartimento de congelação do aparelho; caso contrário, as garrafas ou recipientes fechados poderão quebrar devido ao congelamento e causar danos.

1.6 Avisos relacionados à energia

- 1) Os aparelhos de refrigeração podem não funcionar de forma consistente (possibilidade de descongelamento do conteúdo ou temperaturas demasiado altas no compartimento de congelação) quando instalados durante um período de tempo prolongado abaixo do fim do frio no intervalo de temperaturas para o qual o aparelho de refrigeração foi concebido.
- 2) O fato de bebidas gaseificadas não deverem ser armazenadas nos compartimentos ou câmaras de congelação de alimentos ou nos compartimentos ou câmaras de baixa temperatura, e de alguns produtos tais como sorvetes não deverem ser consumidos demasiado frios;
- 3) A necessidade de não exceder o tempo de armazenamento recomendado pelos fabricantes de alimentos para quaisquer tipos de alimentos e especialmente alimentos de congelação rápida disponíveis no mercado nos compartimentos ou câmaras de armazenamento de alimentos congelados;
- 4) As precauções necessárias para evitar um aumento indevido da temperatura dos alimentos congelados ao descongelar o aparelho de refrigeração, como embrulhar os alimentos congelados em várias camadas de jornal.
- 5) O fato de um aumento de temperatura dos alimentos congelados durante a descongelação manual, manutenção ou limpeza poderem reduzir a duração de conservação dos alimentos
- 6) A necessidade de que, para portas ou tampas equipadas com fechaduras e chaves, as chaves sejam mantidas fora do alcance das crianças e não nas proximidades do aparelho frigorífico, a fim de evitar que as crianças fiquem trancadas no interior.

1.7 Avisos para eliminação

O material espumante refrigerante e ciclopentano utilizado para o aparelho é inflamável. Portanto, quando o frigorífico for desmontado, ii deve ser mantido afastado de qualquer fonte de incêndio e ser recuperado por uma empresa especial de recuperação com a qualificação correspondente que não seja eliminado por combustão, de modo a evitar danos ao ambiente ou qualquer outro dano.



Quando o aparelho for eliminado, desmonte as portas e remova a porta inferior e prateleiras; coloque-as em lugar seguro, de modo a evitar que entrem crianças dentro do aparelho e fiquem lá fechadas.



Eliminação correta do produto

Este símbolo indica que este produto não deve ser eliminado juntamente com outros resíduos domésticos. Para evitar eventuais danos para o ambiente ou para a saúde humana a partir de resíduos não controlados, recicle-o de forma responsável para promover a reutilização sustentável de recursos materiais. Para devolver o seu aparelho usado, por favor, utilize os sistemas de recolha e devolução ou entre em contacto com o vendedor onde o produto foi adquirido. Este pode recolher este produto para reciclagem ambientalmente segura.

2 Uso adequado do frigorífico

2.1 Instalar o aparelho

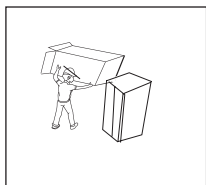

- Remova todos os materiais de embalagem antes de usar, incluindo as almofadas de base, as almofadas de espuma e as fitas dentro do frigorífico; arranque a película protetora nas portas e no corpo do frigorífico.

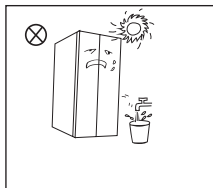

- Mantenha longe do calor e evite a luz direta do sol. Não coloque o frigorífico em locais húmidos ou molhados para evitar ferrugem ou redução do efeito isolante.
- Não pulverize ou lave o frigorífico; não coloque o frigorífico em locais húmidos fáceis de salpicar com água para não afectar as propriedades de isolamento elétrico do frigorífico.

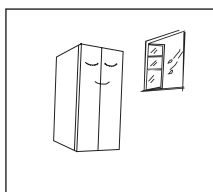

- O aparelho deverá ser instalado em local bem ventilado; o chão deve ser plano e robusto (rodar para a esquerda ou direita para nivelar o pé do aparelho).

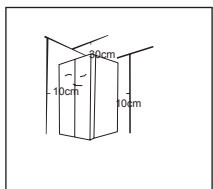

- O espaço indicado para a parte de cima do aparelho deverá ser superior a 30 cm, e o aparelho deverá ser colocado contra a parede com uma distância livre de mais de 10 cm para facilitar a dissipação de calor.

2.2 Pés de nivelamento

1) Precauções antes da operação:

Antes da operação dos acessórios, certifique-se de que o frigorífico esteja desligado da energia.

Antes de ajustar os pés niveladores, devem ser tomadas precauções para evitar os ferimentos pessoais.

2) Diagrama esquemático dos pés nivelados

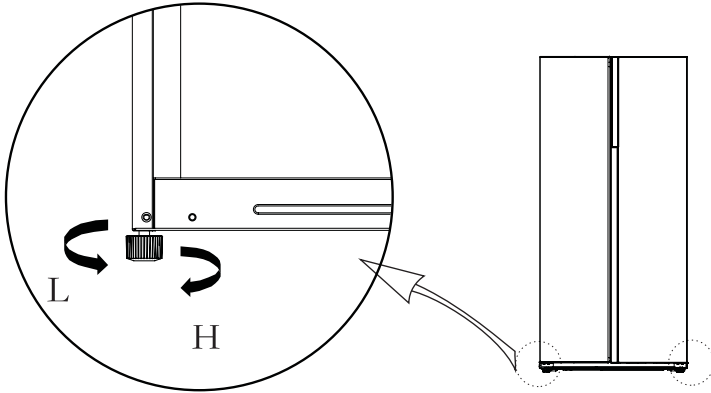

(A imagem acima serve apenas para referência. A configuração real depende do produto físico ou da indicação do distribuidor)

3) Procedimentos de ajuste:

- Gire os pés no sentido horário para levantar o frigorífico;
- Gire os pés no sentido anti-horário para baixar o frigorífico;
- Ajuste os pés direito e esquerdo com base nos procedimentos acima a um nível horizontal.

2.3 Nivelamento da porta

1) Precauções antes da operação:

Antes da operação dos acessórios, certifique-se de que o frigorífico esteja desligado da energia.

Antes de ajustar a porta, devem ser tomadas precauções para evitar os ferimentos pessoais.

2) Diagrama esquemático de nivelamento do corpo da porta

Lista de ferramentas a serem fornecidas pelo utilizador	
	Chaves de boca

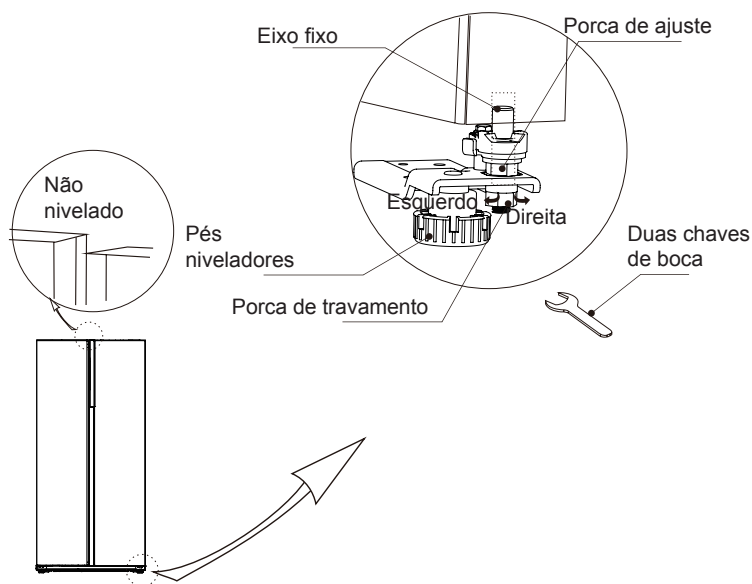

(A imagem acima serve apenas para referência. A configuração real depende do produto físico ou da indicação do distribuidor)

Quando a porta do frigorífico está baixa:

Abra a porta, use uma chave para afrouxar a porca de travamento e gire a porca de ajuste no sentido anti-horário para aumentar a altura da porta. Assim que as portas estiverem alinhadas, aperte a porca de travamento, girando-a no sentido anti-horário.

Quando a porta do frigorífico está alta:

Abra a porta, use uma chave para girar a porca de ajuste no sentido horário para diminuir a altura da porta. Assim que as portas estiverem alinhadas, aperte a porca de travamento, girando-a no sentido anti-horário.

2.4 Como mudar a lâmpada

Qualquer substituição ou manutenção das lâmpadas LED destina-se a ser feita pelo fabricante, e o seu agente de serviço ou pessoa qualificada semelhante.

2.5 Começando a usar

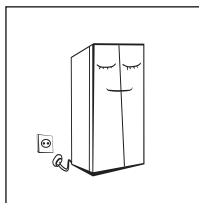

- Antes do início inicial, mantenha o frigorífico parado por meia hora antes de conectá-lo à fonte de alimentação.
- Antes de colocar os alimentos frescos ou congelados no seu interior, o aparelho deverá funcionar por 2 ou 3 horas, ou por mais de 4 horas no verão, quando a temperatura ambiente é alta.

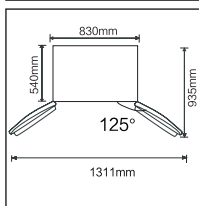

- Poupe o espaço suficiente para uma abertura adequada das portas e gavetas.
- A imagem acima serve apenas para referência. A configuração real depende do produto físico ou da indicação do distribuidor.

2.6 Dicas para poupar energia

- O aparelho deve estar localizado na área mais fria da sala, longe de aparelhos que produzam calor, condutas de aquecimento e longe da luz direta do sol.
- Deve deixar os alimentos quentes arrefecerem até à temperatura ambiente antes de os colocar no aparelho. Sobrecarregar o aparelho força o compressor a funcionar por mais tempo. Alimentos que congelam muito lentamente podem perder qualidade ou estragar.
- Certifique-se de embalar os alimentos adequadamente e de secar os recipientes antes de os colocar no aparelho. Tal reduz o gelo acumulado dentro do aparelho.
- A bandeja de armazenamento do dispositivo não deve ser forrada com papel alumínio, papel de cera ou papel toalha. Pois interfere na circulação de ar frio, tornando o aparelho menos eficiente.
- Organize e rotule os alimentos para reduzir o tempo de aberturas da porta e a procura dos alimentos. Remova todos os alimentos necessários de uma só vez e feche a porta o mais rápido possível.

3 Estrutura e funções

3.1 Componentes principais

(Câmara de congelação)

(Câmara frigorífica)

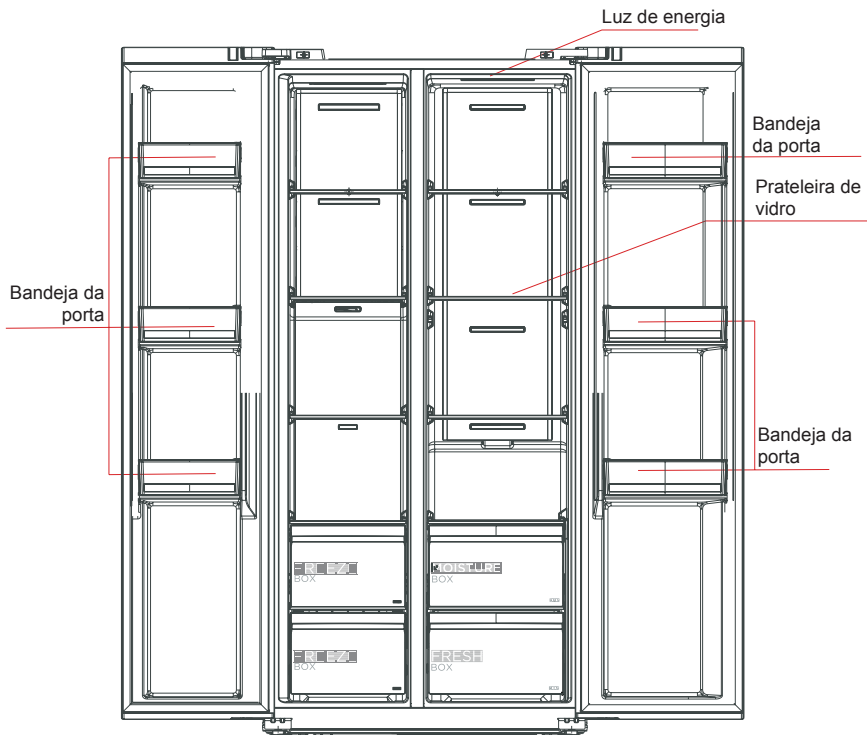

(A imagem acima é apenas para referência. A configuração real dependerá do produto físico ou declaração do distribuidor)

Câmara de refrigeração

- A Câmara de Refrigeração é adequada para armazenamento de frutas, vegetais, bebidas e outros alimentos de consumos em curto prazo, **o tempo de armazenamento sugerido é de 3 dias a 5 dias.**
- Os alimentos de cozimento não devem ser colocados na câmara de refrigeração até esfriar em temperatura ambiente.
- Recomenda-se que os alimentos sejam lacrados antes de colocar na geladeira.
- As prateleiras de vidro podem ser ajustadas para cima ou para baixo para um espaço de armazenamento adequado e utilização fácil.

Câmara de congelação

- A câmara de congelação a baixa temperatura pode manter os alimentos frescos durante muito tempo e é utilizada principalmente para armazenar alimentos congelados e fazer gelo.
- O compartimento de congelação é adequado para o armazenamento de carne, peixe, bolinhos de arroz e outros alimentos que não devem ser consumidos em curto prazo.
- Pedacos de carne são de preferência divididos em pequenos pedacos para congelamento rápido e fácil acesso. Observe que os alimentos devem ser consumidos dentro do prazo de validade.

As gavetas, caixas de alimento, prateleiras, etc. colocadas, de acordo com as posições indicadas na imagem acima, terão a maior eficiência em termo energético.

Nota: O armazenamento de alimentos demais durante a operação após a conexão inicial com a energia pode afetar negativamente o efeito de congelamento do frigorífico. Os alimentos armazenados não devem bloquear a saída de ar; caso contrário, o efeito de congelamento será reduzido.

3.2 Funções

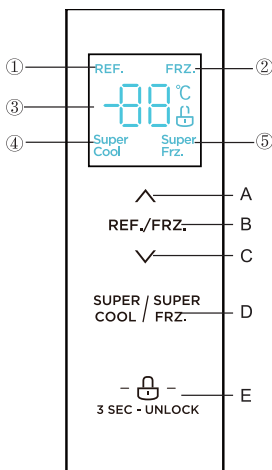

(A imagem acima serve apenas para referência. A configuração real depende do produto físico ou da indicação do distribuidor)

1. Screen

- ① Ícone Refrigerating (Refrigeração)
- ② Ícone Freezing (Congelamento)
- ③ Ícone Temperature display (Exibição de temperatura)
- ④ Ícone Super cool (Super-arrefecimento)
- ⑤ Ícone Super freezing (Super-congelamento)

2. Botões de controlo

- A. Botão Temperature up (Aumento da temperatura)
- B. Botão Temperature zone selection (Seleção de zona de temperatura)
- C. Botão Temperature down (Descida de temperatura)
- D. Botão Super cool (Super-arrefecimento) / Super freezing (super-congelamento)
- E. Botão Lock/Unlock (Bloqueio/Desbloqueio)

3. Instruções de operação

1) Exibição

Quando ligar o frigorífico, o ecrã de exibição será exibido durante 3 segundos. Entretanto, a alarme de inicialização toca e depois o ecrã entra na exibição normal da operação.

À primeira vez de uso do frigorífico, a temperatura predefinida da câmara de refrigeração e da câmara do congelador é 5°C / -18 °C, respectivamente.

Quando o erro ocorre, o ecrã mostra o código de erro (ver a página seguinte); durante o funcionamento normal, o ecrã mostra a temperatura definida da câmara frigorífica ou câmara de congelação.

Em circunstâncias normais, se não houver nenhuma operação no painel de visor ou acção de abertura de porta dentro de 30s, então o ecrã é bloqueado, e o estado  apaga.

2) Bloqueio/desbloqueio



No estado desbloqueado, pressione durante 3 segundos o botão de bloqueio  , entre no estado de bloqueio,

O logótipo  acende-se e o sinal sonoro toca, significa que o painel de visor está desbloqueado, neste momento, a operação de botão pode ser implementada;

No estado de bloqueio, pressione e segure o botão de bloqueio  por 3 segundos, e entre no estado de desbloqueio,



O logótipo  acende-se e o sinal sonoro toca, significa que o painel de visor está desbloqueado, neste momento, a operação de botão pode ser implementada;

3) Configuração de temperatura da câmara de refrigeração

Pressione o botão de seleção da zona de temperatura REF./FRZ. para escolher a zona de temperatura de definição da câmara frigorífica. O ícone REF. acender-se-á, e depois pressione  ou  para ajustar a temperatura de definição da câmara frigorífica.

A gama de definição de temperatura da câmara frigorífica é de 2°C - 8°C.

4) Ajuste da temperatura da câmara de congelamento

Pressione o botão de seleção da zona de temperatura REF./FRZ. para escolher a zona de temperatura de definição da câmara de congelação. O ícone FRZ. acender-se-á, e depois pressione  ou  para ajustar a temperatura de definição da câmara de congelação. A gama de ajuste de temperatura da câmara frigorífica é de -24°C -16°C.

5) Modo setting (ajuste)

Quando o modo de super-arrefecimento  é definido, a temperatura da câmara frigorífica será automaticamente definida a 2°C, **o tempo de funcionamento mais longo deste modo é de 6 h.**

Quando sai do modo de super-arrefecimento , a temperatura da câmara de refrigeração retornará automaticamente à temperatura definida anteriormente.

Quando o modo de super-congelamento  é selecionado, a temperatura da câmara de congelação será automaticamente definida a -24 °C, **saida após 24 horas de operação.**

Quando sai do modo de super-congelamento , a temperatura da câmara do congelador retornará automaticamente à temperatura definida anteriormente.

De acordo com IEC62552: 2007, as condições de teste são as seguintes: foi iniciado o modo de super-congelamento com antecedência e espera até o frigorífico entrar em modo de descongelamento automático e, em seguida, foi aplicado a carga no congelador.

O tempo máximo de descongelamento é de 72 horas e o mínimo é de 12 horas a 32 °C.

Ajuste recomendada: câmara de refrigeração 4°C, câmara de congelação -18 °C.

6) Armazenamento no caso de falta de energia

No caso de falha de energia, o estado de trabalho instantâneo será bloqueado e mantido até à re-electrificação.

7) Indicação de falha

Os seguintes avisos que aparecem no visor indicam as falhas correspondentes ao frigorífico. Mesmo que o frigorífico pode ainda ter a função de refrigeração com essas falhas, o utilizador deve entrar em contato com um especialista para fazer a manutenção, de modo a garantir o funcionamento perfeito do aparelho.

Código de erro	Descrição de erro
E1	Falha do sensor de temperatura da câmara de refrigeração
E2	Falha do sensor de temperatura da câmara do congelador
E5	Erro no circuito do sensor de deteção de descongelamento
E6	Erro de comunicação
E7	Erro no circuito de deteção de temperatura de circulação

4 Manutenção e cuidados do frigorífico

4.1 Limpeza geral

- O pó atrás do frigorífico e no chão deve ser limpo atempadamente para melhorar o efeito de arrefecimento e poupança de energia.
- Verifique regularmente a junta da porta para garantir que não haja detritos. Limpe a junta da porta com um pano macio humedecido com água e sabão ou detergente diluído.
- O interior do frigorífico deve ser limpo regularmente para evitar odores.
- Por favor desligue a corrente antes de limpar o interior, retire todos os alimentos, bebidas, prateleiras, gavetas, etc.
- Utilize um pano ou esponja macia para limpar o interior do frigorífico, com duas colheres de sopa de bicarbonato de sódio e um litro de água morna. O frigorífico deve ser limpo com água e um pano seco. Após a limpeza, abra a porta e deixe secar naturalmente antes de ligar a energia.
- Nas áreas mais difíceis de limpar (zonas estreitas, brechas ou cantos) recomenda-se uma limpeza regular com um pano suave, uma esponja, etc., e quando necessário combinar com algumas ferramentas auxiliares (como varetas finas) para garantir que não se acumulem bactérias nessas áreas.
- Não utilize o sabão, detergente, pó para esfregar, detergente em spray, etc., pois estes podem causar odores no interior do frigorífico ou alimentos contaminados.
- Limpe a armação da garrafa, prateleiras e gavetas com um pano macio humedecido com água com sabão ou detergente diluído. Seque com um pano macio ou deixe secar ao ar.
- Limpe a superfície exterior do frigorífico com um pano macio humedecido com água com sabão, detergente, etc., e depois limpe-o a seco.
- Não utilize escovas duras, bolas de aço limpas, escovas de arame, abrasivos (tais como pastas de dentes), solventes orgânicos (tais como álcool, acetona, óleo de banana, etc.), água a ferver, artigos ácidos ou alcalinos, que podem danificar a superfície e o interior do refrigerador. Água quente e solventes orgânicos como o benzeno, podem deteriorar ou danificar as zonas em plástico.
- Não enxague diretamente com água ou outros líquidos durante a limpeza, de forma a evitar curtos circuito ou afetar o isolamento elétrico após imersão.



⚠ Favor desligue o frigorífico para descongelar e limpar.

4.2 Limpeza da prateleira da porta

- Segue a direção das setas mostradas na figura abaixo, use as duas mãos para apertar a bandeja e empurre-a para cima para retirá-la.
- Depois de retirar e lavar a bandeja, pode-se ajustar a altura de instalação de acordo com as suas necessidades.
- Toalhas macias ou esponjas humedecidas em água e detergentes neutros não corrosivos são sugeridas para a limpeza. A arca deve ser finalmente limpa com água limpa e pano seco. Abra a porta para secagem natural antes de ligar a energia.
- Não use escovas duras, bolas de aço limpas, escovas de arame, abrasivos, tais como pastas de dentes, solventes orgânicos (tais como álcool, acetona, óleo de banana, etc.), água a ferver, artigos ácidos ou alcalinos limpos, considerando que isto pode danificar a superfície e o interior do frigorífico.

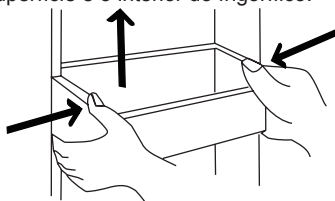

(A imagem acima serve apenas para referência. A configuração real depende do produto físico ou da indicação do distribuidor)

4.3 Limpeza da prateleira de vidro

- Como a parte mais interna do frigorífico, onde o contato com as prateleiras tem um batente, deve levantar as prateleiras para poder retirá-las.
- Ajuste ou limpe as prateleiras de acordo com as suas necessidades. Toalhas macias ou esponjas humedecidas em água e detergentes neutros não corrosivos são sugeridas para a limpeza. A arca deve ser finalmente limpa com água limpa e pano seco. Abra a porta para secagem natural antes de ligar a energia. Não use escovas duras, bolas de aço limpas, escovas de arame, abrasivos, tais como pastas de dentes, solventes orgânicos (tais como álcool, acetona, óleo de banana, etc.), água a ferver, artigos ácidos ou alcalinos limpos, considerando que isto pode danificar a superfície e o interior do frigorífico.

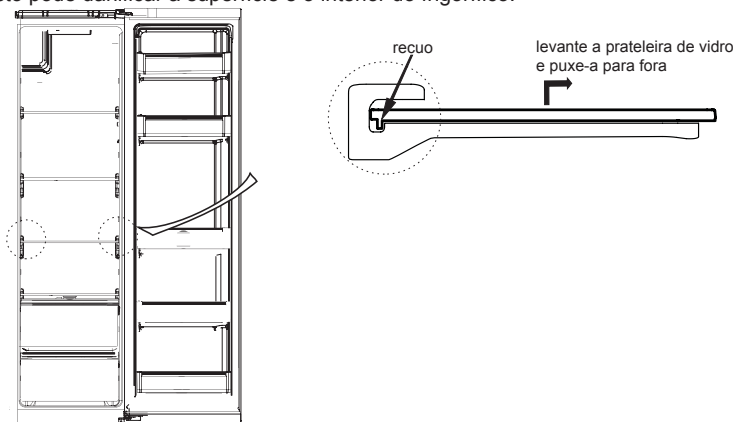

(A imagem acima serve apenas para referência. A configuração real depende do produto físico ou da indicação do distribuidor)

4.4 Descongelamento

- O frigorífico é feito com base no princípio de resfriamento de ar e, portanto, possui a função de descongelamento automático. A geada formada devido à mudança de estação ou temperatura também pode ser removida manualmente através de desligar o aparelho da fonte de alimentação ou limpar com uma toalha seca.

4.5 Fora de serviço

- Falha de energia: Em caso de falha de energia, mesmo no verão, os alimentos dentro do aparelho podem ser mantidos por várias horas; durante a falha de energia, deverá reduzir o tempo de abertura das portas, e não deverá colocar alimentos quentes no seu interior.
- Sem uso por um longo tempo: O aparelho deve ser desligado e depois limpo; em seguida, as portas deverão ser deixadas abertas para evitar odores.
- Deslocar: Antes de mover o aparelho, retire todos os itens do seu interior e fixe as prateleiras de vidro, as gavetas de fruta e vegetais, as gavetas do compartimento de congelamento e etc. com fita adesiva; aperte os pés ajustáveis; feche as portas e fixe-as com fita adesiva. Durante a movimentação, o aparelho não deve ser colocado de cabeça para baixo ou horizontalmente, nem sofrer vibração; a inclinação durante o movimento não deve ser superior a 45°.



O aparelho deve funcionar continuamente uma vez ligado à corrente. Geralmente, o funcionamento do aparelho não deve ser interrompido; caso contrário, a vida útil do mesmo poderá ser prejudicada.

5 Resolução de problemas

5.1 Poderá tentar resolver os seguintes problemas simples por si mesmo.
Se não conseguir, entre em contacto com o departamento de pós-venda.

Falha no funcionamento	Verifique se o aparelho está conectado à energia ou se o plugue está num bom contato Verifique se a tensão está muito baixa Verifique se há falha de corrente ou nos circuitos parciais no quadro elétrico
Odores	Alimentos odoríferos deverão ser bem embrulhados Verifique se há alimentos podres Limpe o interior do aparelho
Funcionamento prolongado do compressor	O funcionamento prolongado do frigorífico é normal no verão quando a temperatura do ambiente está elevada Não é recomendável a colocar muitas comidas no frigorífico ao mesmo tempo. Os alimentos devem ser esfriados antes de serem colocados no frigorífico. Verifique se as portas são abertas com demasiada frequência
A luz não acendeu	Verifique se o aparelho está ligado à corrente e se a lâmpada de iluminação está danificada Substitua a luz por um especialista
As portas não fecham corretamente	A porta está presa por embalagens de alimentos Coloca-se demasiados alimentos O aparelho está inclinado
Ruídos elevados	Verifique se o chão está nivelado e se o aparelho está colocado de forma estável Verifique se os acessórios estão colocados nos locais apropriados
O vedante da porta não está apertado	Retire todos os materiais estranhos da vedação da porta Aqueça a borracha da porta e depois deixe arrefecer para reparação (ou soprar com um secador elétrico ou usar uma toalha quente para aquecimento)
A panela da água está a transbordar	Há demasiados alimentos no interior do aparelho ou os mesmos contém muita água, resultando em descongelação elevada As portas não estão fechadas corretamente, resultando em acumulação de gelo devido à entrada de ar e aumento da água devido à descongelação
Exterior quente	A dissipação de calor do condensador embutido é feita através da carcaça, o que é normal. Use uma ventilação adequada para ajudar a dissipação de calor quando o invólucro torna-se quente devido à alta temperatura ambiente, o armazenamento excessivo de alimentos ou o desligamento do compressor.
Condensação superficial	A condensação na superfície externa e nas vedações das portas do aparelho é normal quando a humidade ambiente é demasiado elevada. Basta limpar o condensador com uma toalha limpa.
Ruído anormal	Zumbido: O compressor pode fazer zumbidos durante o funcionamento, especialmente no início e fim do funcionamento. Isto é normal. Estalos: O refrigerante que flui dentro do aparelho pode produzir estalos, o que é normal.

6 Parâmetros

6.1 Parâmetros técnicos

Modelo	
Categoria de produto	
Volume do Compartimento de Armazenamento de Alimentos Frescos	
Volume de Armazenamento de Alimentos Congelados	
Temperatura de Armazenamento	
Consumo de Energia	
Volume do compartimento de uma estrela (L)	
Volume do compartimento de duas estrelas (L)	
Volume do compartimento de três estrelas (L)	
Volume do compartimento de quatro estrelas (L)	
_ kWh por ano para o consumo de energia, de acordo com os resultados de teste de padrão de 24 horas.	
Categoria de Eletrodomésticos	
Classificação de energia	
Rótulo ecológico de EU	
Tipo de degelo	
Classe Climática	
Compartimento de alimentos frescos (sem geadas)	("SIM" ou "Não" ou "/")
Compartimento de alimentos congelados (sem geadas)	("SIM" ou "Não" ou "/")
Este aparelho deve ser usado em uma temperatura ambiente entre _ °C e _ °C	
Ruído Acústico Aéreo	
Tempo de subida da temperatura	
Capacidade de Congelamento	
Tensão nominal	
Corrente Nominal	
Dimensão global (H x W x D)	
Dimensão do aparelho (H x W x D)	
Volume Bruto Total (L)	
Volume total de Armazenamento (L)	
Volume Total (L)	
Peso Líquido (kg)	

Tabela 1 Classes climáticas

Classe	Símbolo	Faixa de temperatura ambiente °C
Temperado estendido	SN	+ 10 - + 32
Temperado	N	+ 16 - + 32
Subtropical	ST	+ 16 - + 38
Tropical	T	+ 16 - + 43

Temperado estendido: 'Este aparelho de refrigeração destina-se a ser usado a temperaturas ambientais variando entre 10 °C a 32 °C';

Temperado: 'Este aparelho de refrigeração destina-se a ser usado a temperaturas ambientais variando entre 16 °C a 32 °C';

Subtropical: 'Este aparelho de refrigeração destina-se a ser usado a temperaturas ambientais variando entre 16 °C a 38 °C';

Tropical: 'Este aparelho de refrigeração destina-se a ser usado a temperaturas ambientais variando entre 16 °C a 43 °C';

Especial para o novo padrão europeu:

As peças encomendadas na tabela seguinte podem ser adquiridas do canal ___:

Peça encomendada	Fornecido por	Tempo Mínimo Requerido para a Provisão
termóstatos	Pessoal de manutenção profissional	Pelo menos 7 anos após o último modelo ser lançado no mercado
sensores de temperatura	Pessoal de manutenção profissional	Pelo menos 7 anos após o último modelo ser lançado no mercado
placas de circuito impresso	Pessoal de manutenção profissional	Pelo menos 7 anos após o último modelo ser lançado no mercado
fontes luminosas	Pessoal de manutenção profissional	Pelo menos 7 anos após o último modelo ser lançado no mercado
maçanetas da porta	Reparadores profissionais e utilizadores finais	Pelo menos 7 anos após o último modelo ser lançado no mercado
dobradiças da porta	Reparadores profissionais e utilizadores finais	Pelo menos 7 anos após o último modelo ser lançado no mercado
Bandejas	Reparadores profissionais e utilizadores finais	Pelo menos 7 anos após o último modelo ser lançado no mercado
Cestas	Reparadores profissionais e utilizadores finais	Pelo menos 7 anos após o último modelo ser lançado no mercado
anel de vedação da porta	Reparadores profissionais e utilizadores finais	Pelo menos 10 anos após o último modelo ser lançado no mercado

O período mais curto para o fornecimento de peças de reposição pós-venda é ___

Caro Cliente,

1 Entre em contato com a loja onde você faz a compra se deseja devolver ou substituir o produto.

(Lembre-se de trazer a nota fiscal de compra)

2 Entre em contato com o fornecedor de serviço pós-venda se o seu produto quebrar e precisar de reparo.



Manual de Usuario

Refrigerador
Lado a lado

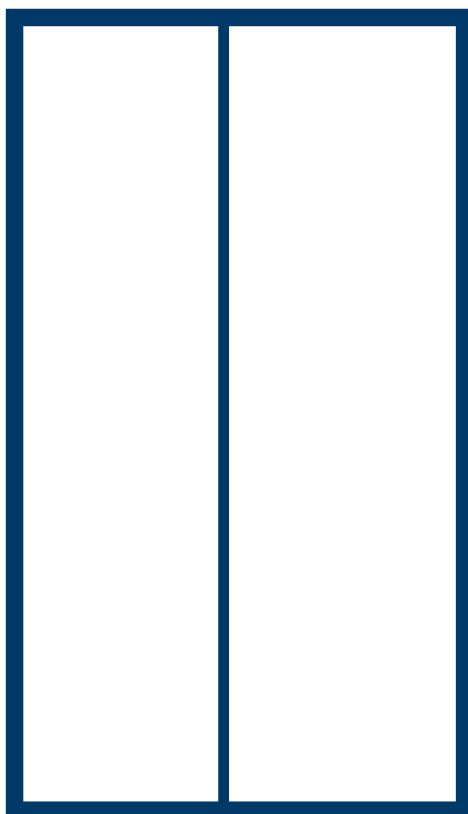

Advertencia:

Antes del uso de este producto, lee este manual prudentemente y guárdelo para futuras consultas. El diseño y las especificaciones están sujetos a las modificaciones sin previa notificación para la mejora del producto. Consulte al distribuidor o al fabricante para más detalles.

CONTENIDOS

1 Advertencias de seguridad	
1.1 Advertencia.....	1-2
1.2 Significado de los símbolos de advertencia de seguridad	3
1.3 Advertencias relacionadas con electricidad.....	3
1.4 Advertencias para uso.....	4
1.5 Advertencias para colocación.....	4-5
1.6 Advertencias para energía.....	5
1.7 Advertencias para disposición.....	5
2 Uso adecuado de refrigerador	
2.1 Colocación.....	6
2.2 Patas de nivelación	7
2.3 Puerta niveladora	8
2.4 Cambio de luz.....	9
2.5 Comenzar a usar.....	9
2.6 Consejos para ahorrar energía.....	9
3 Estructura y funciones	
3.1 Componentes clave.....	10
3.2 Funciones.....	11-12
4 Mantenimiento y cuidado del refrigerador	
4.1 Limpieza general	13
4.2 Limpieza de bandeja de puerta	13
4.3 Limpieza de estante de vidrio.....	14
4.4 Descongelación	14
4.5 Fuera de operación	14
5 Resolución de problemas	
5.1 Resolución de problemas.....	15
6 Parámetros	
6.1 Parámetros técnicos.....	16-17

Estimado usuario, ¡gracias por seleccionar el refrigerador de Midea!

1 Advertencias de seguridad

1.1 Advertencia



Advertencia: Riesgo de incendio/materiales inflamables

Este aparato está diseñado para usarse en aplicaciones domésticas y similares, como áreas de cocina del personal en tiendas, oficinas y otros entornos de trabajo; casas de campo y clientes en hoteles, moteles y otros entornos residenciales; ambientes tipo cama y desayuno; servicio de comidas y aplicaciones similares no minoristas.

Este aparato no está diseñado para ser utilizado por personas (incluidos niños) con capacidades físicas, sensoriales o mentales reducidas, o falta de experiencia y conocimiento, a menos que hayan recibido supervisión o instrucciones sobre su uso por parte de persona responsable de su seguridad.

Se debe supervisar a los niños para asegurarse de que no jueguen con el aparato.

Si el cable de alimentación está dañado, debe ser reemplazado por el fabricante, su agente de servicio o persona calificada similar, a fin de evitar peligros.

No almacene sustancias explosivas como latas de aerosol con un propulsor inflamable en este aparato.

El aparato debe desenchufarse después de su uso y antes de realizar el mantenimiento del usuario en el mismo.

Advertencia: Mantenga abierta la ventilación, en el gabinete del aparato o en la estructura incorporada, sin obstrucciones.

Advertencia: No utilice dispositivos mecánicos u otros medios para acelerar el proceso de descongelación, que no sean los recomendados por el fabricante.

Advertencia: No dañe el circuito refrigerante.

Advertencia: No utilice aparatos eléctricos dentro de los compartimentos de almacenamiento de alimentos del aparato, a menos que sean del tipo recomendado por el fabricante.

Advertencia: Abandone el refrigerador de acuerdo con las regulaciones locales, ya que utiliza gas de soplado y refrigerante inflamable.

Advertencia: Asegúrese de que el cable de alimentación no esté atrapado o dañado al colocar el aparato.

Advertencia: No ubique múltiples tomacorrientes portátiles o fuentes de alimentación portátiles en la parte posterior del aparato.

No utilice cables de extensión ni adaptadores sin conexión a tierra (dos clavijas).

Peligro: Riesgo de atrapamiento de niños. Antes de tirar su viejo refrigerador o congelador:

- Quite las puertas.

- Deje los estantes en su lugar para que los niños no puedan subirse fácilmente.

El refrigerador debe estar desconectado de la fuente de alimentación antes de intentar la instalación del accesorio.

El refrigerante y los materiales espumosos de ciclopentano utilizados para la aplicación son inflamables. Por lo tanto, cuando se desecha el aparato, se debe mantener alejado de cualquier fuente de fuego y ser recuperado por una compañía de recuperación especial con la calificación correspondiente en lugar de desecharse por combustión, con el fin de evitar daños al medio ambiente o cualquier otro daño.

Para norma EN: Este aparato puede ser utilizado por niños de más de 8 años y personas con capacidades físicas, sensoriales o mentales reducidas o falta de experiencia y conocimiento si se les ha dado supervisión o instrucciones sobre su uso seguro y entiende los riesgos involucrados. A los niños no se les permite jugar con el aparato. La limpieza y el mantenimiento del usuario no deben ser llevados a cabo por niños sin supervisión. Los niños de 3 a 8 años pueden meter objetos en y sacarlos de los aparatos de refrigeración.

Es necesario, para puertas o tapas con cerraduras y llaves, mantenerse las llaves fuera del alcance de los niños y ajenas del aparato de refrigeración, con el fin de evitar que los niños queden encerrados en el interior.

Para evitar la contaminación de los alimentos, respete las siguientes instrucciones:

- Abrir la puerta durante largo tiempo puede provocar un aumento significativo de la temperatura en los compartimentos del aparato.
- Limpie regularmente las superficies que puedan entrar en contacto con los alimentos y los sistemas de drenaje accesibles.
- Limpie los tanques de agua si no se han utilizado durante 48 h; enjuague el sistema de agua conectado a suministro de agua si no se ha extraído agua durante 5 días. (nota 1)
- Almacene la carne cruda y pescado en recipientes adecuados en el refrigerador para que no estén en contacto con otros alimentos ni goteen sobre ellos.
- Son aplicables los compartimentos de alimentos congelados de dos estrellas para almacenar la comida precongelada, almacenar o hacer helados, y hacer cúbicos de hielo. (nota 2)
- No son aplicables para congelar los alimentos frescos los compartimentos de una-, dos - y tres estrellas. (nota 3)
- Para aparatos sin compartimento de 4 estrellas: este aparato de refrigeración no es apto para congelar alimentos. (nota 4)
- Si el aparato de refrigeración se deja vacío durante largos períodos, apague, descongele, limpie, seque y deje la puerta abierta para evitar que se forme moho dentro del aparato.



Notas 1, 2, 3,4: Por favor confirme si es aplicable según el tipo de compartimento de su producto.

Para un aparato independiente: este aparato de refrigeración no es diseñado para utilizarse como aparato empotrado.

Cualquier reemplazo o mantenimiento de las lámparas LED debe ser realizado por el fabricante, su agente de servicio o persona calificada similar.

El presente producto contiene una fuente de luz de clase de eficiencia energética (G).

1.2 Significado de los símbolos de advertencia de seguridad

	Se trata de un símbolo de prohibición. Cualquier incumplimiento de las instrucciones marcadas con este símbolo puede dañar el producto o poner en peligro la seguridad personal del usuario.
	Se trata de un símbolo de advertencia. Se requiere operar en estricta observancia de las instrucciones marcadas con este símbolo; de lo contrario se puede causar daños al producto o lesiones personales.
	Se trata de un símbolo de precaución. Se requiere atención en especial para las instrucciones marcadas por este símbolo. La insuficiencia de atención podría causar lesiones ligeras o moderadas, o daños del producto.

El presente manual contiene mucha información importante de seguridad que los usuarios deben observar.

1.3 Advertencias relacionadas con electricidad

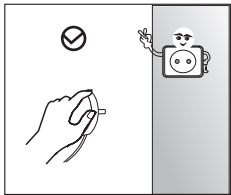

- No tire del cable de alimentación cuando desconecte el enchufe de alimentación del refrigerador. Sujete firmemente el enchufe y extráigalo directamente del tomacorriente.
- No dañe el cable de alimentación ni lo use cuando esté dañado o desgastado, con el fin de garantizar la seguridad en uso.

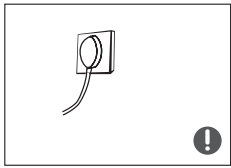

- Utilice el tomacorriente dedicado en lugar de compartirlo con otros aparatos eléctricos. El enchufe debe estar en contacto con el tomacorriente, de lo contrario, podría producir fuegos.
- Asegúrese de que el electrodo de tierra del tomacorriente esté equipado con una línea de tierra confiable.



- Cierre la válvula de escape de gas y luego abra las puertas y ventanas en caso de fuga de gas y otros gases inflamables.
- No desenchufe el refrigerador y otros aparatos eléctricos, ya que la chispa puede provocar un incendio.

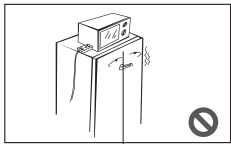

- No se permite utilizar los aparatos eléctricos sobre la parte superior del aparato, excepto los del tipo recomendado por el fabricante.

1.4 Advertencias para uso

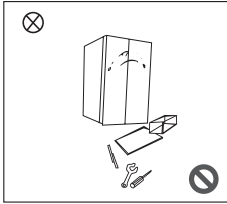

- No desmonte ni reconstruya arbitrariamente el refrigerador, ni dañe el circuito refrigerante; el mantenimiento del aparato debe ser realizado por un especialista
- El cable de alimentación dañado debe ser reemplazado por el fabricante, su departamento de mantenimiento o profesionales relacionados para evitar peligros.

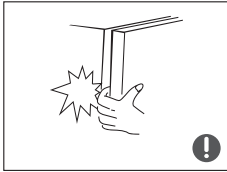

- Debido a que los espacios entre las puertas del refrigerador y entre las puertas y el cuerpo del refrigerador son pequeños, tenga en cuenta que no debe poner la mano en estas áreas para evitar apretar el dedo. Por favor, tenga cuidado al cerrar la puerta del refrigerador para evitar la caída de objetos.
- No recoja alimentos o recipientes con las manos mojadas en la cámara de congelación cuando el refrigerador esté funcionando, especialmente recipientes de metal, para evitar la congelación.



- No permita que ningún niño entre o suba al refrigerador; de lo contrario, se puede causar asfixia o caída del niño.

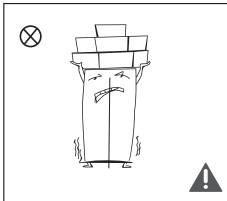

- No coloque objetos pesados sobre la parte superior del refrigerador, ya que los objetos pueden caerse al cerrar o abrir la puerta, e incluso se puede producir lesiones accidentales.
- Retire el enchufe en caso de falla de alimentación o limpieza. No conecte el congelador a la fuente de alimentación dentro de los cinco minutos para evitar daños al compresor debido a arranques sucesivos.

1.5 Advertencias para colocación

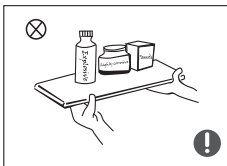

- No coloque artículos inflamables, explosivos, volátiles y altamente corrosivos en el refrigerador para evitar daños al producto o accidentes de incendio.
- No coloque artículos inflamables cerca del refrigerador para evitar incendios.

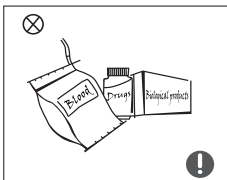

- El refrigerador está destinado para uso doméstico, como almacenamiento de alimentos; no se lo utilizará para otros fines, como el almacenamiento de sangre, medicamentos o productos biológicos, etc.



- No almacene cerveza, bebidas u otro líquido contenido en botellas o recipientes cerrados en la cámara de congelación del refrigerador; de lo contrario, las botellas o los recipientes cerrados pueden romperse debido al congelamiento, causando así daños.

1.6 Advertencias para energía

- 1) Es posible que los aparatos de refrigeración no funcionen de manera constante (posibilidad de descongelar el contenido o que la temperatura se caliente demasiado en el compartimento de alimentos congelados) cuando se coloca durante un período prolongado por debajo del extremo frío del rango de temperaturas para el que está diseñado el aparato de refrigeración.
- 2) Es el hecho de que las bebidas efervescentes no deben almacenarse en compartimentos o gabinetes de congeladores de alimentos o en compartimentos o gabinetes de baja temperatura, y que algunos productos como los hielos de agua no deben consumirse demasiado fríos;
- 3) Es necesario no exceder el (los) tiempo(s) de almacenamiento recomendado(s) por los fabricantes de alimentos para cualquier tipo de alimentos y particularmente para alimentos congelados comercialmente en congeladores y compartimentos o gabinetes de almacenamiento de alimentos congelados;
- 4) Se debe prestar necesaria atención a evitar un aumento indebido de la temperatura de los alimentos congelados mientras se descongela el aparato de refrigeración, como envolver los alimentos congelados en varias capas de periódico.
- 5) Es el hecho de que un aumento de la temperatura de los alimentos congelados durante la descongelación manual, el mantenimiento o la limpieza podría acortar la vida útil del almacenamiento.
- 6) Es necesario, para puertas o tapas con cerraduras y llaves, mantenerse las llaves fuera del alcance de los niños y ajenas del aparato de refrigeración, con el fin de evitar que los niños queden encerrados dentro.

1.7 Advertencias para disposición

El refrigerante y los materiales espumosos de ciclopentano utilizados para el refrigerador son inflamables. Por lo tanto, cuando se desecha el refrigerador, se debe mantener alejado de cualquier fuente de fuego y ser recuperado por una compañía de recuperación especial con la calificación correspondiente en lugar de desecharse por combustión, con el fin de evitar daños al medio ambiente o cualquier otro daño.



Cuando se desecha el refrigerador, desarme las puertas y retire la junta de la puerta y los estantes; coloque las puertas y los estantes en un lugar adecuado, para evitar la captura de cualquier niño.



Disposición correcta de este producto
Esta marca indica que este producto no debe desecharse con otros desechos domésticos. Con el fin de evitar posibles daños al medio ambiente o la salud humana por la disposición incontrolada de residuos, recíclelo de manera responsable para promover la reutilización sostenible de los recursos materiales. Para devolver su dispositivo usado, utilice los sistemas de recuperación y colección o comuníquese con el minorista donde compró el producto. Pueden tomar este producto para reciclaje ambientalmente seguro.

2 Uso adecuado de refrigerador

2.1 Colocación

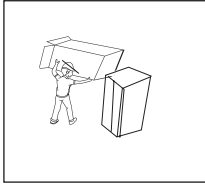

- Antes del uso, quite todos los materiales de embalaje, incluyendo cojines del fondo, almohadillas de espuma y cintas dentro del refrigerador; Retire la película protectora en las puertas y el cuerpo del refrigerador.

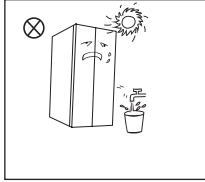

- Mantenga alejado del calor y evite la luz solar directa. No coloque el congelador en lugares húmedos o acuosos para evitar la oxidación o la reducción del efecto aislante.
- No rocíe ni lave el refrigerador; no lo coloque en lugares húmedos fáciles de salpicar con agua, con el fin de no afectar las propiedades de aislamiento eléctrico del refrigerador. .

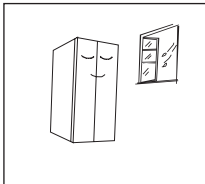

- El refrigerador se coloca en un lugar interior bien ventilado; el suelo debe ser plano y resistente (gire hacia la izquierda o hacia la derecha para ajustar la rueda para nivelar si es inestable).

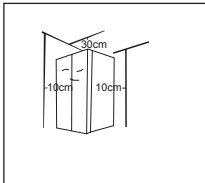

- El espacio superior del refrigerador debe ser mayor de 30cm, y el refrigerador debe colocarse contra pared con una distancia libre de más de 10cm para facilitar la disipación de calor.

2.2 Patas de nivelación

1) Precauciones antes de operación:

Antes de la operación de accesorios, debe asegurarse de que el refrigerador esté desconectado de la fuente de alimentación.

Antes de ajustar las patas de nivelación, deben tomar medidas de precaución para evitar lesiones personales.

2) Diagrama esquemático de las patas de nivelación

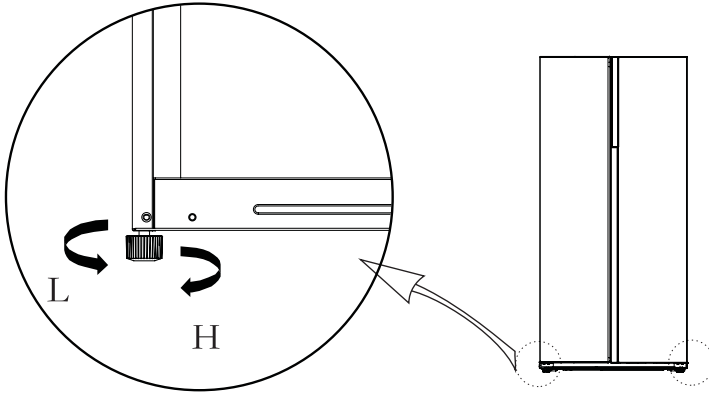

(La figura anterior sirve solo para referencia. La configuración real dependerá del producto físico o la declaración del distribuidor)

3) Procedimientos de ajuste:

- Gire las patas en sentido horario para levantar el refrigerador;
- Gire las patas en sentido antihorario para bajar el refrigerador;
- Ajuste las patas derecha e izquierda según los procedimientos anteriores a un nivel horizontal.

2.3 Puerta niveladora

1) Precauciones antes de operación:

Antes de la operación de accesorios, debe asegurarse de que el refrigerador esté desconectado de la fuente de alimentación.

Antes de ajustar la puerta, se debe tomar medidas de precaución para evitar lesiones personales.

2) Diagrama esquemático de nivelación del cuerpo de puerta

Lista de herramientas suministradas por el usuario.	
	Llave

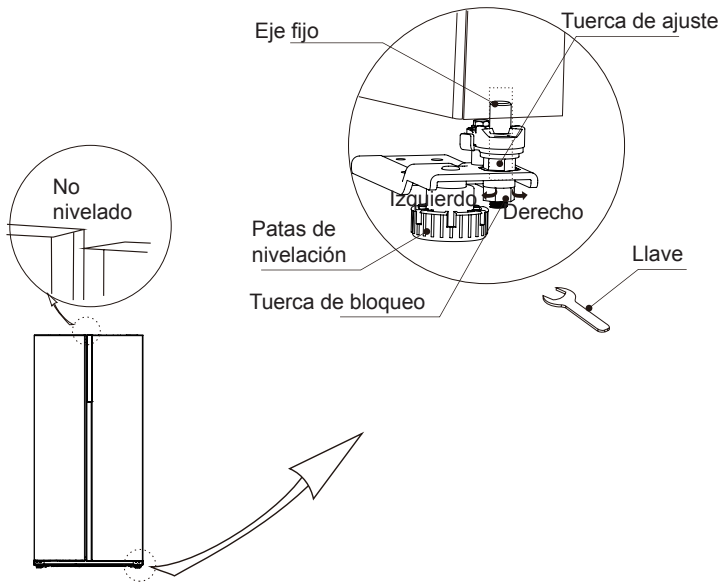

(La figura anterior sirve solo para referencia. La configuración real dependerá del producto físico o la declaración del distribuidor)

Cuando la puerta del refrigerador está baja:

Abra la puerta, use una llave para aflojar la tuerca de bloqueo y gire la tuerca de ajuste en sentido antihorario para elevar la altura de la puerta. Una vez que las puertas estén alineadas, apriete la tuerca de bloqueo girándola en sentido antihorario.

Cuando la puerta del refrigerador está alta:

Abra la puerta, use una llave para girar la tuerca de ajuste en el sentido horario para bajar la altura de la puerta. Una vez que las puertas estén alineadas, apriete la tuerca de bloqueo girándola en sentido antihorario.

2.4 Cambio de luz

Cualquier reemplazo o mantenimiento de las lámparas LED debe ser realizado por el fabricante, su agente de servicio o persona calificada similar.

2.5 Comenzar a usar

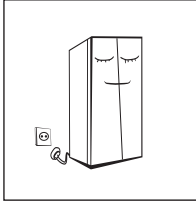

- Antes del encendido inicial, mantenga el refrigerador quieto durante media hora antes de conectarlo a la fuente de alimentación.
- Antes de meter alimentos frescos o congelados en el refrigerador, el último debe haber funcionado durante 2-3 horas, o durante más de 4 horas en verano cuando la temperatura ambiente es alta.

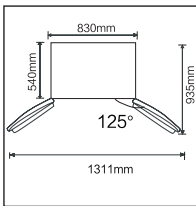

- Prepare suficiente espacio para la apertura conveniente de las puertas y cajones.
- La figura anterior es solo para referencia. La configuración real dependerá del producto físico o la declaración del distribuidor.

2.6 Consejos para ahorrar energía

- El aparato debe ubicarse en el área más fresca de la habitación, lejos de aparatos que produzcan calor o conductos de calefacción, y fuera de la luz solar directa.
- Deje que los alimentos calientes se enfrien a temperatura ambiente antes de colocarlos en el aparato. La sobrecarga del aparato obliga al compresor a funcionar por más tiempo. Los alimentos que se congelan muy lentamente pueden perder calidad o podrirse.
- Asegúrese de envolver los alimentos adecuadamente y seque los recipientes antes de colocarlos en el aparato. Esto reduce la acumulación de escarcha dentro del aparato.
- El compartimiento de almacenamiento del aparato no debe estar forrado con papel de aluminio, papel encerado o toallas de papel. Los revestimientos interfieren con la circulación de aire frío, lo que hace que el aparato sea menos eficiente.
- Organice y etiquete los alimentos para reducir las aberturas de las puertas y las búsquedas prolongadas. Retire tantos objetos como sea necesario a la vez y cierre la puerta lo antes posible.

3 Estructura y funciones

3.1 Componentes clave

(Cámara de congelación)

(Cámara frigorífica)

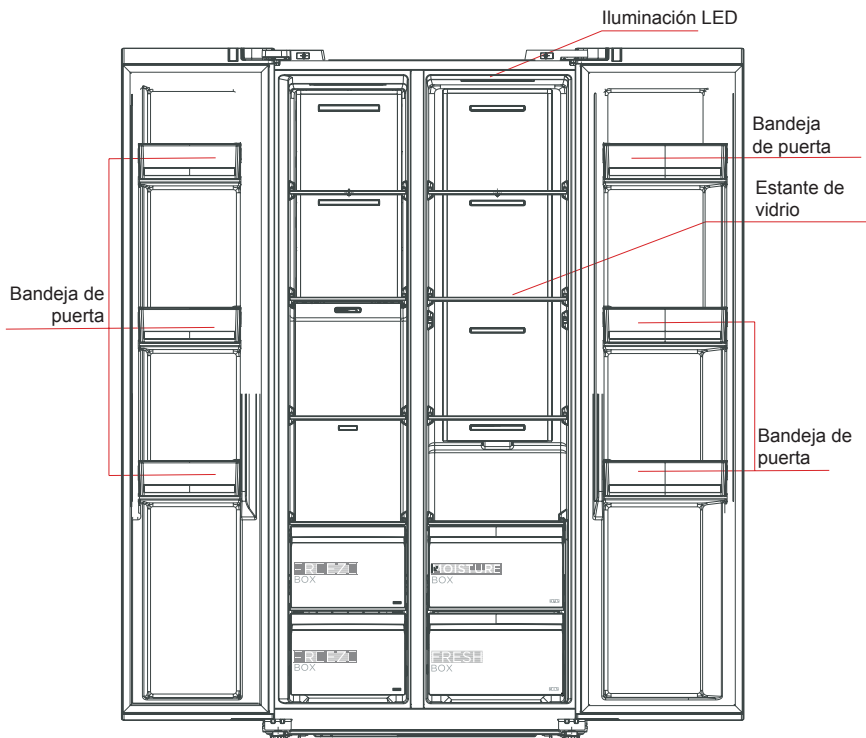

(La figura anterior sirve solo para referencia. La configuración real dependerá del producto físico o la declaración del distribuidor)

Cámara frigorífica

- La cámara frigorífica es adecuada para almacenar una variedad de frutas, verduras, bebidas y otros alimentos que se consumen a corto plazo, **tiempo de almacenamiento sugerido de 3 a 5 días**.
- Los alimentos para cocinar no deben colocarse en la cámara frigorífica hasta que se enfríen a temperatura ambiente.
- Se recomienda sellar los alimentos antes de ponerlos en el refrigerador.
- Los estantes de vidrio se pueden ajustar hacia arriba o hacia abajo para un espacio de almacenamiento adecuado y un uso fácil.

Cámara de congelación

- La cámara de congelación a baja temperatura puede mantener los alimentos frescos durante mucho tiempo y se utiliza principalmente para almacenar alimentos congelados y hacer hielo.
- La cámara de congelación es adecuada para el almacenamiento de carne, pescado, bolas de arroz y otros alimentos que no se consuman a corto plazo.
- Los trozos de carne se deben dividir preferiblemente en trozos pequeños para congelarlos rápidamente y facilitar el acceso. Tenga en cuenta que los alimentos se consumirán dentro del tiempo de almacenamiento.

Los cajones, cajas de comida, estantes, etc. colocados según la posición en la figura de arriba son los más eficientes energéticamente.

Nota: El efecto de congelación del refrigerador se verá afectado negativamente por el exceso de almacenamiento de alimentos durante el funcionamiento después de la conexión inicial a la fuente de alimentación. Los alimentos almacenados no deben bloquear la salida de aire; de lo contrario, el efecto de congelación también se verá afectado negativamente.

3.2 Funciones

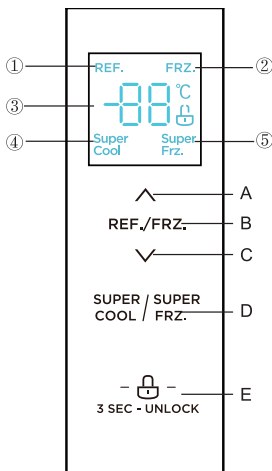

(La figura anterior sirve solo para referencia. La configuración real dependerá del producto físico o la declaración del distribuidor)

1. Pantalla

- ① Icono de refrigeración
- ② Icono de congelación
- ③ Área de visualización de temperatura
- ④ Icono de superenfriamiento
- ⑤ Botón de super-congelación

2. Botón de control

- A. Botón arriba de temperatura
- B. Botón de selección de zona de temperatura
- C. Botón abajo de temperatura
- D. Botón de super-refrigeración/congelación
- E. Botón de bloqueo / desbloqueo

3. Instrucciones de operación

1) Visualización:

Al encender el refrigerador, la pantalla se mostrará por 3 segundos. Mientras tanto, la campana de inicio sonará y luego la pantalla ingresará a la visualización normal de la operación.

La primera vez que se utiliza el refrigerador, la temperatura predeterminada establecida de la cámara frigorífica y la cámara de congelación es de 5 °C / -18 °C respectivamente.

Cuando se produce error, la pantalla de visualización muestra el código de error (véase la página siguiente); Durante el funcionamiento normal, la pantalla de visualización muestra la temperatura establecida de la cámara frigorífica y la cámara de congelación.

En circunstancias normales, si no se realiza ninguna operación en el panel de pantalla o acción de apertura de puerta dentro de 30 segundos, y luego, la pantalla será bloqueada, y  se apagará.

2) Bloqueo / desbloqueo

En el estado desbloqueado , mantenga presionado el botón  durante 3 segundos para entrar en el estado desbloqueado ;

El logotipo  se ilumina y emite el tono de zumbador, significa que el panel de visualización está bloqueado, en este momento, no se puede implementar el funcionamiento del botón;

En el estado bloqueado, mantenga presionado el botón de bloqueo  durante 3 segundos para entrar en el estado desbloqueado ;

El logotipo  se ilumina y emite el tono de zumbador, significa que el panel de visualización está desbloqueado, en este momento, se puede implementar el funcionamiento del botón;

3) Ajuste de temperatura de la cámara frigorífica

Pulse el botón REF./FRZ. de selección de zona de temperatura para elegir la zona de temperatura

de ajuste de la cámara frigorífica, el icono REF se iluminará, y luego, pulse \wedge o \vee para ajustar la temperatura de la cámara frigorífica.

El rango de ajuste de temperatura de la cámara frigorífica es de 2°C – 8°C.

4) Ajuste de temperatura de la cámara de congelación

Pulse el botón REF./FRZ. de selección de zona de temperatura para elegir la zona de temperatura de ajuste de la cámara de congelación, el icono FRZ se iluminará, y luego, pulse \wedge o \vee para ajustar la temperatura de la cámara de congelación. El rango de ajuste de temperatura de la cámara frigorífica es de -24°C – -16°C.

5) Configuración de modo

Cuando selecciona el modo de super- refrigeración ^{SUPER}COOL, la temperatura de la cámara frigorífica se ajustará automáticamente a 2 °C, **el tiempo de operación más largo de este modo es de 6h.**

Al salir del modo super-enfriamiento ^{SUPER}COOL, dicha temperatura volverá de forma automática a la temperatura establecida antes del modo super-enfriamiento.

Cuando selecciona el modo de super- congelación ^{SUPER}FRZ, la temperatura de la cámara de congelación se ajustará automáticamente a -24 °C, **saldrá del modo después de 24 horas de funcionamiento.**

Al salir del modo super-congelación ^{SUPER}FRZ, la temperatura de la cámara de congelación volverá automáticamente a la temperatura establecida antes del modo de super-congelación.

En conformidad con IEC62552: 2007, la condición de prueba muestra a continuación: activar el modo super-congelación con antelación, y esperar hasta cuando el refrigerador entra en descongelación automática, y luego aplicar la carga del congelador.

El tiempo máximo de descongelación es de 72 horas y el mínimo es de 12 horas en 32 °C.

Ajuste recomendado: cámara frigorífica 4°C, cámara de congelación -18°C.

6) Almacenamiento ante falla de alimentación

En caso de falla de alimentación, el estado de funcionamiento instantáneo será bloqueado y mantenido hasta la re-electrificación.

7) Indicación de fallo

Las siguientes advertencias que aparecen en la pantalla de visualización indican fallos correspondientes del refrigerador. Aunque el refrigerador aún cuenta con la función de almacenamiento en frío con los siguientes fallos, el usuario debe contactar a un especialista de mantenimiento para su mantenimiento, a fin de garantizar un funcionamiento optimizado del aparato.

Código de fallo	Descripción del error
E1	Fallo del sensor de temperatura de la cámara frigorífica
E2	Fallo del sensor de temperatura de la cámara de congelación
E5	Error de circuito de detección del sensor de descongelamiento de congelación
E6	Error de comunicación
E7	Error del circuito de detección de temperatura de circulación

4. Mantenimiento y cuidado del aparato

4.1 Limpieza general

- Los polvos detrás del refrigerador y en el suelo deben limpiarse a tiempo para mejorar el efecto de enfriamiento y el ahorro de energía.
- Revise la junta de puerta regularmente para asegurarse de que no haya residuos. Limpie la junta de puerta con un paño suave humedecido con agua jabonosa o detergente diluido.
- El interior del refrigerador debe limpiarse regularmente para evitar el olor.
- Apague la fuente de alimentación, retire todos los alimentos, bebidas, estantes, cajones, etc. antes de limpiar el interior.
- Use un paño suave o una esponja para limpiar el interior del refrigerador, con dos cucharadas de bicarbonato de sodio y un litro de agua tibia. Luego enjuague con agua y limpie. Después de la limpieza, abra la puerta y deje que se seque naturalmente antes de encender la fuente de alimentación.
- Para áreas que son difíciles de limpiar en el refrigerador (como espacios estrechos, huecos o esquinas), se recomienda limpiarlas regularmente con un trapo suave, un cepillo suave, etc. y, cuando sea necesario, combinarlas con algunas herramientas auxiliares (como palos delgados) para garantizar que no se acumulen contaminantes ni bacterias en dichas áreas.
- No use jabón, detergente, detergente en polvo, limpiador en aerosol, etc., ya que pueden causar olores en el interior del refrigerador o alimentos contaminados.
- Limpie el marco de la botella, los estantes y los cajones con un paño suave humedecido con agua jabonosa o detergente diluido. Séquelo con un paño suave o de forma natural.
- Limpie la superficie exterior del refrigerador con un paño suave humedecido con agua jabonosa, detergente, etc., y luego la seque.
- No se permite utilizar cepillos duros, bolas de acero de limpieza, cepillos de alambre, abrasivos (como pastas dentales), solventes orgánicos (como alcohol, acetona, aceite de plátano y etc.), agua hirviendo, elementos ácidos o alcalinos, ya que es posible dañar la superficie del refrigerador y su interior. El agua hirviendo y los disolventes orgánicos como el benceno pueden deformar o dañar las piezas de plástico.
- No enjuague directamente con agua u otros líquidos durante la limpieza para evitar cortocircuitos o afectar el aislamiento eléctrico después de la inmersión.



⚠ Desenchufe el refrigerador para descongelar y limpiar.

4.2 Limpieza de bandeja de puerta

- Exprima la bandeja con dos manos y la empuje hacia arriba para sacarla luego, de acuerdo con la dirección de flecha en la figura a continuación.
- Después de haber retirado la bandeja lavada, se puede ajustar su altura de instalación según sea necesario.
- Se recomiendan toallas suaves o esponjas mojadas en agua y detergentes neutros no corrosivos para la limpieza. El congelador debe limpiarse inicialmente con agua limpia y un paño seco. Abra la puerta para un secado natural antes de que se encienda.
- No use cepillos duros, bolas de acero de limpieza, cepillos de alambre, abrasivos (como pastas dentales), solventes orgánicos (como alcohol, acetona, aceite de plátano, etc.), agua hirviendo, elementos ácidos o alcalinos a limpiar el refrigerador, que pueden dañar la superficie e interior del refrigerador.

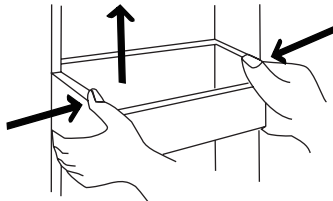

(La figura anterior sirve solo para referencia. La configuración real dependerá del producto físico o la declaración del distribuidor)

4.3 Limpieza de estante de vidrio

- Como la parte más interna del revestimiento del refrigerador donde contacta con los estantes tiene un tope trasero, deberá levantar los estantes hacia arriba y luego podrá sacarlo.
- Ajuste o limpie los estantes según sea necesario.
Se recomiendan toallas suaves o esponjas mojadas en agua y detergentes neutros no corrosivos para la limpieza. El congelador debe limpiarse inicialmente con agua limpia y un paño seco. Abra la puerta para un secado natural antes de que se encienda.

No use cepillos duros, bolas de acero de limpieza, cepillos de alambre, abrasivos (como pastas dentales), solventes orgánicos (como alcohol, acetona, aceite de plátano, etc.), agua hirviendo, elementos ácidos o alcalinos a limpiar el refrigerador, que pueden dañar la superficie e interior del refrigerador.

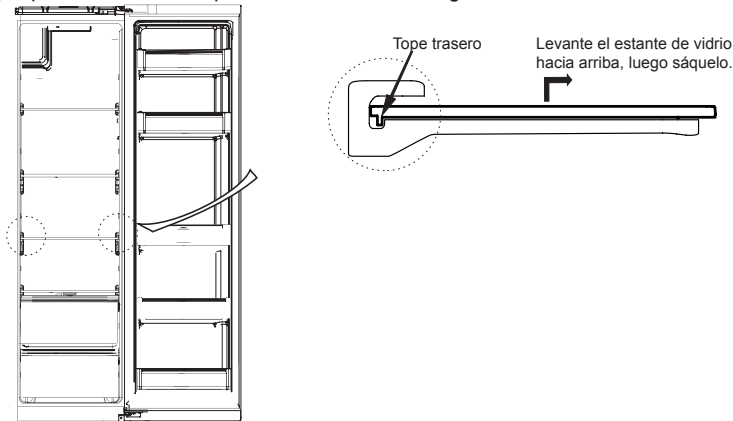

(La figura anterior sirve solo para referencia. La configuración real dependerá del producto físico o la declaración del distribuidor)

4.4 Descongelación

- El refrigerador está hecho según el principio de enfriamiento por aire y, por lo tanto, tiene una función de descongelación automática. Las escarchas formadas debido al cambio de estación o temperatura también se pueden eliminar manualmente desconectando el aparato de la fuente de alimentación o limpiándolo con una toalla seca.

4.5 Fuera de operación

- Falla de fuente de alimentación: En caso de falla de la fuente de alimentación, incluso en verano, los alimentos dentro del aparato se pueden guardar durante varias horas; durante el corte de alimentación, se reducirán los tiempos de apertura de la puerta y no se colocarán más alimentos frescos en el mismo.
- Sin usar por largo tiempo: El aparato debe desenchufarse y luego limpiarse; entonces las puertas se dejan abiertas para evitar el olor.
- Movimiento: Antes de mover el refrigerador, retire todos los objetos interiores, fije las particiones de vidrio, el porta-verduras, los cajones de la cámara de congelación, etc. con cinta adhesiva, y apriete las patas de nivelación; cierre las puertas y fíjelas con cinta adhesiva. Durante el movimiento, el aparato no debe colocarse boca abajo u horizontalmente, ni vibrarse; la inclinación durante el movimiento no será superior a 45°.



El aparato debe funcionar continuamente una vez encendido. En general, el funcionamiento del aparato no debe interrumpirse; de lo contrario, la vida útil se verá afectada.

5 Resolución de problemas

5.1 Se puede intentar de resolver los problemas simples por su mismo.

En caso de no poder resolverlos, por favor ponga en contacto con el Departamento de Postventa.

Operación fallida	<p>Inspeccione si la aplicación está conectada a la fuente de alimentación o Si está bien conectado el enchufe.</p> <p>Compruebe si el voltaje es demasiado bajo</p> <p>Compruebe si hay falla de la fuente de alimentación o si se han disparado los circuitos parciales.</p>
Olor	<p>Los alimentos con olor deben estar bien envueltos</p> <p>Compruebe si hay alimentos podridos</p> <p>Limpie el interior del refrigerador</p>
Funcionamiento prolongado del compresor	<p>La operación larga del refrigerador está normal en verano</p> <p>Si la temperatura ambiental está alta.</p> <p>No se sugiere mantener demasiados alimentos en el aparato al mismo tiempo, y los alimentos deben enfriarse antes de ser puestos en el aparato</p> <p>Las puertas se abren con demasiada frecuencia</p>
La luz no se enciende	<p>Inspeccione si el refrigerador está conectado con la fuente de alimentación y</p> <p>Si la iluminación está dañada.</p> <p>Reemplace la luz por un especialista</p>
Las puertas no se pueden cerrar correctamente	<p>La puerta está atascada por los paquetes de alimentos.</p> <p>Se han colocado demasiado comidas.</p> <p>El refrigerador está inclinado</p>
Ruido fuerte	<p>Verifique si el piso está nivelado y si el refrigerador está colocado de manera estable</p> <p>Compruebe si los accesorios están colocados en ubicaciones adecuadas</p>
Se pierde la eficiencia de sellado de la puerta.	<p>Elimine materias extrañas en el sello de la puerta</p> <p>Caliente el sellado de puerta y luego enfríelo para restaurar (o soplelo con un secador eléctrico o use una toalla caliente para calentar)</p>
La bandeja de agua se desborda	<p>Hay demasiado comidas en el compartimiento o se contiene demasiada agua en las comidas almacenadas, lo que causa la descongelación intensa.</p> <p>Las puertas no están cerradas correctamente, lo que provoca la formación de escarcha debido a la entrada de aire y el aumento de agua debido a la descongelación.</p>
Carcasa caliente	<p>Se realiza la disipación de calor del condensador por la carcasa, que es normal.</p> <p>Cuando la carcasa se convierte en caliente debido a la alta temperatura ambiente, demasiada comida almacenada, o el compresor apagado, se ofrece ventilación sólida para facilitar la disipación de calor.</p>
Condensación superficial	<p>La condensación en la superficie exterior y los sellos de las puertas del refrigerador es normal cuando la humedad ambiental es demasiado alta.</p> <p>Simplemente limpie el condensado con una toalla limpia.</p>
Ruido anormal	<p>Zumbido: El compresor puede producir zumbidos durante el funcionamiento, y los zumbidos son fuertes, especialmente al arrancar o parar. Esto es normal.</p> <p>Crujido: El refrigerante que fluye dentro del aparato puede producir un crujido que es normal.</p>

6 Parámetros

6.1 Parámetros técnicos

Modelo	
Categoría de Productos	
Volumen del Compartimento de Almacenamiento de Alimentos Frescos	
Volumen de Almacenamiento de Alimentos Congelados	
Temperatura de Almacenamiento	
Consumo de Energía	
Volumen del cámara con una estrella (L)	
Volumen del cámara con dos estrella (L)	
Volumen del cámara con tres estrella (L)	
Volumen del cámara con cuatro estrella (L)	
Consumo de energía _ kWh por año, basado en resultados de pruebas estándar durante 24 horas.	
Categoría de Electrodomésticos	
Calificación Energética	
Etiqueta Ecológica de la UE	
Tipo de Descongelación	
Clase Climática	
Cámara de alimento fresco (sin heladas)	("SI" o "No" o "/")
Cámara de alimento congelado (sin heladas)	("SI" o "No" o "/")
Este aparato está diseñado para usarse a una temperatura ambiente entre _ °C y _ °C.	
Ruido Acústico en el Aire	
Tiempo de Subida de Temperatura	
Capacidad de Congelación	
Voltaje Nominal	
Corriente Nominal	
Dimensión general (H x W x D)	
Dimensión general (H x W x D)	
Volumen Bruto Total (L)	
Volumen Total de Almacenamiento (L)	
Volumen Total (L)	
Peso Neto (kg)	

Tabla 1 Clases climáticas

Clase	Símbolo	Rango de temperatura ambiente °C
Templado extendido	SN	+ 10 a + 32
Templado	N	+ 16 a + 32
Subtropical	ST	+ 16 a + 38
Tropical	T	+ 16 a + 43

Templado extendido: 'este aparato de refrigeración está destinado a utilizarse en un rango de temperatura ambiental de 10 °C a 32 °C';

Templado: 'este aparato de refrigeración está destinado a utilizarse en un rango de temperatura ambiental de 16 °C a 32 °C';

Subtropical: 'este aparato de refrigeración está destinado a utilizarse en un rango de temperatura ambiental de 16 °C a 38 °C';

Tropical: 'este aparato de refrigeración está destinado a utilizarse en un rango de temperatura ambiental de 16 °C a 43 °C';

Específico para la norma nueva de Europa

Las piezas de orden en la siguiente tabla pueden ser adquiridas por canal ____:

Pieza Pedida	Suministrada por	Tiempo mínimo requerido para provisión
Termostatos	Personal de mantenimiento profesional	Al menos 7 años después de que el último modelo esté lanzado en el mercado
Sensores de temperatura	Personal de mantenimiento profesional	Al menos 7 años después de que el último modelo esté lanzado en el mercado
Tablero de circuito impreso	Personal de mantenimiento profesional	Al menos 7 años después de que el último modelo esté lanzado en el mercado
Fuentes de luz	Personal de mantenimiento profesional	Al menos 7 años después de que el último modelo esté lanzado en el mercado
Manijas de puerta	Reparadores profesionales y usuarios finales	Al menos 7 años después de que el último modelo esté lanzado en el mercado
Bisagras de puerta	Reparadores profesionales y usuarios finales	Al menos 7 años después de que el último modelo esté lanzado en el mercado
Bandejas	Reparadores profesionales y usuarios finales	Al menos 7 años después de que el último modelo esté lanzado en el mercado
Cestas	Reparadores profesionales y usuarios finales	Al menos 7 años después de que el último modelo esté lanzado en el mercado
Juntas de puerta	Reparadores profesionales y usuarios finales	Al menos 10 años después de que el último modelo esté lanzado en el mercado

El período más corto para proporcionar repuestos de posventa es ____

Estimado cliente

1. Si desea devolver o reemplazar el producto, comuníquese con la tienda donde compra.

(Recuerde traer la factura de compra)

2. Si su producto se descompone y necesita reparación, comuníquese con el proveedor de servicios postventa.

Teléfono:

Correo electrónico:

ΕΓΧΕΙΡΙΔΙΟ ΧΡΗΣΤΗ

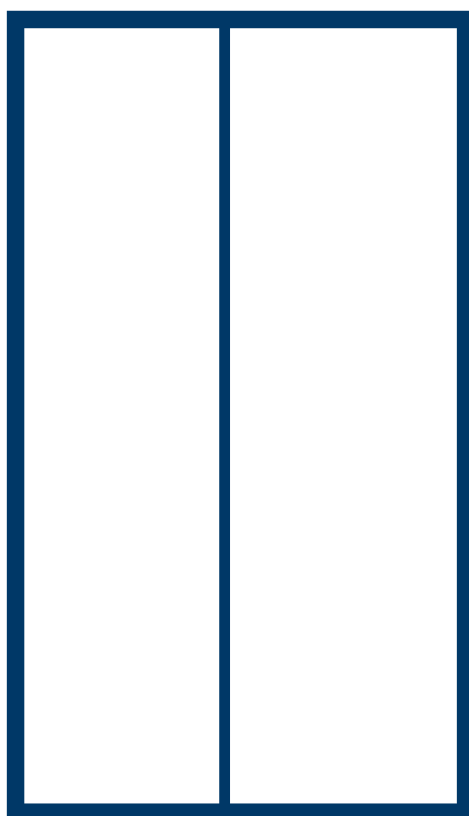
Ψυγείο
Δίπλα-Δίπλα**Προειδοποίηση:**

Πριν χρησιμοποιήσετε αυτό το προϊόν, πρέπει να διαβάσετε προσεκτικά αυτό το εγχειρίδιο και να το φυλάξετε σωστά για μελλοντική ανάγνωση. Ο σχεδιασμός και οι προδιαγραφές ενδέχεται να αλλάξουν για σκοπούς βελτίωσης του προϊόντος, αλλά δεν θα σας στείλουμε προηγούμενη ειδοποίηση. Αν θέλετε περισσότερες λεπτομέρειες, μπορείτε να συμβουλευτείτε τον διανομέα ή τον κατασκευαστή σας.

ΠΕΡΙΕΧΟΜΕΝΑ

1 Προειδοποιήσεις ασφαλείας	
1.1 Προειδοποίηση	1-2
1.2 Σημασία συμβόλων προειδοποίησης ασφαλείας.....	3
1.3 Προειδοποιήσεις σχετικά με την ηλεκτρική ενέργεια.....	3
1.4 Προειδοποιήσεις για χρήση	4
1.5 Προειδοποιήσεις για τοποθέτηση	4-5
1.6 Προειδοποιήσεις για την ενέργεια.....	5
1.7 Προειδοποιήσεις για απόρριψη	5
2 Η σωστή χρήση του ψυγείου	
2.1 Τοποθέτηση	6
2.2 Ισοπέδωση πόδια	7
2.3 Πόρτα ισοστάθμισης.....	8
2.4 Αλλαγή του φωτός	9
2.5 Έναρξη χρήσης	9
2.6 Συμβουλές εξοικονόμησης ενέργειας	9
3 Δομή και λειτουργίες	
3.1 Εξαρτήματα κλειδιά.....	10
3.2 Λειτουργίες.....	11-12
4 Συντήρηση και φροντίδα του ψυγείου	
4.1 Συνολικός καθαρισμός.....	13
4.2 Καθαρισμός ραφιών πόρτας.....	13
4.3 Καθαρισμός του Γυάλινου ραφιού	14
4.4 Απόψυξη.....	14
4.5 Χωρίς λειτουργία	14
5 Επίλυση προβλημάτων	
5.1 Επίλυση προβλημάτων	15
6 Παράμετροι	
6.1 Τεχνικές παράμετροι.....	16-17

1 Προειδοποιήσεις ασφαλείας

1.1 Προειδοποίηση



Προειδοποίηση: κίνδυνος φωτιάς/ ευφλέκτων υλικών

Η παρούσα συσκευή προορίζεται για οικιακή χρήση και παρόμοιες εφαρμογές όπως χώροι κουζίνας προσωπικού σε καταστήματα, γραφεία και λοιπά εργασιακά περιβάλλοντα, αγροτικές κατοικίες και από πελάτες σε τουριστικά καταλύματα, ξενοδοχεία και λοιπά περιβάλλοντα κατοικίας, σε περιβάλλοντα βραχείας διαμονής, υπηρεσίας τροφοδοσίας τροφίμων και παρόμοιες εφαρμογές που δεν σχετίζονται με το λιανικό εμπόριο.

Η παρούσα συσκευή δεν προορίζεται για χρήση από άτομα (συμπεριλαμβανομένων παιδιών) με περιορισμένες φυσικές, αισθητικές ή νοητικές ικανότητες ή περιορισμένη εμπειρία και γνώσεις, εκτός αν τους έχουν παρασχεθεί οδηγίες και εντολές σχετικά με τη χρήση της συσκευής από άτομο υπεύθυνο για την ασφάλειά τους.

Τα παιδιά κρίνεται απαραίτητο να επιβλέπονται, έτσι ώστε να διασφαλιστεί πως δεν παίζουν με τη συσκευή.

Εάν το καλώδιο τροφοδοσίας υποστεί βλάβη, πρέπει να αντικατασταθεί από τον κατασκευαστή, από τον υπεύθυνο επισκευής ή παρομοίως πιστοποιημένα άτομα για να αποφευχθεί οποιοσδήποτε κίνδυνος.

Μην αποθηκεύετε σε αυτή τη συσκευή εκρηκτικές ουσίες, όπως κονσέρβες αεροζόλ, με εύφλεκτο προωθητικό αέριο.

Η συσκευή πρέπει να αποσυνδεθεί μετά τη χρήση και πριν εκτελέσει τη συντήρησή του χρήστη στη συσκευή.

Προειδοποίηση: Διατηρείτε τα ανοίγματα εξαερισμού, στο περιβλήμα της συσκευής ή στην ενσωματωμένη δομή, χωρίς εμπόδια.

Προειδοποίηση: Μη χρησιμοποιείτε μηχανικές συσκευές ή άλλα μέσα για να επιταχύνετε τη διαδικασία απόψυξης, εκτός από εκείνες που συνιστώνται από τον κατασκευαστή.

Προειδοποίηση: Μην βλάπτετε το κύκλωμα ψυκτικού μέσου.

Προειδοποίηση: Μην χρησιμοποιείτε ηλεκτρικές συσκευές μέσα στα διαμερίσματα αποθήκευσης τροφίμων της συσκευής, εκτός αν είναι του τύπου που συνιστά ο κατασκευαστής.

Προειδοποίηση: Παρακαλείστε να απορρίψετε το ψυγείο σύμφωνα με τους τοπικούς κανόνες γιατί χρησιμοποιούν εύφλεκτα αέρια ψυγήματος και ψυκτικό.

Προειδοποίηση: Κατά την τοποθέτηση της συσκευής, βεβαιωθείτε ότι το καλώδιο τροφοδοσίας δεν έχει παγιδευτεί ή έχει υποστεί ζημιά.

Προειδοποίηση: Μην τοποθετείτε πολλές φορητές πρίζες ή φορητές τροφοδοτικές συσκευές στο πίσω μέρος της συσκευής.

Μην χρησιμοποιείτε καλώδια επέκτασης ή μη γειωμένους προσαρμογείς (δύο πείρων).

Κίνδυνος: Κίνδυνος παγίδευσης παιδιού. Πριν πετάξετε το παλιό ψυγείο ή τον

καταψύκτη:

- Αφαιρέστε τις πόρτες.

- Αφήστε τα ράφια στη θέση τους, ώστε τα παιδιά να μην μπορούν να ανέβουν εύκολα μέσα.

Το ψυγείο πρέπει να αποσυνδεθεί από την πηγή ηλεκτρικής τροφοδοσίας πριν από την εγκατάσταση του εξαρτήματος.

Το ψυκτικό και το υλικό αφρισμού του κυκλοπεντανίου που χρησιμοποιείται για τη συσκευή είναι εύφλεκτα. Επομένως, κατά τη διάλυση της συσκευής, θα πρέπει να φυλάσσεται μακριά από οποιαδήποτε πηγή πυρκαγιάς και να ανακτάται από μια ειδική εταιρεία ανάκτησης με αντίστοιχη πιστοποίηση διαφορετική από τη διάθεση με καύση, έτσι ώστε να αποφεύγεται η βλάβη στο περιβάλλον ή οποιαδήποτε άλλη βλάβη.

Για το πρότυπο EN: Αυτή η συσκευή μπορεί να χρησιμοποιηθεί από παιδιά ηλικία 8 ετών και άνω και άτομα με μειωμένες φυσικές, αισθητηριακές ή νοητικές δυνατότητες ή μειωμένη εμπειρία και γνώση αν έχουν εποπτεία ή οδηγίες που αφορούν τη χρήση της συσκευής με τρόπο ασφαλή και κατανοούν τους κινδύνους. Τα παιδιά δεν θα πρέπει να παίζουν με την συσκευή. Ο καθαρισμός και η συντήρηση δεν θα πρέπει να γίνεται από παιδιά χωρίς κάποια επίβλεψη. Τα παιδιά ηλικίας από 3 έως 8 ετών επιτρέπεται να φορτώνουν και να εκφορτώνουν ψυκτικές συσκευές.

Η αναγκαιότητα ότι, για πόρτες ή για πώματα με κλειδαριές και κλειδιά, τα κλειδιά φυλάσσονται μακριά από παιδιά και όχι κοντά στη συσκευή ψύξης, εξασφαλίζει την αποφυγή του κλειδώματος των παιδιών.

Για να αποφύγετε τη μόλυνση των τροφίμων, ακολουθήστε τις ακόλουθες οδηγίες:

- Η ανοιγόμενη πόρτα για μεγάλες περιόδους μπορεί να προκαλέσει σημαντική αύξηση της θερμοκρασίας στα διαμερίσματα της συσκευής.

- Να καθαρίζετε τακτικά επιφάνειες που μπορούν να έρθουν σε επαφή με τρόφιμα και προσβάσιμα συστήματα αποστράγγισης.

- Δεξαμενές καθαρού νερού εάν δεν έχουν χρησιμοποιηθεί για 48 ώρες. Ξεπλύνετε το σύστημα ύδρευσης που είναι συνδεδεμένο με παροχή νερού εάν δεν έχει τραβηχτεί νερό για 5 ημέρες.. (σημείωση 1)

- Φυλάξτε το υμώ κρέας και τα ψάρια σε κατάλληλα δοχεία στο ψυγείο, έτσι ώστε να μην έρχονται σε επαφή ή να μην στάζουν σε άλλα τρόφιμα.

- Τα τμήματα δύο αστέρων με κατεψυγμένα τρόφιμα είναι κατάλληλα για αποθήκευση προ-κατεψυγμένων τροφίμων, αποθήκευση ή κατασκευή παγωτού και παγάκια. (Σημείωση 2)

- Τα τμήματα ενός, δύο και τριών αστέρων δεν είναι κατάλληλα για την κατάψυξη φρέσκων τροφίμων. (σημείωση 3)

- Για επισκευές χωρίς ένα τμήμα τεσσάρων αστέρων: η παρούσα ψυκτική συσκευή δεν είναι κατάλληλη για την κατάψυξη τροφίμων. (σημείωση 4)

- Αν η ψυκτική συσκευή παραμείνει άδεια για μεγάλες χρονικές περιόδους, απενεργοποιήστε, ξεπαγώστε, καθαρίστε, στεγνώστε και αφήστε την πόρτα ανοικτή για να αποφύγετε την ανάπτυξη μούχλας μέσα στη συσκευή.



Σημείωση 1,2,3,4: Παρακαλείστε να επιβεβαιώσετε αν ισχύει ανάλογα με το είδος του διαμερισμάτος σας.

Για μία αυτόνομη συσκευή: η παρούσα ψυκτική συσκευή δεν προορίζεται για χρήση ως εντοιχισμένη συσκευή.

Οποιαδήποτε αντικατάσταση ή συντήρηση των λαμπτήρων LED προορίζεται να πραγματοποιηθεί από τον κατασκευαστή ο αντιπρόσωπός του ή ομοίως εξειδικευμένο άτομο.

Το εν λόγω προϊόν εμπεριέχει μία φωτεινή πηγή εξοικονόμησης ενεργειακής απόδοσης (G).

1.2 Σημασία συμβόλων προειδοποίησης ασφαλείας

	Αυτό είναι ένα σύμβολο απαγόρευσης. Οποιαδήποτε μη συμμόρφωση με τις οδηγίες που σημειώνονται με αυτό το σύμβολο ενδέχεται να προκαλέσει βλάβη στο προϊόν ή να θέσει σε κίνδυνο την προσωπική ασφάλεια του χρήστη.
Σύμβολο απαγόρευσης	
	Πρόκειται για ένα προειδοποιητικό σύμβολο. Απαιτείται να λειτουργεί με αυστηρή τήρηση των οδηγιών που σημειώνονται με αυτό το σύμβολο. ή αλλιώς μπορεί να προκληθεί βλάβη στο προϊόν ή σωματικές βλάβες.
Σύμβολο προειδοποίησης	
	Αυτό είναι ένα σύμβολο προειδοποίησης. Οι οδηγίες που σημειώνονται με αυτό το σύμβολο απαιτούν ιδιαίτερη προσοχή. Η ανεπαρκής προσοχή μπορεί να προκαλέσει ελαφρύ ή μέτριο τραυματισμό ή βλάβη στο προϊόν.
Σημείωση συμβόλου	

Αυτό το εγχειρίδιο περιέχει πολλές σημαντικές πληροφορίες για την ασφάλεια, οι οποίες πρέπει να τηρούνται από τους χρήστες.

1.3 Προειδοποίηση σχετικά με την ηλεκτρική ενέργεια

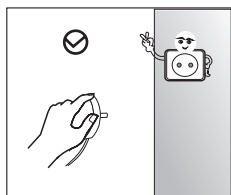

- Μην τραβάτε το καλώδιο ρεύματος όταν τραβάτε το βύσμα του ψυγείου. Στερεώστε το βύσμα και τραβήξτε το απευθείας από την πρίζα.
- Για να διασφαλίσετε την ασφαλή χρήση, μη βλάπτετε το καλώδιο τροφοδοσίας ή χρησιμοποιείτε το καλώδιο τροφοδοσίας όταν είναι κατεστραμμένο ή φθαρμένο.

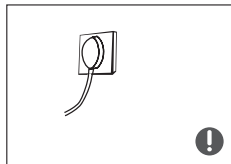

- Χρησιμοποιήστε μια ειδική πρίζα και η πρίζα δεν πρέπει να μοιράζεται με άλλες ηλεκτρικές συσκευές. Το φως πρέπει να έρθει σε επαφή με την πρίζα ή να προκληθεί πυρκαγιά.
- Βεβαιωθείτε ότι το ηλεκτρόδιο γείωσης της πρίζας είναι εφοδιασμένο με αξιόπιστη γείωση.



- Απενεργοποιήστε τη βαλβίδα του διαρρέοντος αερίου και στη συνέχεια ανοίξτε τις πόρτες και τα παράθυρα σε περίπτωση διαρροής αερίου και άλλων εύφλεκτων αερίων.
- Μην αποσυνδέετε το ψυγείο και άλλες ηλεκτρικές συσκευές, δεδομένου ότι ο σπινθήρας μπορεί να προκαλέσει πυρκαγιά.

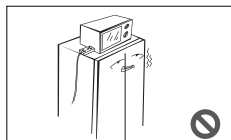

- Μην χρησιμοποιείτε ηλεκτρικές συσκευές στην κορυφή της συσκευής, εκτός αν είναι του τύπου που συνιστά ο κατασκευαστής.

1.4 Προειδοποιήσεις για χρήση

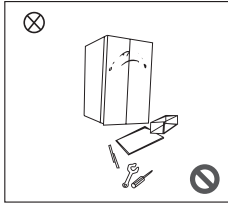

- Μην αποσυναρμολογήσετε ή ανακατασκευάσετε αυθαίρετα το ψυγείο, ούτε να προκαλείτε το κύκλωμα του ψυκτικού μέσου. η συντήρηση της συσκευής πρέπει να γίνεται από ειδικό
- Το κατεστραμμένο καλώδιο τροφοδοσίας πρέπει να αντικατασταθεί από τον κατασκευαστή, το τμήμα συντήρησης ή τους συναφείς επαγγελματίες, προκειμένου να αποφευχθεί ο κίνδυνος.
- Τα κενά μεταξύ των θυρών ψυγείων και μεταξύ των θυρών και του σώματος του ψυγείου είναι μικρά, σημειώστε ότι δεν πρέπει να τοποθετήσετε το χέρι σας σε αυτές τις περιοχές για να αποφύγετε τη συμπίεση του δακτύλου. Να είστε ήρεμοι όταν κλείνετε την πόρτα του ψυγείου για να αποφύγετε την πτώση αντικειμένων.
- Μην συλλέγετε τρόφιμα ή δοχεία με υγρά χέρια στο θάλαμο κατάψυξης όταν λειτουργεί το ψυγείο, ειδικά μεταλλικά δοχεία, για να αποφύγετε το κρουπαγήματα.

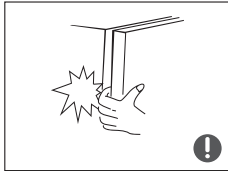

- Μην επιτρέπτε σε κανένα παιδί να εισέλθει ή να ανέβει στο ψυγείο. διαφορετικά μπορεί να προκληθεί ασφυξία ή πτώση του παιδιού.

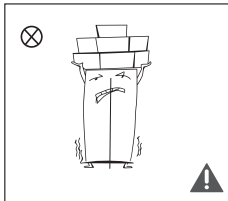

- Μην τοποθετείτε βαριά αντικείμενα στην κορυφή του ψυγείου, θεωρώντας ότι τα αντικείμενα ενδέχεται να πέσουν όταν κλείσουν ή ανοίξουν την πόρτα και ενδέχεται να προκληθούν τυχαίες βλάβες.
- Βγάλτε το βύσμα σε περίπτωση διακοπής ρεύματος ή καθαρισμού. Μην συνδέετε τον καταψύκτη σε τροφοδοσία εντός πέντε λεπτών για να αποφύγετε ζημιές στον συμπιεστή λόγω διαδοχικών εκκινήσεων.

1.5 Προειδοποιήσεις για τοποθέτηση

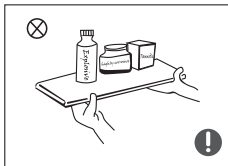

- Μην τοποθετείτε εύφλεκτα, εκρηκτικά και ιδιαίτερα διαβρωτικά αντικείμενα στο ψυγείο για να αποφύγετε ζημιές στο προϊόν ή ατυχήματα κατά της φωτιάς.
- Μην τοποθετείτε εύφλεκτα αντικείμενα κοντά στο ψυγείο για να αποφύγετε τις πυρκαγιές.

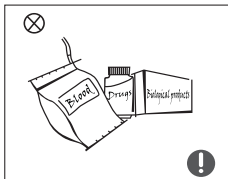

- Το ψυγείο προορίζεται για οικιακή χρήση, όπως η αποθήκευση τροφίμων. δεν πρέπει να χρησιμοποιείται για άλλους σκοπούς, όπως η αποθήκευση αίματος, ναρκωτικών ή βιολογικών προϊόντων κ.λπ.



- Μη φυλάσσετε μπίρα, ποτό ή άλλο υγρό που περιέχεται σε φιάλες ή κλειστούς περιέκτες στο θάλαμο ψύξης του ψυγείου. ή αλλιώς οι φιάλες ή οι κλειστοί περιέκτες ενδέχεται να σπάσουν λόγω της κατάψυξης για να προκαλέσουν ζημιές.

1.6 Προειδοποιήσεις για την ενέργεια

- 1) Οι συσκευές ψύξης ενδέχεται να μην λειτουργούν με συνέπεια (πιθανότητα απόψυξης του περιεχομένου ή υπερβολική ζέστη θερμοκρασίας στο χώρο κατεψυγμένου φαγητού) όταν τοποθετούνται για παρατεταμένο χρονικό διάστημα κάτω από το ψυχρό άκρο της κλίμακας θερμοκρασιών για τις οποίες έχει σχεδιαστεί η ψυκτική συσκευή.
- 2) Το γεγονός ότι τα αναβράζοντα ποτά δεν πρέπει να αποθηκεύονται σε καταψύκτες τροφίμων ή σε ερμάρια ή σε διαμερίσματα ή ερμάρια χαμηλής θερμοκρασίας και ότι ορισμένα προϊόντα, όπως τα παγωτά, δεν πρέπει να καταναλώνονται πολύ κρύα.
- 3) Την ανάγκη να μην υπερβεί ο ή οι χρόνοι αποθήκευσης που συνιστώνται από τους παρασκευαστές τροφίμων για οποιοδήποτε είδος τροφίμου και ιδιαίτερα για εμπορικά κατεψυγμένα τρόφιμα σε χώρους ή καταψύκτες τροφίμων και καταψύκτες τροφίμων.
- 4) Τις προφυλάξεις που είναι απαραίτητες για να αποφευχθεί η αδικαιολόγητη αύξηση της θερμοκρασίας των κατεψυγμένων τροφίμων κατά την απόψυξη της συσκευής ψύξης, όπως η περιτύλιξη του κατεψυγμένου φαγητού σε διάφορα στρώματα της εφημερίδας.
- 5) Το γεγονός ότι η αύξηση της θερμοκρασίας των κατεψυγμένων τροφίμων κατά τη διάρκεια της χειροκίνητης απόψυξης, συντήρησης ή καθαρισμού θα μπορούσε να συντομεύσει τη διάρκεια αποθήκευσης.
- 6) Η αναγκαιότητα, για πόρτες ή πώματα εφοδιασμένα με κλειδαριές και κλειδιά, καθιστά αναγκαίο τα κλειδιά να φυλάσσονται μακριά από τα παιδιά και όχι κοντά στην συσκευή ψύξης, έτι ώστε να αποφευχθεί το κλειδωμα των παιδιών εντός της συσκευής.

1.7 Προειδοποιήσεις για απόρριψη

Το ψυκτικό μέσο και το υλικό αφρισμού με κυκλοπεντάνιο που χρησιμοποιείται για το ψυγείο είναι εύφλεκτα. Συνεπώς, όταν το ψυγείο αχρηστεύεται, πρέπει να φυλάσσεται μακριά από οποιαδήποτε πηγή φωτιάς και να συλλέγεται από ειδική εταιρεία περισυλλογής με αντίστοιχα προσόντα εκτός από την απόρριψη με καύση, έτσι ώστε να αποφευχθεί ζημιά στο περιβάλλον ή οποιαδήποτε άλλη ζημιά.

Όταν το ψυγείο διαλύεται, αποσυναρμολογήστε τις πόρτες και αφαιρέστε τη φλάντζα των θυρών και των ράφια. Βάλτε τις πόρτες και τα ράφια σε ένα κατάλληλο μέρος, ώστε να αποφευχθεί η παγίδευση οποιουδήποτε παιδιού.



Σωστή απόρριψη αυτού του προϊόντος:
Αυτή η σήμανση υποδεικνύει ότι το προϊόν αυτό δεν πρέπει να απορρίπτεται μαζί με άλλα οικιακά απορρίμματα. Προκειμένου να αποφευχθεί τυχόν βλάβη στο περιβάλλον ή στην ανθρώπινη υγεία από την ανεξέλεγκτη διάθεση των αποβλήτων, ανακυκλώστε με υπευθυνότητα για την προώθηση της βιώσιμης επαναχρησιμοποίησης των υλικών πόρων. Για να επιστρέψετε τη χρησιμοποιημένη συσκευή σας, χρησιμοποιήστε τα συστήματα επιστροφής και συλλογής ή επικοινωνήστε με τον αντιπρόσωπο όπου αγοράστηκε το προϊόν. Μπορούν να πάρουν αυτό το προϊόν για περιβαλλοντική ασφαλή ανακύκλωση.

2 Η σωστή χρήση του ψυγείου

2.1 Τοποθέτηση

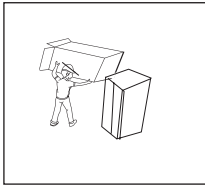

- Πριν από τη χρήση, αφαιρέστε όλα τα υλικά συσκευασίας, συμπεριλαμβανομένων των μαξιλαριών βάσης, των μαξιλαριών αφρού και των ταινιών μέσα στο ψυγείο. αφαιρέστε την προστατευτική μεμβράνη στις πόρτες και στο σώμα του ψυγείου.

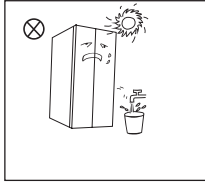

- Κρατήστε μακριά από τη θερμότητα και αποφύγετε το άμεσο ηλιακό φως. Μην τοποθετείτε τον καταψύκτη σε υγρά ή υγρά μέρη για να αποφύγετε τη σκουριά ή τη μείωση της μονωτικής επίδρασης.
- Μην πεκαζετε ή πλένετε το ψυγείο. μην τοποθετείτε το ψυγείο σε υγρά μέρη εύκολα να πσιλίσμα με νερό, ώστε να μην επηρεαστούν οι ηλεκτρικές ιδιότητες μόνωσης του ψυγείου. .

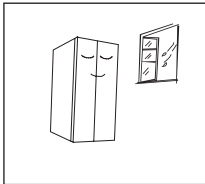

- Το ψυγείο τοποθετείται σε καλά αεριζόμενο εσωτερικό χώρο. το έδαφος πρέπει να είναι επίπεδο και ανθεκτικό (περιστρέψτε αριστερά ή δεξιά για να ρυθμίσετε τον τροχό για ισοπέδωση εάν είναι ασταθές).

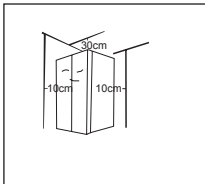

- Ο ανώτερος χώρος του ψυγείου πρέπει να είναι μεγαλύτερος από 30cm και το ψυγείο πρέπει να τοποθετείται σε τοίχο με ελεύθερη απόσταση μεγαλύτερη από 10cm για να διευκολύνει τη διάχυση της θερμότητας.

2.2 Ισοπέδωση πόδια

1) Προφυλάξεις πριν από τη λειτουργία:

Πριν από τη λειτουργία των εξαρτημάτων, πρέπει να διασφαλιστεί ότι το ψυγείο αποσυνδέεται από την παροχή ρεύματος.

Πριν την ρύθμιση των ποδιών ισοστάθμισης, κρίνεται απαραίτητο να λαμβάνονται προφυλάξεις, έτσι ώστε να αποφευχθούν οι τραυματισμοί.

2) Σχηματική απεικόνιση των ποδιών οριζοντίωσης.

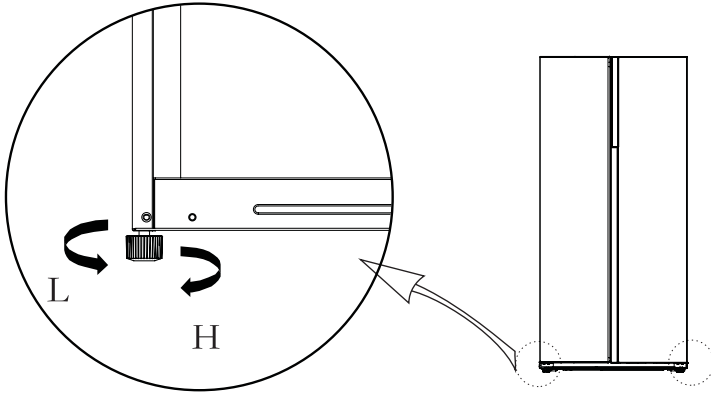

(Η παραπάνω εικόνα είναι μόνο για αναφορά. Η πραγματική διαμόρφωση θα εξαρτηθεί από το φυσικό προϊόν ή τη δήλωση από τον διανομέα)

3) Προσαρμογή διαδικασιών:

α. Τοποθέστε τα πόδια προς τα δεξιά για να σηκώσετε το ψυγείο.

β. Περιστρέψτε τα πόδια προς τα αριστερά για να χαμηλώσετε το ψυγείο.

γ. Ρυθμίστε το δεξιό και το αριστερό πόδι με βάση τις παραπάνω διαδικασίες σε οριζόντιο επίπεδο.

2.3 Πόρτα διαβάθμισης

1) Προφυλάξεις πριν από τη λειτουργία:

Πριν από τη λειτουργία των εξαρτημάτων, πρέπει να διασφαλιστεί ότι το ψυγείο αποσυνδέεται από την παροχή ρεύματος.

Πριν ρυθμίσετε την πόρτα, πρέπει να λαμβάνονται προφυλάξεις για την πρόληψη τραυματισμών.

2) Σχηματική απεικόνιση οριζοντίωσης του σώματος της πόρτας.

Κατάλογος εργαλείων που θα παρέχει ο χρήστης	
	Γαλλικό κλειδί

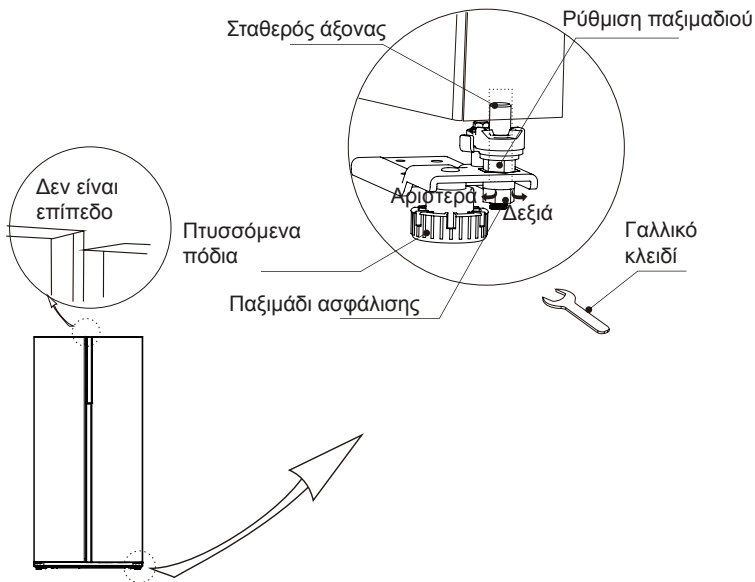

(Η παραπάνω εικόνα είναι μόνο για αναφορά. Η πραγματική διαμόρφωση θα εξαρτηθεί από το φυσικό προϊόν ή τη δήλωση από τον διανομέα)

Όταν η πόρτα ψυγείου είναι χαμηλά:

Ανοίξτε την πόρτα, κάνετε χρήση ενός κλειδιού έτσι ώστε να χαλαρώσετε το παξιμάδι ασφάλισης και να περιστρέψετε το παξιμάδι ρύθμισης αριστερόστροφα για να επιτύχετε αύξηση του ύψους της πόρτας. Μόλις οι πόρτες ευθυγραμμιστούν, σφίξτε το περικόχλιο ασφάλισης στρέφοντάς το αριστερόστροφα.

Όταν η πόρτα του ψυγείου είναι ψηλά:

Ανοίξτε την πόρτα, κάνετε χρήση ενός κλειδιού, έτσι ώστε να περιστρέψετε το παξιμάδι ρύθμισης δεξιόστροφα για να επιτύχετε μείωση του ύψους της πόρτας. Μόλις οι πόρτες ευθυγραμμιστούν, σφίξτε το περικόχλιο ασφάλισης στρέφοντάς το αριστερόστροφα.

2.4 Αλλαγή του φωτός

Οποιαδήποτε αντικατάσταση ή συντήρηση των λαμπτήρων LED προορίζεται να πραγματοποιηθεί από τον κατασκευαστή, τον αντιπρόσωπο σέρβις ή άλλο παρόμοιο εξειδικευμένο άτομο.

2.5 Έναρξη χρήσης

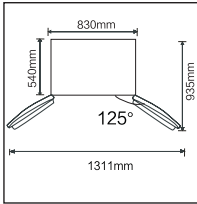
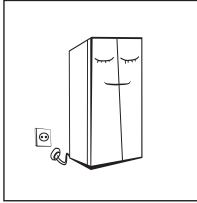

- Πριν από την αρχική εκκίνηση, κρατήστε το ψυγείο σε αδράνεια για μισή ώρα πριν το συνδέσετε στην παροχή ρεύματος.
- Πριν τοποθετήσετε φρέσκα ή κατεψυγμένα τρόφιμα, το ψυγείο πρέπει να λειτουργεί για 2-3 ώρες ή για πάνω από 4 ώρες το καλοκαίρι, όταν η θερμοκρασία περιβάλλοντος είναι υψηλή.
- Εξασφαλίστε αρκετό χώρο για άνετο άνοιγμα των θυρών και των συρταριών.
- Η παραπάνω εικόνα είναι μόνο για αναφορά. Η πραγματική διάταξη θα εξαρτηθεί από το φυσικό προϊόν ή τη δήλωση του διανομέα

2.6 Συμβουλές εξοικονόμησης ενέργειας

- Η συσκευή θα πρέπει να βρίσκεται στην πιο ζεστή περιοχή του δωματίου, μακριά από συσκευές που παράγουν θερμότητα ή αγωγούς θέρμανσης και έξω από το άμεσο ηλιακό φως.
- Αφήστε τα ζεστά τρόφιμα να κρυώσουν σε θερμοκρασία δωματίου πριν τα τοποθετήσετε στη συσκευή. Η υπερφόρτωση της συσκευής αναγκάζει το συμπιεστή να λειτουργήσει περισσότερο. Τα τρόφιμα που παγώνουν πολύ αργά μπορεί να χάσουν την ποιότητα ή να χαλάσουν.
- Βεβαιωθείτε ότι έχετε τυλίξει τα τρόφιμα σωστά και στεγνώστε τα δοχεία πριν τα τοποθετήσετε στη συσκευή. Αυτό μειώνει τη συγκέντρωση παγετού στο εσωτερικό της συσκευής.
- Ο κάδος αποθήκευσης της συσκευής δεν πρέπει να είναι επενδυμένος με φύλλο αλουμινίου, χαρτί με κερί ή χαρτί κουζίνας. Οι επενδύσεις παρεμποδίζουν την κυκλοφορία ψυχρού αέρα, καθιστώντας τη συσκευή λιγότερο αποτελεσματική.
- Οργανώστε και επισημάνετε τα τρόφιμα για να μειώσετε τα ανοίγματα των θυρών και τις εκτεταμένες αναζητήσεις. Αφαιρέστε όσα στοιχεία χρειάζεστε ταυτόχρονα και κλείστε την πόρτα το συντομότερο δυνατόν.

3 Δομή και λειτουργίες

3.1 Εξαρτήματα κλειδιά

(Θάλαμος κατάψυξης)

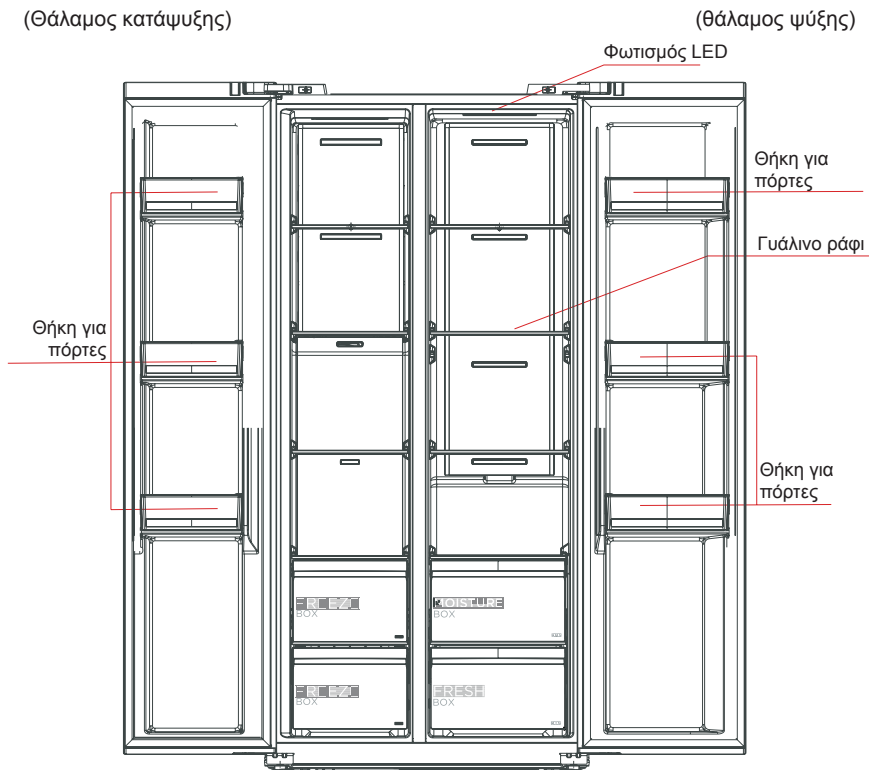

(Η παραπάνω εικόνα είναι μόνο για αναφορά. Η πραγματική διαμόρφωση θα εξαρτηθεί από το φυσικό προϊόν ή τη δήλωση από τον διανομέα)

Θάλαμος ψύξης

- Ο Θάλαμος του Ψυγείου είναι κατάλληλος για αποθήκευση μιας ποικιλίας φρούτων, λαχανικών, ποτών και άλλων τροφίμων, τα οποία καταναλώνονται βραχυπρόθεσμα, με συνιστώμενο χρόνο αποθήκευσης από 3 ημέρες έως 5 ημέρες.
- Τα τρόφιμα μαγειρέματος δεν πρέπει να τοποθετούνται στον θάλαμο ψύξης μέχρι να ψυχθούν σε θερμοκρασία δωματίου.
- Τα τρόφιμα συνιστώνται να σφραγίζονται πριν τοποθετηθούν στο ψυγείο.
- Τα γυάλινα ράφια μπορούν να ρυθμιστούν προς τα πάνω ή προς τα κάτω για έναν κατάλληλο χώρο αποθήκευσης και εύκολη χρήση

Θάλαμος κατάψυξης

- Ο θάλαμος κατάψυξης σε χαμηλή θερμοκρασία μπορεί να κρατήσει τα τρόφιμα φρέσκα για μεγάλο χρονικό διάστημα και χρησιμοποιείται κυρίως για την αποθήκευση κατεψυγμένων τροφίμων και τη δημιουργία πάγου.
- Ο θάλαμος κατάψυξης είναι κατάλληλος για την αποθήκευση κρέατος, ψαριών, μπάλες ριζού και άλλων τροφίμων που δεν καταναλώνονται βραχυπρόθεσμα.
- Τα κομμάτια κρέατος κατά προτίμηση χωρίζονται σε μικρά τεμάχια για γρήγορο πάγωμα και εύκολη πρόσβαση. Σημειώστε ότι τα τρόφιμα καταναλώνονται στο χρόνο αποθήκευσης.

Τα συρτάρια, τα κουτιά τροφίμων, τα ράφια κ.λπ. που τοποθετούνται σύμφωνα με τη θέση στην παραπάνω εικόνα είναι τα πιο ενεργειακά αποδοτικά.

Σημείωση: Η αποθήκευση πάρα πολλών φαγητών κατά τη λειτουργία μετά την αρχική σύνδεση με την ηλεκτρική ενέργεια μπορεί να επηρεάσει δυσμενώς την επίδραση ψύξης του ψυγείου. Τα αποθηκευμένα τρόφιμα δεν πρέπει να εμποδίζουν την έξοδο αέρα. ή διαφορετικά θα επηρεαστεί δυσμενώς και η επίδραση ψύξης.

3.2 Λειτουργίες

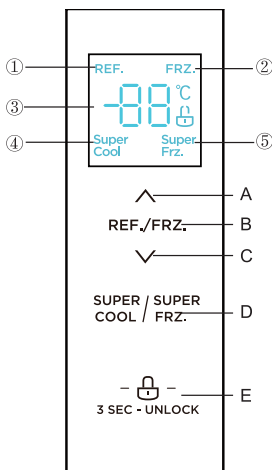

(Η παραπάνω εικόνα είναι μόνο για αναφορά. Η πραγματική διαμόρφωση θα εξαρτηθεί από το φυσικό προϊόν ή τη δήλωση από τον διανομέα)

1. Screen

- ① Εικονίδιο ψύξης
- ② Εικονίδιο κατάψυξης
- ③ Εικονίδιο οθόνης θερμοκρασίας
- ④ Εικονίδιο σούπερ ψύξης (Super cool εικονίδιο)
- ⑤ Εικονίδιο υπερψύξης

2. Κουμπιά ελέγχου

- A. Κουμπιά αύξησης θερμοκρασίας
- B. Κουμπιά επιλογής ζώνης θερμοκρασίας
- C. Κουμπιά μείωσης θερμοκρασίας
- D. Κουμπιά πολύ κρύου / υπερψύξης
- E. Κουμπιά Κλειδώματος / Ξεκλειδώματος (Lock/Unlock button)

3. Οδηγίες λειτουργίας

1) Οθόνη

Όταν το ψυγείο είναι συνδεδεμένο στο ρεύμα, η οθόνη θα ενεργοποιηθεί συνολικά για 3 δευτερόλεπτα. Εν τω μεταξύ, το κουδούνι εκκίνησης κουδουνίζει και στη συνέχεια η οθόνη εισέρχεται στην κανονική οθόνη της λειτουργίας.

Την πρώτη φορά που θα γίνει χρήση του ψυγείου, η προεπιλεγμένη θερμοκρασία του θαλάμου του ψυγείου και του θαλάμου της κατάψυξης θα είναι 5 °C/-18 °C αντίστοιχα.

Όταν παρουσιαστεί το σφάλμα, η οθόνη εμφανίζει τον κωδικό σφάλματος (δείτε την επόμενη σελίδα)· κατά τη διάρκεια της κανονικής λειτουργίας, η οθόνη δείχνει τη ρυθμισμένη θερμοκρασία του θαλάμου συντήρησης ή του θαλάμου ψύξης.

Υπό φυσιολογικές συνθήκες, σε περίπτωση που δεν υφίσταται καμία λειτουργία στο πλαίσιο της οθόνης ή άνοιγμα της πόρτας εντός 30 δευτερολέπτων, τότε η οθόνη θα μείνει κλειδωμένη και η ένδειξη  θα σβήσει.

2) Κλειδωμα/ξεκλειδωμα



Κατά την κατάσταση ξεκλειδώματος, πιάστε παρατεταμένα το κουμπιά κλειδώματος  για 3 δευτερόλεπτα, εισαγάγετε την κατάσταση κλειδώματος,

Το λογότυπο  ενεργοποιείται και ακούγεται ο βομβητής, κάτι που σημαίνει ότι το πλαίσιο οθόνης παραμένει κλειδωμένο, και προς το παρόν, δεν είναι εφικτή η λειτουργία του κουμπιού.

Στην κατάσταση κλειδώματος, πιάστε παρατεταμένα το κουμπιά κλειδώματος  για 3 δευτερόλεπτα, εισαγάγετε την κατάσταση ξεκλειδώματος,



Το λογότυπο  ενεργοποιείται και ακούγεται ο βομβητής, κάτι που σημαίνει πως ο πίνακας οθόνης παραμένει ξεκλειδωτός, και αυτή τη στιγμή, είναι δυνατόν να υλοποιηθεί η λειτουργία κουμπιού.

3) Ρύθμιση θερμοκρασίας θαλάμου ψύξης

Πιέστε το κουμπί επιλογής ζώνης θερμοκρασίας REF./FRZ., έτσι ώστε να επιλέξετε τη ζώνη ρύθμισης θερμοκρασίας του θαλάμου ψύξης, το REF. Το εικονίδιο θα ενεργοποιηθεί και, εν συνεχεία, πιέστε  ή  ρυθμίστε τη θερμοκρασία στερεοποίησης του θαλάμου ψύξης.

Το εύρος ρύθμισης θερμοκρασίας για τον θάλαμο ψύξης κυμαίνεται μεταξύ 2 °C - 8 °C.

4) Ρύθμιση θερμοκρασίας του θαλάμου ψύξης

Πιέστε το κουμπί επιλογής ζώνης θερμοκρασίας REF./FRZ., έτσι ώστε να επιλέξετε τη ζώνη ρύθμισης θερμοκρασίας του θαλάμου ψύξης. Το εικονίδιο FRZ θα ενεργοποιηθεί και, εν συνεχεία, πιέστε  ή  ρυθμίστε τη θερμοκρασία στερεοποίησης του θαλάμου ψύξης. Το εύρος ρύθμισης θερμοκρασίας για τον θάλαμο ψύξης κυμαίνεται μεταξύ -24 °C -16 °C.

5) Ρύθμιση λειτουργίας

Αφού ρυθμιστεί η λειτουργία υπερψύξης ^{SUPER}COOL, η θερμοκρασία του θαλάμου ψύξης θα ρυθμιστεί αυτομάτως στους 2 °C, ενώ ο μέγιστος χρόνος λειτουργίας της εν λόγω λειτουργίας είναι 6 ώρες.

Κατά την έξοδο από τη λειτουργία σούπερ ψύξης ^{SUPER}COOL, η θερμοκρασία του θαλάμου ψύξης θα επιστρέψει αυτομάτως στη θερμοκρασία, η οποία είχε ρυθμιστεί πριν από τη λειτουργία σούπερ ψύξης.

Έπειτα από την ρύθμιση της κατάστασης υπερψύξης ^{SUPER}FRZ., η θερμοκρασία του θαλάμου κατάψυξης θα ρυθμιστεί αυτομάτως στους -24 °C, και θα εξέλθει από αυτήν έπειτα από 24 ώρες λειτουργίας.

Κατά την έξοδο από τη λειτουργία υπερψύξης ^{SUPER}FRZ., η θερμοκρασία του θαλάμου κατάψυξης θα επιστρέψει αυτομάτως στην καθορισμένη πριν από τη λειτουργία υπερψύξης θερμοκρασία.

Σύμφωνα με το IEC62552: 2007, η κατάσταση δοκιμής έχει ως ακολούθι: ξεκινήστε εκ των προτέρων τη λειτουργία σούπερ ψύξης και περιμένετε έως ότου το ψυγείο να μπει αυτομάτως στην κατάσταση απόψυξης και, εν συνεχεία, τοποθετήστε το περιεχόμενο της κατάψυξης.

Ο μέγιστος χρόνος απόψυξης ανέρχεται στις 72 ώρες και ο ελάχιστος χρόνος ανέρχεται στις 12 ώρες στους 32 °C.

Συνιστώμενη ρύθμιση: θάλαμος ψύξης 4 °C, θάλαμος κατάψυξης -18 °C.

6) Αποθήκευση κατά τη διακοπή ρεύματος

Σε περίπτωση διακοπής ρεύματος, η στιγμιαία κατάσταση λειτουργίας θα κλειδωθεί και θα διατηρηθεί μέχρι την επαν-ηλεκτροδότηση.

7) Ένδειξη σφάλματος

Οι παρακάτω προειδοποιήσεις που εμφανίζονται στην οθόνη δείχνουν αντίστοιχες βλάβες στο ψυγείο. Αν και το ψυγείο μπορεί να εξακολουθεί να έχει ψυκτική λειτουργία αποθήκευσης με τα ακόλουθα ελαττώματα, ο χρήστης πρέπει να επικοινωνήσει με έναν ειδικό συντήρησης για συντήρηση, έτσι ώστε να εξασφαλιστεί η βέλτιστη λειτουργία της συσκευής.

Κωδικοί σφαλμάτων:	Περιγραφή σφάλματος
E1	Βλάβη αισθητήρα θερμοκρασίας του θαλάμου συντήρησης
E2	Βλάβη αισθητήρα θερμοκρασίας του θαλάμου κατάψυξης
E5	Βλάβη κύκλου ανίχνευσης αισθητήρα απόψυξης
E6	Σφάλμα επικοινωνίας
E7	Σφάλμα κυκλώματος ελέγχου κυκλοφορίας θερμοκρασίας

4. Συντήρηση και φροντίδα του ψυγείου

4.1 Συνολικός καθαρισμός

- Οι σκόνες πίσω από το ψυγείο και στο έδαφος πρέπει να καθαρίζονται έγκαιρα για να βελτιωθεί το αποτέλεσμα ψύξης και η εξοικονόμηση ενέργειας.
- Ελέγχετε τακτικά το παρέμβυσμα της πόρτας για να βεβαιωθείτε ότι δεν υπάρχουν υπολείμματα. Καθαρίστε τη φλάντζα της πόρτας με ένα μαλακό πανί, διαβρεγμένο με σαπουνό νερό ή με αραιωμένο απορρυπαντικό.
- Το εσωτερικό του ψυγείου θα πρέπει να καθαρίζεται τακτικά για να αποφεύγεται η οσμή.
- Απενεργοποιήστε την παροχή ρεύματος πριν καθαρίσετε το εσωτερικό, αφαιρέστε όλα τα τρόφιμα, ποτά, ράφια, συρτάρια κλπ.
- Χρησιμοποιήστε ένα μαλακό πανί ή σφουγγάρι για να καθαρίσετε το εσωτερικό του ψυγείου, με δύο κουταλιές της σούπας ψησίματος και ένα τετράγωνο ζεστό νερό. Κατόπιν ξεπλύνετε με νερό και καθαρίστε. Μετά τον καθαρισμό, ανοίξτε την πόρτα και αφήστε την να στεγνώσει φυσικά πριν ενεργοποιήσετε την τροφοδοσία.
- Για περιοχές που είναι δύσκολο να καθαριστούν στο ψυγείο (όπως στενά σάντουιτς, κενά ή γωνίες), συνιστάται να τα σκουπίζετε τακτικά με ένα μαλακό πανί, μαλακή βούρτσα κλπ. Και όταν χρειάζεται, σε συνδυασμό με ορισμένα βοηθητικά εργαλεία (όπως λεπτές ραβδώσεις) για να διασφαλιστεί ότι δεν συσσωρεύονται μολυσματικές ή βακτηριακές ουσίες σε αυτές τις περιοχές.
- Μην χρησιμοποιείτε σαπούνι, απορρυπαντικό, σκόνη καθαρισμού, καθαριστικό ψεκασμού κλπ., καθώς αυτά μπορεί να προκαλέσουν οσμές στο εσωτερικό του ψυγείου ή των μολυσμένων τροφίμων.
- Καθαρίστε το πλαίσιο της φιάλης, τα ράφια και τα συρτάρια με ένα μαλακό πανί που έχει διαβραχεί με σαπουνό νερό ή αραιωμένο απορρυπαντικό. Στεγνώστε με ένα μαλακό πανί ή στεγνώστε φυσικά.
- Σκουπίστε την εξωτερική επιφάνεια του ψυγείου με ένα μαλακό πανί, βρεγμένο με σαπουνό νερό, απορρυπαντικό κ.λπ., και στη συνέχεια σκουπίστε.
- Μη χρησιμοποιείτε σκληρές βούρτσες, καθαρές χαλύβδινες μπάλες, συμρμίτινες βούρτσες, λειαντικά (όπως οδοντόκρεμες), οργανικούς διαλύτες (όπως αλκοόλη, ακετόνη, λάδι μπανάνας κ.λπ.), βραστό νερό, όξινα ή αλκαλικά αντικείμενα που μπορεί να βλάψουν την επιφάνεια του ψυγείου και το εσωτερικό. Το βραστό νερό και οι οργανικοί διαλύτες όπως το βενζόλιο μπορεί να παραμορφώσουν ή να βλάψουν τα πλαστικά μέρη.
- Μην ξεπλένετε απευθείας με νερό ή άλλα υγρά κατά τη διάρκεια του καθαρισμού, για να αποφύγετε βραχυκύκλωμα ή να επηρεάσετε την ηλεκτρική μόνωση μετά την βύθιση.



⚠️ Αποσυνδέστε το ψυγείο από την πρίζα για απόψυξη και καθαρισμό.

4.2 Καθαρισμός ραφιών πόρτας

- Σύμφωνα με το βέλος κατεύθυνσης στο παρακάτω σχήμα, χρησιμοποιήστε και τα δύο χέρια για να πιέσετε το δίσκο και πιέστε το προς τα πάνω, και στη συνέχεια μπορείτε να το αφαιρέσετε.
- Μετά το πλύσιμο του δίσκου που έχει αφαιρεθεί, μπορείτε να ρυθμίσετε το ύψος εγκατάστασής του σύμφωνα με τις απαιτήσεις σας.
- Οι μαλακές πετσέτες ή το σφουγγάρι που βυθίζονται στο νερό και τα μη διαβρωτικά ουδέτερα απορρυπαντικά συνιστώνται για καθαρισμό. Ο καταψυκτής καθαρίζεται τελικά με καθαρό νερό και στεγνό πανί. Ανοίξτε την πόρτα για φυσική ξήρανση πριν ενεργοποιηθεί η τροφοδοσία.
- Μη χρησιμοποιείτε σκληρές βούρτσες, καθαρισμένες χαλύβδινες μπάλες, συμρμίτινες βούρτσες, λειαντικά, όπως οδοντόπαστες, οργανικούς διαλύτες (όπως αλκοόλη, ακετόνη, λάδι μπανάνας κλπ.), βραστό νερό, όξινα ή αλκαλικά αντικείμενα καθαρό ψυγείο, επιφάνεια και εσωτερικό του ψυγείου.

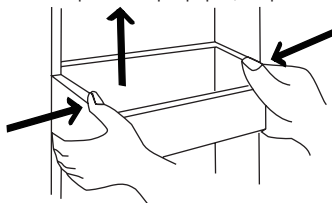

(Η παραπάνω εικόνα είναι μόνο για αναφορά. Η πραγματική διαμόρφωση θα εξαρτηθεί από το φυσικό προϊόν ή τη δήλωση από τον διαμονέα)

4.3 Καθαρισμός του Γυάλινου ραφίου

- Καθώς το ενδότερο μέρος του διαχωριστικού του ψυγείου, όπου γίνεται η επαφή με τα ράφια, έχει ένα εμπόδιο, σηκώστε το ράφι προς τα πάνω, και στη συνέχεια θα μπορείτε να το βγάλετε.
- Ρυθμίστε ή καθαρίστε το ράφι σύμφωνα με τις απαιτήσεις σας
Οι μαλακές πετσέτες ή το σφουγγάρι που βυθίζονται στο νερό και τα μη διαβρωτικά ουδέτερα απορρυπαντικά συνιστώνται για καθαρισμό. Ο καταψύκτης καθαρίζεται τελικά με καθαρό νερό και στεγνό πανί. Ανοίξτε την πόρτα για φυσική ξήρανση πριν ενεργοποιηθεί η τροφοδοσία.

Μη χρησιμοποιείτε σκληρές βούρτσες, καθαρισμένες χαλύβδινες μπάλες, συμρμάνινες βούρτσες, λειαντικά, όπως οδοντόπαστες, οργανικούς διαλύτες (όπως αλκοόλη, ακετόνη, λάδι μπανάνας κλπ.), βραστό νερό, όξινα ή αλκαλικά αντικείμενα καθαρό ψυγείο, επιφάνεια και εσωτερικό του ψυγείου.

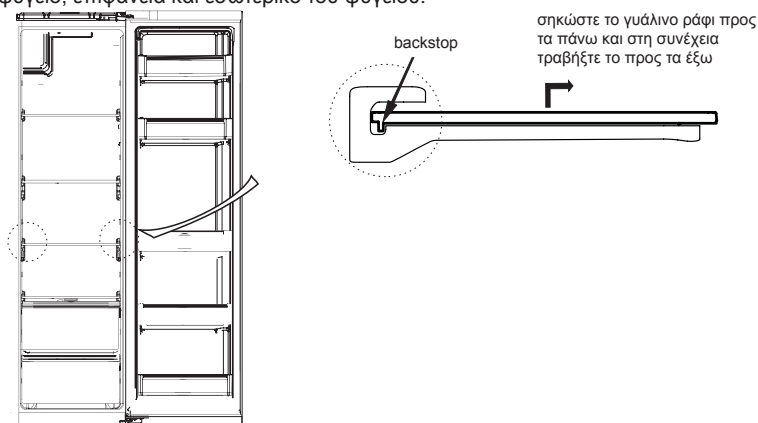

(Η παραπάνω εικόνα είναι μόνο για αναφορά. Η πραγματική διαμόρφωση θα εξαρτηθεί από το φυσικό προϊόν ή τη δήλωση από τον διανομέα)

4.4 Απόψυξη

- Το ψυγείο έχει κατασκευαστεί βάσει της αρχής της αερόψυξης και γι' αυτό εμπεριέχει μια λειτουργία απόψυξης. Ο πάγος που σχηματίζεται λόγω αλλαγής της εποχής ή της θερμοκρασίας μπορεί επίσης να αφαιρεθεί χειροκίνητα αποσυνδέοντας τη συσκευή από την τροφοδοσία ρεύματος, ή τρίβοντάς τη με ένα στεγνό πανί.

4.5 Χωρίς λειτουργία

- Διακοπή ρεύματος: Σε περίπτωση διακοπής ρεύματος, ακόμα κι αν είναι καλοκαίρι, τα φαγητά εντός της συσκευής μπορούν να διατηρηθούν για αρκετές ώρες· κατά τη διάρκεια της διακοπής ρεύματος, θα πρέπει να μειώνονται οι χρόνοι που θα παραμένει ανοιχτή η πόρτα, και δεν θα πρέπει να εισάγονται νέα, φρέσκα φαγητά στη συσκευή.
- Μακρόχρονη μη χρήση: Η συσκευή αποσυνδέεται και στη συνέχεια καθαρίζεται. τότε οι πόρτες παραμένουν ανοικτές για να αποτρέψουν την οσμή.
- Κίνηση: Πρωτού μετακινηθεί το ψυγείο, αφαιρέστε όλα τα αντικείμενα που βρίσκονται εντός του, στερεώστε τα γυάλινα διαχωριστικά, τον χώρο αποθήκευσης λαχανικών, τα συρτάρια της καμπίνας κατάψυξης κλπ. με ταινία, και χαλαρώστε τα πόδια ισοπέδωσης· κλείστε τις πόρτες και ασφαλίστε τις με ταινία. Κατά τη μετακίνηση, η συσκευή δεν πρέπει να τοποθετείται ανάποδα ή οριζόντια ή να δονείται. η κλίση κατά τη διάρκεια της κίνησης δεν πρέπει να υπερβαίνει τους 45 °.



Η συσκευή πρέπει να λειτουργεί συνεχώς μόλις ξεκινήσει. Γενικά, η λειτουργία της συσκευής δεν διακόπτεται. διαφορετικά η διάρκεια ζωής μπορεί να είναι μειωμένη

5 Επίλυση προβλημάτων

5.1 Μπορεί να προσπαθήσετε να λύσετε μόνοι σας τα παρακάτω απλά προβλήματα. Εάν δεν μπορούν να επιλυθούν, επικοινωνήστε με το τμήμα εξυπηρέτησης πελατών.

Αποτυχημένη λειτουργία	Ελέγξτε εάν η συσκευή είναι συνδεδεμένη σε τροφοδοσία ή Εάν το φως έχει καλή επαφή Ελέγξτε εάν η τάση είναι πολύ χαμηλή Ελέγξτε αν έχει διακοπεί η τροφοδοσία ρεύματος ή έχουν σταματήσει τα μερικά κυκλώματα
Μυρωδιά	Τα φαγητά που έχουν έντονες μυρωδιές πρέπει να τυλιχθούν ελαφρώς Ελέγξτε εάν υπάρχει σάπιο φαγητό Καθαρίστε το εσωτερικό του ψυγείου
Μακροχρόνια λειτουργία του συμπιεστή	Η μακρά λειτουργία του ψυγείου είναι φυσιολογική το καλοκαίρι όταν η θερμοκρασία περιβάλλοντος είναι υψηλή Δεν συνιστάται η διατήρηση μεγάλων ποσοτήτων φαγητού ταυτόχρονα Το φαγητό θα πρέπει να κρυώνει προτού τοποθετηθεί στη συσκευή Οι πόρτες ανοίγουν πολύ συχνά
Το φως δεν ανάβει	Ελέγξτε εάν το ψυγείο είναι συνδεδεμένο στην παροχή του ρεύματος και εάν το φωτιζόμενο φωτάκι έχει υποστεί ζημιά Αντικαταστήστε το φως από έναν ειδικό
Οι πόρτες δεν μπορούν να κλείσουν σωστά	Η πόρτα είναι κολλημένη από συσκευασίες τροφίμων Έχουν τοποθετηθεί πάρα πολλά τρόφιμα Το ψυγείο έχει κλίση
Δυνατός θόρυβος	Ελέγξτε αν το δάπεδο είναι επίπεδο και εάν το ψυγείο είναι σταθερά τοποθετημένο Ελέγξτε αν τα εξαρτήματα τοποθετούνται σε κατάλληλες θέσεις
Η σφράγιση της πόρτας δεν είναι σφιγμένη	Αφαιρέστε ξένα σώματα στη σφραγίδα της πόρτας Θερμάνετε τη σφραγίδα της πόρτας και στη συνέχεια ψύξτε την για αποκατάσταση (ή φυσήξτε το με ένα ηλεκτρικό στεγνωτήριο ή χρησιμοποιήστε μια θερμή πετσέτα για θέρμανση)
Το δοχείο νερού υπερχειλίζει	Υπάρχει πάρα πολύ φαγητό στο θάλαμο ή τα αποθηκευμένα τρόφιμα περιέχουν πάρα πολύ νερό, με αποτέλεσμα την βαριά απόψυξη Οι πόρτες δεν κλείνουν σωστά, προκαλώντας πάγωμα λόγω εισόδου αέρα και αυξημένου νερού λόγω απόψυξης
Θερμή στέγαση	Απορρόφηση θερμότητας του ενσωματωμένου συμπυκνωτή μέσω του περιβλήματος, η οποία είναι φυσιολογική. Όταν η θήκη θερμαίνεται λόγω της υψηλής θερμοκρασίας περιβάλλοντος, η αποθήκευση υπερβολικής ποσότητας τροφίμων ή η διακοπή λειτουργίας του συμπιεστή διακόπτεται, παρέχεται ηχητικός εξασρισμός για τη διευκόλυνση της διάχυσης της θερμότητας
Συμπύκνωση επιφάνειας	Η συμπύκνωση της εξωτερικής επιφάνειας και των στεγανών θυρών του ψυγείου είναι φυσιολογική όταν η υγρασία περιβάλλοντος είναι πολύ υψηλή. Απλά σκουπίστε το συμπύκνωμα με καθαρή πετσέτα.
Ασυνήθιστος θόρυβος	Βόμβος: Ο συμπιεστής μπορεί να παράγει buzzes κατά τη λειτουργία, και τα buzzes είναι δυνατά ιδιαίτερα κατά την εκκίνηση ή τη διακοπή. Αυτό είναι φυσιολογικό. Τρίξιμο: Το ψυκτικό που ρέει μέσα στη συσκευή μπορεί να προκαλέσει σκασίματα, κάτι που είναι φυσιολογικό.

6 Παράμετροι

6.1 Τεχνικές παράμετροι

Μοντέλο	
Κατηγορία Προϊόντος	
Όγκος χώρου αποθήκευσης φρέσκων τροφίμων	
Όγκος χώρου αποθήκευσης κατεψυγμένων τροφίμων	
Θερμοκρασία αποθήκευσης	
Ενεργειακή κατανάλωση	
Όγκος διαμερισματος 1 αστέρια (L)	
Όγκος διαμερισματος δύο αστέρια (L)	
Όγκος διαμερισματος τριών αστέρια (L)	
Όγκος διαμερισματος τεσσάρων αστέρια (L)	
Κατανάλωση ενέργειας__ kWh ανά έτος, βάσει αποτελεσμάτων 24ωρων τυπικών δοκιμών.	
Κατηγορία οικιακών συσκευών	
Διαβάθμιση ενέργειας	
Οικολογικό σήμα Ευρωπαϊκής Ένωσης	
Τύπος απόψυξης	
Κλιματική κλάση	
Χώρος νωπών τροφίμων (χωρίς παγετό)	("NAI" ή "Όχι" ή "/")
Κατεψυγμένα τρόφιμα (χωρίς παγετό)	("NAI" ή "Όχι" ή "/")
Η συσκευή προορίζεται για να χρησιμοποιηθεί σε χώρους με θερμοκρασία περιβάλλοντος μεταξύ _°C και _°C.	
Ακουστικός θόρυβος	
Χρόνος αύξησης θερμοκρασίας	
Ικανότητα ψύξης	
Τάση	
Ονομαστικό ρεύμα	
Συνολικές διαστάσεις (Υ x Π x Μ)	
Διαστάσεις συσκευής (Υ X Π X Β)	
Συνολικός μεικτός όγκος (Λ)	
Συνολικός αποθηκευτικός όγκος (Λ)	
Συνολικός όγκος (Λ)	
Καθαρό βάρος (κιλά)	

Πίνακας 1 Κλιματική κλάση

Κλάση:	Σύμβολο	Εύρος θερμοκρασίας περιβάλλοντος °C
Εκτεταμένο εύκρατο	SN	+ 10 μέχρι + 32
Εύκρατο	N	+ 16 μέχρι + 32
Υποτροπικό	ST	+ 16 μέχρι + 38
Τροπικό	T	+ 16 μέχρι + 43

Εκτεταμένη εύκρατη: η παρούσα ψυκτική συσκευή προορίζεται να χρησιμοποιηθεί σε θερμοκρασίες περιβάλλοντος από 10 ° C έως 32 ° C '.

Εύκρατο: 'η συγκεκριμένη συσκευή ψύξης προορίζεται να χρησιμοποιείται σε θερμοκρασίες περιβάλλοντος μεγέθους από 10 °C έως 32 °C';

Υποτροπική: 'η συγκεκριμένη συσκευή ψύξης προορίζεται να χρησιμοποιείται σε θερμοκρασίες περιβάλλοντος μεγέθους από 10 °C έως 38 °C';

Τροπική: 'η συγκεκριμένη συσκευή ψύξης προορίζεται να χρησιμοποιείται σε θερμοκρασίες περιβάλλοντος μεγέθους από 10 °C έως 43 °C';

Ειδικά για τις νέες Ευρωπαϊκές προδιαγραφές:

Τα εικονιζόμενα ανταλλακτικά στον παρακάτω πίνακα μπορούν να αποκτηθούν από το κανάλι__:

Παραγγελθέν μέρος	Προμηθευθέν από	Ελάχιστος χρόνος που απαιτείται για την προμήθεια
θερμοστάτες	Επαγγελματικό προσωπικό συντήρησης	Τουλάχιστον 7 έτη αφού το τελευταίο μοντέλο προβλήθηκε στην αγορά
αισθητήρες θερμοκρασίας	Επαγγελματικό προσωπικό συντήρησης	Τουλάχιστον 7 έτη αφού το τελευταίο μοντέλο προβλήθηκε στην αγορά
πλακέτες τυπωμένων κυκλωμάτων	Επαγγελματικό προσωπικό συντήρησης	Τουλάχιστον 7 έτη αφού το τελευταίο μοντέλο προβλήθηκε στην αγορά
πηγές φωτός	Επαγγελματικό προσωπικό συντήρησης	Τουλάχιστον 7 έτη αφού το τελευταίο μοντέλο προβλήθηκε στην αγορά
χειρολαβές πόρτας	Επαγγελματίες ή επισκευαστές και τελικοί χρήστες	Τουλάχιστον 7 έτη αφού το τελευταίο μοντέλο προβλήθηκε στην αγορά
μεντεσέδες πόρτας	Επαγγελματίες ή επισκευαστές και τελικοί χρήστες	Τουλάχιστον 7 έτη αφού το τελευταίο μοντέλο προβλήθηκε στην αγορά
δίσκοι	Επαγγελματίες ή επισκευαστές και τελικοί χρήστες	Τουλάχιστον 7 έτη αφού το τελευταίο μοντέλο προβλήθηκε στην αγορά
καλάθια	Επαγγελματίες ή επισκευαστές και τελικοί χρήστες	Τουλάχιστον 7 έτη αφού το τελευταίο μοντέλο προβλήθηκε στην αγορά
περιβλήματα πόρτας	Επαγγελματίες ή επισκευαστές και τελικοί χρήστες	Τουλάχιστον 10 έτη αφού το τελευταίο μοντέλο προβλήθηκε στην αγορά

Η συντομότερη περίοδος για την παροχή ανταλλακτικών μετά την πώληση είναι__

Αγαπητέ καταναλωτή

1. Εάν επιθυμείτε να επιστρέψετε ή να αντικαταστήσετε το προϊόν, επικοινωνήστε με το κατάστημα από όπου το αγοράσατε.

(Θυμηθείτε να φέρετε μαζί σας την απόδειξη πληρωμής)

2. Εάν το προϊόν σας χαλάσει και πρέπει να επισκευαστεί, επικοινωνήστε με τον πάροχο υπηρεσιών μετά την πώληση.

Τηλέφωνο:

Διεύθυνση ηλεκτρονικού ταχυδρομείου:



FRIGORIFERO
Fianco a fianco

MANUALE D'USO

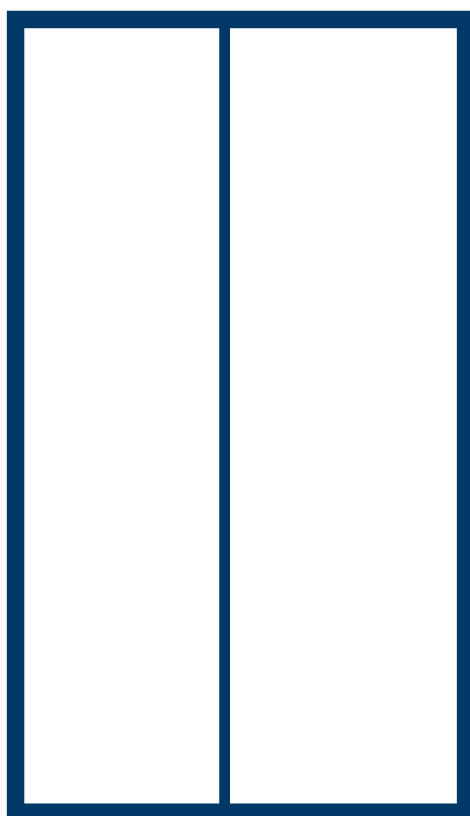

Attenzione:

Prima di utilizzare questo prodotto, si prega di leggere attentamente questo manuale e conservarlo per riferimento futuro. Il design e le specifiche sono soggette a modifiche senza preavviso per il miglioramento del prodotto. Consulta il rivenditore o il produttore per i dettagli.

CONTENUTI

1 Avvertenze per la sicurezza	
1.1 Avvertenze.....	1-2
1.2 Significati dei simboli di avvertenza per la sicurezza.....	3
1.3 Avvertenze sull'elettricità.....	3
1.4 Avvertenze per l'utilizzo.....	4
1.5 Avvertenze per il posizionamento.....	4-5
1.6 Avvertenze per l'energia.....	5
1.7 Avvertenze per lo smaltimento.....	5
2 Uso corretto del frigorifero	
2.1 Posizionamento.....	6
2.2 Livellamento piedi.....	7
2.3 livellamento porta.....	8
2.4 Cambiare la luce.....	9
2.5 Iniziare ad utilizzare.....	9
2.6 Suggerimenti per il risparmio energetico.....	9
3 Strutture e funzioni	
3.1 Componenti chiave.....	10
3.2 Funzioni.....	11-12
4 Manutenzione e cura del frigorifero	
4.1 Pulizia generale.....	13
4.2 Pulizia del vassoio della porta.....	13
4.3 Pulizia ripiani di vetro.....	14
4.4 Scongelamento.....	14
4.5 Fuori servizio.....	14
5 Risoluzione dei problemi	
5.1 Risoluzione dei problemi.....	15
6 Parametri	
6.1 Parametri tecnici.....	16-17

1 Avvertenze per la sicurezza

1.1 Avvertenze



Avvertenze: Rischio fiamme / materiali infiammabili

Questo apparecchio è destinato ad essere utilizzato in applicazioni domestiche e simili come le aree cucina nei negozi, negli uffici e in altri ambienti di lavoro; agriturismo e dai clienti in hotel, motel e altri ambienti di tipo residenziale; di tipo bed and breakfast; catering e applicazioni simili non al dettaglio.

Questo apparecchio non è destinato all'uso da parte di persone (compresi i bambini) con capacità fisiche, sensoriali o mentali ridotte o mancanza di esperienza e conoscenza, a meno che non sia stata data loro supervisione o istruzione sull'uso dell'apparecchio da parte di una persona responsabile della loro sicurezza.)

Assicurarsi che i bambini non giochino con l'elettrodomestico.

Se il cavo di alimentazione è danneggiato, deve essere sostituito dal fabbricante, dal suo agente di servizio o da persone qualificate allo stesso modo al fine di evitare un pericolo.

Non conservare sostanze esplosive come bombolette aerosol con un propellente infiammabile in questo apparecchio.

L'apparecchio deve essere scollegato dopo l'uso e prima di eseguire la manutenzione dell'utente sull'apparecchio.

Avvertenze: Mantenete la ventilazione aperta, nell'involucro dell'apparecchio o nella struttura da incasso, libera da ostruzioni.

Avvertenze: Non utilizzate dispositivi meccanici o altri mezzi per accelerare il processo di sbrinamento, diversi da quelli consigliati dal produttore.

Avvertenze: Non danneggiate il circuito del refrigerante.

Avvertenze: Non utilizzate apparecchi elettrici all'interno dei vani per la conservazione degli alimenti dell'apparecchio, a meno che non siano del tipo consigliato dal produttore.

Avvertenze: Abbandonate il frigorifero secondo le normative locali in perché' utilizza gas infiammabili e refrigerante.

Avvertenze: Durante il posizionamento dell'apparecchio, assicuratevi che il cavo di alimentazione non sia intrappolato o danneggiato.

Avvertenze: Non posizionate più prese portatili o alimentatori portatili sul retro dell'apparecchio.

Non utilizzare prolunghie o adattatori incagliati (due poli).

Pericolo: Rischio di intrappolamento del bambino. Prima di buttare via il vecchio frigorifero o congelatore:

- Rimozione porte.

- Lasciare gli scaffali in posizione in modo che i bambini non possano facilmente arrampicarsi all'interno.

Il frigorifero deve essere scollegato dalla alimentazione elettrica prima dell'installazione dell'accessorio.

Il refrigerante e il materiale schiumogeno ciclopentano utilizzato per l'apparecchio sono infiammabili. Pertanto, quando l'apparecchio viene rottamato, deve essere tenuto lontano da qualsiasi fonte di fuoco ed essere recuperato da un'apposita azienda di recupero con qualifica corrispondente diversa da quella per combustione, in modo da prevenire danni all'ambiente o qualsiasi altro danno.

Per standard EN: Questo apparecchio può essere utilizzato da bambini di età pari o superiore a 8 anni e da persone con capacità sensoriali o mentali ridotte o mancanza di esperienza e conoscenza se hanno ricevuto supervisione o istruzioni sull'uso dell'apparecchio in modo sicuro e comprendono i pericoli coinvolti. I bambini non devono giocare con il dispositivo. La pulizia e la manutenzione dell'utente non devono essere eseguite da bambini senza supervisione. I bambini dai 3 agli 8 anni possono caricare e scaricare apparecchi frigoriferi.

È necessario che nelle porte o coperchi muniti di serrature e chiavi, le chiavi siano tenute fuori dalla portata dei bambini e non nelle vicinanze dell'apparecchio frigorifero, al fine di evitare che i bambini finiscano chiusi all'interno.

Per evitare contaminazioni di cibo, rispettare le seguenti istruzioni:

- la prolungata apertura delle porte può causare un significativo aumento della temperatura negli scompartimenti dell'elettrodomestico.

- Pulire regolarmente le superfici che può portare a contatto con alimenti e sistemi di drenaggio accessibili.

- Pulire i serbatoi di acqua se non sono stati utilizzati per 48 ore; scaricare l'impianto idrico collegato alla fornitura idrica se l'acqua non è stata prelevata per 5 giorni. (nota 1)

- Conservare carne cruda e pesce in contenitori adatti in frigorifero, in modo che non siano in contatto o gocciolino su altri alimenti.

- I compartimenti per alimenti surgelati a due stelle sono adatti per conservare alimenti presurgelati, conservare o fare gelati e cubetti di ghiaccio. (nota 2)

- Gli scomparti a una, due e tre stelle non sono adatti per il congelamento di alimenti freschi. (nota 3)

- Per elettrodomestici senza vano a 4 stelle: questo apparecchio frigorifero non è adatto per congelare gli alimenti. (nota 4)

Se l'apparecchio di refrigerazione viene lasciato vuoto per lunghi periodi, spegnere, scongelare, pulire, asciugare e lasciare la porta aperta per evitare lo sviluppo di muffe all'interno dell'elettrodomestico.



Nota 1,2,3,4: Confermate se è applicabile secondo il tipo di compartimento del prodotto.

Per un apparecchio a posizionamento libero: questo apparecchio di refrigerazione non è destinato a essere utilizzato come apparecchio da incasso.

Qualsiasi sostituzione o manutenzione delle lampade LED deve essere effettuata dal produttore, dal suo agente di servizio o da una persona qualificata simile.

Questo prodotto contiene una fonte luminosa di classe di efficienza energetica (G)

1.2 Significato dei simboli di avvertenza per la sicurezza

	Questo è un simbolo di divieto. Qualsiasi inosservanza delle istruzioni contrassegnate da questo simbolo può provocare danni al prodotto o mettere in pericolo la sicurezza personale dell'utente.
	Questo è un simbolo di avvertenza. È necessario operare in stretta osservanza delle istruzioni contrassegnate da questo simbolo; o altrimenti si potrebbero causare danni al prodotto o lesioni personali.
	Questo è un simbolo di avvertenza. Le istruzioni contrassegnate con questo simbolo richiedono particolare cautela. Insufficiente cautela può causare lesioni lievi o moderate, o danni al prodotto.

Questo manuale contiene molte importanti informazioni sulla sicurezza che vengono osservate dagli utenti.

1.3 Avvertenze sull'elettricità

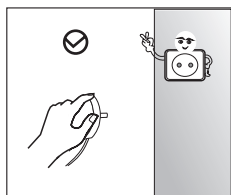

- Non tirate il cavo di alimentazione quando si estrae la spina del frigorifero. Afferrate saldamente la spina ed estratela direttamente dalla presa.
- Per garantire un utilizzo sicuro, non danneggiate il cavo di alimentazione o utilizzate il cavo di alimentazione quando è danneggiato o usurato.

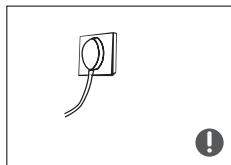

- Utilizzate una presa di corrente dedicata e la presa di corrente non deve essere condivisa con altri apparecchi elettrici.
La spina di alimentazione deve essere saldamente a contatto con la presa, altrimenti potrebbero verificarsi incendi.
- Assicuratevi che l'elettrodo di messa a terra della presa di corrente sia dotato di una linea di messa a terra affidabile.

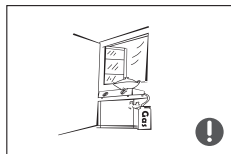

- Chiudete la valvola del gas che fuoriesce e quindi aprire le porte e le finestre in caso di perdita di gas e altri gas infiammabili.
- Non scollegate il frigorifero e altri apparecchi elettrici poiché la scintilla potrebbe causare un incendio.

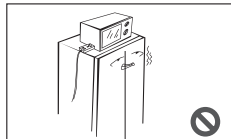

- Non utilizzate apparecchi elettrici sulla parte superiore dell'apparecchio, a meno che non siano del tipo consigliato dal produttore.

1.4 Avvertenze per l'utilizzo

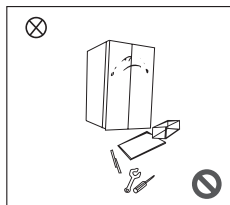

- Non smontare o ricostruire arbitrariamente il frigorifero, né danneggiare il circuito refrigerante; la manutenzione dell'apparecchio deve essere effettuata da uno specialista
- Il cavo di alimentazione danneggiato deve essere sostituito dal produttore, dal suo reparto di manutenzione o da professionisti correlati per evitare pericoli.

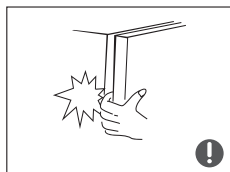

- Gli spazi tra le porte del frigorifero e tra le porte e il corpo del frigorifero sono piccoli, fate attenzione a non mettere la mano in queste aree per evitare di schiacciare il dito. Siate gentili quando si chiude la porta del frigorifero per evitare la caduta di articoli.
- Non raccogliete cibi o contenitori con il frigorifero in funzione, in particolare contenitori di metallo per evitare il congelamento.



- Non permettete a nessun bambino di entrare o arrampicarsi nel frigorifero; in caso contrario si possono provocare soffocamento o lesioni da caduta del bambino.

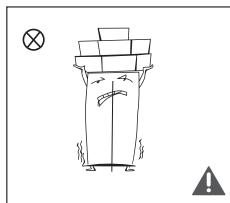

- Non posizionate gli oggetti pesanti sulla parte superiore del frigorifero poiché potrebbero cadere quando si chiude o si apre la porta e si potrebbero causare lesioni accidentali.
- Staccate la spina in caso di interruzione di corrente o pulizia. Non collegate il congelatore all'alimentazione entro cinque minuti per evitare danni al compressore dovuto a successivi avviamenti.

1.5 Avvertenze per il posizionamento

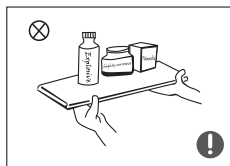

- Non mettete oggetti infiammabili, esplosivi, volatili e altamente corrosivi nel frigorifero per evitare danni al prodotto o incendi.
- Non posizionate oggetti infiammabili vicino al frigorifero per evitare incendi.

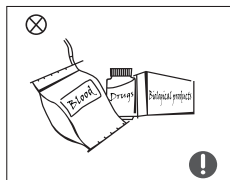

- Il frigorifero è destinato all'uso domestico, come la conservazione di alimenti; non deve essere utilizzato per altri scopi, come la conservazione di sangue, farmaci o prodotti biologici, ecc.



- Non conservate birra, bevande o altri liquidi contenuti in bottiglie o contenitori chiusi nella camera di congelamento del frigorifero; o altrimenti le bottiglie o i contenitori chiusi potrebbero rompersi a causa del congelamento e causare danni.

1.6 Avvertenze per l'energia

- 1) Gli apparecchi frigoriferi potrebbero non funzionare in modo corretto (è possibile che lo sbrinamento del contenuto o che la temperatura diventi troppo calda nel compartimento degli alimenti surgelati) se vengono lasciati per un lungo periodo di tempo al di sotto della temperatura minima per la quale è progettato il frigorifero.
- 2) Le bevande effervescenti non devono essere conservate in compartimenti o armadi per congelatori alimentari o in compartimenti o armadi a bassa temperatura e alcuni prodotti come l'acqua ghiacciata non dovrebbero essere consumati troppo freddi.
- 3) è necessario non superare i tempi di conservazione raccomandati dal produttore alimentare per qualsiasi tipo di alimento e in particolare per gli alimenti surgelati commercialmente nei compartimenti o negli armadi per il congelatore.
- 4) Precauzioni necessarie per evitare un aumento indebito della temperatura degli alimenti surgelati mentre si scongela l'apparecchio frigoriferi come avvolgere il cibo congelato in diversi strati di giornale.
- 5) Un aumento della temperatura degli alimenti surgelati durante lo sbrinamento manuale, la manutenzione o la pulizia potrebbe ridurre la durata di conservazione.
- 6) Per quanto riguarda le porte o coperchi muniti di serrature e chiavi, le chiavi devono essere tenute fuori dalla portata dei bambini e non in prossimità del frigorifero, al fine di evitare che i bambini vengano chiusi da soli all'interno.

1.7 Avvertenze per lo smaltimento

Il refrigerante e il materiale schiumogeno ciclopentano utilizzato per il frigorifero sono infiammabili. Pertanto, quando il frigorifero viene demolito, esso deve essere tenuto lontano da qualsiasi fonte di incendio ed essere recuperato da una speciale società di recupero con qualifiche corrispondenti diverse da quelle che possono essere smaltito per combustione, in modo da evitare danni all'ambiente o qualsiasi altro danno.



Quando il frigorifero è demolito, smontate le porte e rimuovete la guarnizione della porta e dei ripiani; riponete le porte e le mensole in una posizione adeguata, in modo da evitare di intrappolare eventuali bambini.



Smaltimento corretto di questo prodotto:

Questo simbolo indica che questo prodotto non deve essere smaltito con altri rifiuti domestici. Per prevenire possibili danni all'ambiente o alla salute umana derivanti dallo smaltimento incontrollato dei rifiuti, riciclateli in modo responsabile per promuovere il riutilizzo sostenibile delle risorse materiali. Per restituire il vostro dispositivo usato, utilizzate i sistemi di restituzione e ritiro o contattate il rivenditore presso il quale è stato acquistato il prodotto. Possono prendere questo prodotto per il riciclaggio sicuro per l'ambiente.

2 Uso corretto dei frigoriferi

2.1 Posizionamento

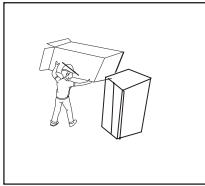

- Prima dell'uso, rimuovere tutto il materiale di imballaggio, inclusi i cuscini del fondo, i cuscinetti in schiuma e i nastri all'interno del frigorifero; strappate la pellicola protettiva sulle porte e sul frigorifero.

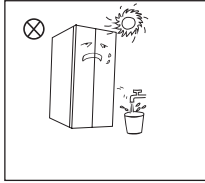

- Tenete lontano dal caldo ed evitare la luce solare diretta. Non posizionate il congelatore in posto umido o acquoso per prevenire la ruggine o la riduzione dell'effetto isolante.
- Non spruzzate o lavate il frigorifero; non mettete il frigorifero in psoto umido facilmente schizzabile con acqua per non compromettere le proprietà di isolamento elettrico del frigorifero. .

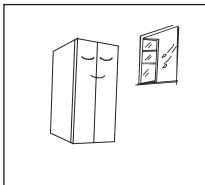

- Il frigorifero deve essere posto in un luogo interno ben ventilato; il terreno deve essere piatto e robusto (ruotare a sinistra o a destra per regolare la ruota per livellare se instabile).

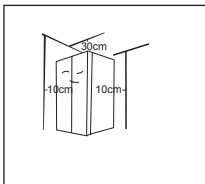

- Lo spazio superiore al frigorifero deve essere maggiore di 30 cm e il frigorifero deve essere posizionato contro la parete con una distanza libera superiore a 10 cm per facilitare la dissipazione del calore.

2.2 Livellamento piedi

1) Precauzioni prima dell'operazione:

Prima di mettere in funzione gli accessori, assicuratevi che il frigorifero sia scollegato dall'alimentazione.

Prima di regolare i piedini regolabili, è necessario prendere precauzioni per evitare lesioni personali.

2) Schema dei piedini regolabili

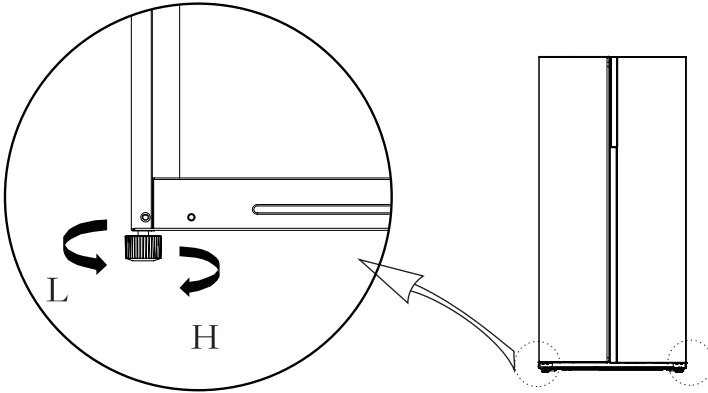

(L'immagine sopra è solo per riferimento. La configurazione attuale dipenderà dal prodotto fisico o dalla dichiarazione del distributore)

3) Procedure di regolazione:

- a. Girare i piedi in senso orario per sollevare il frigorifero;
- b. Girare i piedi in senso antiorario per abbassare il frigorifero;
- c. Regolare i piedini destro e sinistro in base alle procedure precedenti a un livello orizzontale.

2.3 Livellamento porta

1) Precauzioni prima dell'operazione:

Prima di mettere in funzione gli accessori, assicuratevi che il frigorifero sia scollegato dall'alimentazione.

Prima di regolare la porta, devono essere prese precauzioni per prevenire eventuali lesioni personali.

2) Diagramma schematico del livellamento del corpo della porta

Elenco degli strumenti che l'utente deve fornire	
	Chiave inglese

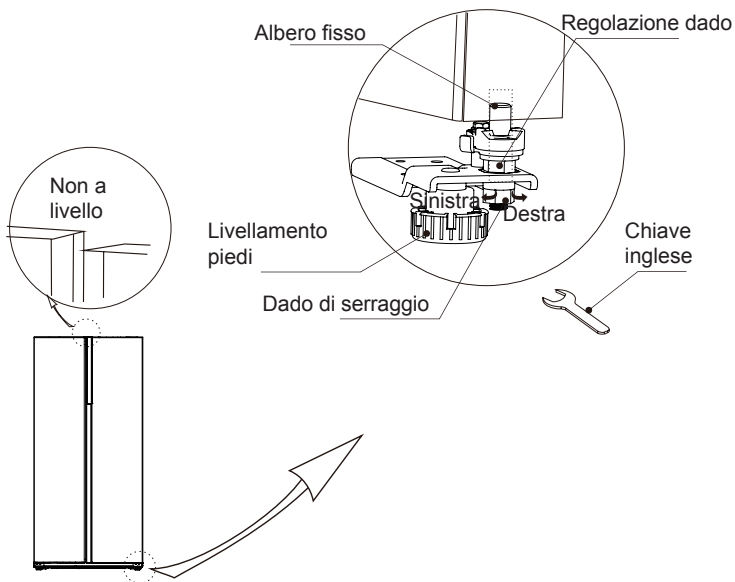

(L'immagine sopra è solo per riferimento. La configurazione attuale dipenderà dal prodotto fisico o dalla dichiarazione del distributore)

Quando la porta del frigorifero è bassa:

Aprire la porta, utilizzare una chiave inglese per allentare il dado di bloccaggio e ruotare il dado di regolazione in senso antiorario per sollevare l'altezza della porta. Una volta allineate le porte, stringere il dado di bloccaggio ruotandolo in senso antiorario.

Quando la porta del frigorifero è alta:

Aprire la porta, utilizzare una chiave inglese per ruotare il dado di regolazione in senso orario per abbassare l'altezza della porta. Una volta allineate le porte, stringere il dado di bloccaggio ruotandolo in senso antiorario.

2.4 Cambiare la luce

Qualsiasi sostituzione o manutenzione delle lampade LED deve essere effettuata dal produttore, dal suo agente di servizio o da una persona qualificata simile.

2.5 Iniziare ad utilizzare

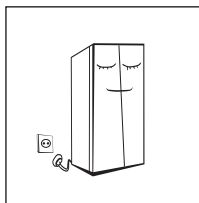

- Prima del primo avvio, mantenete fermo il frigorifero per mezz'ora prima di collegarlo alla rete elettrica.
- Prima di inserire alimenti freschi o congelati, il frigorifero deve aver funzionato per 2-3 ore, o per più di 4 ore in estate quando la temperatura ambiente è elevata.

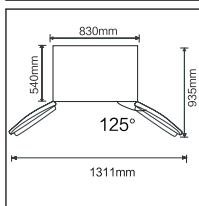

- Risparmiate spazio sufficiente per una comoda apertura di ante e cassetti.
- L'immagine sopra è solo per riferimento. La configurazione attuale dipenderà dal prodotto fisico o dalla dichiarazione del distributore)

2.6 Suggerimenti per il risparmio energetico

- L'apparecchio deve essere posizionato nel postopiù fresco della stanza, lontano da apparecchi che producono calore o condotti di riscaldamento e lontano dalla luce solare diretta.
- Lasciate raffreddare i cibi caldi a temperatura ambiente prima di inserirli nell'apparecchio. Il sovraccarico dell'apparecchio costringe il compressore a funzionare più a lungo. Gli alimenti che si congelano troppo lentamente perderebbero qualità o deteriorarsi.
- Assicuratevi di avvolgere correttamente gli alimenti e asciugate i contenitori prima di inserirli nell'apparecchio. In questo modo si riduce la formazione di brina all'interno dell'apparecchio.
- Il contenitore per la conservazione dell'apparecchio non deve essere rivestito con fogli di alluminio, carta oleata o carta assorbente. I rivestimenti interferiscono con la circolazione dell'aria fredda, rendendo l'apparecchiatura meno efficiente.
- Organizzate ed etichettate il cibo per ridurre le aperture delle porte e le ricerche estese. Rimuovete tutti gli elementi necessari una volta e chiudete la porta il prima possibile.

3 Strutture e funzioni

3.1 Componenti chiave

(Camera di congelamento)

(Camera di refrigerazione)

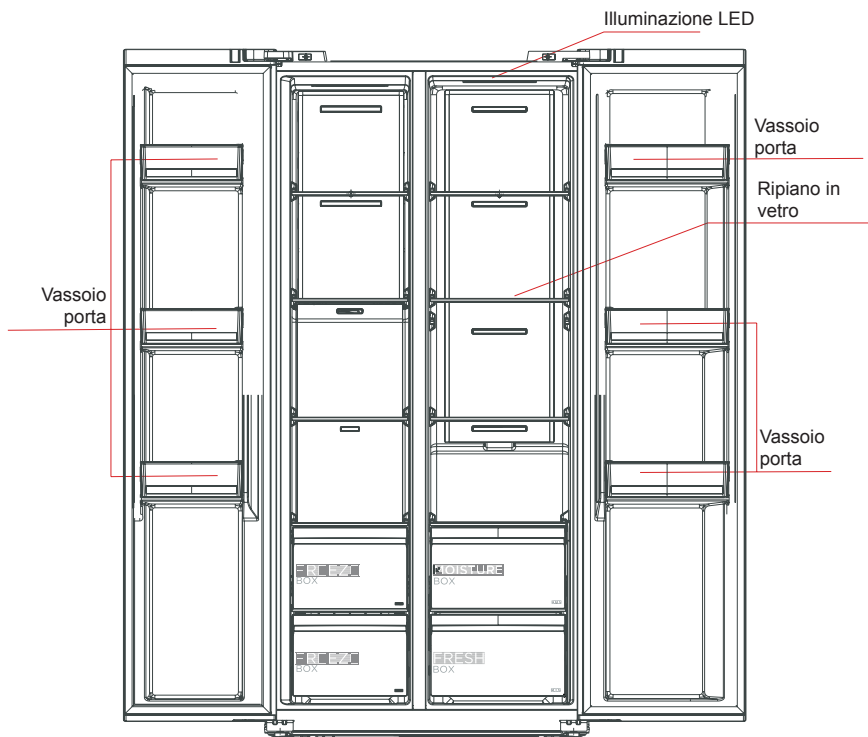

(L'immagine sopra è solo per riferimento. La configurazione effettiva dipenderà dal prodotto fisico o dalla dichiarazione del distributore.)

camera refrigerata Camera refrigerata

- La camera frigorifera è adatta per lo stoccaggio di una varietà di frutta, verdura, bevande e altri alimenti consumati a breve termine, **tempo di conservazione suggerito da 3 giorni a 5 giorni**.
- Gli alimenti da cuocere non devono essere messi nella camera refrigerata camera refrigerata fino a quando non si sono raffreddati a temperatura ambiente.
- Si consiglia di sigillare gli alimenti prima di metterli in frigorifero.
- I ripiani in vetro possono essere regolati su o giù per un adeguato spazio di archiviazione e un facile utilizzo.

Spazio di congelamento

- La camera di congelamento a bassa temperatura può mantenere gli alimenti freschi per lungo tempo ed è utilizzata principalmente per conservare cibi congelati e produrre ghiaccio.
- La camera di congelamento è adatta per la conservazione di carne, pesce, polpette di riso e altri alimenti da non consumare a breve termine.
- Pezzi di carne sono preferibilmente da dividere in piccoli pezzi per un congelamento rapido e di facile accesso. Notate che il cibo deve essere consumato entro il tempo di conservazione.

Cassetti, contenitori per alimenti, ripiani, ecc. Posizionati in base alla posizione nella foto sopra sono i più efficienti dal punto di vista energetico.

Nota: La conservazione di una quantità eccessiva di cibo durante il funzionamento dopo il collegamento iniziale all'alimentazione può influire negativamente sull'effetto di congelamento del frigorifero. Gli alimenti conservati non devono ostruire l'uscita dell'aria; o altrimenti anche l'effetto di congelamento sarà influenzato negativamente.

3.2 Funzioni

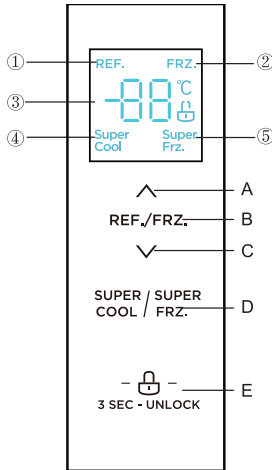

(L'immagine sopra è solo per riferimento. La configurazione attuale dipenderà dal prodotto fisico o dalla dichiarazione del distributore)

1. Schermo

- | | | |
|-------------------------------------------|---------------------------------------------|-------------------------------------|
| ① Icona Refrigerating (Refrigerazione) | ② Icona Freezing (Congelamento) | ③ Visualizzazione della temperatura |
| ④ Icona Super cool (Refrigerazione Super) | ⑤ Icona Super freezing (Congelamento Super) | |

2. Pulsanti operazione

- | | |
|---------------------------------------------|-------------------------------------------------------------|
| A. Pulsante per l'aumento della temperatura | B. Pulsante per selezione dell'intervallo della temperatura |
| C. Pulsante per l'abbasso della temperatura | D. Pulsante per Refrigerazione/Congelamento Super |
| E. Pulsante Blocca/Sblocca | |

3. Istruzioni per operazione

1) Display

Quando si elettrifica il frigorifero, il display visualizzerà il totale per 3 secondi. Nel frattempo suona il campanello di avviamento e poi lo schermo entra nella visualizzazione normale dell'operazione.

La prima volta che si utilizza il frigorifero, la temperatura predefinita impostata per la camera refrigerata e la camera di congelamento è rispettivamente di 5 °C / -18 °C.

Quando si verifica l'errore, il display mostra il codice errore (vedi pagina successiva); durante il normale funzionamento il display mostra la temperatura impostata della camera refrigerata o di congelamento.

In circostanze normali, se non viene eseguita alcuna operazione sul pannello del display o un'azione di apertura della porta entro 30 secondi, il display si blocca e lo stato  termina

2) Blocca / sblocca



Nello stato di sblocca, premete a lungo il pulsante di blocco  per 3 secondi, per accedere allo stato di blocco,

L'icona  si accende e suona il cicalino, il quale significa che il pannello del display è bloccato, in questo momento non è possibile utilizzare i pulsanti;

Nello stato bloccato, premete a lungo il pulsante di blocco  per 3 secondi, per entrare nello stato sbloccato,



Il logo  si illumina e suona il cicalino, significa che il pannello del display è sbloccato, in questo momento è possibile eseguire il funzionamento dei pulsanti;

3) Impostazione della temperatura della camera refrigerata

Premere il pulsante per selezione dell'intervallo della temperatura REF./FRZ. per scegliere l'intervallo di temperatura della camera di refrigerazione. L'icona REF. si accenderà, in questo momento premere  oppure  per impostare la temperatura della camera di refrigerazione.

L'intervallo della temperatura per la camera di refrigerazione è 2 °C - 8 °C.

4) Impostazione della temperatura della camera di congelamento

Premere il pulsante per selezione dell'intervallo della temperatura REF./FRZ. per scegliere l'intervallo di temperatura della camera di congelamento. L'icona FRZ. si accenderà, in questo momento premere  oppure  per impostare la temperatura della camera di congelamento. L'intervallo della temperatura per la camera di congelamento è -24°C -16°C.

5) Impostazione della modalità

Quando la modalità Refrigerazione Super ^{SUPER}COOL è attivata, la temperatura della camera di refrigerazione viene impostata automaticamente a 2 °C. **Questa modalità può essere valida fino a un massimo di 6 ore.**

Uscire dalla modalità Super Cool ^{SUPER}COOL, la temperatura della camera refrigerata tornerà automaticamente alla temperatura impostata prima della modalità Super Cool.

Quando la modalità Congelamento Super ^{SUPER}FRZ. è attivata, la temperatura della camera di congelamento viene impostata automaticamente a -24 °C. **Questa modalità si disattiva dopo 24 ore di funzionamento.**

Una volta disattivata la modalità Congelamento Super ^{SUPER}FRZ., la camera di congelamento ritornerà automaticamente alla temperatura impostata precedentemente prima dell'attivazione della modalità Congelamento Super.

Il prodotto è stato testato in conformità con lo standard IEC62552:2007. Le condizioni del test sono le seguenti: avviare la modalità Congelamento Super in anticipo; quando il prodotto entra in modalità dello sbrinamento automatico, applicare il test di carico di congelamento.

A 32 °C, il tempo massimo per lo sbrinamento è di 72 ore e quello minimo è di 12 ore.

Temperatura consigliata: 4°C per la camera di refrigerazione e -18°C per la camera di congelamento.

6) Conservazione in caso di interruzione di corrente

In caso di interruzione di corrente, lo stato di funzionamento istantaneo verrà bloccato e mantenuto fino alla rieletrificazione.

7) Indicazione di guasto

Le seguenti avvertenze che compaiono sul display indicano i corrispondenti guasti del frigorifero.

Sebbene il frigorifero possa ancora avere la funzione di conservazione a freddo con i seguenti guasti, l'utente deve contattare uno specialista della manutenzione per la manutenzione, in modo da garantire un funzionamento ottimale dell'apparecchio.

Codice di errore	Descrizione dell'errore
E1	Guasto al sensore di temperatura della camera refrigerata
E2	Guasto al sensore di temperatura della camera di congelamento
E5	Errore del circuito di rilevamento del sensore di sbrinamento di congelamento
E6	Errore di comunicazione
E7	Circolazione dell'errore del circuito di rilevamento della temperatura

4. Manutenzione e cura dell'apparecchio

4.1 Pulizia generale

- Le polveri dietro il frigorifero e sul terreno devono essere pulite tempestivamente per migliorare l'effetto di raffreddamento e il risparmio energetico.
- Controllate regolarmente la guarnizione della porta per assicurarsi che non siano presenti detriti. Pulite la guarnizione della porta con un panno morbido inumidito con acqua saponosa o detergente diluito.
- L'interno del frigorifero deve essere pulito regolarmente per evitare l'odore.
- Spegnerne l'alimentazione prima di pulire l'interno dell'apparecchio, rimuovere tutti gli alimenti, le bevande e i ripiani, i cassetti, ecc.
- Usate un panno morbido o una spugna per pulire l'interno del frigorifero, con due cucchiaini di bicarbonato di sodio e un litro di acqua tiepida. Poi risciacquate con acqua e pulire con un panno. Dopo la pulizia, aprite la porta e lasciatela asciugare naturalmente prima di accendere la corrente.
- Per le aree difficili da pulire nel frigorifero (come panini stretti, spazi vuoti o angoli), si consiglia di pulirle regolarmente con uno straccio morbido, una spazzola morbida, ecc. E, se necessario, in combinazione con alcuni strumenti ausiliari (come bastoncini sottili) per garantire l'assenza di contaminanti o accumuli di batteri in queste aree.
- Non utilizzate sapone, detersivo, polvere abrasiva, detergente spray, ecc., Poiché potrebbero causare odori all'interno del frigorifero o alimenti contaminati.
- Pulire il telaio della bottiglia, i ripiani e i cassetti con un panno morbido diluito. Asciugate con un panno morbido o asciugate naturalmente.
- Pulite la superficie esterna del frigorifero con un panno morbido inumidito con acqua saponosa, detergente, ecc., E pulite asciutto.
- Non utilizzare spazzole dure, sfere d'acciaio, spazzole metalliche, abrasivi (come dentifrici), solventi organici (come alcol, acetone, olio di banana, ecc.), acqua bollente, acido o oggetti alcalini, che possono danneggiare la superficie e l'interno del refrigerator. L'acqua bollente e i solventi organici come il benzene possono deformare o danneggiare le parti in plastica.
- Non risciacquate direttamente con acqua o altri liquidi durante la pulizia per evitare cortocircuiti o influire sull'isolamento elettrico dopo l'immersione.



⚠ Si prega di scollegare il frigorifero per scongelare e pulire.

4.2 Pulizia del vassoio della porta

- Secondo la freccia di direzione nella figura sottostante, usa entrambe le mani per spremere il vassoio e spingerlo verso l'alto, e quindi puoi espellerlo.
- Dopo aver lavato il vassoio che è stato tolto, è possibile regolarne l'altezza di installazione in base alle proprie esigenze.
- Per la pulizia si consiglia di utilizzare panni morbidi o spugne bagnati con i detersivi neutri non corrosivi. Alla fine utilizzare panni asciugati ed acqua di rubinetto per pulire il congelatore. Prima dell'accensione del prodotto, lasciare aperta la porta per un'asciugatura naturale.
- Non utilizzare spazzole dure, spugne metalliche, spazzole metalliche, abrasivi, come dentifrici e solventi organici (per esempio alcool, acetone, acetato di isoamile, ecc.), acqua bollente, oggetti acidi o alcalini per la pulizia, poiché possono danneggiare la superficie e l'interno del frigorifero.

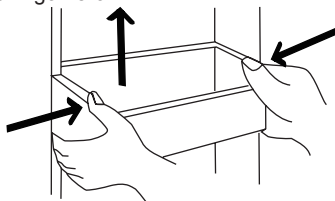

(L'immagine sopra è solo per riferimento. La configurazione attuale dipenderà dal prodotto fisico o dalla dichiarazione del distributore)

4.3 Pulizia ripiani di vetro

- Poiché nella parte più interna del rivestimento del frigorifero il contatto con gli scaffali ha un freno posteriore, è necessario sollevare gli scaffali verso l'alto, e quindi estrarli.
- Regolare o pulire gli scaffali in base alle proprie esigenze.

Per la pulizia si consiglia di utilizzare panni morbidi o spugne bagnati con i detergenti neutri non corrosivi. Alla fine utilizzare panni asciugati ed acqua di rubinetto per pulire il congelatore. Prima dell'accensione del prodotto, lasciare aperta la porta per un'asciugatura naturale.

Non utilizzare spazzole dure, spugne metalliche, spazzole metalliche, abrasivi, come dentifrici e solventi organici (per esempio alcool, acetone, acetato di isoamile, ecc.), acqua bollente, oggetti acidi o alcalini per la pulizia, poiché possono danneggiare la superficie e l'interno del frigorifero.

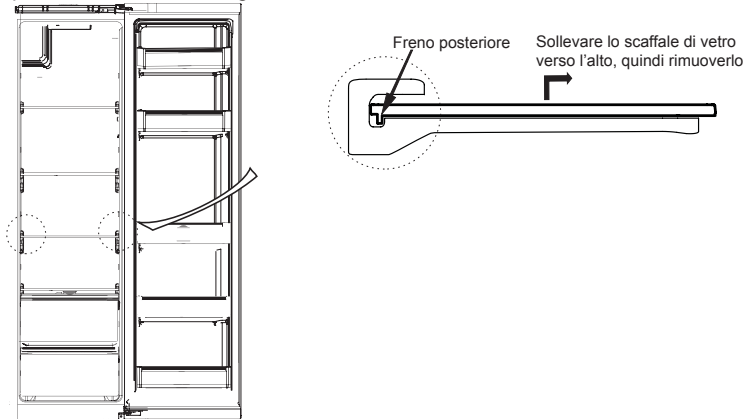

(L'immagine sopra è solo per riferimento. La configurazione attuale dipenderà dal prodotto fisico o dalla dichiarazione del distributore)

4.4 Scongelamento

- Il frigorifero è prodotto in base al principio del raffreddamento ad aria e quindi ha la funzione di sbrinamento automatico. La brina formatasi a causa del cambio di stagione o della temperatura può anche essere rimossa manualmente scollegando l'apparecchio dalla rete elettrica o strofinando con un panno asciutto.

4.5 Fuori servizio

- Interruzione dell'alimentazione: In caso di interruzione dell'alimentazione, anche se è in estate, gli alimenti all'interno dell'elettrodomestico possono essere conservati per diverse ore; durante l'interruzione dell'alimentazione i tempi di apertura della porta devono essere ridotti e non devono più essere messi alimenti freschi nell'elettrodomestico.
- Inutilizzo per lungo tempo: L'apparecchio deve essere scollegato e quindi pulito; quindi le porte vengono lasciate aperte per evitare l'odore.
- Spostamento: Prima di spostare il frigorifero, prendete tutti gli oggetti all'interno, fissate con del nastro adesivo i divisori in vetro, il porta verdure, i cassetti della camera di congelamento e così via, e alleggerite i piedi di livellamento; chiudete le porte e fissatele con del nastro adesivo. Durante lo spostamento, l'apparecchio non deve essere appoggiato capovolto o orizzontalmente, né deve essere sottoposto a vibrazioni; l'inclinazione durante il movimento non deve essere superiore a 45°.



L'apparecchio deve funzionare continuamente una volta avviato. In generale, il funzionamento dell'elettrodomestico non deve essere interrotto; in caso contrario, la sua durata potrebbe esserne compromessa

5 Risoluzione dei problemi

5.1 Puoi provare a risolvere i seguenti semplici problemi da solo.
Se non possono essere risolti, contattare il servizio post-vendita.

Operazione fallita	Verificate se l'apparecchio è collegato all'alimentazione o Se la spina è ben a contatto Verificate se la tensione è troppo bassa Verificate se c'è un'interruzione di corrente o se sono intervenuti circuiti parziali
Odore	Gli alimenti odorosi devono essere leggermente avvolti Controllate se c'è del cibo avariato Pulite l'interno del frigorifero
Funzionamento da lungo tempo del compressore	Il funzionamento da lungo tempo del frigorifero è normale d'estate quando la temperatura ambiente è alta È sconsigliabile inserire una quantità eccessiva di cibo nell'apparecchio contemporaneamente. Gli alimenti devono raffreddarsi prima di essere posizionati nell'apparecchio. Le porte sono aperte troppo spesso
La luce non si accende	Verificare se il frigorifero è collegato all'alimentazione elettrica e se la luce illuminante è danneggiata. Fate sostituire la luce da uno specialista
Le porte non possono essere chiuse correttamente	La porta è bloccata da pacchi di cibo È stato inserito troppo cibo Il frigorifero è inclinato
Forte rumore	Controllate se il pavimento è a livello e se il frigorifero è posizionato in modo stabile Verificate che gli accessori siano collocati nelle posizioni corrette
La guarnizione della porta non è a tenuta	Rimuovete gli oggetti estranei dalla guarnizione della porta Riscaldare la guarnizione della porta e poi raffreddatela per il restauro (o soffiato con un essiccatore elettrico o utilizzare un asciugamano caldo per il riscaldamento)
La vaschetta dell'acqua trabocca	C'è troppo cibo nella camera o il cibo conservato contiene troppa acqua, con conseguente forte scongelamento Le porte non sono chiuse correttamente, con conseguente congelamento dovuto all'ingresso di aria e aumento di acqua dovuto allo sbrinamento
Ambiente caldo	Dissipazione del calore del condensatore incorporato attraverso l'alloggiamento, che è normale Quando l'ambiente si surriscalda a causa dell'elevata temperatura ambiente, la conservazione di troppo cibo o lo spegnimento del compressore viene interrotto, fornire una buona ventilazione per facilitare la dissipazione del calore
Condensa superficiale	La condensa sulla superficie esterna e sulle guarnizioni della porta del frigorifero è normale quando l'umidità ambientale è troppo alta. Basta pulire la condensa con un panno pulito.
Rumore anormale	Buzz: Il compressore può produrre ronzii durante il funzionamento e i ronzii sono forti soprattutto all'avvio o all'arresto. È normale. Scricchiolazione: Il refrigerante che scorre all'interno dell'apparecchio può produrre scricchiolii, il che è normale.

6 Parametri

6.1 Parametri tecnici

Modello	
Categoria del prodotto	
Volume scomparto alimenti freschi	
Volume di conservazione degli alimenti congelati	
Temperatura di conservazione	
Consumo energetico	
Volume dello Scomparto di Una Stella (L)	
Volume dello Scomparto di Due Stelle (L)	
Volume dello Scomparto di Tre Stelle (L)	
Volume dello Scomparto di Quattro Stelle (L)	
Consumo energetico __ kWh all'anno, basato sui risultati di test standard per 24 ore.	
Categoria Elettrodomestici	
Classificazione energetica	
Ecolabel UE	
Tipo di scongelamento	
Classe climatica	
Scomparto per Alimenti Freschi (anti-erbina)	("Sì" oppure "No" oppure "/")
Scomparto per Alimenti Congelati (anti-erbina)	("Sì" oppure "No" oppure "/")
Questo apparecchio è destinato ad essere utilizzato a una temperatura ambiente compresa tra __ °C e __ °C.	
Rumore acustico aereo	
Tempo di aumento della temperatura	
Capacità di congelamento	
Tensione nominale	
Corrente nominale	
Dimensione generale (H x L x P)	
Dimensione apparecchio (H x L x P)	
Volume lordo totale (L)	
Volume di memoria totale (L)	
Volume totale (L)	
Peso netto (kg)	

Tabella 1 Classi climatiche

Classe	Simbolo	Intervallo di temperatura ambiente °C
Temperato esteso	SN	Da + 10 a + 32
Temperato	N	Da + 16 a + 32
Subtropicale	ST	Da + 16 a + 38
Tropicale	T	Da + 16 a + 43

Temperato esteso: 'questo apparecchio di refrigerazione è destinato a essere utilizzato a temperature ambiente comprese tra 10 °C e 32 °C'

temperato: 'questo apparecchio di refrigerazione è destinato a essere utilizzato a temperature ambiente comprese tra 16 °C e 32 °C'

Subtropicale: 'questo apparecchio di refrigerazione è destinato a essere utilizzato a temperature ambiente comprese tra 16 °C e 38 °C'

Tropicale: 'questo apparecchio di refrigerazione è destinato a essere utilizzato a temperature ambiente comprese tra 16 °C e 43 °C'

È progettato per essere in conformità con il nuovo standard europeo:

Le parti ordinate nella tabella seguente possono essere acquisite dai canali ___:

Parte ordinata	Fornito da	Tempo minimo richiesto per la disposizione
termostati	Personale di manutenzione professionale	Almeno 7 anni dopo il lancio sul mercato dell'ultimo modello
sensori di temperatura	Personale di manutenzione professionale	Almeno 7 anni dopo il lancio sul mercato dell'ultimo modello
circuiti stampati	Personale di manutenzione professionale	Almeno 7 anni dopo il lancio sul mercato dell'ultimo modello
sorgenti luminose	Personale di manutenzione professionale	Almeno 7 anni dopo il lancio sul mercato dell'ultimo modello
maniglie	Riparatori professionali e utenti finali	Almeno 7 anni dopo il lancio sul mercato dell'ultimo modello
cardini della porta	Riparatori professionali e utenti finali	Almeno 7 anni dopo il lancio sul mercato dell'ultimo modello
vassoi	Riparatori professionali e utenti finali	Almeno 7 anni dopo il lancio sul mercato dell'ultimo modello
cestini	Riparatori professionali e utenti finali	Almeno 7 anni dopo il lancio sul mercato dell'ultimo modello
guarnizioni delle porte	Riparatori professionali e utenti finali	Almeno 10 anni dopo il lancio sul mercato dell'ultimo modello

Il periodo più breve per fornire i pezzi di ricambio post-vendita è ___

Caro cliente

1. Se desiderate restituire o sostituire il prodotto, contattate il negozio dove hai acquistato.

(Ricordatevi di portare la fattura di acquisto)

2. Se il vostro prodotto si guasta e deve essere riparato, contattate il fornitore del servizio post-vendita.

Telefono:

Indirizzo email:



Хладилник
Две страни

Ръководство за употреба

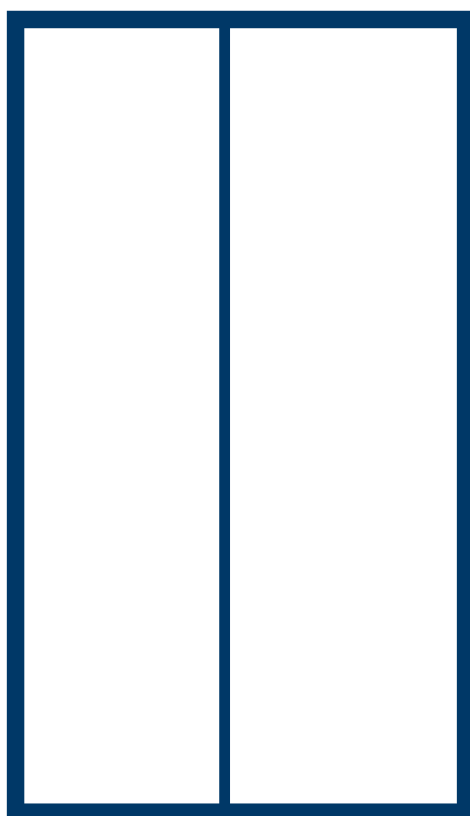

Внимание:

Моля, прочетете внимателно това ръководство преди да използвате този продукт и го запазете за бъдещи справки. За подобряване на продукта дизайнът и спецификациите подлежат на промяна без предизвестие. Моля, консултирайте се с вашия търговец или производител за повече подробности.

СЪДЪРЖАНИЕ

1	Предупреждения за безопасност	
1.1	Внимание.....	1-2
1.2	Значение на предупредителните символи	3
1.3	Предупреждения, свързани с електричество	3
1.4	Предупреждения при употреба.....	4
1.5	Предупреждения, свързани с поставяне	4-5
1.6	Предупреждения за енергия.....	5
1.7	Предупреждения, свързани с изхвърляне	5
2	Правилна употреба на хладилника	
2.1	Поставяне.....	6
2.2	Нивелиращи крачета	7
2.3	Нивелиране на врата.....	8
2.4	Смяна на светлина	9
2.5	Започване на употреба	9
2.6	Съвети за енергоспестяване	9
3	Структура и функции	
3.1	Ключови компоненти	10
3.2	Функции	11-12
4	Поддръжка и грижа за хладилника	
4.1	Общо почистване.....	13
4.2	Почистване на вратата.....	13
4.3	Почистване на стъклен рафт.....	14
4.4	Размразяване.....	14
4.5	Извън работа.....	14
5	Откриване на проблеми	
5.1	Откриване на проблеми	15
6	Параметри	
6.1	Технически параметри.....	16-17

Скъпи потребители, благодарим ви, че избрахте Midea хладилник!

1 Предупреждения за безопасност

1.1 Внимание



Внимание: риск от пожар / лесно запалими материали

Този уред е предназначен за използване в домакинство и подобни приложения, като например кухненски помещения в магазини, офиси и други работни места; ферми и от клинети на хотели, мотели и други типове среди; кетъринг и подобни не-професионални приложения.

Този уред не е предназначен за използване от лица (включително деца) с намалени физически, сензорни и умствени способности или липса на опит и знание, освен ако не се съблюдават или не биват инструктирани как да използват уреда от лицето, отговорно за тяхната безопасност.

Децата трябва да се съблюдават, за да е сигурно, че няма да си играят с уреда.

Ако захранващия кабел е повреден, той трябва да бъде заменен от производителя, сервизен агент или друго квалифицирано лице, за да се избегне опасност.

Не складирайте експлозивни субстанции, като аерозолни флакони с лесно запалими материали, в този уред.

Уреда трябва да е изключен от захранването след употреба и преди провеждане на поддръжка от потребителя.

Внимание: Вентилационните отвори, в самия уред и в самото му тяло, трябва винаги да са безпрепятствани.

Внимание: Не използвайте механични устройства или други начини за да ускорите процеса на размразяване, освен такива, препоръчани от производителя.

Внимание: Не повреждайте системата с охладителен агент.

Внимание: Не използвайте електрически уреди в отделението за храна на уреда, освен ако те не са препоръчани от производителя.

Внимание: Моля, изхвърлете хладилника според местните разпоредби.

Внимание: Когато поставяте уреда, уверете се, че захранващия кабел не е повреден или заклещен.

Внимание: Не разполагайте множество добавени контакти за захранване в задната част на уреда.

Не използвайте разклонители или не-заемени адаптери.

Опасност: Опаност от заклещване (при деца). Преди да изхвърлите стария си хладилник или фризер:

- Свалете вратите.

- Поставете рафтовете така, че да не могат деца да се покатерят лесно вътре.

Хладилника трябва да е изключен от централното захранване преди да се

започне работа по инсталация.

Хладиния агент и циклопентановата изолираща пяна използвани в уреда са лесно запалими. Затова, когато уреда и изхвърлян, трябва да се държи далече от открит пламък и да бъде рециклиран от компания с адекватните квалификации, за да се избегне увреждане на околната среда.

За ЕС стандарт: Уредът може да бъде използван от деца 8+ и от лица с намалени физически, сензорни и умствени способности или липса на опит и знание, освен ако не се съблюдават или не биват инструктирани как да използват уреда по безопасен начин и разбират рисковете. Деца не трябва да играят с уреда. Почистването и поддръжката от потребителя не трябва да се правят от деца без надзор. На деца от 3 до 8 години е позволено да поставят и разтоварват хладилния уред.

Нужно е при врати и капаци с ключалки и ключове, ключовете да бъдат държани далеч от досега на деца и не в близост до хладилния уред, за да се избегне заключване на дете в уреда.

За да избегнете замърсяването на храна, моля спазвайте следните инструкции:

- Отварянето на вратата за продължително време може да доведе до значително увеличаване на температурата в хладилното отделение на уреда.

- Редовно почиствайте повърхностите, които редовно влизат в контакт с храна, както и достъпните системи за дренаж.

- Почиствайте контейнерите за вода ако не са били използвани в последните 48 часа; изчиствайте системите, свързани с неизточена вода в последните 5 дни. (забележка 1)

- Съхранявайте сурово месо и риба в подходящи контейнери в хладилника, така че да не са в контакт или да текат върху останалата храна.

- Отделенията за замразена храна със две звезди са подходящи вече замразена храна, сладолед и правене на ледени кубчета. (забележка 2)

- Отделенията с една, две и три звезди не са подходящи за замразяването на прясна храна. (забележка 3)

- за уреди без отделение с 4 звезди този хладилен уред не е подходящ за замразяване на хранителни продукти. (забележка 4)

- Ако хладилния уред е оставен празен за продължителен период от време, изключете, размразете, почистете, исушете и оставете вратата отворена за да се предотврати създаването на мухъв в уреда.





Забележка 1,2,3,4: Моля, потвърдете дали уреда ви е с определените отделения.

За свободностоящ уред: този хладилен уред не е предназначен за вграждане.

Всяко заменяне или поправка на LED лампите трябва да бъде направено от производителя, сервизен агент или друго квалифицирано лице.

Уреда съдържа устройство за осветление от енергиен клас (G).

1.2 Значение на предупредителните символи

	Това е забранителен символ. Всяко несъответствие с инструкциите маркирани с този символ може да доведе до повреда на продукта или застрашаване на личната безопасност.
	Това е предупредителен символ. Трябва да се оперира стриктно според инструкциите маркирани с този символ или повреди на продукта и личното здраве могат да се получат.
	Това е символ за внимание. Трябва да се оперира стриктно според инструкциите маркирани с този символ, недостатъчно внимание може да доведе до повреди на продукта и средни наранявания.
	Символ за забележка

Това ръководство съдържа много важна информация за безопасността на потребителите.

1.3 Предупреждения, свързани с електричество

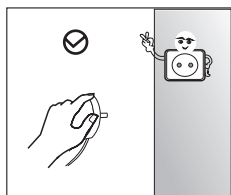

- Не дърпайте захранващия кабел докато изключвате хладилника от централното захранване. Моля здраво хранете щепсела и издърпайте директно от контакта.
- Не повреждайте захранващия кабел при никакви обстоятелства, ако е повреден или износен не използвайте.

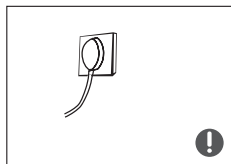

- Моля използвайте отделен контакт и този контакт не трябва да бъде използван за други електрически уреди.
Захранващия кабел трябва да бъде стабилен свързан с щепсела или могат да се предизвикат пожари.
- Моля, бъдете сигурни, че контакта и щепсела са заземени правилно.



- Моля изключете клапана на изтичащия газ и отворете вратите и прозорците в сличай на изтичане на газ и други запалими газове.
- Не изключвайте хладилника и други електрически уреди, тъй като искра може да причини пожар.

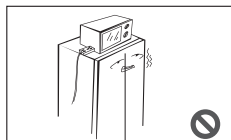

- Не използвайте електрически уреди върху уреда, освен ако не са препоръчани от производителя.

1.4 Внимания за използване

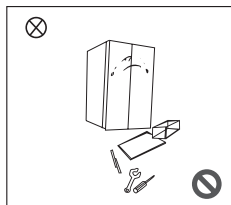

- Не разглобявайте хладилника, не повреждайте системата с охладителен агент; поддръжка на уреда трябва да бъде изпълнена от специалист
- Повреден захранващ кабел трябва да бъде заменен от производителя, неговите отдели по поддръжка или свързани професионалисти, за да се избегне опасност.

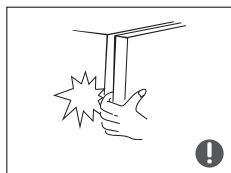

- Разстоянията между вратите, както и между вратите и самия хладилник са малки, така че моля не поставяйте ръката си в тези цепнатини, за да избегнете прищипване на пръста. Моля бъдете внимателни при затваряне на вратата за да избегнете падащи предмети.
- Не взимайте храни или контейнери с мокри ръце, особено от фризера, за да избегнете измръзване.



- Не позволявайте деца да влизат или да се катерят по хладилника; задушаване или падане на детето може да се случи.

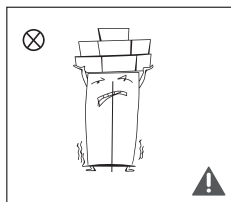

- Не поставяйте тежки предмети върху владилника, тъй като наранявания могат да бъдат получени при отваряне на вратата.
- Моля извадете щепсела от контакта в случай на спиране на тока или при почистване. Не свързвайте хладилника към захранване през по-малко от 5 минути, за да избегнете повреждане на компресора.

1.5 Предупреждения, свързани с поставяне

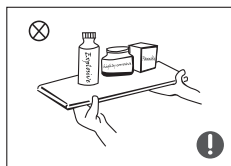

- Не слагайте запалими, избухливи, нестабилни или корозивни предмети в хладилника за да избегнете повреди на продукта или пожар.
- Не поставяйте огнеопасни предмети близо до хладилника, за да избегнете пожар.

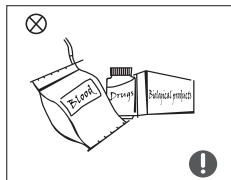

- Хладилника трябва да се използва само за домашна употреба и не бива да се използва за нищо друго, като съхраняване на кръв, наркотици или биологични продукти.



- Не поставяйте течни бутилирани продукти, като бира и безалкохолни напитки в хладилника за да избегнете спуквания или избухвания и други щети.

1.6 Предупреждения за енергия

- 1) Хладилника може да не работи постоянно след като за продължителен период от време е бил в ниската част на температурната скала, за която е предназначен уреда.
- 2) Факта, че газирани напитки не трябва да се държат продължително време в отделения с много ниска температура и че продукти като вода се заледяват и не трябва да се консумират твърде студени.
- 3) Нужно е да се следи при каква температура и колко време трябва да се държат хранителни продукти, особено полуфабрикати в отделения за замразена храна;
- 4) Нужно е да се предприемат мерки при автоматичното размразяване на фризерната част, като замразените продукти да се завият в няколко слоя хартия.
- 5) Факта, че температурата се покачва при замразената храна по време на автоматично размразяване, поддръжка или почистване, може да скъси годността ѝ.
- 6) Нужно е при врати и капаци с ключалки и ключове, ключовете да бъдат държани далеч от досега на деца и не в близост до хладилния уред, за да се избегне заключване на дете в уреда.

1.7 Предупреждения за изхвърляне

Хладилния агент и циклопентановата изолираща пяна използвани в хладилника са лесно запалими. Затова, когато хладилника и изхвърлян, трябва да се държи далече от открит пламък и да бъде рециклиран от компания с адекватните квалификации, за да се избегне увреждане на околната среда.

Когато хладилника и изхвърлян, разглобете вратите и премахнете пантите на вратата и рафтовете; сложете вратите и рафтовете на правилното място, за да избегнете нараняването на деца.



Правилно изхвърляне на продукта:

Това обозначение означава, че този продукт не трябва да се изхвърля с други битови отпадъци. За да се избегне евентуално замърсяване на околната среда или човешкото здраве от неконтролируемо изхвърляне на отпадъци, рециклирайте отговорно. За да върнете своя използван продукт, моля използвайте системите за връщане и взимане или се свържете с продавача на продукта. Те ще рециклират продукта.

2 Правилна употреба на хладилници

2.1 Поставяне

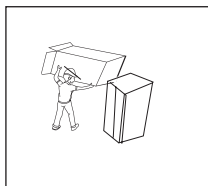

- Преди да използвате премахнете всички пакетиращи материали от вътрешността; премахнете предпазния филм от вратите и вътрешността.

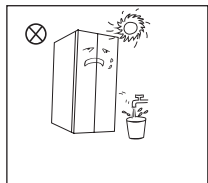

- Дръжте далеч от топлина и избягвайте директна слънчева светлина. Не поставяйте фризера на влажни и мокри места за да избегнете ръждясване.
- Не пръскайте и не мийте хладилника; не поставяйте хладилника на влажни места и такива, на които може лесно да бъде напръскан от вода, за да не се повреди електрическите изолиращи качества на хладилника.

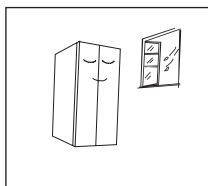

- Хладилника трябва да е поставен в добре вентилирана стая; пода трябва да е нивелиран и стабилен (завъртете наляво или надясно за да настроите колелцата и да нивелирате ако е нестабилно).

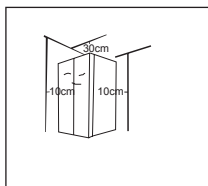

- Разстоянието от горната част на хладилника трябва да е минимум 30см от двете страни и задната страна не по-малко от 10см.

2.2 Нивелиращи крачета

1) Предпазни мерки преди опериране:

Преди операция с аксесоарите, трябва да сте сигурни, че хладилника е изключен от електричеството.

Преди настройване на нивелиращите крачета, трябва да бъдат предприети предпазни мерки за да се предотвратят наранявания.

2) Схематична диаграма на нивелиращите крачета

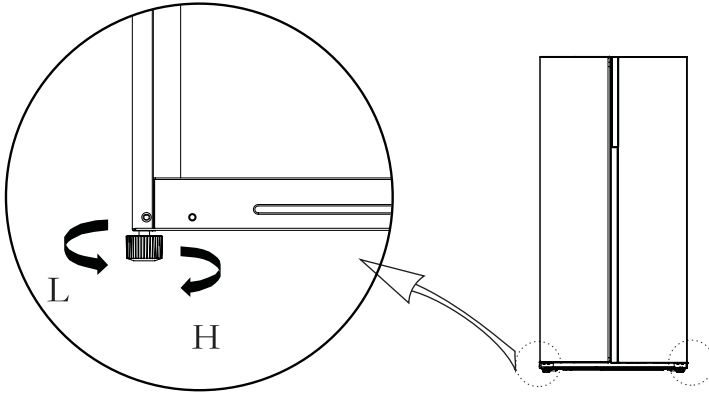

(Картинката горе е примерна. Реалната конфигурация зависи от физическия продукт или изявление от дистрибутора)

3) Процедура по настройване:

- а. Завъртете по часовниковата стрелка за да надигнете хладилника;
- б. Завъртете обратно на часовниковата стрелка за да свалите хладилника;
- в. Наместете десния и левия крак базиран на процедурите над хоризонтален левъл.

2.3 Нивелиране на врата

1) Предпазни мерки преди опериране:

Преди операция с аксесоарите, трябва да сте сигурни, че хладилника е изключен от електричеството.

Преди настройване на вратата, трябва да бъдат предприети предпазни мерки за да се предотвратят наранявания.

2) Схематична диаграма за нивелиране на вратата

Списък с инструменти, които потребителя трябва да осигури	
	гаечен ключ

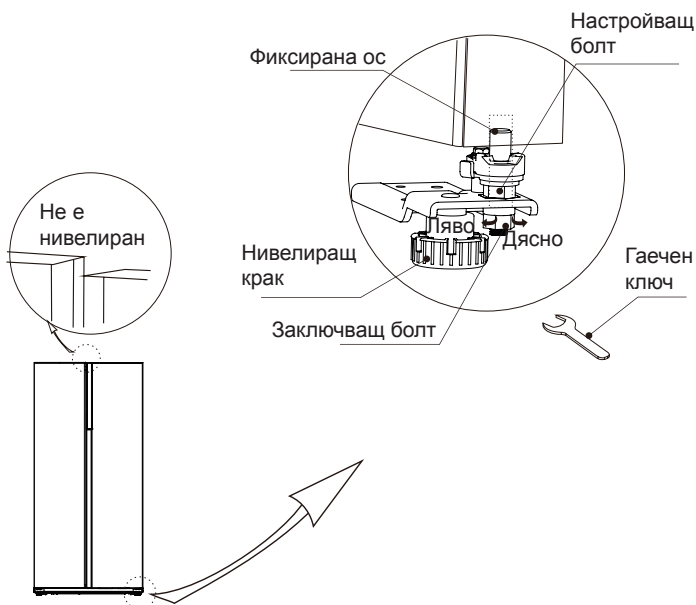

(Картинката горе е примерна. Реалната конфигурация зависи от физическия продукт или изявление от дистрибутора)

Когато вратата на хладилника е ниско:

Отворете вратата, използвайте гаечен ключ да разхлабите заключващия болт и да завъртите настройващия болт в посока обратна на часовниковата стрелка за да повдигнете вратата. Когато вратите са нивелирани, затегнете заключващия болт като го завъртите в посока обратна на часовниковата стрелка.

Когато вратата на хладилника е високо:

Отворете вратата, използвайте гаечен ключ да завъртите настройващия болт в посока на часовниковата стрелка за да свалите вратата. Когато вратите са нивелирани, затегнете заключващия болт като го завъртите в посока обратна на часовниковата стрелка.

2.4 Смяна на крушката

Всякакво заместване или поправка на LED лампите трябва да бъде направено от производителя, сервизен агент или друго квалифицирано лице.

2.5 Започване на употреба

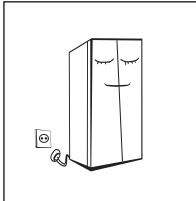

- Хладилника ще стои половин час преди да го включите в захранването.
- Хладилника трябва да работи 2-3 часа преди да се сложи прясна или замразена храна в него или да работи поне 4 часа през лятото когато околната температура е по-висока.

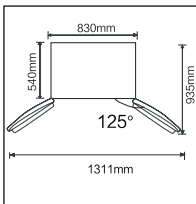

- Оставете достатъчно място за лесното отваряне на вратите и шкафовете.
- Картичката горе е примерна. Реалната конфигурация зависи от физическия продукт или изявление от дистрибутора

2.6 Съвети за енергоспестяване

- Уреда трябва да е в най-студената част на стаята, далеч от отоплителни уреди и директна слънчева светлина.
- Преди да сложите храна в хладилника, оставете да се охлади до стайна температура. Претоварвайки уреда води до увеличаване на работата на компресора. Храни, които замръзват твърде бавно може да загуби качествата си или да се развали.
- Бъдете сигурни да опаковате храната добре и чистете опаковките добре от влага преди да ги поставите в уреда. Това намаля натрупването на лед в устройството.
- Дъното на уреда не трябва да има алуминиево фолио, хартия за печене или домакинска хартия. Поставянето на тези неща в уреда ще го направи по-малко ефективен.
- Организирайте и поставете стикери на храната за да намалите развалянето на храната. Изваждайте храна възможно най-бързо, за да намалите времето в което вратата е отворена.

3 Структура и функции

3.1 Ключови компоненти

(Фризерна камера)(Хладилна камера)

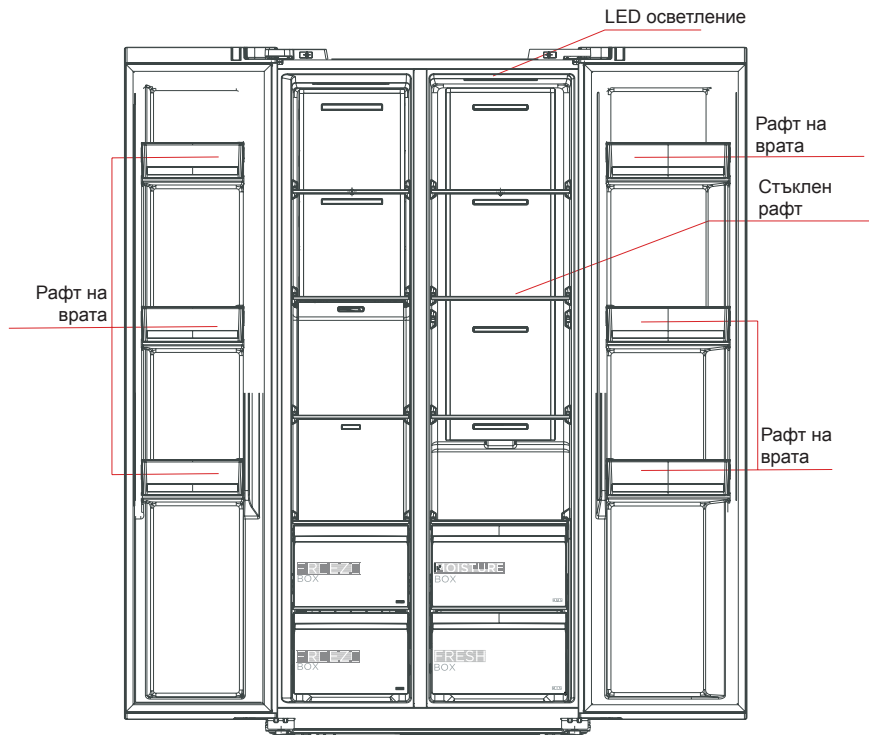

(Картинката горе е примерна. Реалната конфигурация зависи от физическия продукт или изявление от дистрибутора)

Хладилна камера

- Хладилната камера е подходяща за складиране на плодове, зеленчуци, напитки и други краткотрайни хранителни продукти, **предложение за складиране е от 3 до 5 дни.**
- Готвени храни не бива да се поставят в хладилника преди да се охладят до стайна температура.
- Препоръчително е да херметизирате храната преди да я поставите в хладилника.
- Сътеклените рафтове могат да бъдат местени нагоре или надолу според желанието и нуждата на потребителя.

Хладилна камера

- Ниската температура във фризерната камера може да запази храната свежа за дълъг период от време и се ползва най-вече за складиране на замразена храна и направата на лед.
- Фризерната камера е подходяща за храни като месо, риба, оризови топки и други храни, които не са за директна консумация.
- Парчета месо е препоръчително да бъдат разделени на малки парчета за по-бързо замразяване и лесен достъп. Моля запомнете, че храните се консумират спрямо срока им на годност.

Шафове, кутии за храна, рафтове и т.н. поставени в съответната позиция като на картинката са най-енергоспестяващия вариант.

Бележка: Складирането на прекалено много храна по време на работа след първоначалното включване към захранването може негативно да повлияе на замразяващия ефект на хладилника. Храните не трябва да блокират въздушния поток, в противен случай това също ще повлияе на замразяващия ефект.

3.2 Функции

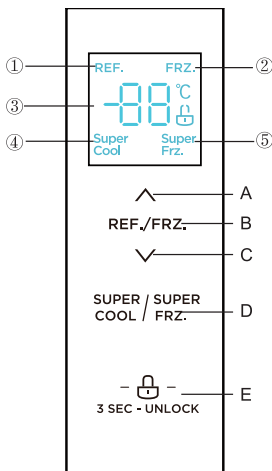

(Картинката горе е примерна. Реалната конфигурация зависи от физическия продукт или изявление от дистрибутора)

1. Екран

- ① Хладилна икона
- ② Фризерна икона
- ③ Икона за показване на температура
- ④ Икона за супер изстудяване
- ⑤ Икона за супер замразяване

2. Контролни бутони

- А. Бутон за покачване на температура
- Б. Бутон за избиране на температурна зона
- В. Бутон за понижаване на температура
- Г. Бутон за супер изстудяване/замразяване
- Д. Бутон за заключване/отключване

3. Инструкции за операция

1) Дисплей

Когато включите хладилника, дисплея ще се включи до 3 секунди. Междувременно звънеца за започване на работа ще се чуе и екрана ще влезе в нормална форма на работа.

При първото пускане на хладилника, температурата по подразбиране на хладилната и фризерната камери е респективно 5°C/-18 °C.

Когато възникне грешка, дисплея показва кода на грешката (вижте следващата страница); по време на нормална работа дисплея показва заложената температура на хладилната и фризерната камери.

При нормални обстоятелства, ако вратата или дисплея не се пипат в продължение на 30 сек, дисплея се заключва и  състоянието изчезва.

2) Заключване/отключване

В отключено състояние дълго натискане на бутона за заключване  за 3 секунди ще заключи,

Логото  светва и се чува звук, което означава, че дисплейния панел е заключен, в това състояние не може да се извършва операция;

В заключено състояние дълго натискане на бутона за заключване  за 3 секунди ще отключи,

Логото светва  и се чува звук, което означава, че дисплейния панел е отключен, в това състояние може да се извършва операция;

3) Настройване на температура на хладилна камера

Натиснете бутона за избиране на температурна REF./FRZ. зона за да изберете температурната

зона на хладилната камера, REF. иконата ще светне, след това натиснете или \wedge за \vee да настроите температурата на хладилната камера.

Температурата на настройване на хладилната камера може да е между 2°C – 8°C.

4) Настройване на температура на фризерната камера

Натиснете бутона за избиране на температурна зона REF./FRZ. за да изберете температурната зона на фризерната камера, FRZ. иконата ще светне, след това натиснете или \wedge за да настроите температурата \wedge на \vee фризерната камера. Температурата на настройване на фризерната камера може да е между -24°C -16°C.

5) Режимни настройки

Когато режима за супер изстудяване ^{SUPER}COOL е включен, температурата на хладилника автоматично ще се настрои на 2°C, **най-дългото време, в което този режим може да е активен е 6 часа.**

Излезте от режима за супер ^{SUPER}COOL изстудяване, температурата на хладилната камера автоматично ще се върне към нормалната за уреда.

Когато режима за супер замразяване ^{SUPER}FRZ. е включен, температурата на фризерната камера ще се настрои на -24 °C, **излезте от режима след 24 часа работа.**

Излезте от режима за супер замразяване ^{SUPER}FRZ., температурата на фризерната камера автоматично ще се върне към нормалната за уреда.

Според IEC62552 : 2007, тестовите условия са следните: започване на режима за супер замразяване предварително и изчакване хладилника да влезе в автоматично размразяване и след това слагате на храната.

Максималното време на размразяване е 72 часа и минималното е 12 часа при 32 °C.

Препоръчителни настройки: хладилна камера 4°C, фризерна камера -18°C.

6) Складиране при спиране на електричеството

В случай на спиране на електричеството, дотогавашната настройка ще бъде запазена и възобновенна от уреда след пускане на електричеството.

7) Индикиране на проблеми

Следните предупреждения се появяват на дисплея, за да индикират проблеми с хладилника. Дори хладилника да продължава да работи със следните грешки, потребителя трябва да се свърже с сервизен специалист за профилактика, за да е сигурна правилната работа на уреда.

Код на грешка	Описания на грешката
E1	Проблем с температурен сензор в хладилна камера
E2	Проблем с температурен сензор във фризерна камера
E5	Сензора засече грешка в размразяващия кръг
E6	Комуникационна грешка
E7	Сензора засече грешка в температурния кръг

4. Поддръжка и грижа за уреда

4.1 Общо почистване

- Прах зад хладилника и на пода трябва редовно да се почиства, за да се подобри охладителния ефект и енергоспестяването.
- Проверете вратата често, за да почиствате остатъци. Почиствайте врата с мек, влажен парцал и сапунена вода.
- Вътрешността на хладилника трябва да се чисти често за да се избегне мирис.
- Моля изключете уреда преди почистване, премахнете храна, напитки, рафтове и т.н.
- Използвайте мек парцал или гъба за да изчистите вътрешността на хладилника, с две лъжици сода и хладка вода. След това изплакнете с малко вода и избършете. След почистване, отворете вратата и иставете да изсъхне от самосебеси преди да включите уреда.
- За местата трудни за почистване в хладилника (като тесни процепи), се препоръчва да се използва мека четка и ако е нужни и други пособия за почистване за да се подсигури премахване на бактерии и събиране на мухъл.
- Не използвайте сапун, белина, пудра, спрей и т.н. като те могат да оставят миризми след почистване.
- Изчистете мястото за напитки на вратата на хладилника с сапунена вода и влажен парцал. Чистете с влажен парцал или оставете да изсъхне сам.
- Избършете външната част на хладилника с влажен парцал напоен с сапунена вода, препарат за почистване и т.н и след това избършете.
- За местата трудни за почистване в хладилника (като тесни процепи), се препоръчва да се използва мека четка и ако е нужни и други пособия за почистване за да се подсигури премахване на бактерии и събиране на мухъл. (не използвайте алкохол, ацетон, бананово масло и т.н.) Вряла вода и киселини. Вряла вода и органични рязтворители може да деформират пластмасовите части на уреда.
- Не изплаквайте директно с вода или други течности докато чистите за да избегнете късо съединение.



⚠ Моля изключете хладилника за размразяване и почистване.

4.2 Почистване на тавата на вратата

- Според посоката на стрелката на картинката по-долу, използвайте двете си ръце за да стиснете тавата и да я избутате напред, след което ще можете да я извадите.
- След като измиете тавата, можете да настроите височината според вашите предпочитания.
- Препоръчва се използването на мек парцал или гъба потопени във вода, за почистване. Фризера трябва да бъде почистван с чиста вода и сух парцал. Отворете врата за естествено изсушаване преди да включите уреда.
- За местата трудни за почистване в хладилника (като тесни процепи), се препоръчва да се използва мека четка и ако е нужни и други пособия за почистване за да се подсигури премахване на бактерии и събиране на мухъл. (не използвайте алкохол, ацетон, бананово масло и т.н.) Вряла вода и киселини, които могат да наранят интериора на хладилника.

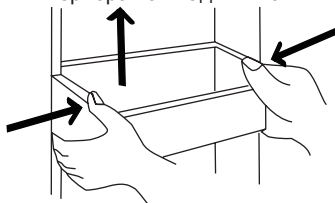

(Картинката горе е примерна. Реалната конфигурация зависи от физическия продукт или изявление от дистрибутора)

4.3 Почистване на Стъклен рафт

- В най-вътрешната част, където рафтовете се опират в гърба на хладилника, има стопери, за да извадите рафт трябва да го надигнете леко и да го издърпате.
- Наместете или изчистете рафтовете по начин, по който решите.

Препоръчва се използването на мек парцал или гъба потопени във вода, за почистване. Фризера трябва да бъде почистван с чиста вода и сух парцал. Отворете врата за естествено изсушаване преди да включите уреда.

За местата трудни за почистване в хладилника (като тесни процепи), се препоръчва да се използва мека четка и ако е нужни и други пособия за почистване за да се подsigури премахване на бактерии и събиране на мухъл. (не използвайте алкохол, ацетон, бананово масло и т.н.) Вряла вода и киселини, които могат да наранят интериора на хладилника.

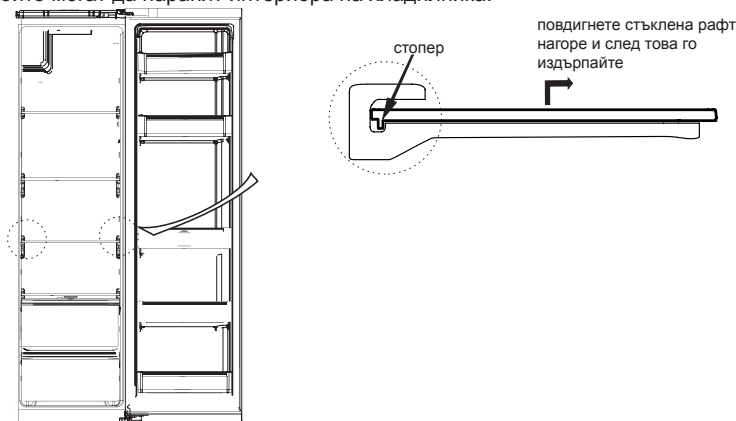

(Картинката горе е примерна. Реалната конфигурация зависи от физическия продукт или изявление от дистрибутора)

4.4 Размразяване

- Хладилника е базиран на принципа на въздушно охлаждане и затова има функция за автоматично размразяване. Скреж, формирана поради смяната на сезона може да трябва да бъде премахната ръчно като изключите уреда и забършете уреда със суха кърпа.

4.5 Неизползване

- Спиране на електричеството: В случай на спиране на тока, дори през лятото, хранителните продукти могат да бъдат запазени за няколко часа в уреда; препоръчва се да не се отваря често вратата и да не се поставя повече храна в уреда.
- Дълго време на неизползване: Уреда трябва да е изключен от контакта и след това изчистен; след това вратите трябва да се оставят отворени за да се предотврати мирис.
- Преместване: Преди хладилника да се премести, всички предмети в него трябва да се извадят, фиксирайте стъклените разделители, тавата за зеленчуци, тавите във фризера и затегнете нивелиращите крачета; затворете вратите и ги фиксирайте с тиксо. По време на местенето уреда не трябва да се обръща наобратно, да бъде подложен на вибрации; накланянето по време на местене не трябва да бъде повече от 45°.



Уреда трябва да работи непрекъснато след като веднъж е пуснат. По възможност работата на уреда не трябва да се прекъсва; в противен случай сервизния му живот може да се намали

5 Откриване на проблеми

5.1 Можете да решите следните прости проблеми сами.

Ако не могат да бъдат отстранени, моля свържете се с отдела за след-продажбена поддръжка.

Неработещ уред	Проверете дали уреда е включен в мрежата или Щепсела е в добър контакт с контакта Проверете дали волтажа не е прекалено нисък Проверете дали не е спрял тока или има паднали бушони
Мирис	Ароматните храни трябва да са добре опаковани Проверете дали има развалена храна Почистете вътрешността на хладилника
Продължителна работа на компресора	Продължителната работа на компресора е нормална през лятото когато околната температура е по-висока Не е препоръчително да държите прекалено много храна в уреда. Храната трябва да е охладена преди да се постави в уреда Вратите се отварят прекалено често
Лампата не светва	Проверете дали хладилника е свързан към електроразпределителната мрежа и дали осветителното тяло е повредено Свържете се със специалист за смяна на крушката
Вратите не могат да се затворят добре	Вратата е блокирана от опавки Поставена е прекалено много храна Хладилника е наклонен
Силен шум	Проверете дали пода е равен и дали хладилника е поставен стабилно Проверете дали аксесоарите са поставени на правилните места
Оплътненията на вратите не могат да херметизират	Премахнете чужди частици от оплътненията Затоплете оплътнението и след това охладете (или го обдухайте със сешоар или гореща хавлия)
Преливане на тавите за вода	Има прекалено много храна в камерата или складираната храна съдържа прекалено много вода, което води до по-голямо размразяване Вратите не са затворени правилно, което довежда до заскрежаване заради навлизането на въздух и повече вода заради размразяването
Нагорещяване	Разсейването на топлина от вградения кондензатор чрез външността на хладилника е нормално Когато външността на хладилника е прекалено топла заради по-високата околна температура, складирането на прекалено много храна или изключване на компресора, ще има шум от вентилацията на излишната топлина
Повърхностна кондензация	Кондензация може да бъде забелязана по външната част, както и по оплътненията на вратата, когато околната влажност е по-висока. Просто подсушете с чиста кърпа.
Странен шум	Шумене Леко шумене ще се чува, докато компресора работи, най-вече при започване и спиране на работа. Това е нормално. Скърцане: Хладилния агент в уреда може да скърце понякога, това е нормално.

6 Параметри

6.1 Технически параметри

Модел	
Продуктова категория	
Размер на отделение за свежа храна	
Размер на отделение за замразена храна	
Температура на съхранение	
Енергийно използване	
Обем на отделение с една звезда(л)	
Обем на отделение с две звезди(л)	
Обем на отделение с три звезди(л)	
Обем на отделение с четири звезди(л)	
Енергийно използване __ kWh на година, на база стандартни тестови резултати за 24 часа.	
Категория на Домашни Уреди	
Енергиен клас	
ЕС Еко стикер	
Тип на размразяване	
Климатичен клас	
Отделение за свежа храна (без замразяване)	("ДА" или "НЕ" или "/")
Отделение за замразена храна (без замразяване)	("ДА" или "НЕ" или "/")
Този уред е предназначен за използване в температура на околната среда между __°C и __°C.	
Ниво на шум	
Време за покачване на температурата	
Капацитет на фризер	
Номинално Напрежение	
Измерено напрежение	
Общи размери (В x Ш x Д)	
Размери на уред (В x Ш x Д)	
Общ Обем (л)	
Общ Обем на Съхранение (л)	
Общ Обем (л)	
Нетно Тегло (кг)	

Таблица 1 Климатични класове

Клас	Символ	Температурен диапазон на околната среда °C
Продължителна температура	SN	+ 10 до + 32
Темперирайте	N	+ 16 до + 32
Субтропичен	ST	+ 16 до + 38
Тропичен	T	+ 16 до + 43

Умерено удължено: този хладилен уред е предназначен за опотреба в температура на околната среда между 10 °C до 32 °C;

температура: този хладилен уред е предназначен за опотреба в температура на околната среда между 16 °C до 32 °C;

субтропичен: този хладилен уред е предназначен за опотреба в температура на околната среда между 16 °C до 38 °C;

тропичен: този хладилен уред е предназначен за опотреба в температура на околната среда между 16 °C до 43 °C;

Специално за новия Европейски стандарт:

Поръчаните части в следната таблица могат да бъдат получени от __:

Поръчана част	Предоставена от	Минимално време, необходимо за осигуряване
термостати	Професионален персонал за поддръжка	Най-малко 7 години след пускането на пазара на последния модел
температурни сензори	Професионален персонал за поддръжка	Най-малко 7 години след пускането на пазара на последния модел
печатни платки	Професионален персонал за поддръжка	Най-малко 7 години след пускането на пазара на последния модел
източници на светлина	Професионален персонал за поддръжка	Най-малко 7 години след пускането на пазара на последния модел
дръжки за врати	Професионални сервиси и крайни потребители	Най-малко 7 години след пускането на пазара на последния модел
панти на вратите	Професионални сервиси и крайни потребители	Най-малко 7 години след пускането на пазара на последния модел
тави	Професионални сервиси и крайни потребители	Най-малко 7 години след пускането на пазара на последния модел
кошници	Професионални сервиси и крайни потребители	Най-малко 7 години след пускането на пазара на последния модел
уплътнения на врати	Професионални сервиси и крайни потребители	Най-малко 10 години след пускането на пазара на последния модел

Най-късия период по предлагане на следпродажбени резервни части е __

Драги потребителю

1. Ако искате да върнете или замените продукт, моля свържете се с магазина, откъдето е закупен.

(Не забравяйте да носите касовата бележка)

2. Ако продукта ви се повреди и има нужда от поправка, моля свържете се с следпродажбен агент.

FRIGORIFER

Dy anët

MANUAL PERDORIMI

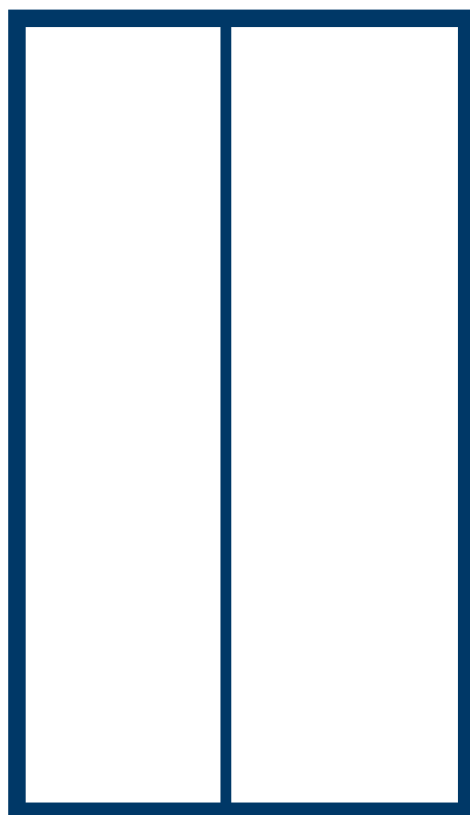

Paralajmërim:

Ju lutemi lexoni me kujdes këtë manual para se të përdorni këtë produkt dhe mbajeni atë për referencë në të ardhmen. Për përmirësimin e produktit, dizajni dhe specifikimet mund të ndryshojnë pa njoftim paraprak. Ju lutemi këshillohuni me shitësin ose prodhuesin tuaj për më shumë detaje.

PËRMBAJTJA

1	Paralajmërimet e sigurisë.....	1
1.1	Paralajmërim.....	1
1.2	Kuptimi i simboleve të paralajmërimeve të sigurisë.....	3
1.3	Paralajmërimet e lidhura me elektricitetin.....	3
1.4	Paralajmërimet për përdorimin.....	4
1.5	Paralajmërimet për vendosje artikujsh.....	4
1.6	Paralajmërimet për energjinë.....	5
1.7	Paralajmërimet për asgjësimin.....	5
2	Përdorimi i duhur i frigoriferëve.....	6
2.1	Vendosja.....	6
2.2	Këmbët e nivelimit.....	7
2.3	Nivelimi i derës.....	8
2.4	Ndërrimi i dritës.....	9
2.5	Fillimi i përdorimit.....	9
2.6	Këshilla për kursimin e energjisë.....	9
3	Struktura dhe funksionet.....	10
3.1	Pjesët kryesore.....	10
3.2	Funksioni.....	11
4	Mirëmbajtja dhe kujdesi ndaj pajisjes.....	13
4.1	Pastrimi i përgjithshëm.....	13
4.2	Pastrimi i tabakasë së derës.....	13
4.3	Pastrimi i raftit prej xhami.....	14
4.4	Shkrirja e akullit.....	14
4.5	Kur nuk përdoret.....	14
5	Zgjidhja e problemeve.....	15
5.1	Disa probleme të thjeshta mund të provoni t'i zgjidhni vetë.....	15

Të nderuar përdorues, ju falënderojmë që zgjodhët frigoriferin Midea!

1 Paralajmërimet e sigurisë

1.1 Paralajmërim



Paralajmërim: rrezik zjarri / materiale që marrin flakë

Kjo pajisje është synuar për përdorim shtëpiak ose të ngjashëm, si p.sh. zonat e kuzhinës së personelit në dyqane, zyra dhe ambiente të tjera pune; në ferma ose nga klientët në hotele, motele dhe ambiente të tjera banimi, ambiente fjetjeje me kuzhinë, përdorime cateringu dhe të ngjashme që nuk shërbejnë për shitje.

Kjo pajisje nuk është synuar për përdorim nga personat (duke përfshirë fëmijët) me kapacitet të reduktuar fizik, sensor ose mendor ose nga mungesa e përvojës dhe njohurisë, përveç rasteve kur mbikëqyren ose kur u jepen udhëzime në lidhje me përdorimin e pajisjes nga një person përgjegjës për sigurinë e tyre.)

Fëmijët duhet të mbikëqyren për t'u siguruar që nuk luajnë me pajisjen.

Nëse kordoni elektrik është i dëmtuar, ai duhet të zëvendësohet nga prodhuesi, agjenti i shërbimit ose nga persona me kualifikim të ngjashëm, në mënyrë që të shmangen rreziqet.

Mos i ruani substancat shpërthyes, të tilla si kanoçet e aerosolit me lëndë të ndezshme në këtë pajisje.

Pajisja duhet të hiqet nga priza pas përdorimit dhe përpara se të kryhet mirëmbajtje.

Paralajmërim: Mos pengoni hapësirat e ajrimit në hapësirën e pajisjes ose në strukturën inkaso.

Paralajmërim: Mos përdorni pajisje mekanike ose mënyra të tjera për të shpejtuar procesin e shkrires, të ndryshme nga ato që rekomandohen nga prodhuesi.

Paralajmërim: Mos e dëmtoni qarkun e gazit ftohës.

Paralajmërim: Mos përdorni pajisje elektrike brenda hapësirave të ruajtjes së ushqimit në pajisje, përveç rasteve kur janë të një lloji që rekomandohet nga prodhuesi.

Paralajmërim: Ju lutemi që ta asgjësoni frigoriferin në përputhje me rregulloret lokale, për shkak se përmban gaz fryrjeje dhe gaz ftohës të ndezshëm.

Paralajmërim: Kur ta poziciononi pajisjen, sigurohuni që kordoni elektrik të mos ketë ngecur e të mos jetë dëmtuar.

Paralajmërim: Mos vendosni priza portative me shumë hyrje ose burime energjie portative pas pajisjes.

Mos përdorni kordonë zgjatues ose përshtatës pa tokëzim (me dy kunjat).

Rrezik Rrezik që fëmija të bllokohet. Përpara se ta asgjësoni frigoriferin ose ngrirësin e vetër:

- Hiqni dyert.
- Lëriini raftet në vend, në mënyrë që fëmijët të mos ngjiten brenda me lehtësi.

Frigoriferi duhet të shkëputet nga burimi elektrik përpara se të përpqini të instaloni aksesoriin.

Gazi ftohës

dhe materiali prej ciklopetani i shumës që përdoren për pajisjen janë të ndezshme.

Si rrjedhojë, kur pajisja shkon për skrap, ajo duhet të mbahet larg burimeve të zjarrit dhe të merret nga një kompani speciale për marrje, me kualifikimin përkatës dhe të mos asgjësohet duke u djegur, duke parandaluar kështu dëmtimin e mjedisit ose ndonjë dëmtim tjetër.

Për

standardin EN: Kjo pajisje mund të përdoret nga fëmijët e moshës nga 8 vjeç e lart dhe nga personat me aftësi mendore dhe ndjeshmërie fizike të reduktuar ose me mungesë përvojë dhe njohurie nëse janë mbikëqyrur ose u janë dhënë udhëzime në lidhje me përdorimin e pajisjes në mënyrë të sigurt dhe i kuptojnë rreziqet që përfshihen. Fëmijët nuk duhet të luajnë me pajisjen. Pastrimi dhe mirëmbajtja e përdoruesit nuk duhet të kryhet nga fëmijët pa mbikëqyrje. Fëmijët e moshës 3 deri në 8 vjeç lejohen që të ngarkojnë dhe shkarkojnë pajisjet e frigoriferit.

Është

e nevojshme që për dyert ose kapakët me çelës, çelësat të mbahen larg fëmijëve dhe jo pranë frigoriferit, në mënyrë që të parandalohet bllokimi i fëmijëve brenda.

Për

të shmangur prishjen e ushqimit, zbatoni udhëzimet e mëposhtme:

- Hapja e derës për periudha të gjata mund të shkaktojë rritje të ndjeshme të temperaturës në hapësirat e pajisjes.
- Pastrojini rregullisht sipërfaqet që kanë kontakt me ushqimin dhe sistemet e aksesueshme të zbrazjes.
- Pastroni depozitat e ujit nëse nuk janë përdorur për 48 orë; shpëlani sistemin e ujit që lidhet me një burim uji, nëse nuk është marrë ujë prej 5 ditësh, (shënimi 1).
- Mbajeni mishin dhe peshkun e pagatuar në enë të përshtatshme në frigorifer, në mënyrë që të mos bjerë në kontakt ose të mos pikojë mbi ushqime të tjera.
- Hapësirat me dy yje për ushqimin e ngrirë janë të përshtatshme për ruajtjen e ushqimit të ngrirë paraprakisht, ruajtjen ose prodhimin e akullores dhe kubave të akullit. (shënimi 2)
- Ndarjet me një, me dy dhe me tre yje nuk janë të përshtatshme për të ngrirë ushqime të freskëta, (shënimi 3)
- Për pajisjet që nuk kanë ndarje me 4 yje: kjo pajisje ftohëse nuk është e përshtatshme për të ngrirë ushqime, (shënimi 4)
- Nëse pajisja frigoriferike lihet bosh për periudha të gjata, fiken, shkrijeni, pastrojeni, thajeni dhe lëreni derën hapur për të parandaluar formimin e mykut brenda pajisjes.

Shënimi 1,2,3,4: Ju lutem konfirmoni nëse është e pranueshme sipas llojit të ndarjes së produktit tuaj.

Për



pajisjet e lira: kjo pajisje frigoriferike nuk synohet të përdoret si pajisje inkaso.

Çdo

ndërrim ose mirëmbajtje e llambave LED duhet të kryhet nga prodhuesi, agjenti i tij i shërbimit ose nga një person me kualifikim të ngjashëm.

Ky produkt përmban një burim drite të kategorisë me kursim energjie (G).

1.2 Kuptimi i simboleve të paralajmërimeve të sigurisë

 Simboli i ndalimit	Ky është një simbol ndalimi. Çdo papajtueshmëri me udhëzimet që shënohen me këtë simbol mund të shkaktojë dëmtim të produktit ose të rrezikojë sigurinë personale të përdoruesit.
 Simboli i paralajmërimit	Ky është një simbol paralajmërimi. Kërkohej që të përdoret duke zbatuar rreptësisht udhëzimet e shënuara me këtë simbol, përndryshe mund të shkaktohet dëmtim i produktit ose plagosje e personave.
 Simboli i shënimit	Ky është një simbol kujdesi. Udhëzimet që janë të shënuara me këtë simbol kërkojnë kujdes të veçantë. Nëse nuk ushtrohet kujdesi i duhur, kjo mund të shkaktojë dëmtime të lehta ose mesatare të personave, ose dëmtime në produkt.

Ky manual përmban shumë informacione të rëndësishme rreth sigurisë, të cilat duhet të zbatohen nga përdoruesit.

1.3 Paralajmërimet e lidhura me elektricitetin

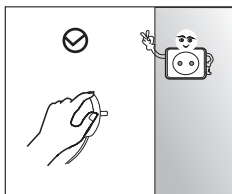

- Mos e tërhiqni kabllo elektrike të frigoriferit kur ta hiqni, Kapni fort spinën dhe tërhiqeni drejtpërdrejt nga priza.
- Për të garantuar përdorim të sigurt, mos e dëmtoni kordonin elektrik ose mos e përdorni kur është i dëmtuar ose i konsumuar.

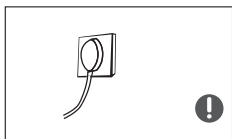

- Përdorni një prizë elektrike të dedikuar dhe kjo prizë elektrike nuk duhet të përdoret bashkë me pajisje elektrike të tjera. Kordoni elektrik duhet të kontaktojë plotësisht prizën, në të kundërt mund të marrë flakë.
- Sigurohuni që ka elektrodë tokëzimi te priza elektrike.



- Mbyllni valvulën e gazit që rrjedh dhe më pas hapni dyert dhe dritaret në rast rrjedhjeje gazi ose gazesh të tjera të ndezshme.
- Mos e hiqni frigoriferin nga priza dhe as pajisjet e tjera, sepse ndonjë shkëndijë mund të shkaktojë zjarr.

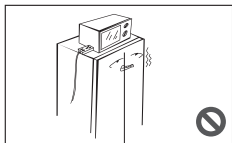

- Mos përdorni pajisje elektrike mbi pajisje, përveç rasteve kur janë të një lloji që rekomandohet nga prodhuesi.

1.4 Paralajmërimi për përdorimin

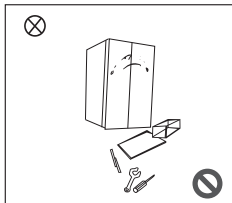

- Mos e çmontoni ose mos u mundoni ta rindërtoni frigoriferin, mos e dëmtoni qarkun e ftohjes; shërbimet e mirëmbajtjes së pajisjes duhet të bëhen nga një specialist.
- Kordoni elektrik i dëmtuar duhet të ndërrohet nga prodhuesi, departamenti i mirëmbajtjes ose profesionistë të ngjashëm, në mënyrë që të shmangen rreziqe.

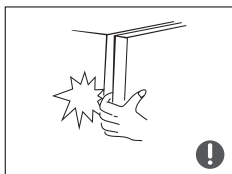

- Hapësirat ndërmjet dyerve të frigoriferit dhe trupit të frigoriferit janë të vogla, mos e vendosni dorën në ato zona, për të parandaluar shtypjen e gishtave. Bëni kujdes kur të mbyllni derën e frigoriferit, që të shmangni rënien e objekteve.
- Mos kapni ushqime ose enë me duar të lagura në hapësirën e ngrirjes kur frigoriferi është në punë, veçanërisht enë metalike, për të shmangur ngrirjen.



- Mos lejoni që fëmijët të hyjnë ose të ngjiten mbi frigorifer, përndryshe mund të shkaktohet lëndim nga mbytja ose rënia e fëmijës.

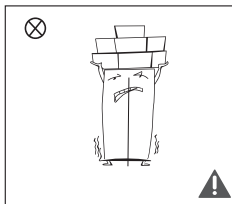

- Mos vendosni objekte të rëndë mbi frigorifer, duke marrë në konsideratë që ato mund të bien kur hapet ose mbyllet dera dhe mund të ndodhin lëndime aksidentale.
- Nëse ka ndërprerje energjie ose kur e pastroni, hiqeni spinën nga priza. Mos e lidhni ngrirësin me energjinë pa kaluar më parë pesë minuta, për të parandaluar dëmtimin e kompresorit për shkak të ndezjeve të herëpashershme.

1.5 Paralajmërimi për vendosje artikujsh

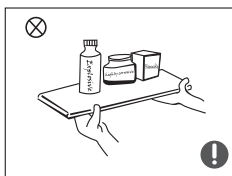

- Mos vendosni artikuj të ndezshëm, shpërthyes, të avullueshëm dhe shumë korrodues brenda frigoriferit, në mënyrë që të parandaloni dëmtimin e produktit ose aksidente nga zjarri.
- Mos vendosni artikuj të ndezshëm pranë frigoriferit, në mënyrë që të shmangni zjarrin.

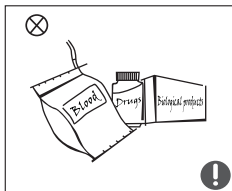

- Frigoriferi synohet për përdorim shtëpiak, si ruajtja e ushqimeve; ai nuk duhet të përdoret për qëllime të tjera, si ruajtja e gjakut, barnave ose produkteve biologjike etj.



- Mos ruani birra, pije ose lëngje të tjera në shishe ose enë të mbyllura në dhomën e ngrirjes së frigoriferit; përndryshe shishet ose enët e mbyllura mund të çahen nga ngrirja dhe të shkaktojnë dëmtime.

1.6 Paralajmërime për energjinë

- 1) Pajisjet frigoriferike mund të mos funksionojnë në mënyrë të njëtrajtshme (ekziston mundësia e shkrirjes së artikujve ose rritjes së tepër të temperaturës në hapësirën e ngrirjes) kur e mbani për një periudhë të gjatë kohe në vlerat e ulëta të diapazonit të temperaturës për të cilën është ndërtuar pajisja frigoriferike.
- 2) Pijet me gaz nuk duhet të ruhen në hapësirën ose në raftet e ngrirjes ose në hapësira ose rafte me temperaturë të ulët dhe disa produkte të tilla si uji, i cili ngrin dhe nuk duhet të konsumohet shumë i ftohtë;
- 3) Nevojitet që të mos e kaloni kohën e ruajtjes në ngrirje dhe në hapësirat ose raftet e ngrirjes, e cila rekomandohet nga prodhuesit e ushqimit për çdo lloj ushqimi dhe veçanërisht për ushqimet komerciale që ngrihen lehtësisht;
- 4) Duhet të merrni masa të nevojshme për parandalimin e rritjes së papritur të temperaturës së ushqimit të ngrirë kur shkrini pajisjen frigoriferike, si p.sh. mbështjellja e ushqimit të ngrirë me disa shtresa gazete.
- 5) Rritja e temperaturës së ushqimit të ngrirë gjatë shkrirjes normale, si p.sh. nga mirëmbajtja ose pastrimi, mund të shkurtojë jetëgjatësinë e ruajtjes.
- 6) Është e nevojshme që për dyert ose kapakët me çelës, çelësat të mbahen larg fëmijëve dhe jo pranë pajisjes frigoriferike, në mënyrë që të parandalohet bllokimi i fëmijëve brenda.

1.7 Paralajmërime për asgjësimin

Gazi ftohës dhe materiali prej ciklopetani i shumës që përdoren për frigoriferin janë të ndezshme.



Si rrjedhojë, kur pajisja shkon për skrap, ajo duhet të mbahet larg burimeve të zjarrit dhe të merret nga një kompani speciale për marrje, me kualifikimin përkatës dhe të mos asgjësohet duke u djegur, duke parandaluar kështu dëmtimin e mjedisit ose ndonjë dëmtim tjetër.



Kur ta çoni pajisjen për skrap, çmontoni dyert dhe hiqni gominat nga dera dhe raftet; vendosni dyert dhe raftet në një vend të përshtatshëm, që të parandaloni bllokimin e fëmijëve.



Asgjësimi i duhur i këtij produkti:

Kjo shenjë tregon se ky produkt nuk duhet asgjësuar bashkë me mbetjet e tjera shtëpiake në asnjë prej vendeve të BE-së. Për të parandaluar dëmtimin e mundshëm të mjedisit ose të shëndetit të personave nga asgjësimi i pakontrolluar i mbetjeve, riciklojeni në mënyrë të përgjegjshme për të nxitur ripërdorimin e qëndrueshëm të burimeve materiale. Për ta kthyer pajisjen e përdorur, përdorni sistemet e kthimit dhe grumbullimit ose kontaktoni me shitësin ku keni blerë produktin. Ata mund t'ua marrin produktin për ta ricikluar në mënyrën e duhur për mjedisin.

2 Përdorimi i duhur i frigoriferëve

2.1 Vendosja

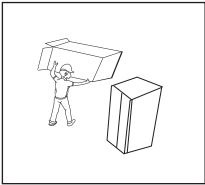

- Përpapa përdorimit, hiqni të gjitha materialet e paketimit, duke përfshirë jastëkët e poshtëm, format prej shkume dhe ngjiteset brenda frigoriferit; hiqni shtresën mbrojtëse nga dyert dhe nga trupi i frigoriferit.

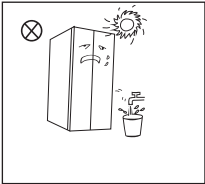

- Mbajeni larg nxehtësisë dhe shmangni dritën e drejtpërdrejtë të diellit. Mos e vendosni ngrirësin në vende me lagështi ose ujë, për të parandaluar ndryshkjen ose uljen e efektit izolues.

- Mos e spërkatni ose mos e lani frigoriferin; mos e vendosni frigoriferin në vende me lagështi ku mund të spërkatet lehtë me ujë, në mënyrë që të mos dëmtoni izolimin elektrik të frigoriferit.

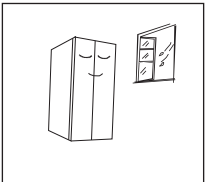

- Frigoriferi vendoset në një ambient të brendshëm me ajrosje të mirë; dysHEMEJA duhet të jetë e rrafshët dhe e fortë (nëse është e paqëndrueshme, kthejeni majtas ose djathtas për të rregulluar për të niveluar rrotat).

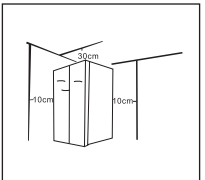

- Hapësira e sipërme e frigoriferit duhet të jetë më shumë se 30 cm dhe frigoriferi duhet të vendoset ngjitur me murin, me një hapësirë të lirë prej më shumë se 10 cm për të lehtësuar përhapjen e nxehtësisë.

2.2 Këmbët e nivelimit

- 1) Masa paraprake përpara përdorimit:
Përpara përdorimit të aksesoreve, duhet të siguroheni që frigoriferi të jetë shkëputur nga rryma.
Përpara se të rregulloni këmbët e nivelimit, duhet të merrni masa për të parandaluar plagosjen e personave.
- 2) Diagrami i skemës së këmbëve të nivelimit

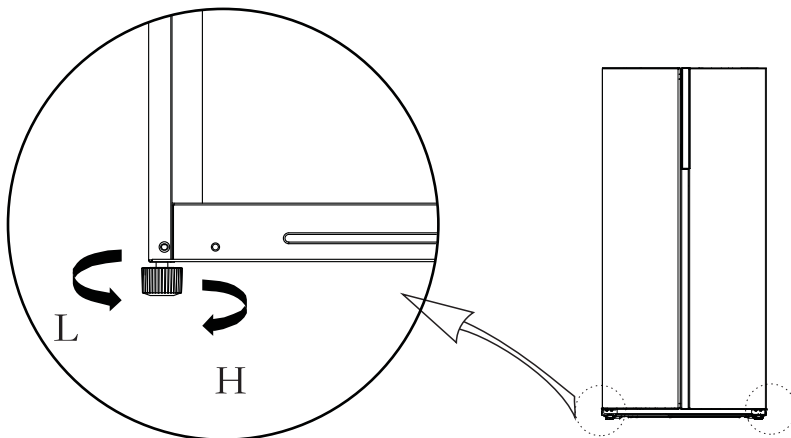

(Figura e mësipërme është vetëm për referencë. Konfigurimi aktual do të varet nga produkti fizik ose deklarata e distributorit)

- 3) Procedurat e rregullimit:
 - a. Kthejini këmbët në drejtimin e akrepave të orës për të ngritur frigoriferin;
 - b. Kthejini këmbët në drejtimin e kundërt të akrepave të orës për të ulur frigoriferin;
 - c. Rregulloni këmbët djathtas dhe majtas, bazuar në procedurat e rëndësishme për të arritur një nivel horizontal.

2.3 Nivelimi i derës

- 1) Masa paraprake përpara përdorimit:
Përpara përdorimit të aksesoreve, duhet të siguroheni që frigoriferi të jetë shkëputur nga rryma.
Përpara se të rregulloni derën, duhet të merrni masa për të parandaluar plagosjen e personave.
- 2) Diagrami i skemës së nivelimit të derës

Lista e veglave që duhet të ketë përdoruesi	
	çelës

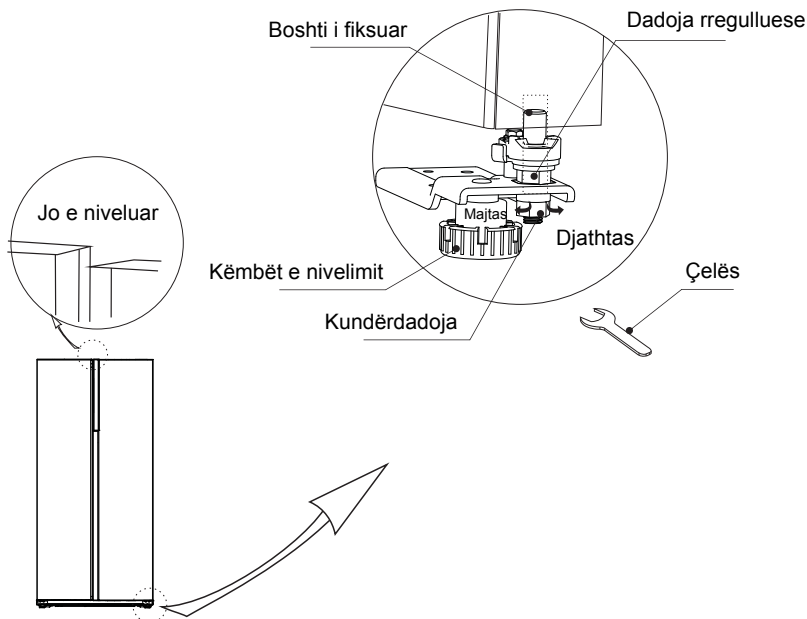

(Figura e mësipërme është vetëm për referencë. Konfigurimi aktual do të varet nga produkti fizik ose deklarata e distributorit)

Kur dera e frigoriferit është e ulët:

Hapni derën, përdorni një çelës për të liru kundërdadon dhe për ta kthyer dadon rregulluese në drejtim të kundërt të akrepave të orës për të ngritur derën. Pas vendosjes së dyerve në një linjë, shtrëngoni kundërdadon duke e rrotulluar në drejtim të kundërt të akrepave të orës.

Kur dera e frigoriferit është e lartë:

Hapni derën, përdorni një çelës për të kthyer dadon rregulluese në drejtim të akrepave të orës për të ulur derën. Pas vendosjes së dyerve në një linjë, shtrëngoni kundërdadon duke e rrotulluar në drejtim të kundërt të akrepave të orës.

2.4 Ndërrimi i dritës

Çdo ndërrim ose mirëmbajtje e llambave LED duhet të kryhet nga prodhuesi, agjenti i tij i shërbimit ose nga një person me kualifikim të ngjashëm.

2.5 Fillimi i përdorimit

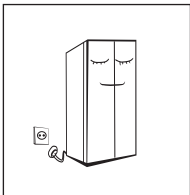

- Përpara përdorimit fillestar, mbajeni frigoriferin për gjysmë ore pa punë, përpara se ta lidhni me rrymën.
- Përpara se të vendosni ushqime të freskëta ose të ngrira, frigoriferi duhet të punojë për 2-3 orë ose për mbi 4 orë në verë, kur temperatura e ambientit është e lartë.

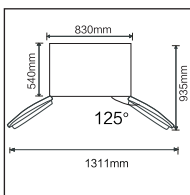

- Mbani hapësirë të mjaftueshme që dyert dhe raftet të hapen lehtësisht.
- Figura e mësipërme është vetëm për referencë. Konfigurimi aktual do të varet nga produkti fizik ose deklarata e distributorit.

2.6 Këshilla për kursimin e energjisë

- Pajisja duhet të vendoset në zonën më të freskët të dhomës, larg pajisjeve që prodhojnë nxehtësi ose tubave të ngrohjes dhe larg dritës së drejtpërdrejtë të diellit.
- Lërimi ushqimet e nxehta të arrijnë temperaturën e ambientit përpara se t'i vendosni në pajisje. Mbingarkimi i pajisjes e detyron kompresorin që të punojë më shumë. Ushqimet që ngrijnë shumë ngadalë mund të humbasin cilësinë ose të prishen.
- Sigurohuni që t'i mbështillni ushqimet mirë dhe që t'i thani enët përpara se t'i vendosni në pajisje. Kjo redukton krijimin e brymës brenda pajisjes.
- Koshi i ruajtjes së pajisjes nuk duhet veshur me letër alumini, letër dylli ose letra kuzhine. Shtresat pengojnë qarkullimin e ajrit të ftohtë, duke e bërë pajisjen më pak efikase.
- Organizoni dhe etiketoni ushqimin për të reduktuar hapjen e derës dhe kërkimet e gjata. Hiqni sa më shumë artikuj që ju nevojiten në një kohë dhe mbylleni derën sa më shpejt që të jetë e mundur.

3 Struktura dhe funksionet

3.1 Pjesët kryesore

(Dhoma e ngrirjes)

(Hapësira e ftohjes)

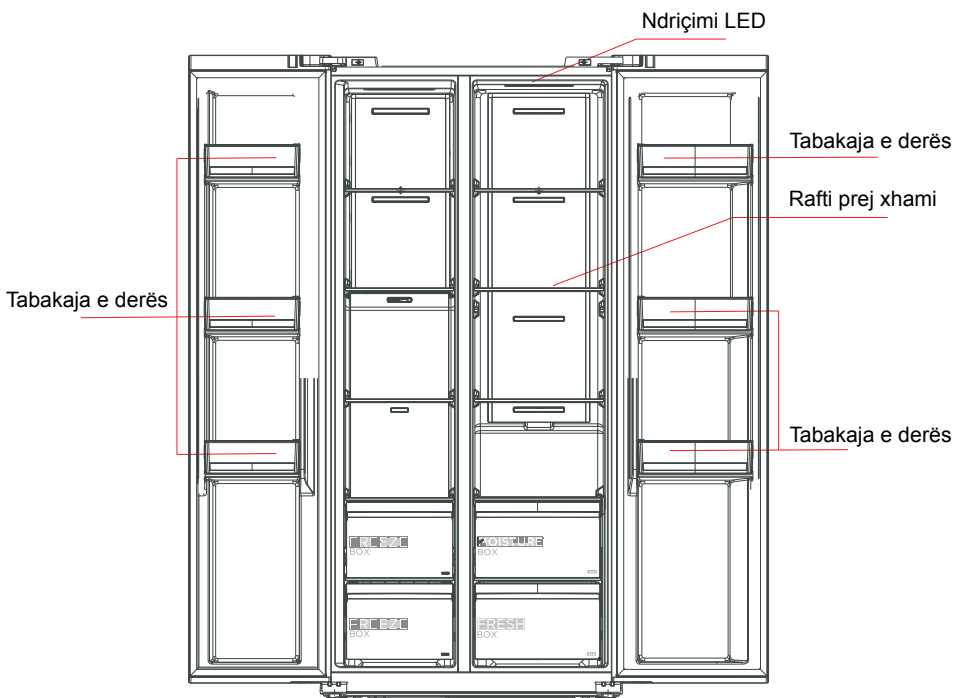

(Figura e mësipërme është vetëm për referencë. Konfigurimi aktual do të varet nga produkti fizik ose deklarata e distributorit)

Hapësira e ftohjes

- Hapësira e ftohjes është e përshtatshme për ruajtjen e frutave, perimeve, pijeve dhe ushqimeve të tjera që konsumohen brenda një afati të shkurtër, **koha e sugjeruar e ruajtjes është nga 3 ditë në 5 ditë.**
- Ushqimet e gatuar nuk duhet të vendosen në hapësirën e ftohjes derisa të jenë ftohur në temperaturë ambiente.
- Përpara vendosjes në frigorifer, rekomandohet që ushqimet të izoloohen.
- Raftet prej xhami mund të ngrihen lart ose poshtë për të rregulluar hapësirën e ruajtjes dhe për lehtësi përdorimi.

Dhoma e ngrirjes

- Hapësira e ngrirjes me temperaturë të ulët mund ta mbajë ushqimin të freskët për një kohë të gjatë dhe përdoret kryesisht për të ruajtur ushqime të ngrira dhe për të prodhuar akull.
 - Hapësira e ngrirjes është e përshtatshme për ruajtjen e mishit, peshkut, orizit dhe ushqimeve të tjera që nuk do të konsumohen brenda një periudhe të shkurtër.
 - Thelat e mishit preferohet që të ndahen në copa të vogla, që të ngrihen shpejt dhe të merren lehtësisht. Mbani parasysh që ushqimi duhet të konsumohet brenda periudhës së ruajtjes.
- Sirtarët, kutitë e ushqimeve, raftet etj. që janë vendosur sipas pozicionit në figurën e mësipërme kursejnë më shumë energji.**

Shënim: Ruajtja e një sasive shumë të madhe ushqimi gjatë përdorimit të parë, mund të ndikojë negativisht në funksionin e ngrirjes të pajisja. Ushqimet që ruhen nuk duhet të bllokojnë daljen e ajrit; përndryshe funksioni i ngrirjes do të ndikohet sërish negativisht.

3.2 Funkzioni

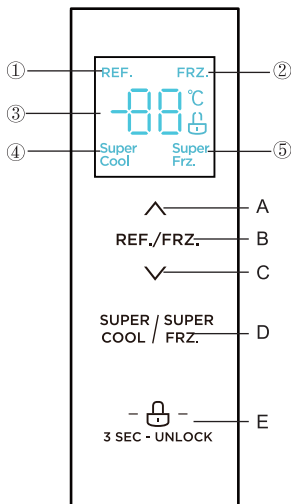

(Figura e mësipërme është vetëm për referencë. Konfigurimi aktual do të varet nga produkti fizik ose deklarata e distributorit)

1. Ekran

- ① Ikona e ftohjes ② Ikona e ngrirjes ③ Ikona e shfaqjes së temperaturës
④ Ikona e super ftohjes ⑤ Ikona e super ngrirjes

2. Butonat e kontrollit

- A. Butoni i rritjes së temperaturës B. Butoni i zgjedhjes së zonës së temperaturës
C. Butoni i uljes së temperaturës D. Butoni i super ftohjes/ngrirjes
E. Butoni i mbylljes/hapjes

3. Udhëzimet e përdorimit

1) Ekran

Kur e lidhni frigoriferin me energjinë elektrike, ekrani do të ndizet për gjithsej 3 sekonda. Ndërkohë bie zilja e vënies në punë dhe ekrani kalon në gjendjen normale të punimit.

Kur e përdorni frigoriferin për herë të parë, temperaturat standarde të dhomës së ftohjes dhe dhomës së ngrirjes janë përkatësisht 5°C/-18°C.

Kur ndodh ndonjë gabim, në ekran tregohet kodi i gabimit (shiko faqen tjetër); gjatë punimit normal, në ekran tregohet temperatura e vendosur e dhomës së ftohjes ose dhomës së ngrirjes.

Në kushte normale, nëse nuk ka asnjë operim në panelin e ekranit ose asnjë veprim hapjeje dere brenda 30 sekondash, ekrani kyçet dhe gjendja  fiket.

2) Kyçje/hapje



Në gjendjen e hapur, mbani shtypur butonin e kyçjes  për 3 sekonda për ta kaluar në gjendje të kyçur.

 Ndizet logoja dhe bie sinjali, që do të thotë se ekrani është kyçur, dhe në këtë moment nuk mund të përdoren butonat;

Në gjendjen e kyçur, mbani shtypur butonin e kyçjes  për 3 sekonda për ta kaluar në gjendje të hapur.

Ndizet logoja  dhe bie sinjali, që do të thotë se ekrani është hapur, dhe në këtë moment mund të përdoren butonat;

3) Caktimi i temperaturës së hapësirës së ftohjes

Shtypni butonin e zgjedhjes së zonës së temperaturës REF./FRZ. për të zgjedhur zonën e temperaturës së dhomës së ftohjes. Ikona REF do të ndizet, më pas shtypni  ose  për të rregulluar temperaturën e dhomës së ftohjes. Rrezja e temperaturës për dhomën e ftohjes është 2°C- 8°C.

4) Caktimi i temperaturës së hapësirës së ngrirjes

Shtypni butonin e zgjedhjes së zonës së temperaturës REF./FRZ. për të zgjedhur zonën e temperaturës së dhomës së ngrirjes. Ikona FRZ. do të ndizet, më pas shtypni \wedge ose \vee për të rregulluar temperaturën e dhomës së ngrirjes. Rrezja e temperaturës për dhomën e ngrirjes është -24°C - 16°C

5) Vendosja e modalitetit

Kur vendosni modalitetin e super ftohjes ^{SUPER} ^{COOL}, temperatura e dhomës së ftohjes do të vendoset automatikisht në 2 °C, **koha më e gjatë e punimit të këtij modaliteti është 6 h.**

Dilni nga modaliteti i super ftohjes ^{SUPER} ^{FRZ.}, temperatura e dhomës së ftohjes do të kthehet automatikisht te temperatura që ishte vendosur para modalitetit të super ftohjes.

Kur vendosni modalitetin e super ngrirjes ^{SUPER} ^{FRZ.}, temperatura e dhomës së ngrirjes do të vendoset automatikisht në -24 °C, **ajo mbyllet automatikisht pas 24 orësh pune.**

Dilni nga modaliteti i super ngrirjes ^{SUPER} ^{FRZ.}, temperatura e dhomës së ngrirjes do të kthehet automatikisht në temperaturën që ishte vendosur para modalitetit të ngrirjes.

Sipas IEC62552: 2007, kushtet e testit janë si më poshtë: filloni më përpara modalitetin e super ngrirjes, dhe prisni derisa frigoriferi të kalojë në shkriren automatike, dhe më pas aplikoni ngarkesën e ngrirësit.

Koha maksimale e shkrires është 72 orë dhe koha minimale është 12 orë në 32°C.

Konfigurimi i rekomanduar: dhoma e ftohjes 4°C, dhoma e ngrirjes -18°C.

6) Ruajtja kur ka ndërprerje energjie

Në rast ndërprerjeje energjie, gjendja e punës për momentin do të bllokohet dhe do të qëndrojë ashtu derisa të rikthehet rryma.

7) Tregues defekti

Paralajmërimet e mëposhtme që afshohen në ekran tregojnë defektet përkatëse të frigoriferit. Ndonëse frigoriferi mund të vazhdojë të funksionojë dhe të jetë i ftohtë kur shfaqen defektet e mëposhtme, përdoruesi duhet të kontaktojë një specialist mirëmbajtjeje për mirëmbajtje, në mënyrë që të sigurojë përdorimin optimal të pajisjes.

Kodet e gabimeve	Përshkrim i gabimit
E1	Defekt i sensorit të temperaturës së hapësirës së ftohjes
E2	Defekt i sensorit të temperaturës së hapësirës së ngrirjes
E5	Gabim i qarkut të zbulimit të sensorit të shkrires te ngrirësi
E6	Gabim komunikimi
E7	Gabim në qarkun e dallimit të qarkullimit të temperaturës

4 Mirëmbajtja dhe kujdesi ndaj pajisjes

4.1 Pastrimi i përgjithshëm

- Pluhuri pas frigoriferit dhe në tokë duhet të pastrohet në kohë për të përmirësuar funksionin e ftohjes dhe për të kursyer energji.
- Kontrolloni rregullisht gominën e derës për t'u siguruar që nuk ka papastërti. Pastroni gominën e derës me një leckë të butë, të njomur me ujë me sapun ose detergjent të holluar.
- Pjesa e brendshme e frigoriferit duhet të pastrohet rregullisht për të shmangur aromat e këqija.
- Përpara se të pastroni pjesën e brendshme, shkëputni energjinë, hiqni të gjitha ushqimet, pijet, raftet, sirtarët etj.
- Përdorni një leckë të butë ose sfungjer për ta pastruar frigoriferin nga brenda, me dy lugë kafeje sodë buke dhe një litër ujë të ngrohtë. Pastaj shpëlajeni me ujë dhe fshijeni mirë. Pas pastrimit, hapni derën dhe lëreni të thahet vetë përpara se ta rindizni.
- Për zonat e vështira për t'u pastruar në frigorifer (si bashkimet e ngushta, hapësirat e ngushta ose cepat), rekomandohet që t'i fshini rregullisht me një leckë të butë, furçë të butë etj. dhe kur të jetë e nevojshme, ta kombinoni me disa mjete shtesë (si p.sh. shkopinj të hollë) për t'u siguruar që në ato zona të mos grumbullohen ndotës ose baktere.
- Mos përdorni sapun, detergjent, pluhur për ta fërkuar, pastrues me spërkatje etj. sepse këto mund të krijojnë aroma të këqija në frigorifer ose të ndotin ushqimin.
- Pastroni vendin e shisheve, raftet dhe sirtarët me një leckë të butë, të njomur me ujë me sapun ose detergjent të holluar. Thajeni me një leckë të butë ose lëreni të thahet vetë.
- Fshini sipërfaqen e jashtme të frigoriferit me një leckë të butë të njomur me ujë me sapun, detergjent etj. dhe pastaj fshijeni.
- Mos përdorni furça të forta, tela pastrimi, furça me tel, gërryes (si pastë dhëmbësh), tretës organikë (si alkool, aceton, vaj bananeje etj.), ujë të vluar, artikuj me acid ose alkale, të cilat mund të dëmtojnë sipërfaqen e frigoriferit dhe pjesën e brendshme. Uji i vluar dhe tretësit organikë si benzeni mund të deformojë ose të dëmtojë pjesët plastike.
- Mos e shpëlani drejtpërdrejt me ujë ose lëngje të tjera gjatë pastrimit për të shmangur qarkun e shkurtër ose dëmtimin e izolimit elektrik pas zhytjes në ujë.



Ju lutemi ta shkëputni frigoriferin kur ta shkrihi dhe ta pastroni.



4.2 Pastrimi i tabakasë së derës

- Në përputhje me drejtimin e shigjetave në figurën e mëposhtme, përdorni të dyja duart për ta shtypur tabakanë dhe shtyjeni për lart dhe pastaj mund ta nxirri.
- Pas larjes së tabakasë që keni nxjerrë, mund të rregulloni lartësinë e vendosjes së saj sipas nevojave tuaja.
- Për pastrim sugjerohen peshqirë të butë ose një sfungjer i zhytur në ujë dhe detergjente neutrale që nuk gërryejnë. Ngrirësi duhet të pastrohet në fund me ujë të pastër dhe një leckë të thatë. Hapni derën që të thahet vetë përpara se ta vendosni pajisjen në rrymë.
- Mos përdorni furça të forta, tela pastrimi, furça me tel, gërryes si pastë dhëmbësh, tretës organikë (si alkool, aceton, vaj bananeje etj.), ujë të vluar, artikuj me acid ose alkale për të pastruar frigoriferin, sepse këto mund të dëmtojnë sipërfaqen e frigoriferit dhe pjesën e brendshme.

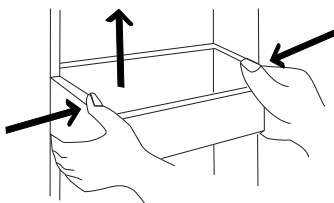

(Figura e mësipërme është vetëm për referencë. Konfigurimi aktual do të varet nga produkti fizik ose deklarata e distributorit)

4.3 Pastrimi i raftit prej xhami

- Meqenëse pjesa fundore e veshjes së frigoriferit ku bën kontakt me raftet ka një ndalesë, duhet t'i ngrini raftet lart dhe atëherë mund t'i hiqni.
- Rregulloni ose pastroni raftet sipas nevojës suaj.
Për pastrim sugjerohen peshqirë të butë ose një sfungjer i zhytur në ujë dhe detergjente neutrale që nuk gërryejnë. Ngrirësi duhet të pastrohet në fund me ujë të pastër dhe një leckë të thatë. Hapni derën që të thahet vetë përpara se ta vendosni pajisjen në rrymë.
Mos përdorni furça të forta, tela pastrimi, furça me tel, gërryes si pastë dhëmbësh, tretës organikë (si alkool, aceton, vaj bananeje etj.), ujë të vluar, artikuj me acid ose alkale për të pastruar frigoriferin, sepse këto mund të dëmtojnë sipërfaqen e frigoriferit dhe pjesën e brendshme.

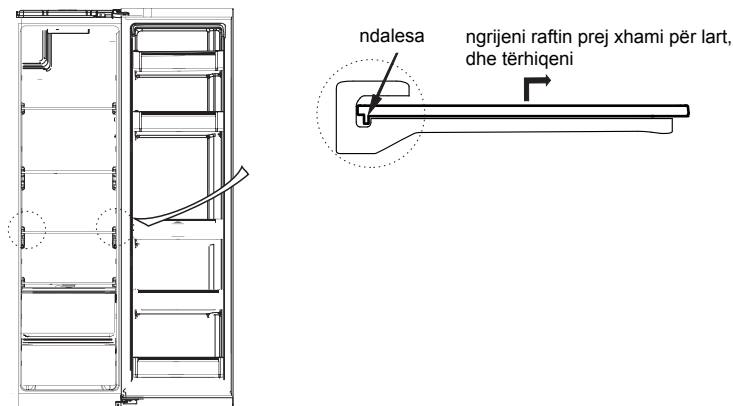

(Figura e mësipërme është vetëm për referencë. Konfigurimi aktual do të varet nga produkti fizik ose deklarata nga distributori.)

4.4 Shkrirja e akullit

- Frigoriferi është prodhuar me parimin e ftohjes së ajrit dhe si rrjedhojë, ka funksion shkrirjeje automatike. Bryma që formohet për shkak të stinës ose temperaturës mund të hiqet gjithashtu manualisht duke e shkëputur pajisjen nga furnizimi me energji ose duke e fshirë me një peshqir të thatë.

4.5 Kur nuk përdoret

- Ndërprerje energjie: Në rast ndërprerjeje energjie, edhe kur është verë, ushqimet brenda pajisjes mund të ruhen për disa orë; gjatë ndërprerjes së energjisë dyert nuk duhet të hapen shumë herë dhe të mos vendosen ushqime të tjera të freskëta në pajisje.
- Kur nuk përdoret për një kohë të gjatë: Pajisja duhet të shkëputet dhe të pastrohet, pastaj dyert të mbahen hapur për të parandaluar aromat e këqija.
- Kur transferoheni: Përpara se të transferoni frigoriferin, hiqni të gjitha artikujt jashtë, fiksoni pjesët prej xhami, mbajtësin e perimeve, sirtarët e hapësirës së ngrirjes etj. me ngjitëse dhe shtrëngoni këmbët e nivelimit, mbyllni dyert dhe fiksojini me ngjitëse. Gjatë transportimit, pajisja nuk duhet të vendoset me kokë poshtë ose horizontalisht ose të dridhet; këndi gjatë transportimit nuk duhet të jetë më i madh se 45°.



Pas ndezjes, pajisja duhet të mbahet në punë vazhdimisht. Përgjithësisht, përdorimi i pajisjes nuk duhet të ndërpritet; përndryshe mund të shkurtohet jetëgjatësia e shërbimit

5 Zgjidhja e problemeve

5.1 Disa probleme të thjeshta mund të provoni t'i zgjidhni vetë.

Nëse nuk mund t'i zgjidhni, ju lutemi të kontaktoni departamentin e shërbimeve pas shitjes.

Pajisja nuk punon	Kontrolloni nëse pajisja është lidhur në rrymë ose nëse spina është vendosur mirë. Kontrolloni nëse tensioni është shumë i ulët. Kontrolloni nëse ka ndërprerje energjie ose ka rënë ndonjë siguresë.
Aromë e keqe	Mbështillni mirë ushqimet me erë të fortë. Kontrolloni nëse ka ushqime të prishura. Pastroni pjesën e brendshme të frigoriferit.
Përdorimi i kompresorit për një kohë të gjatë.	Përdorimi i frigoriferit për një kohë të gjatë është normal gjatë verës kur temperatura e ambientit është e lartë. Nuk sugjerohet që të mbani shumë ushqim në pajisje në të njëjtën kohë. Përpara se të vendosen në pajisje, ushqimet duhet të ftohen. Dyert hapen shumë shpesh.
Drita nuk ndizet	Kontrolloni nëse frigoriferi është lidhur me furnizimin me energji dhe nëse drita është e dëmtuar. Ndërrojeni dritën me një specialist.
Dyert nuk mbyllen si duhet	Dera ka ngecur nga paketat e ushqimeve. Ka shumë ushqime. Frigoriferi është i anuar.
Zhurmë e lartë	Kontrolloni nëse dyshemeja është në nivel dhe nëse frigoriferi është vendosur që të mos lëvizë. Kontrolloni nëse pjesët janë vendosur në vendet e duhura.
Gomina e derës nuk mbyllet mirë	Hiqni materialet e huaja nga gomina e derës. Ngrohni gominën e derës dhe më pas ftoheni që të restaurohet (ose fryjeni me një tharëse elektrike ose përdorni një peshqir të nxehtë për ta ngrohur)
Tabakaja e mbledhjes së ujit derdhet	Nuk ka shumë ushqim në domë ose ushqimi që ndodhet përmban tepër ujë, dhe kjo shkakton shkrirje të tepruar Dyert nuk janë mbyllur saktë, duke krijuar brymë kur hyn ajri dhe rritje të nivelit të ujit për shkak të shkrirjes.
Fole e nxehtë	Ka shpërndarje të nxehtësisë së kondensatorit të integruar nga foleja, gjë që është normale. Kur foleja nxehet për shkak të temperaturës së lartë të ambientit, ruajtjes së një sasive të madhe ushqimi ose fikjes së kompresorit, mundësoni një ajrim të mirë, për të lehtësuar shpërndarjen e nxehtësisë.
Kondensim i sipërfaqes	Kondensimi i sipërfaqes së jashtme dhe gominave të deryve të frigoriferit është normal kur lagështia e ambientit është shumë e lartë. Thjesht thajeni kondensimin me një peshqir të pastër.
Zhurmë anormale	Zukatje: Kompresori mund të prodhojë zhurmë zukatjeje gjatë përdorimit dhe kjo zukatje është e lartë veçanërisht gjatë ndezjes ose ndalimit. Kjo është normale. Gërvimë: Gazi ftohës që rrjedh brenda pajisjes mund të krijojë një zhurmë gërvime, e cila është normale.

Tabela 1 Kategoritë e klimës

Kategoria	Simboli	Diapazoni i temperaturës së ambientit në °C
Temperaturë mesatare e zgjeruar	SN	+ 10 deri në + 32
Temperaturë mesatare	N	+ 16 deri në + 32
Nëntropikale	ST	+ 16 deri në + 38
Tropikale	T	+ 16 deri në + 43

Temperaturë mesatare e zgjeruar: Kjo pajisje frigoriferike synohet të përdoret në temperatura ambientit ndërmjet 10°C deri në 32°C;

Temperate: Kjo pajisje frigoriferike synohet të përdoret në temperatura ambientit ndërmjet 16°C deri në 32°C;

Nëntropikale: Kjo pajisje frigoriferike synohet të përdoret në temperatura ambientit ndërmjet 16°C deri në 38°C;

Tropikale: Kjo pajisje ftohjeje është bërë për t'u përdorur në temperatura ambientit që variojnë nga 16°C deri në 43°C;

Veçanërisht për standardin e ri evropian:

Pjesët e porositura në tabelën e mëposhtme mund të blihen nëpërmjet kanalit _:

Pjesa e porositur	Ofrohet nga	Koha minimale që kërkohet për sjelljen
termostate	Personali profesionist i mirëmbajtjes	Të paktën 7 vjet pas nxjerrjes në treg të modelit të fundit
sensorë temperature	Personali profesionist i mirëmbajtjes	Të paktën 7 vjet pas nxjerrjes në treg të modelit të fundit
panel qarku të stampuar	Personali profesionist i mirëmbajtjes	Të paktën 7 vjet pas nxjerrjes në treg të modelit të fundit
burime drite	Personali profesionist i mirëmbajtjes	Të paktën 7 vjet pas nxjerrjes në treg të modelit të fundit
doreza dyersh	Riparuesit profesionistë dhe përdoruesit përfundimtarë	Të paktën 7 vjet pas nxjerrjes në treg të modelit të fundit
mentesha dyersh	Riparuesit profesionistë dhe përdoruesit përfundimtarë	Të paktën 7 vjet pas nxjerrjes në treg të modelit të fundit
tabaka	Riparuesit profesionistë dhe përdoruesit përfundimtarë	Të paktën 7 vjet pas nxjerrjes në treg të modelit të fundit
kosha	Riparuesit profesionistë dhe përdoruesit përfundimtarë	Të paktën 7 vjet pas nxjerrjes në treg të modelit të fundit
gomina dere	Riparuesit profesionistë dhe përdoruesit përfundimtarë	Të paktën 10 vjet pas nxjerrjes në treg të modelit të fundit

Periudha më e shkurtër për sigurimin e pjesëve të këmbimit pas shitjes është _ _

I nderuar klient,

- Nëse dëshironi që ta ktheni ose ta zëvendësoni produktin, ju lutemi të kontaktoni dyqanin ku e blëtë.
(Mos harroni të merrni me vete faturën e blerjes)
- Nëse produkti prishet dhe ka nevojë për riparim, ju lutemi të kontaktoni kompaninë e shërbimeve pas shitjes.

Uživatelský manuál

Lednice

Bok po boku



Varování:

Před použitím tohoto produktu si pečlivě přečtěte tuto příručku a uschovejte ji pro budoucí použití. Design a technické parametry se mohou z důvodu vylepšení produktu změnit bez předchozího upozornění. Podrobnosti získáte u svého prodejce nebo výrobce.

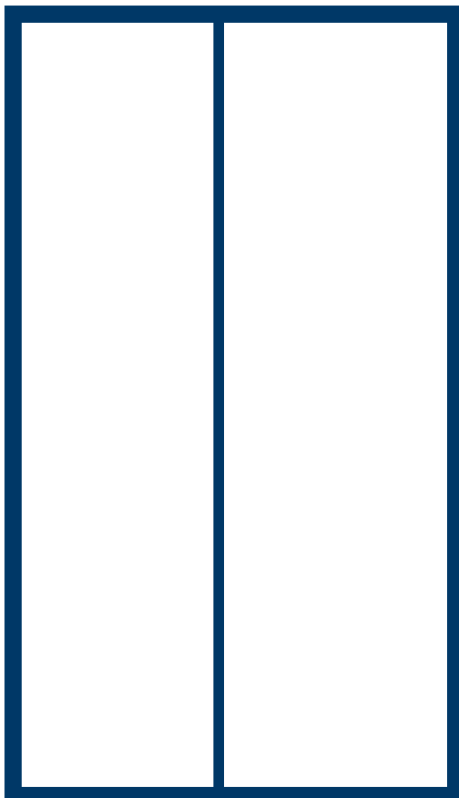

MODEL: MDRS619FG
SERIES

www.midea.com

OBSAH

1 Bezpečnostní upozornění	1
1.1 Upozornění	1
1.2 Význam bezpečnostních výstražných symbolů	3
1.3 Výstrahy související s elektřinou	3
1.4 Výstrahy k používání	4
1.5 Výstrahy k umístování	4
1.6 Varování týkající se energie	5
1.7 Výstrahy k likvidaci	5
2 Řádné používání chladničky	6
2.1 Umístění	6
2.2 Výrovnání nožiček	7
2.3 Výrovnání dveří	8
2.4 Výměna žárovky	9
2.5 Zahájení používání	9
2.6 Tipy pro úsporu energie	9
3 Konstrukce a funkce	10
3.1 Hlavní součásti	10
3.2 Funkce	11
4 Údržba spotřebiče a péče o něj	13
4.1 Celkové čištění	13
4.2 Čištění přihrádky ve dveřích	13
4.3 Čištění skleněné police	14
4.4 Rozmrazování	14
4.5 Mimo provoz	14
5 Řešení problémů	15
5.1 Řešení problémů	15

Vážení uživatelé, děkujeme vám, že jste si vybrali chladničku Midea.

1 Bezpečnostní upozornění

1.1 Upozornění



Upozornění: riziko požáru / hořlavé materiály

Spotřebič je určen k použití v domácnosti a podobných prostředích, jako jsou kuchyňské prostory pro zaměstnance v obchodech, kancelářích a dalších pracovních prostředích; na statcích a klienty v hotelech, motelech a jiných prostředích rezidenčního typu; prostředí typu postel a snídaně; catering a podobné nemaloobchodní aplikace.

Spotřebič není určen k používání osobami (včetně dětí) s omezenými fyzickými, smyslovými nebo duševními schopnostmi, nebo bez patřičných zkušeností a znalostí, pokud jim nebyl poskytnut dohled nebo pokyny ohledně bezpečného používání přístroje osobou zodpovědnou za jejich bezpečnost.

Děti musí být pod dohledem, aby bylo zajištěno, že si se spotřebičem nebudou hrát.

Pokud je přírodní kabel poškozen, musí jej vyměnit výrobce, autorizovaný servis nebo jiná kvalifikovaná osoba, aby bylo možné se vyhnout nebezpečí.

Ve spotřebiči neuchovávejte výbušné předměty, například tlakové nádoby se sprejem obsahující hořlavý plyn.

Po použití a před provedením údržby ze strany uživatele na spotřebiči musí být spotřebič odpojen ze sítě.

Výstraha: Nedávejte před větrací otvory ve skříni spotřebiče nebo ve vestavěné konstrukci žádné překážky.

Výstraha: K urychlení odmrazování spotřebiče nepoužívejte mechanické nástroje ani jiné prostředky kromě prostředků doporučených výrobcem.

Výstraha: Vyhněte se poškození okruhu chladiva.

Výstraha: V prostoru pro uložení potravin spotřebiče nepoužívejte elektrické spotřebiče, jejichž typ není doporučen výrobcem.

Výstraha: Protože chladnička používá hořlavý plyn a chladivo, zlikvidujte ji v souladu s místními předpisy.

Výstraha: Při umísťování přístroje dbejte na to, aby nedošlo ke skřípnutí nebo poškození napájecího kabelu.

Výstraha: Za přístroj nedávejte přenosné vícenásobné zásuvky ani přenosné zdroje napájení.

Nepoužívejte prodlužovací kabely nebo neuzemněné (dvouvidlicové) adaptéry.

Nebezpečí: Nebezpečí zachycení dítěte. Než vyhodíte starou chladničku nebo mrazničku:

- Demontujte dveře.

Pulty nechte na místě, aby dovnitř nemohly snadno vyšplhat děti.

Před pokusem o instalaci příslušenství je třeba chladničku odpojit od zdroje elektrického napájení.

Chladivo a cyklopentanové pěnové materiály používané pro spotřebič jsou hořlavé. Je-li proto spotřebič vyřazen, musí být udržován mimo dosah jakéhokoli zdroje ohně a musí být regenerován zvláštní společností provádějící regeneraci s odpovídající kvalifikací. Nesmí být zlikvidován spálením, zabráníte tak poškození životního prostředí nebo jiným škodám.

U EN standardu: Tento přístroj smí používat děti od 8 let a starší, osoby s omezenými fyzickými, smyslovými nebo duševními schopnostmi nebo nedostatkem zkušeností a vědomostí, pokud jsou pod dohledem nebo pokud byly poučeny o bezpečném používání přístroje a porozuměly nebezpečím spojeným s jeho používáním. Dohlédněte, aby si se zařízením nehrály děti. Čištění a uživatelskou údržbu

zařízení nesmí provádět děti bez dozoru. Děti ve věku od 3 do 8 let mohou do chladicího spotřebiče vkládat a vykládat předměty.

Je třeba, aby u dveří nebo vík vybavených zámky a klíči byly klíče uchovávány mimo dosah dětí a ne v blízkosti chladicího zařízení; zabráníte tak zamknutí dětí uvnitř.

Abyste předešli kontaminaci potravin, dodržujte následující pokyny:

- Otevření dvířek na dlouhou dobu může způsobit výraznému zvýšení teploty v jednotlivých částech spotřebiče.
- Pravidelně čistěte povrchy, které mohou přijít do styku s potravinami a přístupnými odvodňovacími systémy.
- Pokud nebyly nádržky na vodu používány po dobu 48 hodin, vyčistěte je; pokud nebyla voda čerpána po dobu 5 dnů, propláchněte vodní systém připojený k přívodu vody. (poznámka 1)
- Syrové maso a ryby skladujte v chladničce ve vhodných nádobách, aby nebyly v kontaktu s jinými potravinami nebo nedošlo k pokapání jiných potravin.
- Prostory pro zmrazené potraviny se dvěma hvězdičkami jsou vhodné pro ukládání předem zmrazených potravin, skladování nebo výrobu zmrzliny a výrobu kostek ledu. (poznámka 2)
- Prostory s jednou, dvěma nebo třemi hvězdičkami nejsou vhodné pro zmrazení čerstvých potravin. (poznámka 3)
- Spotřebiče bez 4hvězdičkového prostoru: Tento chladicí spotřebič není vhodný ke zmrazování potravin. (poznámka 4)
- Pokud necháte chladicí spotřebič delší dobu prázdný, vypněte jej, odmrazte, vyčistěte, vysušte a nechte dvířka otevřená; předejdete tak tvorbě plísní uvnitř spotřebiče.



Poznámka 1, 2, 3, 4: Potvrďte, zda to platí pro typ prostoru u vašeho produktu.

Pro samostatně stojící spotřebič: Tento chladicí spotřebič není určen k použití jako vestavěný spotřebič.

Veškerou výměnu nebo údržbu žárovek LED by měl provádět výrobce, jeho servisní zástupce nebo podobně kvalifikovaná osoba.

Tento výrobek obsahuje světelný zdroj třídy energetické účinnosti (G).

1.2 Význam bezpečnostních výstražných symbolů

 Symboly zákazu	Toto je symbol zákazu. Pokud by nebyly dodrženy pokyny označené tímto symbolem, mohlo by dojít k poškození výrobku nebo ohrožení osobní bezpečnosti uživatele.
 Výstražné symboly	Toto je výstražný symbol. Je nutné ovládat výrobek v přísném souladu s pokyny označenými tímto symbolem. V opačném případě hrozí poškození výrobku nebo zranění osob.
 Symboly upozornění	Toto je symbol upozornění. Pokyny označené tímto symbolem vyžadují zvláštní opatřnost. Nedostatečná opatřnost může mít za následek lehké nebo středně těžké zranění nebo poškození výrobku.

Tato návod obsahuje mnoho důležitých bezpečnostních informací, které musí uživatelé dodržovat.

1.3 Výstražy souvisejí s elektřinou

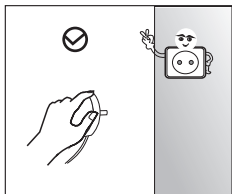

- Při vytahování zástrčky chladničky netahejte za napájecí kabel. Zástrčku pevně uchopte a přímo ji vytáhněte ze zásuvky.
- K zajištění bezpečného používání zabraňte poškození napájecího kabelu ani nepoužívejte napájecí kabel, který je poškozený nebo opotřebovaný.

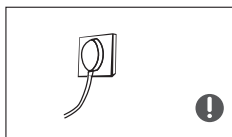

- Používejte vyhrazenou napájecí zásuvku – neměly by do ní být připojeny žádné další elektrické spotřebiče. Napájecí kabel musí být pevně spojen se zásuvkou, jinak může dojít k požáru.
- Dbejte na to, aby byl zásuvka vybavena uzemňovacím kontaktem.



- V případě úniku plynu a jiných hořlavých plynů vypněte ventil unikajícího plynu a poté otevřete dveře a okna.
- Neodpojujte chladicí box a ostatní elektrické spotřebiče, protože by mohla jiskra způsobit požár.

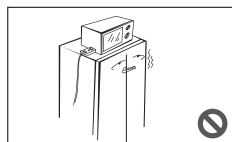

- Na horní části spotřebiče nepoužívejte elektrické spotřebiče, jejichž typ není doporučen výrobcem.

1.4 Výstrahy k používání

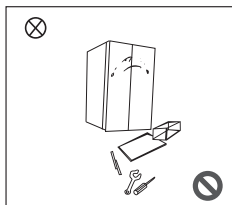

- Chladničku nerozebírejte ani nerekonstruuje a nepoškozujte chladicí okruh; údržbu spotřebiče musí provádět odborník.
- Aby nedošlo k nebezpečným situacím, musí být poškozený napájecí kabel vyměněn výrobcem, jeho servisním oddělením nebo příslušnými odborníky.

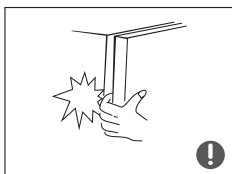

- Mezery mezi dveřmi chladničky a mezi dveřmi a hlavní konstrukcí chladničky jsou malé. Dávejte proto pozor, abyste si v těchto místech neskřípli prst. Při zavírání dveří chladničky buďte opatrní, aby nedošlo k pádu předmětů.
- Je-li chladnička v provozu, neberte potraviny ani nádoby z mrazicího prostoru vlhkými rukama a zejména se vyhněte kovovým nádobám, abyste zabránili omrzlinám a přimrznutí.



- Nedovolte, aby jakékoli dítě lezlo do chladničky nebo na ni šplhalo. Mohlo by dojít k udušení nebo zranění dítěte při pádu.

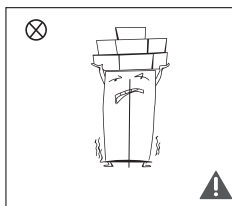

- Neumísťujte na horní část chladničky těžké předměty a mějte přitom na paměti, že předměty mohou při zavření nebo otevření dveří spadnout a způsobit náhodné zranění.
- V případě výpadku napájení nebo čištění vytáhněte zástrčku ze zásuvky. Nepřipojujte mrazničku k napájení dříve než za pět minut, abyste zabránili poškození kompresoru v důsledku spouštění brzy po sobě.

1.5 Výstrahy k umístování

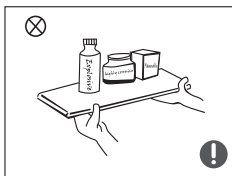

- Nevkládejte do chladničky žádné hořlavé, výbušné, těkavé ani vysoce korozivní předměty, abyste zabránili poškození výrobku nebo nebezpečí požáru.
- Neumísťujte do blízkosti chladničky žádné hořlavé předměty, abyste zabránili požáru.

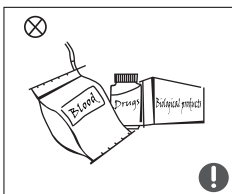

- Chladnička je určena pro použití v domácnosti, například pro skladování potravin nesmí se používat pro jiné účely, například pro skladování krve, léků ani biologických produktů a podobně.



- Neuchovávejte v mrazicím prostoru pivo, nápoje ani jiné kapaliny v lahvích nebo uzavřených nádobách. V opačném případě by lahve nebo uzavřené nádoby mohly z důvodu zmrazení prasknout a způsobit poškození.

1.6 Varování týkající se energie

- 1) Provoz chladicích spotřebičů nemusí být rovnoměrný (kvůli rozmrazování obsahu nebo příliš vysoké teplotě v prostoru pro mražené potraviny), když je spotřebič po delší dobu umístěn v prostředí, jehož teplota je pod spodní hranici teplotního rozsahu, pro který je chladicí spotřebič určený.
- 2) V přihrádkách ani prostorech pro mražené potraviny ani v přihrádkách a prostorech s nízkou teplotou neuchovávejte šumivé nápoje. Některé výrobky, jako kostky ledu, nesmí být konzumovány příliš studené.
- 3) Nepřekračujte v mrazicích boxech a skříních pro skladování zmrazených potravin dobu (doby) skladování doporučenou (doporučené) výrobcí potravin pro jakýkoli druh potravin, a zejména pro komerčně rychle zmrazené potraviny.
- 4) Dodržujte opatření nezbytná k zabránění nadměrnému zvýšení teploty zmrazených potravin při odmrazování chladicích spotřebičů, jako je zabalení zmrazených potravin do několika vrstev novin.
- 5) Pamatujte na skutečnost, že zvýšení teploty zmrazené potraviny během ručního odmrazování, údržby nebo čištění může zkrátit dobu skladování.
- 6) Je třeba, aby u dveří nebo vík vybavených zámky a klíči byly klíče uchovávány mimo dosah dětí a ne v blízkosti chladicích zařízení; zabráníte tak zamknutí dětí uvnitř.

1.7 Výstrahy k likvidaci

- ⊘ Chladivo a materiál pěnícího činidla – cyklopentan použité v chladničce jsou hořlavé. Je-li proto spotřebič vyřazen, musí být udržován mimo dosah jakéhokoli zdroje ohně a musí být regenerován zvláštní společností provádějící regeneraci s odpovídající kvalifikací. Nesmí být zlikvidován spálením, zabráníte tak poškození životního prostředí nebo jiným škodám.

- ! Při likvidaci spotřebiče odmontujte dvířka a vyjměte těsnění dveří a police. Umístěte je na vhodné místo, abyste zabránili uvíznutí dětí.



Správná likvidace výrobku:

Toto označení znamená, že tento výrobek nesmí být v celé Evropské unii likvidován společně s jiným komunálním odpadem. Odpovědně ho recyklujte, abyste podpořili udržitelné opětovné použití materiálních zdrojů a aby v důsledku neřádné likvidace odpadu nedošlo k poškození životního prostředí nebo lidského zdraví. Chcete-li vrátit použité zařízení, použijte systémy pro vrácení a sběr nebo kontaktujte prodejce, u kterého byl výrobek zakoupen. Mohou tento produkt vzít k recyklaci bezpečně pro životní prostředí.

2 Řádné používání chladničky

2.1 Umístění

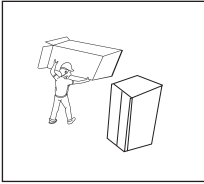

- Před použitím odstraňte všechny obalové materiály včetně spodních polštářků, pěnových podložek a pásků uvnitř chladničky; strhněte ochrannou fólii z dveří a těla chladničky.

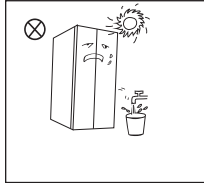

- Umístěte chladničku mimo dosah tepla a přímého slunečního záření. Neumísťujte mrazničku do vlhkých nebo mokrých míst, abyste zabránili korozi nebo snížení izolačního efektu.
- Na chladničku nestříkejte vodu ani ji neomývejte; nedávejte chladničku na vlhká místa, kde by mohla být snadno postříkána vodou, mohlo by to negativně ovlivnit elektrické izolační vlastnosti chladničky.

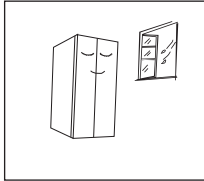

- Chladicí box je umístěn na dobře větraném místě v interiéru; plocha musí být rovná a pevná (otáčením doleva nebo doprava upravte vyrovnávací nožku, pokud je výrobek nestabilní).

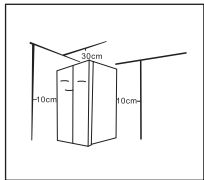

- Abyste usnadnili odvod tepla, musí být na horní straně chladničky ponechán prostor alespoň 30 cm a vzdálenost zdi od zadní strany musí být větší než 10 cm.

2.2 Vyrovnání nožiček

1) Bezpečnostní opatření před zahájením provozu

Před ovládáním příslušenství je nutné zajistit, aby byla chladnička odpojena od napájení.

Než budete nastavovat vyrovnávací nožičky, je nutné dbát bezpečnostních opatření, abyste zabránili zranění osob.

2) Schématický diagram vyrovnávacích nožiček

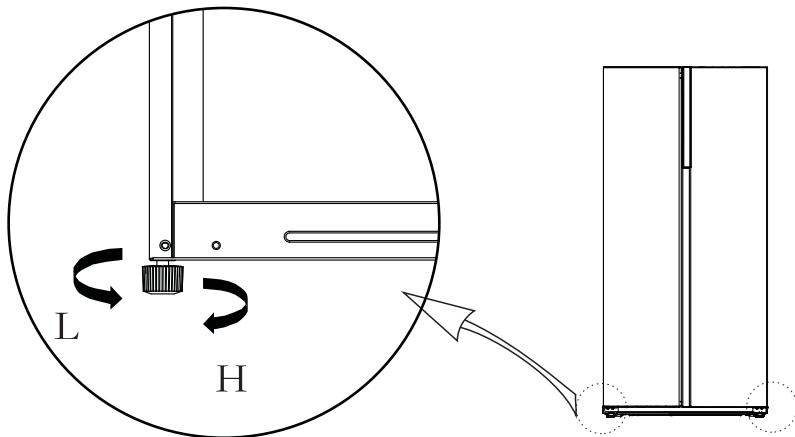

(Výše uvedený obrázek slouží pouze pro referenci. Skutečná konfigurace bude záviset na fyzickém výrobku nebo prohlášení distributora)

3) Postup nastavení:

- Otáčením nožiček ve směru hodinových ručiček chladničku zvednete.
- Otáčením nožiček proti směru hodinových ručiček chladničku snížíte.
- Pomocí výše uvedeného postupu vyrovnejte pravou a levou nožičku, aby byla chladnička v rovině.

2.3 Vyrovnání dveří

- 1) Bezpečnostní opatření před uvedením do provozu:
Před ovládním příslušenství je nutné zajistit, aby byla chladnička odpojena od napájení.
Než budete nastavovat dveře, je nutné dbát bezpečnostních opatření, abyste zabránili zranění osob.
- 2) Schematický diagram vyrovnání dveří

Seznam nářadí, které si musí zajistit uživatel	
	klíč

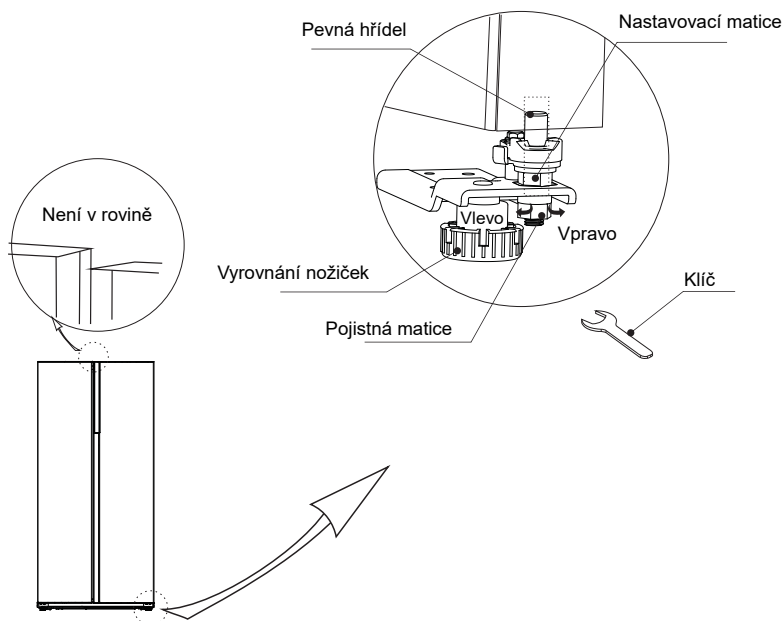

(Výše uvedený obrázek slouží pouze pro referenci. Skutečná konfigurace bude záviset na fyzickém výrobku nebo prohlášení distributora)

Jsou-li dveře chladničky nízko:

Otevřete dveře, pomocí klíče povolte pojistnou matici a otáčejte maticí proti směru hodinových ručiček, abyste výšku dveří zvýšili. Jakmile jsou dveře vyrovnány, otáčejte pojistnou maticí proti směru hodinových ručiček a utáhněte ji tak.

Jsou-li dveře chladničky vysoko:

Otevřete dveře, pomocí klíče otáčejte nastavovací maticí ve směru hodinových ručiček, abyste výšku dveří snížili. Po vyrovnání dveří utáhněte pojistnou maticí otáčením proti směru hodinových ručiček.

2.4 Výměna žárovky

Veškerou výměnu nebo údržbu žárovek LED by měl provádět výrobce, jeho servisní zástupce nebo podobně kvalifikovaná osoba.

2.5 Zahájení používání

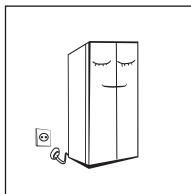

- Před prvním spuštěním nechte chladničku v klidu půl hodiny stát, než ji připojíte k napájení.
- Před vložením čerstvých nebo mražených potravin musí být chladnička v provozu 2–3 hodiny nebo v létě při vysoké okolní teplotě déle než 4 hodiny.

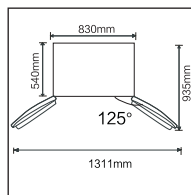

- Ponechte dostatečný prostor pro pohodlné otevření dveří a vysunutí zásuvek.
- Výše uvedený obrázek slouží pouze pro referenci. Skutečná konfigurace bude záviset na fyzickém výrobku nebo prohlášení distributora.

2.6 Tipy pro úsporu energie

- Spotřebič by měl být umístěn v nejchladnějším místě místnosti, mimo dosah spotřebičů produkujících teplo a topných potrubí i mimo dosah přímého slunečního záření.
- Nevkládejte do spotřebiče horké potraviny – nechte je před vložením vychladnout na pokojovou teplotu. Přetěžování spotřebiče by vedlo k delšímu spuštění kompresoru. Potraviny, které by se zmrazovaly příliš pomalu, by mohly snížit svou kvalitu nebo se znehodnotit.
- Potraviny je nutné řádně zabalit a nádoby dosucha otřít, než je do spotřebiče vložíte. Omezíte tím vznik námrazy ve vnitřním prostoru spotřebiče.
- Zásuvka spotřebiče pro uchovávání potravin by neměla být obalena hliníkovou fólií, voskováným papírem ani papírovými ručníky. Obaly narušují cirkulaci chladného vzduchu a spotřebič je pak méně účinný.
- Uspořádejte si potraviny a označte je tak, abyste zkrátili dobu otevření dveří a zamezili dlouhému hledání. Vyjměte najednou co nejvíce potravin a co nejdříve zavřete dveře.

3 Konstrukce a funkce

3.1 Hlavní součásti

(Mrazicí komora)

(Chladicí komora)

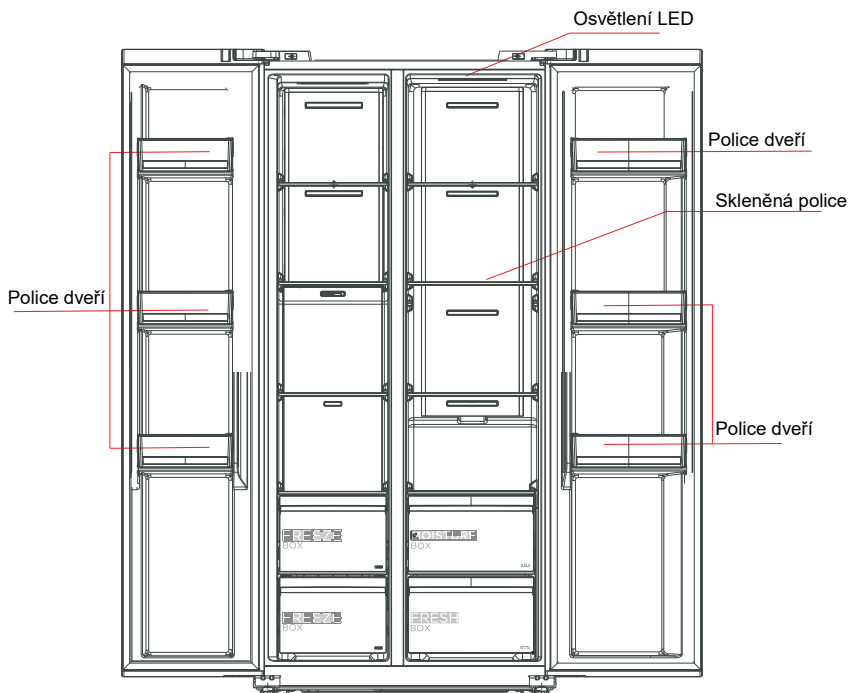

(Výše uvedený obrázek slouží pouze pro referenci. Skutečná konfigurace bude záviset na fyzickém výrobku nebo prohlášení distributora)

Chladicí prostor

- Chladicí prostor je vhodný pro skladování celé řady ovoce, zeleniny, nápojů a jiných potravin s krátkou dobou spotřeby. **Doporučená doba skladování je 3 až 5 dní.**
- Vařené potraviny by měly být do chladicího prostoru vloženy až po zchladnutí na pokojovou teplotu.
- Před vložením potravin do chladničky se doporučuje, aby byly utěsněny.
- Skleněné police lze nastavit nahoru nebo dolů, abyste získali požadovaný prostor pro skladování a usnadnili používání.

Mrazicí prostor

- V mrazicím prostoru s nízkou teplotou lze uchovávat potraviny čerstvé po delší dobu. Prostor se využívá především ke skladování mražených potravin a ke tvorbě ledu.
- Mrazicí komora je vhodná pro skladování masa, ryb, rýžových kuliček a dalších potravin, které nejsou určeny ke krátkodobé spotřebě.
- Kusy masa je lepší rozdělit na menší porce, aby se rychleji zmrazily a byl k nim snadný přístup. Upozorňujeme, že potraviny je nutné zkonzumovat do doby použitelnosti.

K zajištění co nejlepší účinnosti by měly být zásuvky, přihrádky na potraviny, police atd. umístěny do poloh jako na výše uvedeném obrázku.

Poznámka: Pokud byste do chladničky vložili po připojení k napájení během provozu příliš mnoho potravin, mohly by být nepříznivě ovlivněny mrazicí efekty. Uskladněné potraviny by neměly blokovat odvody vzduchu, aby také nedocházelo k nepříznivému ovlivnění mrazicího efektu.

3.2 Funkce

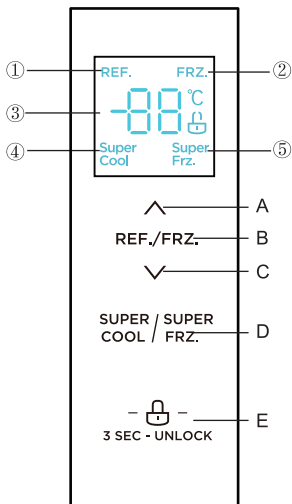

(Výše uvedený obrázek slouží pouze pro referenci. Skutečná konfigurace bude záviset na fyzickém výrobku nebo prohlášení distributora)

1. Obrazovka

- ① Ikona chlazení
- ② Ikona zmrazení
- ③ Ikona zobrazení teploty
- ④ Ikona superchlazení
- ⑤ Ikona superzmrazení

2. Ovládací tlačítka

- A. Tlačítko pro zvýšení teploty
- B. Tlačítko pro výběr teplotní zóny
- C. Tlačítko pro snížení teploty
- D. Tlačítko superchlazení/superzmrazení
- E. Tlačítko blokování/odblokování

3. Návod k obsluze

1) Displej

Po zapnutí chladničky se na 3 sekundy zobrazí celá obrazovka displeje. Mezitím zazvoní startovací zvonek a poté se na obrazovce zobrazí běžný provoz. Při prvním použití chladničky je výchozí nastavená teplota chladicí a mrazicí komory 5 °C/-18 °C.

Při výskytu chyby se na displeji zobrazí kód chyby (viz následující strana); za normálního chodu se na displeji zobrazuje nastavená teplota chladicí nebo mrazicí komory.

Nedojde-li za normálních okolností během 30 s k žádné operaci na panelu displeje nebo k otevření dveří, displej se zablokuje a stav  zhasne.

2) Blokování/odblokování



V odblokováném stavu dlouze stiskněte tlačítko blokování  na 3 sekundy a přejděte do stavu blokování.

Rozsvítí se logo  a zazní bzučák, což znamená, že panel displeje je zablokován a v tuto chvíli nelze ovládat tlačítka;

V blokováném stavu dlouze stiskněte tlačítko blokování  na 3 sekundy a přejděte do stavu odblokování.

Rozsvítí se logo  a zazní bzučák, což znamená, že panel displeje je odblokován a v tuto chvíli lze ovládat tlačítka;

3) Nastavení teploty chladicího prostoru

Stisknutím tlačítka volby teplotní zóny REF./FRZ. zvolte teplotní zónu nastavení chladicí komory. Rozsvítí se ikona REF. a poté stiskněte  nebo  pro nastavení teploty chladicí komory.

Rozsah nastavení teploty pro chladicí komoru je 2 °C až 8 °C.

4) Nastavení teploty mrazicího prostoru

Stisknutím tlačítka volby teplotní zóny REF./FRZ. zvolte teplotní zónu nastavení mrazicí komory. Rozsvítí se ikona FRZ. a poté stiskněte \wedge nebo \vee pro nastavení teploty mrazicí komory. Rozsah nastavení teploty pro mrazicí komoru je -24 °C až -16 °C.

5) Nastavení režimu

Při nastavení režimu superchlazení ^{SUPER}COOL se teplota chladicí komory automaticky nastaví na 2 °C, **nejdelší doba provozu tohoto režimu je 6 hodin.**

Po ukončení režimu superchlazení ^{SUPER}COOL se teplota chladicí komory automaticky vrátí na teplotu nastavenou před režimem superchlazení.

Při nastavení režimu superzmrazení ^{SUPER}FRZ. se teplota mrazicí komory automaticky nastaví na -24 °C a po **24 hodinách provozu se ukončí.**

Po ukončení režimu superzmrazení ^{SUPER}FRZ. se teplota mrazicí komory automaticky vrátí na teplotu nastavenou před režimem superzmrazení.

Podle IEC62552: 2007, testovací podmínky jsou následující: předem spusťte režim superzmrazení a počkejte, až chladnička vstoupí do automatického odmrazování, a poté použijte zatížení mrazničky. Maximální doba rozmrazování je 72 hodin a minimální 12 hodin při teplotě 32 °C.

Doporučené nastavení: chladicí komora 4 °C, mrazicí komora -18 °C.

6) Skladování při výpadku napájení

V případě výpadku proudu se okamžitý pracovní stav zablokuje a udržuje se až do opětovného zapojení elektriny.

7) Indikace chyb

Následující výstrahy zobrazené na displeji indikují odpovídající závady chladničky. Přestože s následujícími závadami může funkce chladničky skladování v chladu stále fungovat, uživatel by měl kontaktovat specialistu na údržbu a požádat jej o ni, aby byl zajištěn optimální provoz spotřebiče.

Chybový kód	Popis chyby
E1	Závada teplotního senzoru chladicího prostoru
E2	Závada teplotního senzoru mrazicího prostoru
E5	Chyba v okruhu detekce senzoru mrazení a odmrazování
E6	Chyba komunikace
E7	Chyba obvodu detekce cirkulace teploty

4 Údržba spotřebiče a péče o něj

4.1 Celkové čištění

- Prach za chladničkou a na podlaže by měl být včas uklízen, aby se zlepšila účinnost chlazení a úspora energie.
- Pravidelně kontrolujte těsnění dveří, abyste se ujistili, že v něm nejsou nečistoty. Těsnění dveří čistěte pomocí měkkého hadříku navlhčeného ve vodě se saponátem nebo v naředěném čisticím prostředku.
- Vnitřní prostor chladničky je třeba pravidelně čistit, aby se zabránilo zápachu.
- Před čištením vnitřního prostoru odpojte napájení, vyjměte potraviny, nápoje, police, zásuvky atd.
- Vyčistěte vnitřní prostor pomocí měkkého hadříku nebo houbičky a roztoku dvou polévkových lžic jedlé sody a přibližně jednoho litru teplé vody. Poté opláchněte vodou a otřete. Než připojíte napájení, otevřete po vyčištění dvířka a vnitřek nechte přirozeně uschnout.
- Místa chladničky, která se obtížně čistí (jako úzké prostory, mezery nebo rohy), se doporučuje pravidelně otírat měkkým hadříkem, jemným kartáčkem atd. V případě potřeby můžete použít také nějaký pomocný nástroj (například tenké špejle), abyste zajistili, že se v těchto místech nebudou hromadit nečistoty nebo bakterie.
- Nepoužívejte saponát, čisticí prostředek, abrazivní prášek, čistič ve spreji atd., protože by mohly ve vnitřním prostoru chladničky způsobit zápach nebo kontaminaci potravin.
- Držák na lahve, police a zásuvky čistěte pomocí měkkého hadříku navlhčeného ve vodě se saponátem nebo v naředěném čisticím prostředku. Vysušte povrch měkkým hadříkem nebo jej nechte přirozeně oschnout.
- Vnější povrch chladničky otřete měkkým hadříkem navlhčeným mýdlovou vodou, saponátem. atd. a poté utřete dosucha.
- Nepoužívejte tvrdé kartáče, drátěnky, drátěné kartáče, abraziva (jako je zubní pasta), organická rozpouštědla (jako alkohol, aceton, banánový olej atd.), horkou vodu, kyselé ani alkalické přípravky, které mohou poškodit povrch a vnitřek chladničky. Horká voda a organická rozpouštědla, jako je benzen, mohou způsobit deformaci nebo poškození plastových dílů.
- Během čištění neoplachujte přímo vodou ani jinými tekutinami, abyste předešli zkratům nebo nepoškodili elektrickou izolaci.



⚠ Před odmrazováním a čištěním chladničku odpojte.

4.2 Čištění přihrádky ve dveřích

- Podle směrové šipky na obrázku níže stiskněte zásobník oběma rukama a zatlačte jej nahoru, poté jej můžete vyjmout.
- Po vyjmutí zásobníku a jeho umytí můžete nastavit jeho instalační výšku podle svých požadavků.
- K čištění se doporučují měkké hadříky nebo houbičky namočené ve vodě a nekorozivní neutrální čisticí prostředky. Na závěr je mrazničku třeba očistit čistou vodou a suchým hadříkem. Než zapnete napájení, nechte dveře otevřené, aby prostor přirozeně vyschl.
- Nepoužívejte tvrdé kartáče, drátěnky, drátěné kartáče, abraziva (jako je zubní pasta), organická rozpouštědla (jako alkohol, aceton, banánový olej atd.), horkou vodu, kyselé ani alkalické přípravky, které mohou poškodit povrch a vnitřek chladničky.

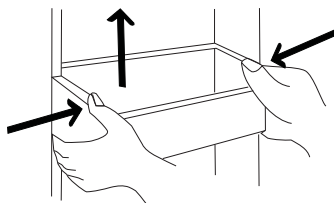

(Výše uvedený obrázek slouží pouze pro referenci. Skutečná konfigurace bude záviset na fyzickém výrobku nebo prohlášení distributora.)

4.3 Čištění skleněné police

- Protože nejvnitřnější část obložení chladničky, kde se dotýká polic, má zarážku, musíte police zvednout nahoru, abyste je mohli vyjmout.
- Podle požadavků police nastavte nebo vyčistěte.
K čištění se doporučují měkké hadříky nebo houbičky namočené vodě a nekorozivní neutrální čisticí prostředky. Na závěr je mrazničku třeba očistit čistou vodou a suchým hadříkem. Než zapnete napájení, nechte dveře otevřené, aby prostor přirozeně vyschl.
K čištění povrchu a vnitřního prostoru chladničky nepoužívejte tvrdé kartáče, kovové drátěnky, drátěné kartáče, abrazivní látky – například zubní pasty, organická rozpouštědla (například alkohol, aceton, izoamylacetát atd.), vařící vodu, kyseliny ani alkalické látky, které by je mohly poškodit.

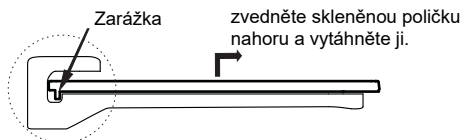
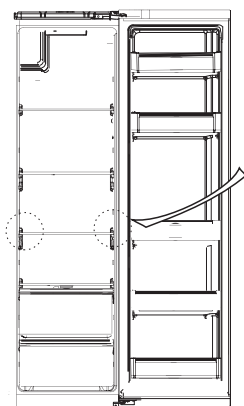

(Výše uvedený obrázek slouží pouze pro referenci. Skutečná konfigurace bude záviset na fyzickém výrobku nebo prohlášení distributora)

4.4 Rozmrazování

- Chladnička je založena na principu chlazení vzduchem a má proto funkci automatického odmrazování. Námraza, která se tvoří se změnou ročního období nebo teploty, lze odstranit také ručně odpojením spotřebiče od napájení nebo otřením suchou utěrkou.

4.5 Mimo provoz

- Výpadek napájení: Při výpadku napájení, a to dokonce i v létě, lze potraviny uvnitř spotřebiče uchovávat po několik hodin. Během výpadku napájení je nutné snížit četnost otevírání dveří a nevkładat do spotřebiče žádné další čerstvé potraviny.
- Dlouhodobé nepoužívání: Spotřebič je nutné odpojit od napájení a poté vyčistit. Dveře nechte otevřené, abyste zabránili vzniku zápachu.
- Přemísťování: Než budete chladničku přesunovat, vyjměte všechny předměty, upevněte páskou skleněné části, držák na zeleninu, zásuvky mrazicího prostoru atd. Pak utáhněte vyrovnávací nožičky, zavřete dveře a připevněte je pomocí pásky. Během přemísťování nesmí být spotřebič položen vzhůru nohama ani vodorovně, ani nesmí být vibrován. Náklon během přemísťování nesmí být větší než 45°.

⚠ Po spuštění by měl být spotřebič v nepřetržitěm chodu. Obecně by neměl být provoz spotřebiče přerušován. V opačném případě by mohla být ovlivněna jeho životnost.

5 Řešení problémů

5.1 Následující problémy se můžete pokusit vyřešit sami.
Pokud je nelze vyřešit, kontaktujte oddělení poprodežního servisu.

Spotřebič nelze uvést do provozu.	Zkontrolujte, zda je spotřebič připojený k napájení a zda je zástrčka řádně zasunuta. Zkontrolujte, zda není napětí příliš nízké. Zkontrolujte, zda nedošlo k výpadku napájení nebo vynechávání některého okruhu.
Dochází k zápachu.	Aromatické potraviny je nutné těsně zabalit. Zkontrolujte, zda není nějaká potravina zkažená. Vyčistěte vnitřní prostor chladničky.
Kompresor je spuštěn dlouho.	Dlouhé spuštění kompresoru je normální v létě, nebo když je okolní teplota příliš vysoká. Nedoporučuje se vkládat do spotřebiče příliš mnoho potravin najednou. Než se potraviny do spotřebiče vloží, je nutné je zchladit. Neotevírejte dveře příliš často.
Světlo nesvítí.	Zkontrolujte, zda je chladnička připojena k napájení a zda není světlo poškozeno. Nechte žárovku vyměnit specialistou.
Dveře nelze řádně zavřít.	Dveřím překáží balení potravin. Uvnitř je příliš mnoho potravin. Chladnička je nakloněna.
Hlasité zvuky	Zkontrolujte, zda je podlaha rovná a zda je chladnička umístěna stabilně. Zkontrolujte, zda je veškeré příslušenství na správném místě.
Těsnění dveří nepřiléhá.	Sejměte z těsnění dveří cizí nečistoty. Dveřní těsnění zahřejte a poté zchladte pro obnovu (nebo jej vyfoukejte elektrickým vysoušečem či použijte horký ručník k ohřevu)
Nádobka na vodu přetéká.	V komoře je příliš mnoho potravin nebo uložené potraviny obsahují příliš mnoho vody, což vede k silnému rozmrazování. Dveře nejsou řádně zavřeny, což vede k námraze kvůli přívodu vzduchu a většímu množství vody kvůli odmrazování.
Plášť chladničky je horký.	Odvod tepla vestavěného kondenzátoru přes kryt což je normální Zahřívá-li se kryt v důsledku vysoké okolní teploty a skladování příliš velkého množství potravin nebo se vypne kompresor, zajistěte dobré větrání, aby se usnadnil odvod tepla
Na povrchu dochází ke kondenzaci.	Kondenzace na vnějším povrchu a těsnění dveří chladničky je normální, když je okolní vlhkost příliš vysoká. Kondenzát stačí otřít čistým ručníkem.
Dochází k abnormálnímu hluku.	Bzučení: Kompresor může během provozu vydávat bzučení, které je hlasité zejména při spuštění nebo zastavení. To je normální. Skřípot: Chladivo proudící vnitřkem spotřebiče může produkovat skřípot, což je normální jev.

Tabulka 1: Klimatické třídy

Třída	Symbol	Rozsah okolní teploty °C
Rozšířený teplotní rozsah	SN	+10 až +32
Mírná	N	+16 až +32
Subtropická	ST	+16 až +38
Tropická	T	+16 až +43

Rozšířený teplotní rozsah: Tento chladicí spotřebič je určen k použití při teplotách okolí od 10 °C do 32 °C.

Mírná: Tento chladicí spotřebič je určen k používání při okolní teplotě v rozsahu od 16 °C do 32 °C.

Subtropický: tento chladicí spotřebič je určen k použití při teplotách okolí od 16 °C do 38 °C.

Tropická: Tento chladicí spotřebič je určen k používání při okolní teplotě v rozsahu od 16 °C do 43 °C.

Speciální poznámka pro novou evropskou normu:

Objednané díly uvedené v následující tabulce lze získat z distribučního kanálu __:

Díl k objednání	Kdo jej poskytuje	Minimální doba požadovaná k poskytování
Termostaty	Profesionální specialisté na údržbu	Nejméně 7 let od uvedení posledního modelu na trh
Teplotní senzory	Profesionální specialisté na údržbu	Nejméně 7 let od uvedení posledního modelu na trh
Desky plošných spojů	Profesionální specialisté na údržbu	Nejméně 7 let od uvedení posledního modelu na trh
Žárovky	Profesionální specialisté na údržbu	Nejméně 7 let od uvedení posledního modelu na trh
Kliky dveří	Profesionální opraváři a koncoví uživatelé	Nejméně 7 let od uvedení posledního modelu na trh
Panty dveří	Profesionální opraváři a koncoví uživatelé	Nejméně 7 let od uvedení posledního modelu na trh
Zásuvky	Profesionální opraváři a koncoví uživatelé	Nejméně 7 let od uvedení posledního modelu na trh
Přehrádky	Profesionální opraváři a koncoví uživatelé	Nejméně 7 let od uvedení posledního modelu na trh
Zásuvky dveří	Profesionální opraváři a koncoví uživatelé	Nejméně 10 let od uvedení posledního modelu na trh

Nejkratší doba pro poskytnutí poprodejních náhradních dílů je __



SK

CHLADNIČKA dvojdverová

NÁVOD NA POUŽÍVANIE

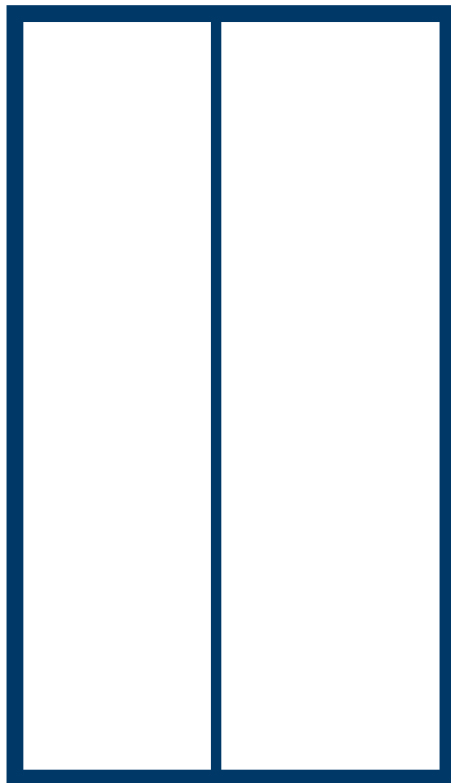

Upozornenie:

Pred používaním tohto výrobku si dôkladne prečítajte tento návod a uložte si ho, ak by ste ho v budúcnosti potrebovali. Vzhľad a technické údaje sa môžu zmeniť bez predchádzajúceho oznámenia kvôli vylepšeniu výrobku. Podrobnosti vám poskytne predajca alebo výrobca.

**MODEL: MDRS619FG
SERIES**

www.midea.com

verzia: 002-6-2020

OBSAH

1 Upozornenia týkajúce sa bezpečnosti.....	1
1.1 Upozornenie	1
1.2 Význam bezpečnostných a výstražných symbolov	3
1.3 Výstrahy týkajúce sa elektrického prúdu	3
1.4 Výstrahy týkajúce sa používania	4
1.5 Výstrahy týkajúce sa umiestnenia	4
1.6 Výstrahy týkajúce sa energie	5
1.7 Výstrahy týkajúce sa likvidácie	5
2 Správne používanie chladničiek	6
2.1 Umiestnenie	6
2.2 Výrovnávací noha	7
2.3 Výrovnanie dverí	8
2.4 Výmena svetla	9
2.5 Začiatok používania	9
2.6 Tipy na úsporu energie	9
3 Štruktúra a funkcie	10
3.1 Tlačidlá	10
3.2 Funkcie	11
4 Údržba a starostlivosť o spotrebič	13
4.1 Celkové čistenie.....	13
4.2 Čistenie zásobníka na dverách.....	13
4.3 Čistenie sklenenej police	14
4.4 Rozmrazovanie	14
4.5 Mimo prevádzku	14
5 Riešenie problémov	15
5.1 Riešenie problémov	15

Vážení používateľa, ďakujeme, že ste si zvolili chladničku Midea!

1 Upozornenia týkajúce sa bezpečnosti

1.1 Upozornenie



Výstraha: Nebezpečenstvo požiaru/horľavé materiály

Tento spotrebič je určený na používanie v domácnosti a podobne, napríklad v kuchynkách na pracovisku, kanceláriách a inom pracovnom prostredí; na farmách a klientmi v hoteloch, motelloch a ďalších obydliach, v ubytovaní s raňajkami, pri cateringu a pri podobnom nekomerčnom použití.

Tento spotrebič nie je určený deťom ani osobám so zníženými fyzickými, zmyslovými a duševnými schopnosťami, osobám bez skúseností a vedomostí, ak pri nich nie je dozor, prípadne im neboli poskytnuté pokyny na používanie zariadenia od osoby, ktorá je zodpovedná za ich bezpečnosť.

Deti musia byť pod dohľadom, aby sa zabezpečilo, že sa so spotrebičom nebudú hrať.

Ak je napájací kábel poškodený, musí byť vymenený výrobcom alebo servisným zástupcom, prípadne podobne kvalifikovanými osobami, aby sa predišlo rizikám.

V tomto spotrebiči neskladujte výbušné látky, ako sú aerosólové nádoby s horľavým hnacím plynom.

Spotrebič je po použití a pred vykonávaním údržby spotrebiča potrebné odpojiť.

Upozornenie: Ventiláčne otvory v plášti alebo konštrukcii spotrebiča nesmú byť zakryté.

Upozornenie: Nepoužívajte mechanické zariadenia ani iné prostriedky pre urýchlenie procesu odmrazovania, okrem prostriedkov odporúčaných výrobcom.

Upozornenie: Nepoškodzuje chladiaci okruh.

Upozornenie: Nepoužívajte elektrické spotrebiče v priestoroch na skladovanie potravín, pokiaľ nie sú typu odporúčaného výrobcom.

Upozornenie: Likvidujte chladničku v súlade s miestnymi regulačnými predpismi, pretože používa horľavý unikajúci plyn a chladivo.

Upozornenie: Pri umiestnení prístroja sa uistite, že napájací kábel nie je zachytený alebo poškodený.

Upozornenie: Do zadnej časti spotrebiča neumiestňuje niekoľko prenosných zásuviek alebo prenosných napájacích zdrojov.

Nepoužívajte predlžovacie káble ani neuzemnené adaptéry (s dvomi kolíkmi).

Nebezpečenstvo: Riziko uviaznutia detí. Prv než starú chladničku alebo mrazničku zahodíte:

- Odnímate dvere.

- Nechajte poličky na mieste, aby deti nemohli vliezť dovnútra.

Chladničku je potrebné odpojiť od zdroja elektrickej energie pred tým, než sa pokúšate nainštalovať príslušenstvo.

Chladnička a penový materiál používaný v spotrebiči sú horľavé. Keď je teda spotrebič vyradený, musí byť udržiavaný mimo dosahu akýchkoľvek zdrojov požiaru a musí byť recyklovaná špeciálnou recyklačnou spoločnosťou s príslušnou kvalifikáciou inak než spaľovaním, aby sa zabránilo poškodeniu životného prostredia alebo iným škodám.

Pre normu EN: Tento spotrebič môžu používať deti vo veku viac ako 8 rokov, osoby s obmedzenými fyzickými, zmyslovými alebo mentálnymi schopnosťami alebo osoby s nedostatkom skúseností a vedomostí, ak sa na nich bude dozerat' alebo ak budú poučení o pokynoch používania zariadenia bezpečným spôsobom a ak porozumejú všetkým možným rizikám. Deti by sa nemali hrať so spotrebičom. Čistenie a údržbu nesmú robiť deti bez dozoru. Deti vo veku 3 až 8 rokov môžu vkladať obsah do chladiacich spotrebičov a vyberať ho z nich.

Je teda nutné. aby v prípade dverí alebo veka vybavených zámkami a kľúčmi boli kľúče uchovávané mimo dosahu detí a nie v blízkosti chladiaceho zariadenia, aby sa zabránilo uzamknutiu detí vo vnútri.

S cieľom vyhnúť sa kontaminácii jedla je potrebné dodržiavať tieto pokyny:

- Dlhodobotvorené dvere môžu spôsobiť výrazné zvýšenie teploty v priehradkách spotrebiča.
- Pravidelne čistíte povrchy prichádzajúce do styku s jedlom a prístupnými odvodňovacími systémami.
- Ak sa zásobníky na čistú vodu nepoužívali 48 hodín, prepláchnite vodovodný systém pripojený k prívodu vody, ak voda nebola čerpaná 5 dní. (poznámka 1)
- Surové mäso a ryby skladujte vo vhodných nádobách v chladničke tak, aby neboli v kontakte s inými potravinami ani z nich na ne nekvapkalo.
- Dvojhviezdičkové priehradky na mrazené potraviny sú vhodné na skladovanie vopred zmrazených potravín, skladovanie alebo výrobu zmrzliny a výrobu kociek ľadu. (poznámka 2)
- Jedno-, dvoj- a trojhviezdičkové priehradky nie sú vhodné na mrazenie čerstvých potravín. (poznámka 3)
- Pre spotrebiče bez 4-hviezdičkovej priehradky: tento chladiaci spotrebič nie je vhodný na mrazenie potravín. (poznámka 4)
- Ak necháte chladiaci spotrebič dlhší čas prázdny, vypnite ho, odmrazte, vyčistite, vysušte a nechajte dvierka otvorené, aby sa vo vnútri spotrebiča nevyvíjali plesne.



Poznámka 1, 2, 3, 4: Overtete si, či je to vhodné podľa typu priehradky na výrobok.

Pre voľne stojaci spotrebič: tento chladiaci spotrebič nie je určený na používanie ako zabudovaný spotrebič.

Všetky výmeny alebo údržbu LED svetiel musí robiť výrobca, jeho servisný zástupca alebo podobne kvalifikovaná osoba.

Tento výrobok obsahuje svetelný zdroj s energetickou účinnosťou triedy (G).

1.2 Význam bezpečnostných a výstražných symbolov

 Symbol zákazu	Toto je zákazový symbol. Akýkoľvek nesúlad s pokynmi označenými týmto symbolom môže mať za následok poškodenie výrobku alebo ohrozenie osobnej bezpečnosti používateľa.
 Symbol výstrahy	Toto je výstražný symbol. Je potrebné postupovať prísne podľa pokynov označených týmto symbolom, inak môže dôjsť k poškodeniu výrobku alebo zraneniu osôb.
 Symbol poznámky	Toto je upozorňovací symbol. Pokyny označené týmto symbolom vyžadujú osobitnú opatrnosť. Nedostatočná opatrnosť môže mať za následok ľahké alebo stredné zranenie alebo poškodenie produktu.

Tento návod obsahuje množstvo dôležitých informácií týkajúcich sa bezpečnosti, ktoré musia používatelia dodržiavať.

1.3 Výstrahy týkajúce sa elektrického prúdu

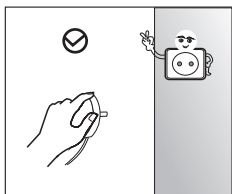

- Pri ťahaní za sieťovú zástrčku chladničky neťahajte za sieťový kábel. Pevne uchopte zástrčku a vytiahnite ju priamo zo zásuvky.
- Z dôvodu bezpečného používania nepoškodzujte napájací kábel ani nepoužívajte napájací kábel, ak je poškodený alebo opotrebovaný.

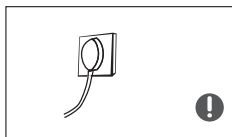

- Používajte vyhradenú elektrickú zásuvku, ktorá nesmie byť zdieľaná s inými elektrickými spotrebičmi.
Napájací kábel musí byť v pevnom kontakte so zásuvkou, inak by mohlo dôjsť k požiaru.
- Uistite sa, či je elektrická zásuvka vybavená uzemňovacou elektródou.



- V prípade úniku plynu a iných horľavých plynov vypnite ventil unikajúceho plynu a potom otvorte dvere a okná.
- Neodpájajte chladničku ani iné elektrické spotrebiče, pretože iskra môže spôsobiť požiar.

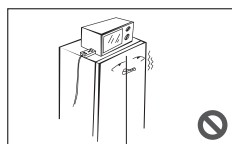

- Nepoužívajte elektrické spotrebiče navrchu tohto spotrebiča, pokiaľ nie sú typu odporúčaného výrobcom.

1.4 Výstrahy týkajúce sa používania

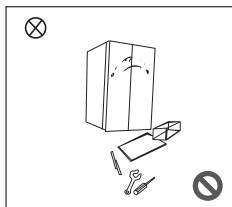

- Chladničku svojvoľne nerozoberajte ani neprestavujte a nepoškodujte chladiaci okruh; údržbu spotrebiča musí vykonávať odborník.
- Poškodený napájací kábel musí byť vymenený výrobcom, jeho oddelením údržby alebo príslušnými odborníkmi, aby sa zabránilo nebezpečenstvu.

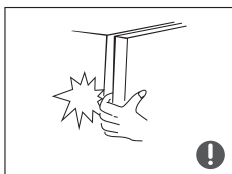

- Medzery medzi dverami chladničky a medzi dverami a telom chladničky sú malé. Dajte pozor, aby ste do týchto oblastí nedávali ruku a neprívrli si prst. Dvere chladničky zatvárajte opatrne, aby predmety nepopadali.
- Pokiaľ je chladnička v chode, nevyťahujte jedlá ani nádoby mokrymi rukami z mraziacej komory (najmä kovové nádoby), aby ste predišli omrzlinám.



- Nedovoľte žiadnemu dieťaťu vstúpiť do chladničky ani do nej stúpať, inak by mohlo dôjsť k uduseniu alebo pádu dieťaťa.

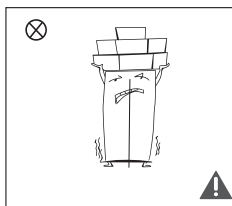

- Na hornú časť chladničky nepokladajte ťažké predmety, pretože pri zatvorení alebo otvorení dverí môžu predmety spadnúť a môže dôjsť k náhodnému zraneniu.
- V prípade poruchy alebo pri čistení odpojte zástrčku z elektrickej zásuvky. Nepripájajte mrazičku k zdroju napájania do piatich minút, aby ste zabránili poškodeniu kompresora v dôsledku postupného štartovania.

1.5 Výstrahy týkajúce sa umiestnenia

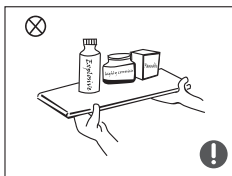

- Do chladničky nekladajte horľavé, výbušné, prchavé a vysoko korozívne látky, zabránite tak poškodeniu výrobku alebo požiaru.
- V rámci prevencie pred požiarom nedávajte do blízkosti chladničky horľavé predmety.

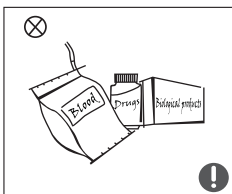

- Chladnička je určená na použitie v domácnosti, napríklad na skladovanie potravín; nepoužíva sa na iné účely, ako je skladovanie krvi, liekov alebo biologických produktov atď.



- V mraziacej komore chladničky neskladujte pivo, nápoje ani iné tekutiny vo fľašiach alebo uzavretých nádobách; inak môžu fľaše alebo uzavreté nádoby prasknúť v dôsledku zamrznutia a spôsobiť poškodenie.

1.6 Výstrahy týkajúce sa energie

- 1) Chladiace spotrebiče nemusia pracovať stabilne (možnosť rozmrazovania obsahu alebo príliš vysoká teplota v mraziacom priestore), keď sú umiestnené dlhšiu dobu pod chladovým limitom teplotného rozsahu, pre ktorý je chladiaci spotrebič navrhnutý.
- 2) Je pravda, že šumivé nápoje by sa nemali skladovať v priehradkách ani skrinách na mrazenie potravín a ani v priehradkách alebo skrinách s nízkou teplotou a že niektoré výrobky, ako napríklad vodové zmrzliny, by sa nemali konzumovať príliš studené.
- 3) Je potrebné neprekročiť doby skladovania odporúčané výrobcami potravín pre akýkoľvek druh potravín, najmä pre komerčne rýchlozmrazené potraviny v komorách alebo skrinách na mrazenie potravín.
- 4) Sú potrebné preventívne opatrenia, aby sa zabránilo nadmernému zvýšeniu teploty mrazených potravín pri rozmrazovaní chladiaceho zariadenia, napríklad zabalenie mrazených potravín do niekoľkých vrstiev novin.
- 5) Ja fakt, že zvýšenie teploty mrazených potravín počas ručného rozmrazovania, údržby alebo čistenia by mohlo skrátiť trvanlivosť.
- 6) Je teda nutné, aby v prípade dverí alebo veka vybavených zámkami a kľúčmi boli kľúče uchovávané mimo dosahu detí a nie v blízkosti chladiaceho zariadenia, aby sa zabránilo uzamknutiu detí vo vnútri.

1.7 Výstrahy týkajúce sa likvidácie

- ⊘ Chladnička a penový materiál používaný v chladničke sú horľavé. Keď je teda chladnička vyradená, musí byť udržiavaná mimo dosahu akýchkoľvek zdrojov požiaru a musí byť recyklovaná špeciálnou recyklačnou spoločnosťou s príslušnou kvalifikáciou inak než spaľovaním, aby sa zabránilo poškodeniu životného prostredia alebo iným škodám.

- ! Pri likvidácii chladničky demontujte dvere a odstráňte tesnenie dverí a polic; dvere a police umiestnite na správne miesto, aby nedošlo k zachyteniu dieťaťa.



Správna likvidácia tohto výrobku:

Toto označenie znamená, že tento výrobok by nemal byť likvidovaný spolu s iným komunálnym odpadom v celej EÚ. Aby sa zabránilo možnému znečisteniu životného prostredia alebo poškodeniu zdravia ľudí spôsobenému nekontrolovanou likvidáciou odpadu, recyklujte ho zodpovedným spôsobom na podporu opätovného využitia hmotných surovín. Na vrátenie použitého zariadenia použite zberné systémy alebo sa obráťte na predajcu, u ktorého bol výrobok zakúpený. Môže tento výrobok odovzdať na recykláciu bezpečnú pre životné prostredie.

2 Správne používanie chladničiek

2.1 Umiestnenie

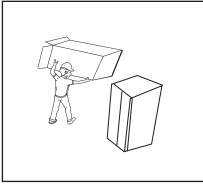

- Pred použitím odstráňte z chladničky všetok obalový materiál vrátane spodnej peny, penových podložiek a pásov. Odrhnite ochrannú fóliu na dverách a tele chladničky.

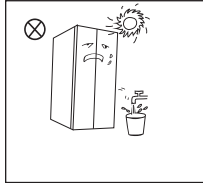

- Držte mimo dosahu tepla a priameho slnečného svetla. Neumiestňujte mrazničku na vlhké ani vodnaté miesta, aby ste zabránili hrdzaveniu alebo zníženiu izolačného účinku.
- Nestriekajte a neoplachujte chladničku; nedávajte chladničku na vlhké miesta, ktoré môžu byť ľahko postriekané vodou, aby nedošlo k ovplyvneniu elektrických izolačných vlastností chladničky.

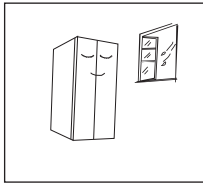

- Chladnička je umiestnená na dobre vetranom interiérovom mieste; Podklad musí byť rovný a pevný (otočením doľava alebo doprava nastavte vyrovnávacie koliesko, ak je nestabilné).

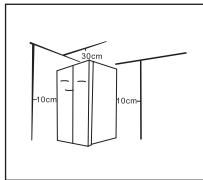

- Nad chladničkou musí byť viac než 30 cm miesta a chladnička by mala byť umiestnená pri stene vo vzdialenosti viac než 10 cm, aby sa uľahčil odvod tepla.

2.2 Vyrovnávací noha

1) Preventívne opatrenia pred použitím

Pred použitím príslušenstva sa musí zabezpečiť, aby bola chladnička odpojená od napájania.

Pred nastavením vyrovnávací nohy je potrebné prijať preventívne opatrenia, aby sa zabránilo zraneniu osôb.

2) Schematický náčrt vyrovnávací nohy

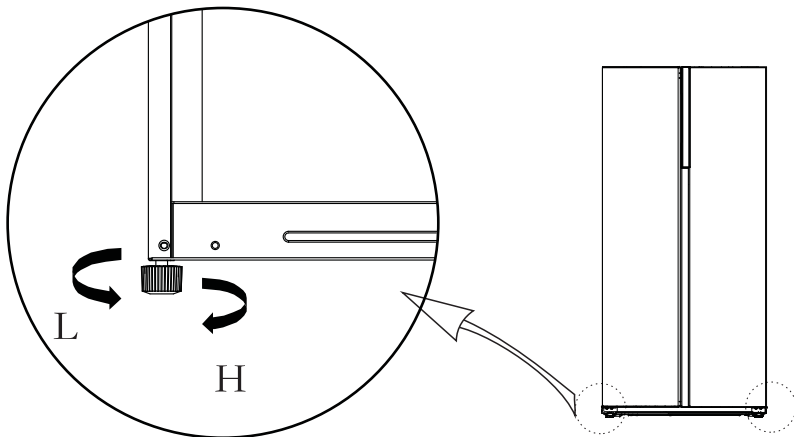

(Hore znázornený obrázok je len ilustračný, skutočná konfigurácia závisí od reálneho výrobku alebo vyhlásenia distribútora.)

3) Postupy nastavenia:

- Otáčaním nohy v smere hodinových ručičiek chladničku zdvíhate.
- Otáčaním nohy proti smeru hodinových ručičiek chladničku dávate nižšie.
- Nastavte pravú a ľavú nohu podľa hore uvedených postupov do vodorovnej úrovne.

2.3 Vyrovnanie dverí

- 1) Preventívne opatrenia pred použitím:
Pred použitím príslušenstva sa musí zabezpečiť, aby bola chladnička odpojená od napájania.
Pred nastavením dverí je potrebné prijať preventívne opatrenia, aby sa zabránilo zraneniu osôb.
- 2) Schematický náčrt vyrovnávania dverí

Zoznam nástrojov poskytnutých používateľovi	
	kľúč

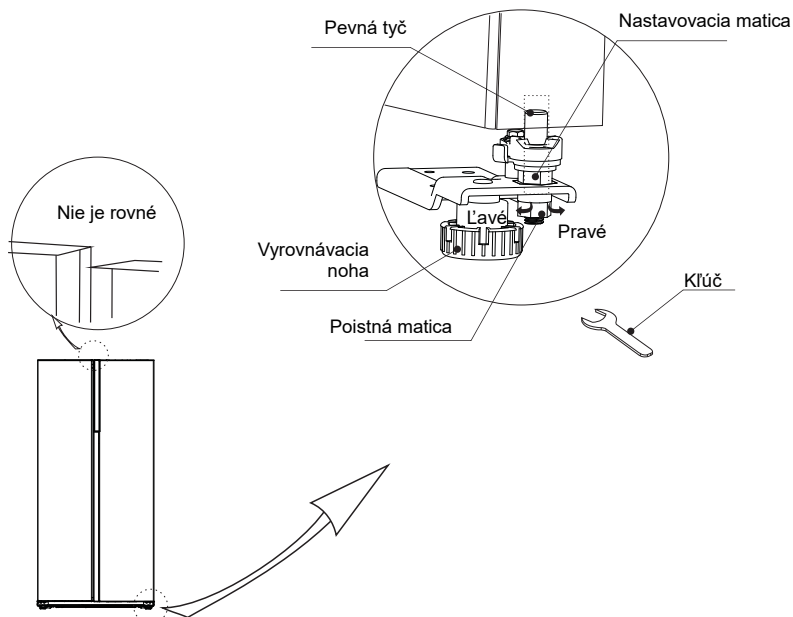

(Hore znázornený obrázok je len ilustračný, skutočná konfigurácia závisí od reálneho výrobku alebo vyhlásenia distribútora.)

Keď sú dvere chladničky nízko:

Otvorte dvere, pomocou kľúča uvoľnite poistnú maticu a otočením nastavovacej matice proti smeru hodinových ručičiek zdvihnite dvere vyššie. Keď sú dvere zarovnané, zatahnite poistnú maticu otáčaním proti smeru hodinových ručičiek.

Keď sú dvere chladničky vysoko:

Otvorte dvere, pomocou kľúča uvoľnite poistnú maticu a otočením nastavovacej matice v smere hodinových ručičiek dajte dvere nižšie. Keď sú dvere zarovnané, zatahnite poistnú maticu otáčaním proti smeru hodinových ručičiek.

2.4 Výmena svetla

Všetky výmeny alebo údržbu LED svetiel musí robiť výrobca, jeho servisný zástupca alebo podobne kvalifikovaná osoba.

2.5 Začiatok používania

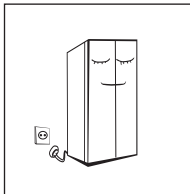

- Pred prvým spustením nechajte chladničku stáť pol hodiny, až potom ju zapojte do elektrickej zásuvky.
- Pred vložením akýchkoľvek čerstvých alebo mrazených potravín musí byť chladnička v prevádzke 2 až 3 hodiny alebo v lete viac ako 4 hodiny (keď je okolitá teplota vysoká).

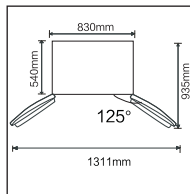

- Nechajte dostatok miesta na pohodlné otváranie dverí a zásuviek.
- Hore znázornený obrázok je len ilustračný, skutočná konfigurácia závisí od reálneho výrobku alebo vyhlásenia distribútora.

2.6 Tipy na úsporu energie

- Spotrebič by mal byť umiestnený na najchladnejšom mieste miestnosti, mimo dosah zariadení produkujúcich teplo alebo vykurovacích potrubí a mimo priameho slnečného žiarenia.
- Pred vložením do spotrebiča nechajte teplé jedlá vychladnúť na izbovú teplotu. Preťaženie spotrebiča núti kompresor pracovať dlhšie. Potraviny, ktoré mrazia príliš pomaly, môžu stratiť kvalitu alebo sa pokaziť.
- Nezabudnite potraviny správne zabaliť a nádoby pred vložením do spotrebiča utrieť do sucha. Toto obmedzuje tvorbu námrazy vo vnútri spotrebiča.
- Úložný box spotrebiča nemá byť obložený hliníkovou fóliou, voskovým papierom ani papierovými utierkami. Vlákna narúšajú cirkuláciu studeného vzduchu, čo znižuje účinnosť spotrebiča.
- Usporiadajte a označte jedlo tak, aby ste obmedzili otváranie dverí a dlhšie hľadanie. Vyberte naraz toľko predmetov, koľko potrebujete, a čo najskôr zatvorte dvere.

3 Štruktúra a funkcie

3.1 Tlačidlá

(Mraziaca komora)

(Chladiaca komora)

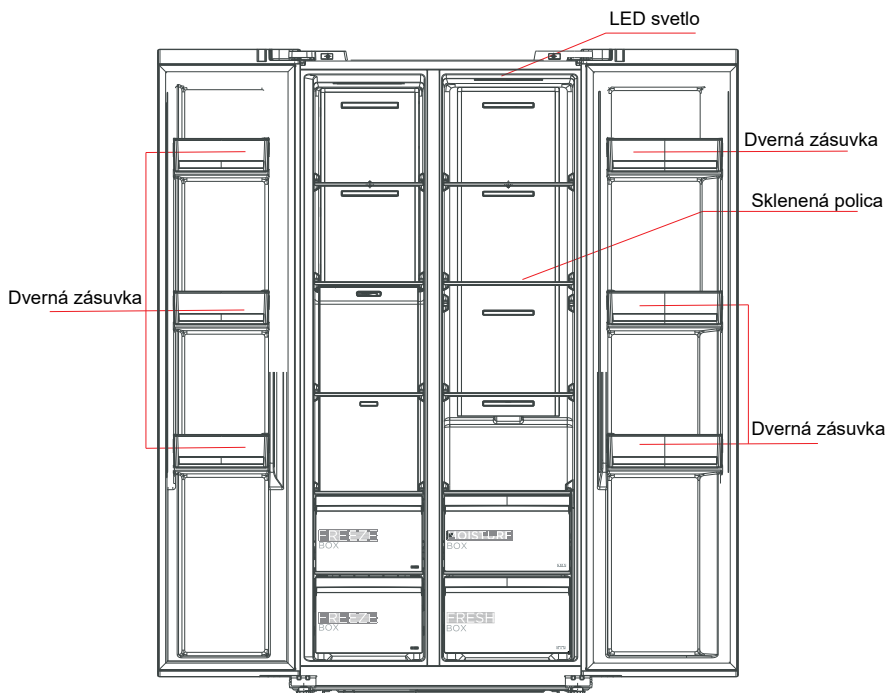

(Hore znázornený obrázok je len ilustračný, skutočná konfigurácia závisí od reálneho výrobku alebo vyhlásenia distribútora.)

Chladiaca komora

- Chladiaca komora je vhodná na skladovanie najrôznejších druhov ovocia, zeleniny, nápojov a iných potravín konzumovaných v krátkodobom horizonte, **odporúčaná doba skladovania sú 3 až 5 dní.**
- Varené jedlo sa nesmie dávať do chladiacej komory, kým nevychladne na izbovú teplotu.
- Pred vložením do chladničky sa odporúča potraviny uzavrieť.
- Sklenené police je možné nastaviť nahor alebo nadol pre správny úložný priestor a jednoduché použitie.

Mraziaca komora

- Nízko teplotná mraziaca komora môže udržiavať potraviny čerstvé dlho a používa sa hlavne na skladovanie mrazených potravín a výrobu ľadu.
- Mraziaca komora je vhodná na uskladnenie mäsa, rýb, ryžových guľôčok a iných potravín, ktoré nebudú konzumované v krátkej dobe.
- Kusy mäsa by sa mali prednostne rozdeliť na malé kúsky pre rýchle zmrazenie a ľahký prístup. Upozorňujeme, že jedlo musí byť spotrebované v priebehu času.

Energeticky najefektívnejšie sú zásuvky, boxy na potraviny, police atď., ktoré sú umiestnené podľa polohy na obrázku vyššie.

Poznámka: Skladovanie príliš veľkého množstva potravín počas prevádzky po prvom pripojení k napájaniu môže nepriaznivo ovplyvniť mraziaci účinok chladničky. Skladované potraviny nesmú blokovať výstup vzduchu, inak bude tiež nepriaznivo ovplyvnený zmrazovací účinok.

3.2 Funkcie

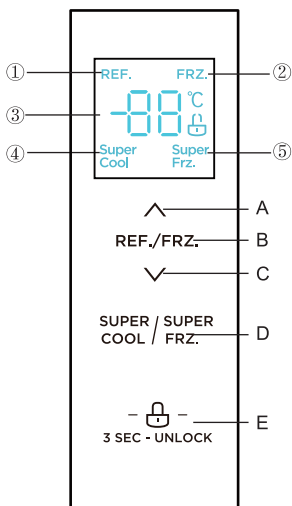

(Hore znázornený obrázok je len ilustračný. Skutočná konfigurácia závisí od reálneho výrobku alebo vyhlásenia distribútora.)

1. Obrazovka

- ① Ikona chladienia
- ② Ikona mrazenia
- ③ Ikona teploty na displeji
- ④ Ikona super chladienia
- ⑤ Ikona super mrazenia

2. Ovládacie tlačidlá

- A. Tlačidlo zvýšenia teploty
- B. Tlačidlo voľby teplotnej zóny
- C. Tlačidlo zníženia teploty
- D. Tlačidlo super chladienia/mrazenia
- E. Tlačidlo uzamknutia/odmknutia

3. Prevádzkové pokyny

1) Displej

Keď chladničku zapojíte do zásuvky, celková obrazovka sa zobrazí na 3 sekundy. Medzitým zaznie spúšťač zvonček a potom obrazovka prejde do normálneho prevádzkového zobrazenia. Pri prvom použití chladničky je predvolená nastavená teplota chladiacej komory a mraziacej komory 5 °C/-18 °C.

Ak dôjde k chybe, na displeji sa zobrazí kód chyby (viď nasledujúca strana); počas normálneho chodu displej zobrazuje nastavenú teplotu chladiacej alebo mraziacej komory.

Ak za normálnych okolností nedôjde k vykonaniu nijakej činnosti na paneli displeja alebo otvorení dverí do 30 sekúnd, displej sa uzamkne a  zhasne.

2) Uzamknutie/Odomknutie



V odomknutom stave stlačte tlačidlo zámku  a 3 sekundy podržte. Prejde sa do uzamknutého stavu.

Logo  sa rozsvieti a zaznie bzučiak, čo znamená, že panel displeja je uzamknutý. Tlačidlá teraz nie je možné používať.

V uzamknutom stave stlačte tlačidlo zámku  a 3 sekundy podržte. Prejde sa do odomknutého stavu.

Logo  sa rozsvieti a zaznie bzučiak, čo znamená, že panel displeja je odomknutý. Tlačidlá teraz možno používať.

3) Nastavenie teploty chladiacej komory

Stlačením tlačidla pre voľbu teplotnej zóny zvolíte zónu nastavenia chladiacej komory. Rozsvieti sa ikona REF., a potom stlačením  alebo  upravte nastavenú teplotu chladiacej komory.

Teplotný rozsah nastavenia pre chladiacu komoru je 2 °C až 8 °C.

4) Nastavenie teploty mraziacej komory

Stlačením tlačidla pre voľbu teplotnej zóny zvolíte zónu nastavenia chladiacej komory. Rozsvieti sa ikona FRZ., a potom stlačením \wedge alebo \vee upravíte nastavenú teplotu mraziacej komory. Teplotný rozsah nastavenia pre mraziacu komoru je -24 °C až -18 °C.

5) Nastavenie režimu

Keď je nastavený režim super chladenia ^{SUPER} COOL, teplota chladiacej komory sa automaticky nastaví na 2 °C, **najdlhšia doba chodu tohto režimu je 6 hodín.**

Ukončíte režim super chladenia, teplota chladiacej komory sa automaticky vráti späť na teplotu nastavenú pred režimom super chladenia.

Keď je nastavený režim super mrazenia ^{SUPER} FRZ., teplota mraziacej komory sa automaticky nastaví na -24 °C, **ukončí sa po 24 hodinách prevádzky.**

Ukončíte režim super mrazenia ^{SUPER} FRZ., teplota mraziacej komory sa automaticky vráti na teplotu nastavenú pred režimom super mrazenia.

V súlade s normou IEC62552: 2007, testovacie podmienky vykonajte nasledovne – vopred spustíte režim super mrazenia a počkajte, kým chladnička prejde do automatického odmravovania, a potom vložte náplň mrazničky.

Maximálna doba rozmrazovania je 72 hodín a minimálna je 12 hodín pri 32 °C.

Odporúčané nastavenie: chladiaca komora 4 °C, mraziaca komora -18 °C.

6) Uchovávanie pri výpadku energie

V prípade výpadku energie bude okamžitý pracovný stav zablokovaný a udržiavaný až do opätovného privedenia energie.

7) Hlásenie poruchy

Nasledujúce výstrahy zobrazené na displeji označujú zodpovedajúce poruchy chladničky. Aj keď chladnička môže mať aj naďalej funkciu chladenia s nasledujúcimi poruchami, používateľ musí kvôli údržbe kontaktovať špecialistu na údržbu, aby zabezpečil optimálnu prevádzku spotrebiča.

Kód chyby	Popis chyby
E1	Porucha teplotného snímača chladiacej komory
E2	Porucha teplotného snímača mraziacej komory
E5	Chyba detekčného obvodu snímača mrazenia
E6	Chyba komunikácie
E7	Chyba obvodu zisťovania cirkulácie teploty

4 Údržba a starostlivosť o spotrebič

4.1 Celkové čistenie

- Prach za chladničkou a na zemi sa musí včas vyčistiť, aby sa zlepšil chladiaci efekt a úspora energie.
- Pravidelne kontrolujte tesnenie dverí, či tam nie sú nečistoty. Vyčistite tesnenie dverí mäkkou handričkou navlhčenou mydlovou vodou alebo zriedeným saponátom.
- Vnútro chladničky je potrebné pravidelne čistiť, aby nepáchla.
- Pred čistením interiéru vypnite napájanie, vyťahnite všetky potraviny, nápoje, poličky, zásuvky atď.
- Mäkkou handričkou alebo špongiou vyčistíte vnútro chladničky roztokom z dvoch polievkových lyžíc sódy bikarbóny a litra teplej vody. Potom opláchnite vodou a dočista utrite. Po vyčistení otvorte dvere a pred opätovným zapnutím nechajte prirodzene vyschnúť.
- Na oblasti, ktoré sa v chladničke ťažko čistia (napríklad úzke štrbiny, medzery alebo rohy) sa odporúča pravidelne ich otrieť mäkkou handrou, mäkkou kefou atď. A podľa potreby to skombinovať s niektorými pomocnými nástrojmi (ako napr. tenké tyčinky), aby sa zabezpečilo, že sa v týchto miestach nebudú hromadiť kontaminanty ani baktérie.
- Nepoužívajte mydlo, saponát, čistiaci prášok, sprejový čistiaci atď., pretože by mohli spôsobiť zápach vo vnútri chladničky alebo kontaminovať potraviny.
- Vyčistíte rám na fľaše, poličky a zásuvky mäkkou handričkou navlhčenou mydlovou vodou alebo zriedeným saponátom. Vysušte mäkkou handričkou, prípadne nechajte prirodzene vyschnúť.
- Vonkajší povrch chladničky utrite mäkkou handričkou navlhčenou mydlovou vodou, saponátom atď., a potom utrite dosucha.
- Nepoužívajte tvrdé kefy, čistiace ocelové guľôčky, drôtené kefy, abrazívne prostriedky (napríklad zubné pasty), organické rozpúšťadlá (napríklad alkohol, acetón, banánový olej atď.), vriacu vodu, kyslé ani zásadité predmety, ktoré môžu poškodiť povrch chladničky a interiéru. Vriaca voda a organické rozpúšťadlá, ako je benzén, môžu deformovať alebo poškodiť plastové časti.
- Počas čistenia neoplachujte priamo vodou ani inými tekutinami, aby ste predišli skratom a neovplyvnili elektrickú izoláciu ponorením do tekutiny.



Pred rozmrazovaním a čistením chladničku odpojte.

4.2 Čistenie zásobníka na dverách

- Podľa smerovej šípky na obrázku nižšie stlačte zásobník dvoma rukami a vytlačte ho smerom hore, aby sa dal vytiahnuť.
- Po umytí zásobníka môžete jej inštalačnú výšku upraviť podľa svojich požiadaviek.
- Na čistenie sa odporúčajú mäkké uteráky alebo špongia namočená vo vode a neagresívne neutrálne čistiace prostriedky. Mraznička sa nakoniec vyčistí čistou vodou a suchou handričkou. Pred opätovným zapnutím otvorte dvere a nechajte prirodzene vyschnúť.
- Nepoužívajte tvrdé kefy, čistiace ocelové guľôčky, drôtené kefy, abrazívne prostriedky (napríklad zubné pasty), organické rozpúšťadlá (napríklad alkohol, acetón, banánový olej atď.), vriacu vodu, kyslé ani zásadité predmety, ktoré môžu poškodiť povrch chladničky a interiéru.

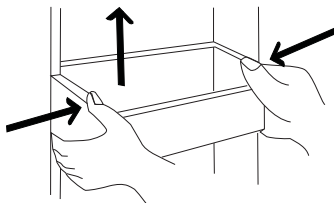

(Hore znázornený obrázok je len ilustračný, skutočná konfigurácia závisí od reálneho výrobku alebo vyhlásenia distribútora.)

4.3 Čistenie sklenenej police

- Pretože najvnútornejšia časť vložky chladničky, v ktorej je kontakt s policami, má spätný doraz, zdvihnete police smerom hore a potom ju budete môcť vybrať.
- Upravte alebo vyčistite poličky podľa svojich potrieb. Na čistenie sa odporúčajú mäkké uteráky alebo špongia namočená vo vode a neagresívne neutrálne čistiace prostriedky. Mraznička sa nakoniec vyčistí čistou vodou a suchou handričkou. Pred opätovným zapnutím otvorte dvere a nechajte prirodzene vyschnúť. Nepoužívajte tvrdé kefy, čistiace ocelové guľôčky, drôtené kefy, abrazívne prostriedky (napríklad zubné pasty), organické rozpúšťadlá (napríklad alkohol, acetón, banánový olej atď.), vriacu vodu, kyslé ani zásadité predmety, ktoré môžu poškodiť povrch chladničky a interiér.

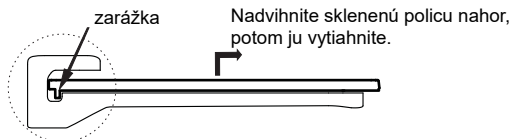
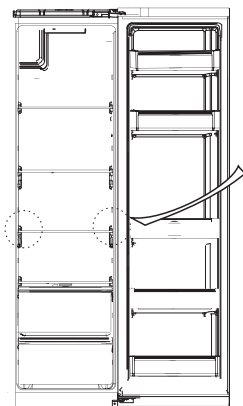

(Hore znázornený obrázok je len ilustračný, skutočná konfigurácia závisí od reálneho výrobku alebo vyhlásenia distribútora.)

4.4 Rozmrazovanie

- Chladnička je vyrobená na princípe chladenia vzduchom a má teda funkciu automatického odmrazovania. Námrazu vytvorenú v dôsledku zmeny ročného obdobia alebo teploty je možné odstrániť aj ručne odpojením spotrebiča od napájania alebo utretím suchým uterákom.

4.5 Mimo prevádzku

- Výpadok energie: V prípade výpadku prúdu (aj v lete), môžete potraviny vo vnútri spotrebiča uchovávať niekoľko hodín. Počas výpadku energie je potrebné redukovať počet otvorení dverí a do spotrebiča sa už nesmú dávať čerstvé potraviny.
- Dlhodobé nepoužívanie: Spotrebič je potrebné odpojiť a vyčistiť. Dvere treba nechať otvorené, aby nevznikali zápach.
- Presúva sa: Pred premiestnením chladničky vyťahujte von všetky predmety, zafixujte páskou sklenené priečky, držiak na zeleninu, zásuvky mraziacej komory atď. a zatiahnite vyrovnávacie nožičky. Zatvorte dvere a zafixujte ich páskou. Počas premiestňovania nesmie byť spotrebič položený hore dnom ani vodorovne, nesmie ani vibrovať. Sklon počas premiestňovania nesmie byť väčší ako 45°.

 Po spustení musí spotrebič bežať nepretržite. Prevádzka spotrebiča sa spravidla nesmie prerušiť, inak by sa mohla znížiť jeho životnosť

5 Riešenie problémov

5.1 Niektoré jednoduché problémy môžete vyriešiť sami.

Ak problém nemožno vyriešiť, obráťte sa na oddelenie popredajných služieb.

Porucha prevádzky	Skontrolujte, či je spotrebič zapojený do zásuvky a či má zástrčka dobrý kontakt. Skontrolujte, či nie je napätie nízke. Skontrolujte, či nedošlo k výpadku napájania alebo či nedošlo k poruche čiastkových obvodov.
Zápach	Zapáchajúce potraviny je potrebné tesne uzavrieť. Skontrolujte, či v chladničke nie sú zhnité potraviny. Vyčistite vnútro chladničky.
Dlhodobá prevádzka kompresora	Dlhá prevádzka chladničky je normálna v lete, keď je okolitá teplota vysoká. Neodporúča sa mať v spotrebiči súčasne príliš veľa jedla. Jedlo musí byť pred vložením do spotrebiča vychladnuté. Dvere sa otvárajú príliš často.
Svetlá nesvietia	Skontrolujte, či je chladnička pripojená k zdroju napájania a či nie je poškodený svetelný indikátor. Svetlo musí vymieňať odborník.
Dvere nemožno správne zavrieť	Dvere sú držané balikmi potravín. Vložené príliš veľké množstvo potravín. Chladnička je naklonená
Hlasný zvuk	Skontrolujte, či je podlaha rovná a či je chladnička umiestnená stabilne. Skontrolujte, či je príslušenstvo umiestnené na správnom mieste.
Dvere netesnia	Odstráňte cudzorodé predmety z tesnenia dverí. Nahrejte tesnenie dverí a potom ho obnovte vychladnutím (prípadne na neho fúkajte fénom, prípadne použite na zohriatie horúcu utierku).
Pretečenie zásobníka na vodu	V komore je príliš veľa jedla alebo skladované potraviny obsahujú príliš veľa vody, čo vedie k silnému rozmrazovaniu. Dvere nie sú správne zatvorené, čo vedie k zamrznutiu v dôsledku vstupu vzduchu a zvýšeniu množstva vody v dôsledku rozmrazovania.
Horúci povrch	Odvod tepla zabudovaného kondenzátora cez kryt, čo je normálne. Keď sa kryt prehreje z dôvodu vysokej teploty okolia, uskladnenia príliš veľkého množstva potravín alebo vypnutia kompresora, zabezpečte vetranie, ktoré uľahčí odvod tepla.
Kondenzácia na povrchu	Kondenzácia na vonkajšom povrchu a tesnení dverí chladničky je normálna, keď je okolitá vlhkosť príliš vysoká. Jednoducho utrite kondenzát čistou utierkou.
Nezvyčajný hluk	Bzučanie: Kompresor môže počas prevádzky vydávať bzučanie a tieto zvuky sú hlasné, najmä pri štarte alebo zastavení. Vrčanie: Chladivo prúdiace vo vnútri spotrebiča môže vydávať vrčanie, čo je normálne.

Tabuľka 1 Klimatické triedy

Trieda	Symbol	Rozsah okolitej teploty v °C
Rozšírená teplota	SN	+10 až +32
Teplota	N	+16 až +32
Subtrópy	ST	+16 až +38
Trópy	T	+16 až +43

Rozšírená teplota: „Toto chladiace zariadenie je určené na použitie pri teplotách okolia od 10 °C do 32 °C“;

Teplota: „Toto chladiace zariadenie je určené na použitie pri teplotách okolia od 16 °C do 32 °C“;

Subtrópy: „Toto chladiace zariadenie je určené na použitie pri teplotách okolia od 16 °C do 38 °C“

Trópy: „Toto chladiace zariadenie je určené na použitie pri teplotách okolia od 16 °C do 43 °C“;

Špeciálne pre novú európsku normu:

Objednávané diely v nasledujúcej tabuľke možno získať z kanála .:

Objednávaný diel	Poskytuje	Minimálny čas potrebný na poskytnutie
termostaty	Profesionálny pracovník údržby	Najmenej 7 rokov po uvedení posledného modelu na trh
teplotné snímače	Profesionálny pracovník údržby	Najmenej 7 rokov po uvedení posledného modelu na trh
plošné spoje	Profesionálny pracovník údržby	Najmenej 7 rokov po uvedení posledného modelu na trh
svetelné zdroje	Profesionálny pracovník údržby	Najmenej 7 rokov po uvedení posledného modelu na trh
rukoväte dverí	Profesionálni opravári a koncoví používatelia	Najmenej 7 rokov po uvedení posledného modelu na trh
pánty dverí	Profesionálni opravári a koncoví používatelia	Najmenej 7 rokov po uvedení posledného modelu na trh
zásuvky	Profesionálni opravári a koncoví používatelia	Najmenej 7 rokov po uvedení posledného modelu na trh
koše	Profesionálni opravári a koncoví používatelia	Najmenej 7 rokov po uvedení posledného modelu na trh
tesnenie dverí	Profesionálni opravári a koncoví používatelia	Najmenej 10 rokov po uvedení posledného modelu na trh

Najkratšie obdobie na poskytnutie popredajných náhradných dielov je __