

Conjunto Alta Presión Descarga Frontal V8

MIF-400T1N1R8

FICHA PRODUCTO

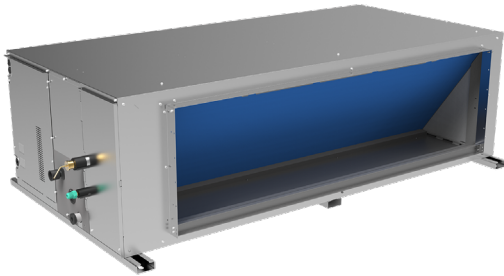

WDC3-86S
Control recomendado



Producto certificado por:



CARACTERÍSTICAS

Modelo	MIF-400T1N1R8
Capacidad frigorífica	40 kW
Consumo frío	17.285 W
Capacidad calorífica	40 kW
Consumo calor	13.285 W
Caudal de aire (interior)	4.500/5.500/6.000/6.500/7.000/7.500 m ³ /h
Presión sonora (interior)	48/49/50/52/54/56/58 dB(A)
Presión estática	400 Pa
Caudal de aire (exterior)	12.500 m ³ /h
Presión sonora (exterior)	60 dB(A)
Alimentación (interior)	220-240 V / 1 / 50 Hz
Alimentación (exterior)	380-415 V / 3 / 50 Hz
Cableado alimentación (interior)	(2+T)x4 mm ²
Cableado alimentación (exterior)	(4+T)x6 mm ²
Intensidad máx.	18 A
Bus interconexión apantallado	3x0,75 mm ²

ESQUEMA CONEXIONES

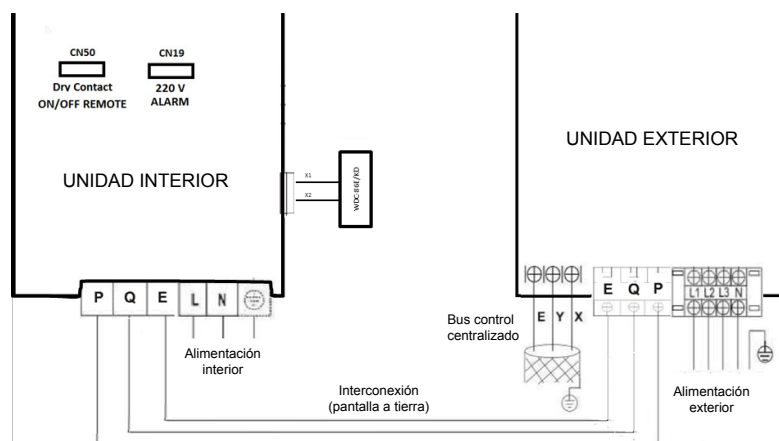

NOTAS:
 (1) Los datos y especificaciones presentes en esta ficha pueden variar sin previo aviso.
 (2) Las imágenes de esta ficha son de carácter orientativo, pudiendo ser diferentes a la máquina final.

CONEXIONES FRIGORÍFICAS

Modelo	
Tuberías frigoríficas	Ø1/2" / Ø1"
Carga fábrica	7,40 kg
Tubería salida desagüe int.	Ø32
Longitud máx. tuberías (A)	50 m
Desnivel máx. (B)	25 m

MIF-400T1N1R8

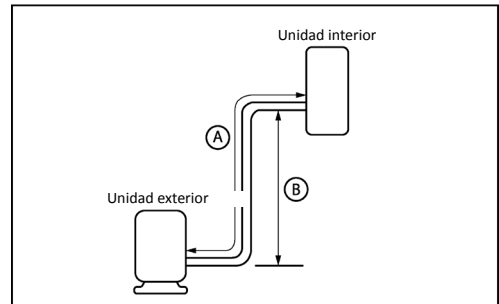

DIMENSIONES Y PESO INTERIOR

Modelo	MIH400T1N18
Ancho	1.850 mm
Alto	580 mm
Fondo	900 mm
Peso	166 kg

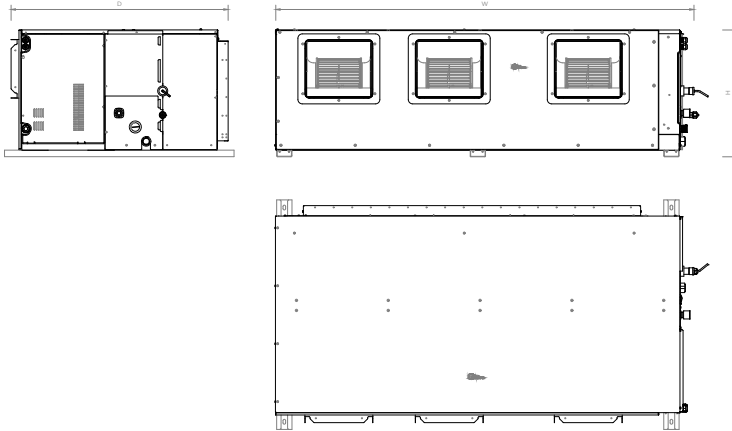

DIMENSIONES Y PESO EXTERIOR

Modelo	MVi-400WV2RN1(A)
Ancho	1.130 mm
Alto	1.760 mm
Fondo	580 mm
Peso	187 kg

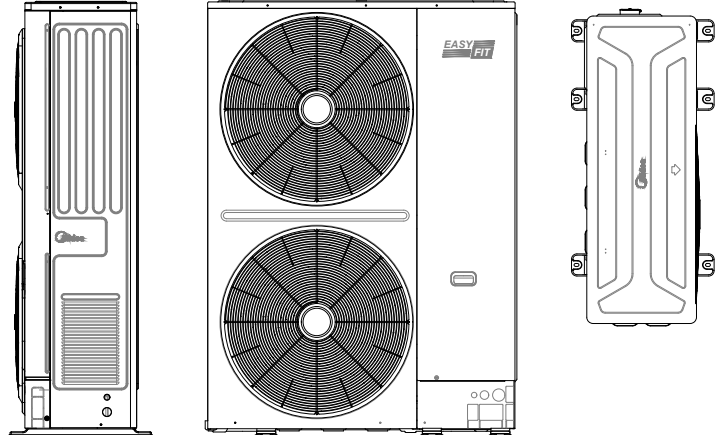

INSTALACIÓN

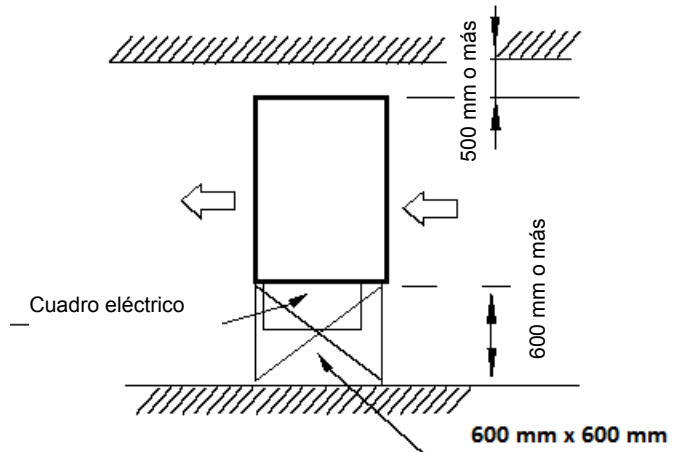
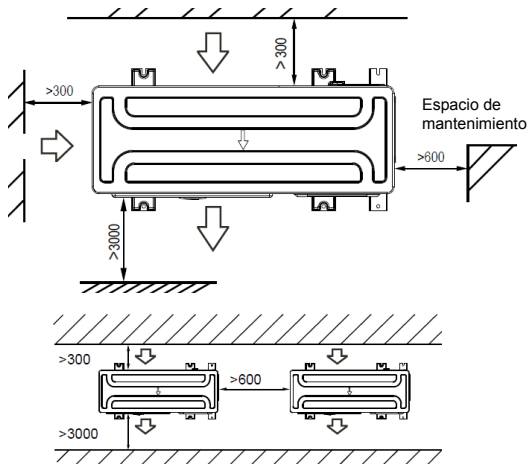

Conjunto Alta Presión Descarga Frontal V8

MIF-450T1N1R8

FICHA PRODUCTO

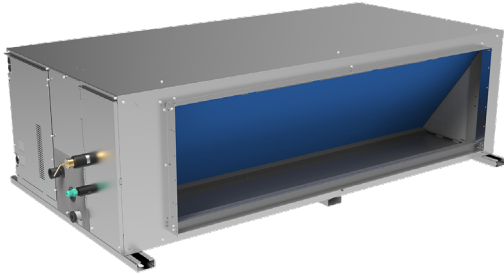

WDC3-86S
Control recomendado



Producto certificado por: **CE**



CARACTERÍSTICAS

Modelo	MIF-450T1N1R8
Capacidad frigorífica	45 kW
Consumo frío	17.585 W
Capacidad calorífica	45 kW
Consumo calor	12.785 W
Caudal de aire (interior)	4.500/5.500/6.000/6.500/7.000/7.500 m ³ /h
Presión sonora (interior)	48/49/50/52/54/56/58 dB(A)
Presión estática	400 Pa
Caudal de aire (exterior)	18.500 m ³ /h
Presión sonora (exterior)	60 dB(A)
Alimentación (interior)	220-240 V / 1 / 50 Hz
Alimentación (exterior)	380-415 V / 3 / 50 Hz
Cableado alimentación (interior)	(2+T)x4 mm ²
Cableado alimentación (exterior)	(4+T)x6 mm ²
Intensidad máx.	23 A
Bus interconexión apantallado	3x0,75 mm ²

ESQUEMA CONEXIONES

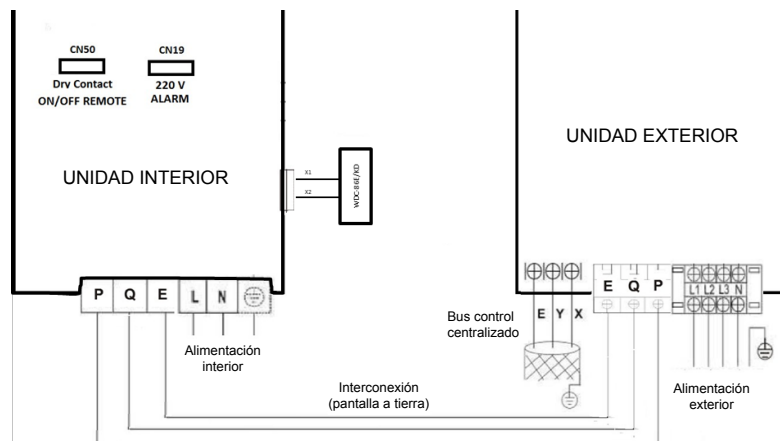

NOTAS:
 (1) Los datos y especificaciones presentes en esta ficha pueden variar sin previo aviso.
 (2) Las imágenes de esta ficha son de carácter orientativo, pudiendo ser diferentes a la máquina final.

CONEXIONES FRIGORÍFICAS

Modelo	
Tuberías frigoríficas	Ø1/2" / Ø1"
Carga fábrica	8 kg
Tubería salida desagüe int.	Ø32
Longitud máx. tuberías (A)	50 m
Desnivel máx. (B)	25 m

MIF-450T1N1R8

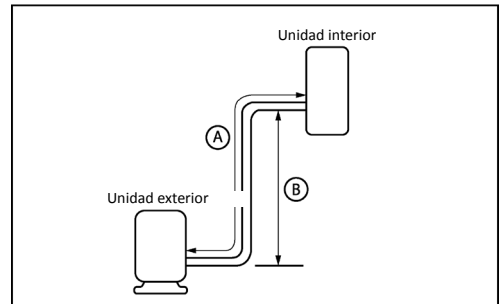

DIMENSIONES Y PESO INTERIOR

Modelo	MIH450T1N18
Ancho	1.850 mm
Alto	580 mm
Fondo	900 mm
Peso	166 kg

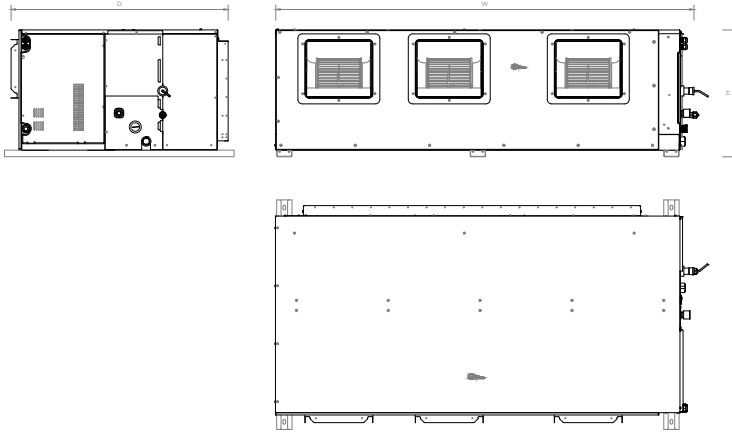

DIMENSIONES Y PESO EXTERIOR

Modelo	MVi-450WV2RN1(A)
Ancho	1.250 mm
Alto	1.760 mm
Fondo	580 mm
Peso	214 kg

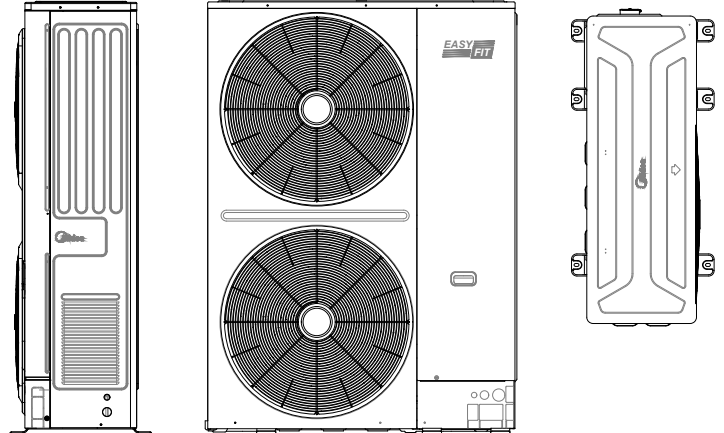

INSTALACIÓN

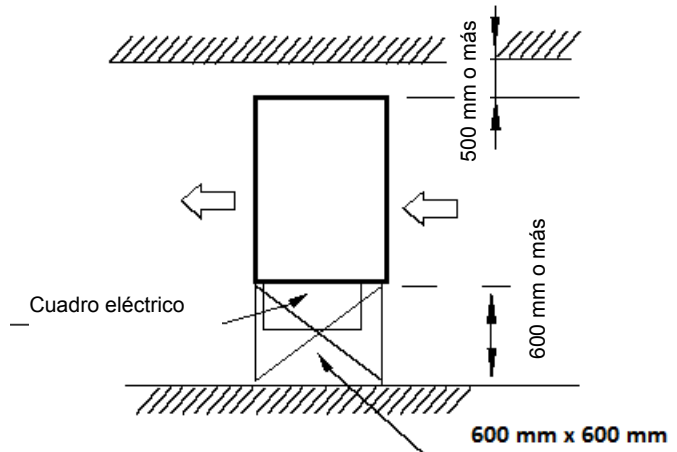
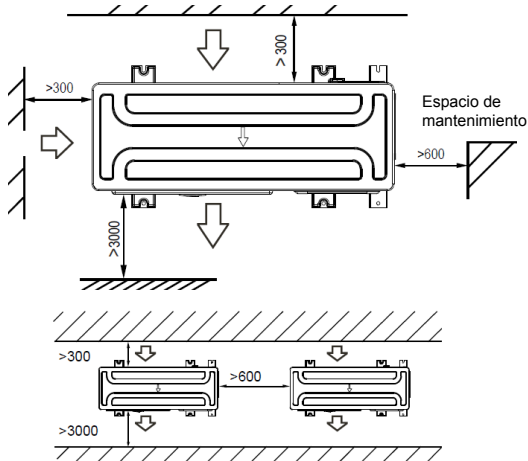

Conjunto Alta Presión Descarga Frontal V8

MIF-560T1N1R8

FICHA PRODUCTO

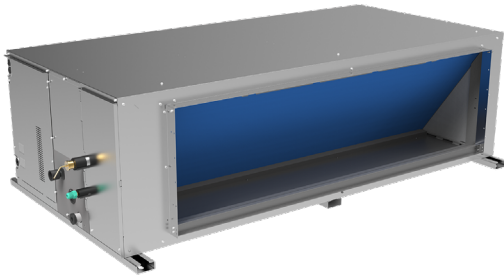

WDC3-86S
Control recomendado



Producto certificado por: **CE**



CARACTERÍSTICAS

Modelo	MIF-560T1N1R8
Capacidad frigorífica	56 kW
Consumo frío	27.444 W
Capacidad calorífica	63 kW
Consumo calor	20.044 W
Caudal de aire (interior)	5.040/6.160/6.720/7.280/7.840/8.400m ³ /h
Presión sonora (interior)	49/51/53/54/56/58/59 dB(A)
Presión estática	400 Pa
Caudal de aire (exterior)	18.500 m ³ /h
Presión sonora (exterior)	61 dB(A)
Alimentación (interior)	220-240 V / 1 / 50 Hz
Alimentación (exterior)	380-415 V / 3 / 50 Hz
Cableado alimentación (interior)	(2+T)x4 mm ²
Cableado alimentación (exterior)	(4+T)x6 mm ²
Intensidad máx.	23 A
Bus interconexión apantallado	3x0,75 mm ²

ESQUEMA CONEXIONES

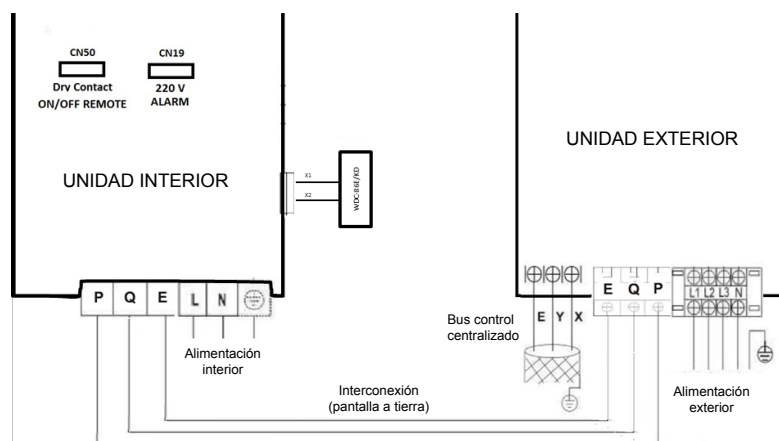

NOTAS:
 (1) Los datos y especificaciones presentes en esta ficha pueden variar sin previo aviso.
 (2) Las imágenes de esta ficha son de carácter orientativo, pudiendo ser diferentes a la máquina final.

CONEXIONES FRIGORÍFICAS

Modelo	
Tuberías frigoríficas	Ø1/2" / Ø1"
Carga fábrica	8,50 kg
Tubería salida desagüe int.	Ø32
Longitud máx. tuberías (A)	50 m
Desnivel máx. (B)	25 m

MIF-560T1N1R8

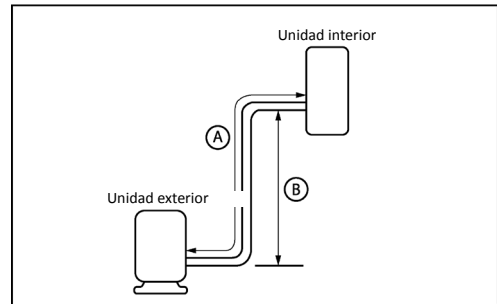

DIMENSIONES Y PESO INTERIOR

Modelo	MIH560T1N18
Ancho	1.850 mm
Alto	580 mm
Fondo	900 mm
Peso	170 kg

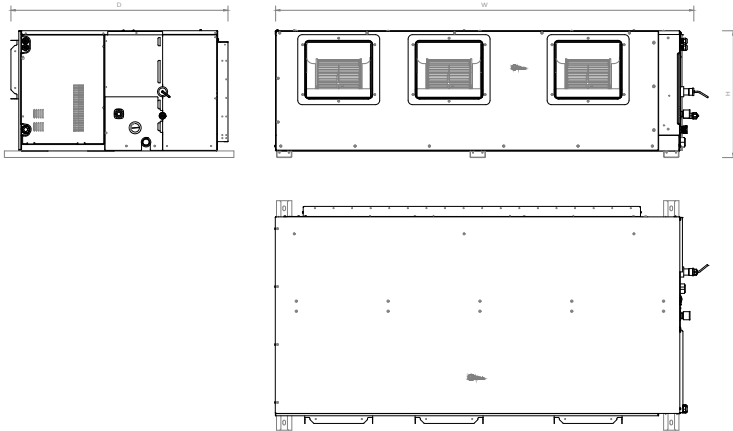

DIMENSIONES Y PESO EXTERIOR

Modelo	MVi-560WV2RN1(A)
Ancho	1.250 mm
Alto	1.760 mm
Fondo	580 mm
Peso	234 kg

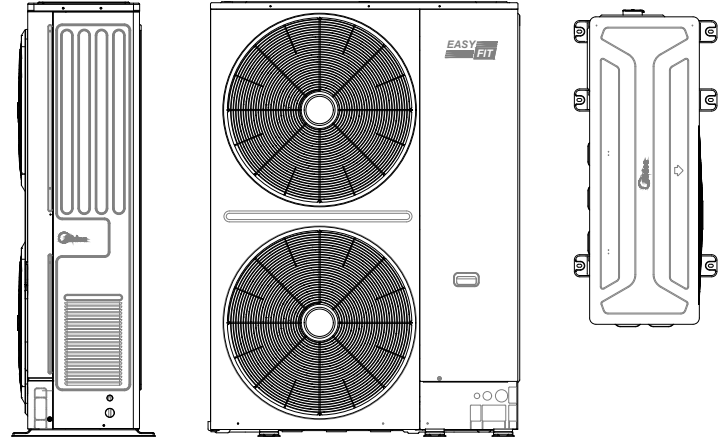

INSTALACIÓN

