



Lavavajillas



MSmartHome

Cargue la
aplicación y active
el producto

MANUAL DE USUARIO

MDWEF1034CSS-WG

Notas de advertencia: Antes de utilizar el presente producto, lea este manual detenidamente y consérvelo para futuras consultas. El diseño y las especificaciones están sujetos a cambios sin previo aviso para la mejora del producto.

Consulte con su distribuidor o fabricante para obtener más detalles.

El diagrama anterior es solo para referencia. Tome la apariencia del producto real como estándar.

CARTA DE AGRADECIMIENTO

¡Gracias por elegir Midea! Antes de usar su nuevo producto de Midea, lea detenidamente este manual para asegurarse de que sabe cómo operar las características y funciones que le ofrece su nuevo electrodoméstico de manera segura.

CONTENIDOS

CARTA DE AGRADECIMIENTO	01
INSTRUCCIONES DE SEGURIDAD.....	02
ESPECIFICACIONES.....	08
DESCRIPCIÓN DEL PRODUCTO	10
GUÍA DE INICIO RÁPIDO	11
INSTALACIÓN DEL PRODUCTO	12
INSTRUCCIONES DE OPERACIÓN	16
CONFIGURACIÓN Y OPERACIÓN DE LA APLICACIÓN ..	30
LIMPIEZA Y MANTENIMIENTO.....	32
SOLUCIÓN DE PROBLEMAS.....	35
MARCAS COMERCIALES, DERECHOS DE AUTOR Y DECLARACIÓN LEGAL	39
ELIMINACIÓN Y RECICLAJE.....	40
NOTA DE PROTECCIÓN DE DATOS	41
DECLARACIÓN DE CONFORMIDAD.....	42

INSTRUCCIONES DE SEGURIDAD

Uso Previsto

- Las siguientes pautas de seguridad están destinadas a evitar riesgos o daños imprevistos debido a un funcionamiento inseguro o incorrecto del aparato. Verifique el embalaje y el aparato a la llegada para asegurarse de que todo esté intacto para garantizar un funcionamiento seguro. Si encuentra algún daño, póngase en contacto con el minorista o distribuidor.
- Tenga en cuenta que no se permiten modificaciones o alteraciones en el aparato por motivos de seguridad. El uso no previsto puede causar peligros y pérdida de reclamaciones de garantía.

Explicación de Símbolos



Peligro

Este símbolo indica que existen peligros para la vida y la salud de las personas debido a un gas extremadamente inflamable.



Aviso de tensión eléctrica

Este símbolo indica que existe peligro para la vida y la salud de las personas debido a la tensión.



Advertencia

Esta palabra de señalización indica un peligro con un nivel de riesgo medio que, si no se evita, puede provocar la muerte o lesiones graves.



Precaución

Esta palabra de señalización con fondo gris indica un peligro con un bajo grado de riesgo que, si no se evita, puede provocar lesiones leves o moderadas.



Atención

Esta palabra de señalización indica información importante (p.ej. daños materiales), pero no peligro.



Observar las instrucciones

Este símbolo indica que solo un técnico de servicio debe operar y mantener este aparato de acuerdo con las instrucciones de operación.

Lea estas instrucciones de operación con atención y cuidadosamente antes de utilizar/poner en servicio el aparato y guárdelas cerca del lugar de instalación o del aparato para su uso posterior.



PELIGRO: Riesgo de Incendio/Materiales inflamables

- **Cuando utilice el lavavajillas, siga las precauciones detalladas a continuación:**
- La instalación y la reparación debe ser ejecutada por un técnico calificado
- Este aparato está diseñado para uso doméstico y aplicaciones similares tales como:
 - áreas de cocina para el personal en tiendas, oficinas y otros entornos de trabajo;
 - casas de campo;
 - por clientes en hoteles, moteles y otros entornos de tipo residencial;
 - ambientes tipo alojamiento y desayuno.
- Este aparato puede ser utilizado por niños mayores de 8 años y personas con capacidades físicas, sensoriales o mentales reducidas o con falta de experiencia y conocimiento si han sido supervisados o indicados sobre el uso del aparato de forma segura y comprenden los peligros involucrados.
- Los niños no pueden jugar con el aparato. La limpieza y el mantenimiento no debe ser llevada a cabo por niños sin supervisión. (Para EN60335-1)
- Este aparato no está diseñado para ser usado por personas (niños incluidos) con capacidades mentales, físicas o sensoriales reducidas o limitadas, o carentes de experiencia y conocimiento, a no ser que hayan recibido formación o supervisión sobre el uso del aparato por una persona responsable de su seguridad. (Para IEC60335-1)
- ¡El material de embalaje puede ser peligroso para los niños!
- Los niños deben ser vigilados para asegurarse de que no jueguen con el aparato.
Este aparato solo se debe utilizar en el interior del hogar.

Para proteger contra el riesgo de descarga eléctrica, no sumerja la unidad, cable o enchufe en agua u otro líquido.

- Desenchufe antes de limpiar o realizar algún mantenimiento en el aparato. Utilice un paño humedecido en jabón suave y luego use un paño seco para limpiarlo.
- Si el cable de alimentación está dañado, debe ser reemplazado por el fabricante, su agente de servicio o un técnico igualmente calificado para evitar un peligro.

Instrucciones de la conexión a tierra

- El aparato debe tener conexión a tierra. En el caso de malfuncionamiento o rotura, la conexión a tierra reducirá el riesgo de una descarga eléctrica al proporcionar un camino de menor resistencia de la corriente eléctrica. El aparato está equipado con un enchufe conductor a tierra.
- El enchufe debe encajar con el tomacorriente instalado y conectado a tierra de acuerdo a los códigos y ordenanzas locales.
- La conexión inadecuada del conductor de puesta a tierra del equipo puede provocar el riesgo de una descarga eléctrica.
- Verifique con un electricista calificado o un servicio de atención si tiene dudas de que el aparato esté adecuadamente conectado a tierra.
- No modifique el enchufe provisto con el aparato si no encaja en el tomacorriente.
- Un electricista calificado debe instalar el tomacorriente adecuado.
- No abuse, no se sienta ni se pare sobre la puerta o la rejilla para los platos del lavavajillas.
- No opere el lavavajillas a menos que todos los paneles estén en el lugar correcto.

- Abra la puerta cuidadosamente si el lavavajillas está funcionando, hay riesgo de que el agua esté chorreando.
- No coloque objetos pesados ni se pare sobre la puerta cuando está abierta. El aparato puede inclinarse hacia adelante.
- Al cargar artículos para lavar:
 - 1) Ubique artículos puntiagudos de forma que no puedan dañar el sello de la puerta;
 - 2) Advertencia: Los cuchillos y otros utensilios con puntas filosas deben cargarse en las cestas con las puntas hacia abajo o de manera horizontal.
- Algunos detergentes para lavavajillas son muy alcalinos. Puede ser extremadamente peligroso tragarlo. Evite el contacto con la piel y los ojos y mantenga a los niños lejos del lavavajillas cuando la puerta está abierta.
- Verifique que no queden residuos de detergente después de completar el ciclo de lavado.
- No lave elementos de plástico a menos que estén indicados como “seguro para lavavajillas” o el equivalente.
- Para artículos de plástico sin marcar que no estén tan marcados, consulte las recomendaciones del fabricante.
- Solo utilice detergente y agentes de enjuague recomendados para usar en un lavavajillas automático.
- Nunca utilice en el lavavajillas jabón, detergente de lavandería o detergente para lavar a mano.
- La puerta no debe quedar abierta ya que aumenta el riesgo de tropezarse con ella.
- Durante la instalación, el suministro eléctrico no debe ser doblado o aplastado excesiva o peligrosamente.
- No altere los controles.

- El aparato debe conectarse a la válvula de agua principal utilizando juegos de mangueras nuevos. Juegos viejos no deben ser reutilizados.
- Para ahorrar energía, en el modo de espera, el aparato se apagará automáticamente después de 15 minutos sin ninguna interacción del usuario.
- El número máximo de ajustes para lavar es 10.
- El máximo permitido para la presión del ingreso del agua es de 1MPa.
- El mínimo permitido de presión de ingreso de agua es 0,04MPa.

Disposición

- Para desechar el embalaje y el aparato, diríjase a un centro de reciclaje.
Por lo tanto, corte el cable de alimentación y deje el dispositivo de cierre de la puerta inutilizable.
- El embalaje de cartón se fabrica con papel reciclado y debe disponerse para la recolección de papel usado para reciclar
- Al asegurarse de que este producto sea desechado correctamente, usted ayudará a evitar potenciales consecuencias negativas para el medio ambiente y la salud humana, que podría ser causada por el manejo inapropiado de los residuos domésticos.
- Para información más detallada sobre el reciclado de este producto, póngase en contacto con la oficina municipal y con el servicio de eliminación de desechos domésticos.
- **DISPOSICIÓN: No se deshaga de este producto como residuo urbano sin clasificar. Estos residuos deben ser recolectados por separado para tratamiento especial.**

ESPECIFICACIONES

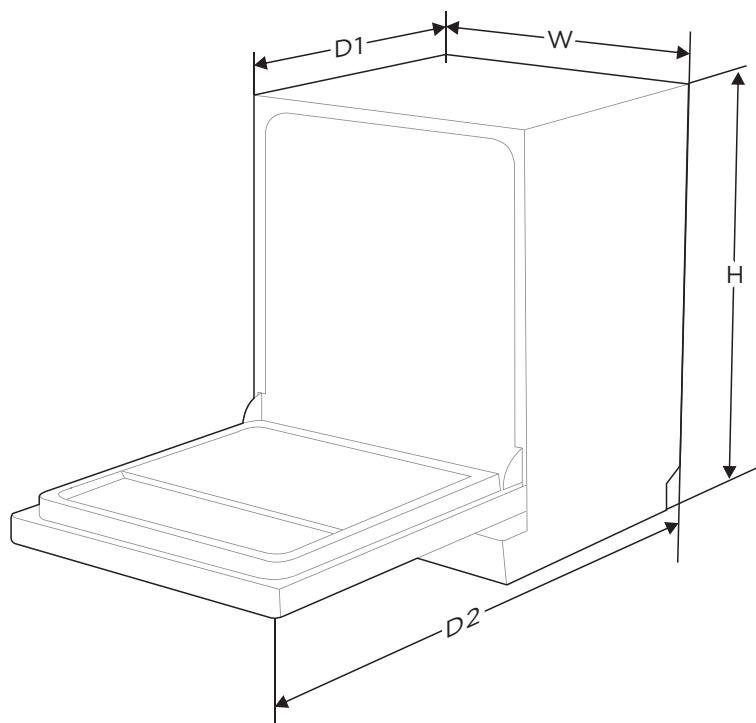

Altura (H)	845 mm
------------	--------

Anchura (W)	448 mm
-------------	--------

Profundidad (D1)	600 mm (con la puerta cerrada)
------------------	--------------------------------

Profundidad (D2)	1175 mm (con la puerta abierta en 90°)
------------------	--

Hoja de información del producto (EN60436)

Nombre o marca comercial del proveedor: MIDEA

Dirección del proveedor ^(b):

Identificador de modelo: MDWEF1034CSS-WG

Parámetros generales del producto:

Parámetro	Valor	Parámetro	Valor	
Capacidad nominal ^(a) (ps)	10	Dimensiones en cm	Altura	85
			Ancho	45
			Profundidad	60
EEl ^(a)	55,9	Clase de eficiencia de energía ^(a)	E ^(c)	
Índice de rendimiento de limpieza ^(a)	1,125	Índice de rendimiento de secado ^(a)	1,065	
Consumo de energía en kWh [por ciclo], con el programa eco a través de utilizar llenado de agua fría. El consumo real de energía dependerá de cómo se usa el aparato.	0,755	Consumo de agua en litros [por ciclo], con el programa eco. El consumo real de agua dependerá de cómo se utilice el aparato y de la dureza del agua.	9,0	
Duración del programa ^(a) (h:min)	3:55	Tipo	Está de pie independientemente	
Emisión de ruido acústico aéreo ^(a) (dB(A) re 1 pW)	49	Clase de emisión de ruido acústico aéreo ^(a)	C ^(c)	
Modo OFF (W)	0,49	Modo de Espera (W)	1,00	
Inicio diferido (W) (si corresponde)	1,00	Espera en red (W) (si corresponde)	2,00	

Duración mínima de la garantía ofrecida por el proveedor ^(b):

Información adicional:

Enlace web al sitio web del proveedor, donde se encuentra la información del punto 6 del anexo II del Reglamento de la Comisión (UE) 2019/2022 ⁽¹⁾ ^(b):

(a) para el programa eco

(b) La modificación de estos elementos no se considerarán pertinentes a los efectos del párrafo 4 del artículo 4 del Reglamento (UE) 2017/1369.

(c) En caso de que la base de datos de productos genere automáticamente el contenido definitivo de esta celda, el proveedor no deberá ingresar estos datos.

(d) Reglamento (UE) 2019/2022 de la Comisión, de 1 de octubre de 2019, se establecen los requisitos de diseño ecológico para lavavajillas domésticos de conformidad con la Directiva 2009/125 / CE del Parlamento Europeo y del Consejo que modifica el Reglamento (CE) n.o 1275/2008 de la Comisión y deroga el Reglamento de la Comisión. (UE) No 1016/2010 (véase la página 267 de este Diario Oficial).

DESCRIPCIÓN DEL PRODUCTO

Producto

● IMPORTANTE

Para un mejor desempeño del lavavajillas, lea todas las Instrucciones operativas antes de usarlo por primera vez.

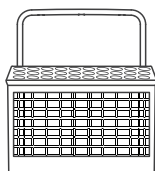
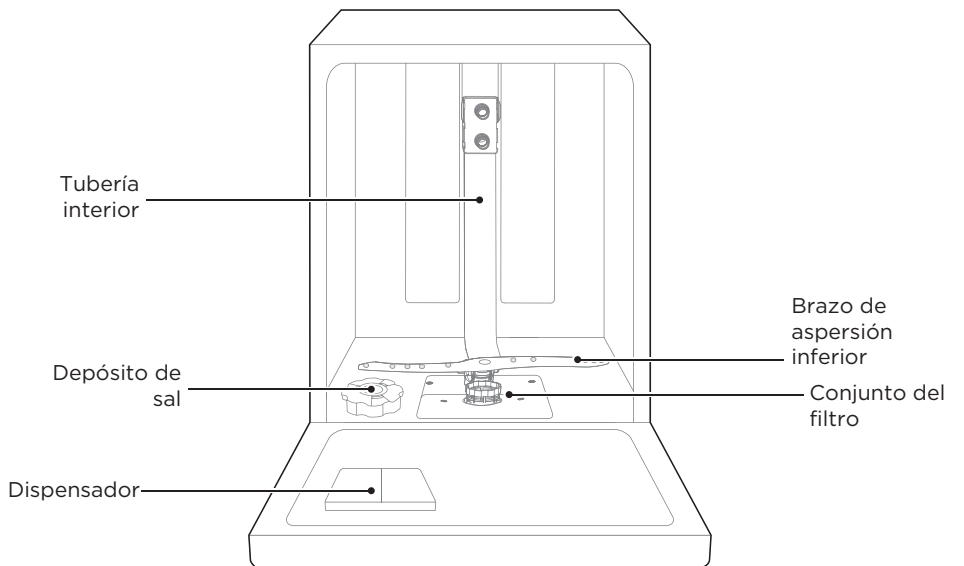

Cesta para cubertería

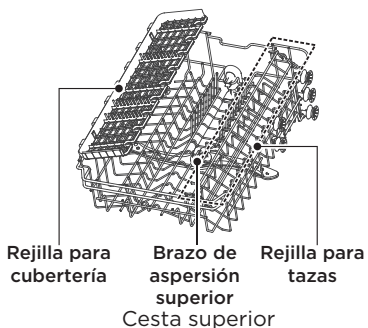

Cesta inferior

● NOTA

Las imágenes son solo como referencia, pueden diferir según los modelos.

GUÍA DE INICIO RÁPIDO

Lea en el manual de Instrucciones el contenido correspondiente al método de funcionamiento detallado.

1. Instale el lavavajillas

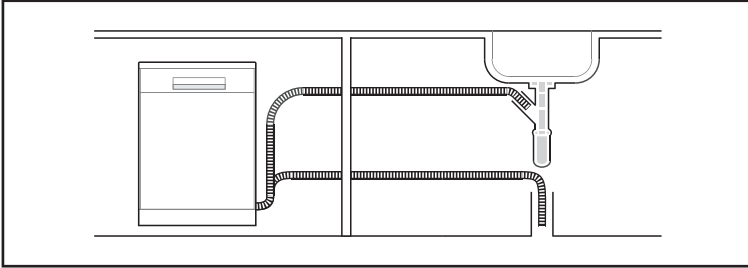

2. Retire los residuos más grandes de vajilla. Evite el enjuague previo



3. Cargue las cestas.

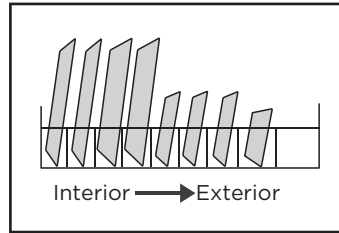

4. Llene el dispensador con detergente y abrillantador.

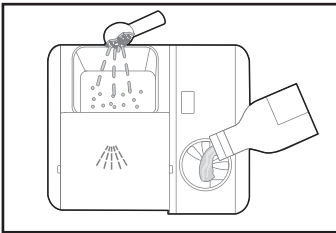

5. Seleccione un programa adecuado y encienda el lavavajillas.

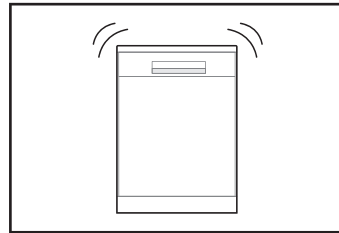

INSTALACIÓN DEL PRODUCTO

⚠ ADVERTENCIA



Riesgos de la descarga eléctrica

Desconecte la energía eléctrica antes de instalar el lavavajillas.

Cualquier fallo podría provocar la muerte o una descarga eléctrica.

⚠ Atención

La instalación de tuberías y equipos eléctricos debe ser hecha por profesionales.

Sobre la conexión eléctrica

⚠ ADVERTENCIA

Para seguridad personal:

No utilice una extensión o adaptador con este aparato. Bajo ninguna circunstancia, corte o quite la conexión a tierra del cable de suministro.

Requerimientos eléctricos

Por favor, revise la placa de datos de potencia para conocer la tensión nominal y conectar el lavavajillas a la provisión de energía correspondiente. Utilice el fusible requerido 10A/13A/16A, se recomienda un fusible de retardo de tiempo o un disyuntor y proporcionar un circuito separado que sirva solo a este aparato.

Conexión eléctrica

Asegúrese de que el voltaje y la frecuencia del suministro eléctrico se correspondan con los que figuran en la placa de datos de potencia. Solo inserte el enchufe en un tomacorriente que esté adecuadamente conectado a tierra. Si el tomacorriente al cual el aparato se debe conectar no es el adecuado para el enchufe, reemplace el tomacorriente ante que usar un adaptador o es probable que se produzcan sobrecalentamiento y quemaduras.

⚠ Asegúrese de que tenga una adecuada descarga a tierra antes de utilizarlo.

Suministro de agua y drenaje

Conexión de agua fría

Conecte la manguera de entrada de agua fría a un conector de rosca de 3/4 (pulgada) y ajústelo bien en su lugar.

Si las cañerías son nuevas o no fueron utilizadas por un largo período de tiempo, deje correr el agua hasta asegurarse que salga limpia. Esta precaución es necesaria para evitar el riesgo de que el ingreso de agua se obstruya y dañe el aparato.

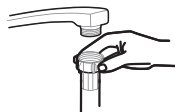

manguera de suministro común



manguera de suministro de seguridad

Sobre la manguera de suministro de seguridad

La manguera de suministro de seguridad consta de doble pared. El sistema garantiza su intervención bloqueando el flujo de agua en caso de que la manguera de entrada se rompa y cuando el espacio de aire entre ésta y la manguera externa corrugada se llena de agua.

Cómo conectar la manguera de entrada-

1. Extraiga las mangueras de suministro de seguridad del compartimiento de almacenamiento ubicado en la parte posterior del lavavajillas.
2. Ajuste los tornillos de la manguera de ingreso al grifo con una rosca de 3/4 pulgada.
3. Abra el agua completamente antes de iniciar el uso del lavavajillas.

Cómo desconectar la manguera de suministro de seguridad

1. Cierre el agua.
2. Desenrosque la manguera de ingreso de la canilla.

Conexión de las mangueras de drenaje

Inserte la manguera de drenaje en el tubo de desagüe con un diámetro mínimo de 4 cm, o déjelo correr en la pileta evitando que se doble o se pliegue. La altura del tubo de drenaje debe ser menor de 1000 mm. El extremo libre de la manguera no debe estar inmerso en el agua para evitar que ésta vuelva a fluir hacia adentro.

⚠ Fije de manera segura la manguera de drenaje tanto en la posición A como en la posición B

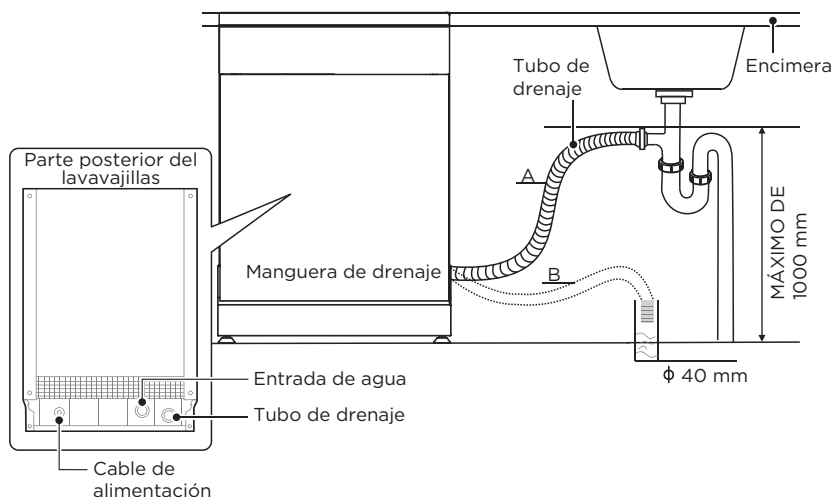

Cómo desagotar el exceso de agua de las mangueras

Si la conexión al tubo de drenaje se coloca a más de 1000 mm, puede quedar un exceso de agua en la manguera de drenaje. Será necesario desagotar el exceso de agua de las mangueras en un cuenco o en un contenedor adecuado colocado afuera y más bajo que el sumidero.

Salida de agua

Conecte la manguera de desagüe. La manguera de drenaje se debe instalar correctamente para evitar pérdidas de agua. Asegúrese que la manguera de drenaje no esté doblada o aplastada.

Manguera de extensión

Si necesita una extensión de la manguera de drenaje, asegúrese de utilizar una similar. No debe tener más de 4 metros de largo; en caso contrario, se puede reducir el efecto de limpieza del lavavajillas.

Conexión del sifón

El desagüe debe estar a una altura menor de 1000 mm (máximo) de la base del lavavajillas.

Colocación del aparato

Coloque el aparato en el lugar deseado. La parte posterior debe estar apoyada contra la pared y los lados junto a los gabinetes o paredes adyacentes. El lavavajillas está equipado con mangueras de provisión de agua y drenaje que se pueden colocar a la derecha o a la izquierda para facilitar una adecuada instalación.

Nivelación del aparato

Una vez que el aparato está posicionado para nivelar, la altura se puede alterar mediante la corrección del nivel de los pies.

En todo caso, el aparato no se debe inclinar más de 2°.

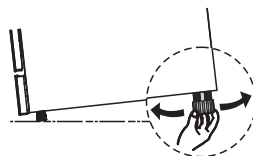

Instalación aislada

Tipo 1: Montaje entre gabinetes existentes

El lavavajillas fue diseñado con una altura de 845 mm para que encaje entre los gabinetes existentes de la misma altura en las cocinas modernas. Los pies se pueden ajustar hasta lograr la altura correcta.

La parte superior laminada de la máquina no requiere ningún cuidado especial ya que es resistente al calor, a prueba de rayados y resistente a las manchas.

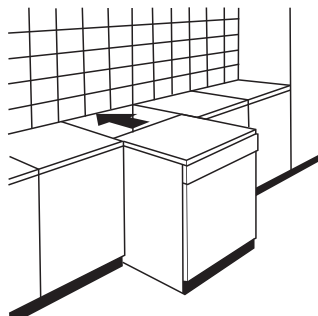

Tipo 2: Debajo de la encimera existente

(Cuando encaja debajo de un tablero superior)

En la mayoría de cocinas de pared a pared hay solo un tablero debajo del cual se encuentran los gabinetes y electrodomésticos. En este caso, retire la parte superior del lavavajillas quitando los tornillos debajo del borde posterior de la parte superior (a).

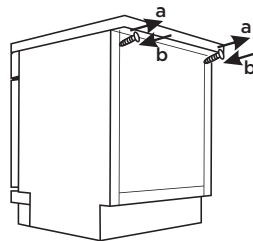

⚠ Atención

Después de quitar la encimera, se debe volver a atornillar debajo del borde posterior de la parte superior (b).

Selección de la mejor ubicación para el lavavajillas

La posición de instalación del lavavajillas debe ser cercana a las mangueras de ingreso y drenaje y el tomacorriente.

Ilustraciones de las dimensiones del gabinete y posición de instalación del lavavajillas.

1. Menos de 5mm entre la parte superior del lavavajillas y del gabinete y la puerta externa alineada al gabinete.

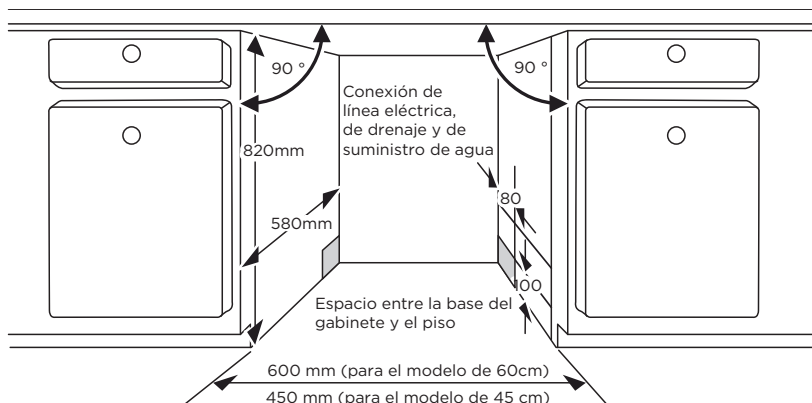

2. Si el lavavajillas está instalado en la esquina del gabinete, debe haber algo de espacio cuando se abre la puerta.

⚠ Dependiendo de donde está el tomacorriente eléctrico, puede tener que agujerear el lado opuesto del gabinete.

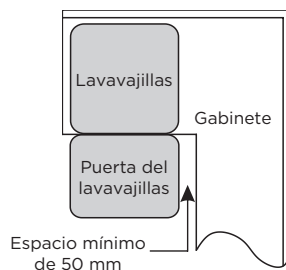





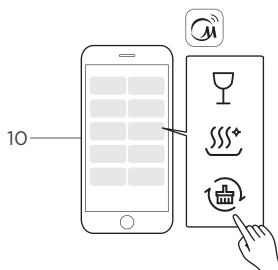
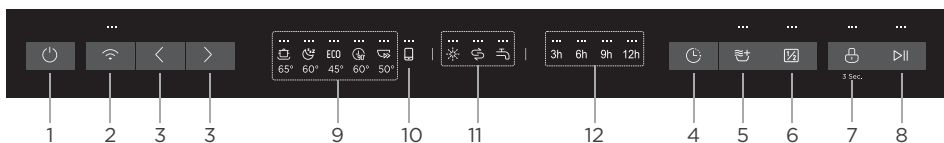











INSTRUCCIONES DE OPERACIÓN

Panel de Control









		Descripción
No.1	Potencia	<ul style="list-style-type: none"> Presione este botón para encender su lavavajillas.
No.2	Conexión	<ul style="list-style-type: none"> Presione este botón por más de 3 segundos Después de un pitido y el icono comienza a parpadear lentamente, está en el estado de conectar la red con la APP. La luz indicadora que parpadea lentamente muestra que DW está esperando conexión. La luz indicadora que parpadea rápidamente muestra que DW se está conectando. La luz indicadora siempre encendida muestra que DW está conectado a su enrutador inalámbrico. Apague la conexión inalámbrica: Cuando el lavavajillas esté apagado, presione el botón Conectar durante 10 segundos para apagar la conexión inalámbrica. Repita esta operación para encender la conexión inalámbrica. Dispositivo de desvinculación: Cuando el lavavajillas esté encendido, presione el botón Conectar durante 15 segundos para desconectar el dispositivo. Indicador de conexión: Si la conexión de red no se realiza correctamente, el punto de acceso y el indicador de conexión se apagarán automáticamente después de 10 minutos.
No.3	Programa	<ul style="list-style-type: none"> Presione este botón para seleccionar el programa correspondientes de lavado adecuado y se encenderá el indicador correspondiente.
No.4	Retraso	<ul style="list-style-type: none"> Presione el botón para ajustar el tiempo de retraso
No.5	Secado adicional	<ul style="list-style-type: none"> Para mejor resultado de secado. (No se puede utilizar con Rápido, Limpieza automática)

		Descripción
No.6	 Media carga	<ul style="list-style-type: none"> • Cuando tenga cerca o menos de una mitad de vajilla o todas vajillas no lavadas, puede seleccionar esta función para ahorrar energía y agua. (No se puede utilizar con Rápido, Limpieza automática)
No.7	 Bloqueo infantil	<ul style="list-style-type: none"> • Esta función le permite bloquear los botones en el panel de control, para que los niños no puedan encender accidentalmente el lavavajillas presionando los botones en el panel. Solo el botón de encendido está en funcionamiento. Para bloquear o desbloquear los botones en el panel de control, presione el botón por 3 segundos simultáneamente.
No.8	 Iniciar/ Cancelar	<ul style="list-style-type: none"> • Después de completar la selección del programa y la función o la configuración del tiempo de retraso, presione este botón para iniciar. Cuando el programa de lavado está en marcha, después de suspender el programa al abrir la puerta, mantenga presionado este botón durante 3 segundos para cancelar el programa y la función actuales.
No.9 Indicadores de programa	 Intensivo	<ul style="list-style-type: none"> • Para la vajilla sucia más pesada y ollas, sartenes, platos, etc., normalmente sucios. Con alimentos secos.
	 Susurro	<ul style="list-style-type: none"> • Ruido más bajo y consumo normal de energía para el lavado en la noche.
	 ECO	<ul style="list-style-type: none"> • Este es un programa normal, es adecuado para limpiar vajillas con suciedad normal y es el programa más eficiente en términos de consumo combinado de energía y agua para ese tipo de vajilla.
	 90 min	<ul style="list-style-type: none"> • Para cargas normalmente sucias que necesitan un lavado de 90 minutos.
	 Rápido	<ul style="list-style-type: none"> • Un lavado más breve para una carga ligeramente sucia que no necesita secado.
 No.10 Lavado en la nube	 Lavado en la nube	<ul style="list-style-type: none"> • Este indicador se refiere a una variedad de programas de lavado que se pueden seleccionar en la APP. Seleccione el último programa de lavado que se inició en la APP, si no se ha activado el programa de lavado en la APP, el Vidrio se activará por defecto.
	 Vidrio	<ul style="list-style-type: none"> • Para cubertería y vasos ligeramente sucios.
	 Higiene	<ul style="list-style-type: none"> • Use para desinfectar su vajilla y cristalería. Mantenga la temperatura del agua en 70°C.
	 Limpieza automática	<ul style="list-style-type: none"> • Este programa proporciona una limpieza efectiva del lavavajillas en sí.
No.11 Indicadores de advertencia	 Abrillantador	<ul style="list-style-type: none"> • Si el indicador “*” está encendido, significa que el nivel de abrillantador es bajo y debe volver a llenarse.
	 Sal	<ul style="list-style-type: none"> • Si el indicador “S” está encendido, significa que el nivel de sal en el lavavajillas es bajo y debe volver a llenarse.
	 Grifo de Agua	<ul style="list-style-type: none"> • Si el indicador “T” está encendido, significa que no llega agua al lavavajillas.
No.12	Tiempo de retraso	<ul style="list-style-type: none"> • Para mostrar el tiempo de retraso (3h/6h/9h/12h)

Programas

El cuadro siguiente muestra los mejores programas para los niveles de residuos de comida y cuanto detergente se necesita. También muestra diversa información sobre los programas. Los valores de consumo y la duración del programa son solo indicativos, excepto para el programa ECO.

(●) significa que el programa utiliza abrillantador para el último enjuague.

Programa	Descripción del Ciclo	Prelavado / Lavado Principal con detergente	Tiempo de funcionamiento (min)	Energía (kWh)	Agua (L)	Abrillantador
 Intensivo	Pre-lavado (50°C) Lavado (65°C) Enjuague Enjuague Enjuague (65°C) Secado	$\frac{4/14g}{1 \text{ cuchara}}$	205	1,378	15,3	●
 Susurro	Pre-lavado (35°C) Lavado (60°C) Enjuague Enjuague (65°C) Secado	$\frac{4/18 \text{ g}}{1 \text{ cuchara}}$	270	1,185	12,9	●
ECO (*EN60436)	Lavado (45°C) Enjuague Enjuague (60°C) Secado	$\frac{4/18 \text{ g}}{1 \text{ cuchara}}$	235	0,755	9,0	●
 90 min	Lavado (60°C) Enjuague Enjuague (65°C) Secado	$\frac{18g}{1 \text{ cuchara}}$	90	1,093	10,2	●
 Rápido	Lavado (50°C) Enjuague Enjuague (45°C)	$\frac{12g}{1 \text{ cuchara}}$	30	0,539	10,0	○
 Vidrio	Pre-lavado Lavado (50°C) Enjuague Enjuague (65°C) Secado	$\frac{4/18g}{1 \text{ cuchara}}$	120	0,783	13,1	●
 Higiene	Lavado (70°C) Enjuague Enjuague Enjuague (70°C) Secado	$\frac{4/18g}{1 \text{ cuchara}}$	200	1,310	12,9	●
 Limpieza automática	Pre-lavado Lavado (70°C) Enjuague Enjuague (70°C) Secado	$\frac{4/18g}{1 \text{ cuchara}}$	145	1,166	13,2	●

● NOTA

ECO: El programa ECO es adecuado para limpiar platos con suciedad normal, (*EN60436) que es el programa más eficiente por lo que respecta a consumo combinado de energía y agua, además, se utiliza para evaluar el cumplimiento de la legislación de ecodiseño de la UE.

Preparación y carga de vajilla

Considere comprar utensilios que estén identificados como aptos para lavavajillas. Para elementos especiales, seleccionar un programa con la temperatura más baja posible.

Para evitar daños, no saque las copas y cubertería del lavavajillas hasta que el programa terminó.

Para lavar los siguientes cubiertos/platos

No son convenientes

cubertería con mangos de madera, de asta, de porcelana o de nácar

Artículos de plástico que no son resistentes al calor

cubertería antigua con piezas pegadas que no son resistentes a la temperatura

Artículos de menaje revestidos o vajilla

Artículos de peltre o cobre

Copas de cristal

Los artículos de acero están supeditados a la oxidación

Bandejas de madera

Los elementos hechos de fibras sintéticas

Son de conveniencia limitada

Algunos tipos de vasos pueden volverse opacos después de una gran cantidad de lavados. Las piezas de plata y aluminio tienden a decolorarse durante el lavado. Los patrones esmaltados pueden desvanecerse si se lavan a máquina con frecuencia.

Recomendaciones para cargar el lavavajillas

Quite las grandes cantidades de restos de comida. Ablande los remanentes de comida quemada de las cacerolas. No es necesario que enjuague vajilla en agua corriente.

Para un mejor desempeño del lavavajillas, siga esta guía de carga.

(Las características y apariencia de las cestas y rejilla para cubertería pueden variar según el modelo.)

Coloque los objetos en el lavavajillas de la siguiente manera:

Los artículos como tazas, copas, ollas/sartenes, etc. deben mirar hacia abajo.

Los elementos curvos o con recovecos deben cargarse de manera inclinada para que el agua se deslice.

Todos los utensilios deben estar apilados de forma segura para no caerse.

Ubique todos los utensilios de manera que los brazos de aspersión puedan rotar libremente durante el lavado.

Cargue las piezas huecas tales como tazas, copas, sartenes, etc. con la abertura hacia abajo para que no acumule agua en su contenedor o en la base profunda.

La vajilla y la cubertería no deben estar unos dentro de otros, o cubriéndolos.

Para evitar daños, las copas no se deben tocar una con otras.

La cesta superior está diseñada para contener la vajilla más delicada y liviana, como por ejemplo copas y tazas de café y té.

¡Los cuchillos largos colocados hacia arriba son un peligro potencial!

Los cubiertos largos y filosos como por ejemplo los cuchillos de trinchar se deben colocar horizontalmente en la cesta superior.

Por favor, no sobrecargue el lavavajillas. Esto es importante para lograr un buen resultado y para un consumo de energía razonable.

● NOTA

Los elementos muy pequeños no deben lavarse en el lavavajillas ya que podrían caerse fácilmente de la cesta.

Retire la vajilla

Para evitar que el agua gotee de la cesta superior a la cesta inferior, le recomendamos que primero vacíe la cesta inferior, seguida de la cesta superior.

ADVERTENCIA



¡Los elementos se van a calentar! Para evitar daños, no saque del lavavajillas copas y cubertería hasta 15 minutos después que el programa terminó.

Cargar la cesta superior

La cesta superior está diseñada para albergar la vajilla más delicada y más ligera como vasos, tazas y platillos de café y té, así como platos, tazones pequeños y sartenes poco profundas (siempre que no estén muy sucias). Ubique los platos y batería de cocina de manera tal que el aspersor de agua no los mueva.

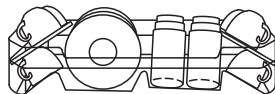

Cargar la cesta inferior

Le sugerimos que coloque elementos grandes y difíciles de limpiar en la cesta inferior: tales como ollas, sartenes, tapas, platos y tazones, como vemos en la siguiente figura. Es preferible ubicar las fuentes y tapas a los lados del canasto para evitar que bloquee la rotación del brazo de aspersión. El diámetro máximo aconsejado para los platos en frente del dispensador de detergente es de 19 cm, para no dificultar su apertura.

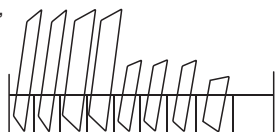

Cargar la cesta para cubertería

Los cubiertos deben colocarse en la cesta para cubiertos por separado entre sí en las posiciones apropiadas. No encaje los cubiertos para evitar un rendimiento de limpieza insuficiente.

ADVERTENCIA



No permita que ningún elemento sobrepase la base. ¡Cargue siempre los utensilios filosos con el filo hacia abajo!

CARGAR LAS CESTAS DE ACUERDO CON EN60436:

Cargar el lavavajillas a su máxima capacidad contribuirá a ahorrar energía y agua.

1. Cesta superior:

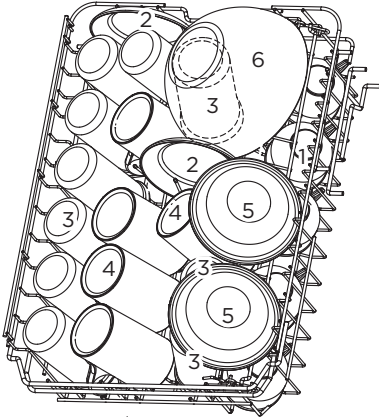

Número	Artículo
1	Tazas
2	Salseras
3	Copas
4	Tazas
5	Tazón de postre
6	Tazón de vidrio

2. Cesta inferior:

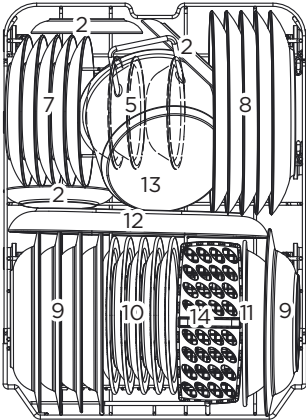

Número	Artículo
7	Platos de postre
8	Platos de cena
9	Platos soperos
10	Platos de postre de melamina
11	Tazón de melamina
12	Bandeja ovalada
13	Horno pequeño
14	Cesta para cubertería

3. Rejilla para cubertería:

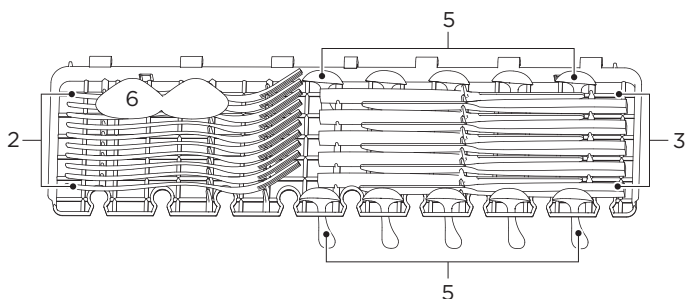

● NOTA

Coloque los elementos planos y liviano en el estante. El peso máximo de carga es de 1,5 kg.

4. Cesta para cubertería:

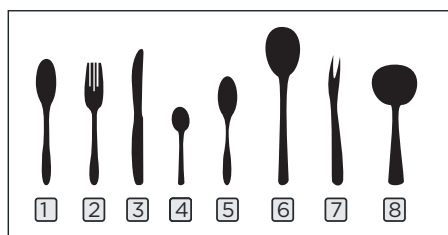
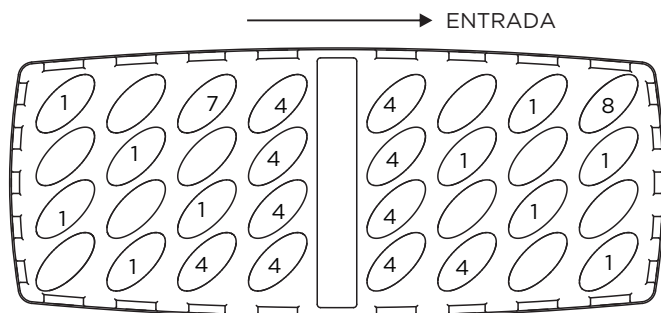

Información para la prueba de comparación de acuerdo a EN60436

Capacidad: Configuración de 10 lugares

Posición de la cesta superior: posición baja

Programa: ECO

Configuración del abrillantador: Máxima

Configuración del ablandador: H3

Número	Artículo
1	Cucharas soperas
2	Tenedores
3	Cuchillos
4	Cucharas de té
5	Cucharas de postre
6	Cucharas de servir
7	Tenedores de servir
8	Salseras

Consejos para la carga de cesta

Ajuste de la cesta superior

La altura de la cesta superior se puede ajustar fácilmente para acomodar los platos más alta ya sea, en la cesta superior o inferior.

Para ajustar la altura de rejilla superior siga los siguientes pasos:

1. Extraiga la cesta superior.
2. Retire la cesta superior.

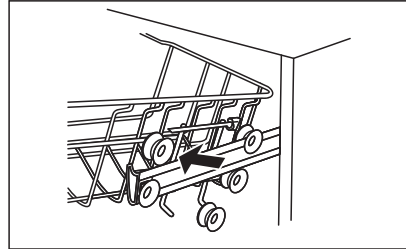
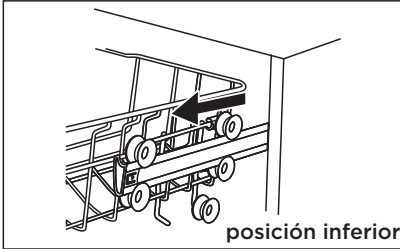

3. Vuelva a colocar la cesta superior en los rodillos superiores o inferiores.

4. Empuje la cesta superior.

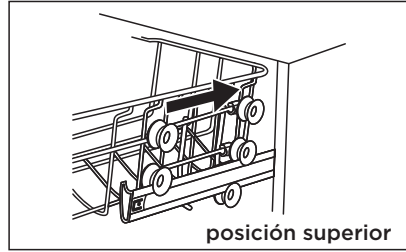
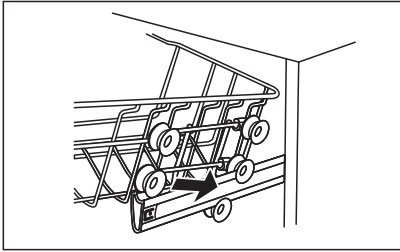

Repliegue del estante para tazas

Para hacer espacio para elementos más altos en la cesta superior, levante la rejilla para tazas.

Puede apoyar las copas altas contra él.

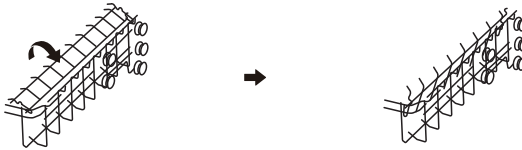

Repliegue de los estantes

Los picos de la cesta inferior se utilizan para sostener los platos y las bandejas.

Se pueden bajar para conseguir más espacio para elementos más grandes.

levante hacia arriba

repliegue hacia atrás

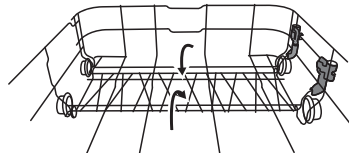
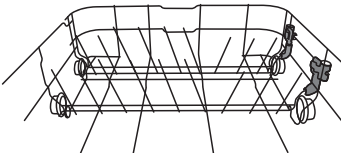

Cargar la sal en el ablandador

NOTA

Si su modelo no posee ablandador de agua, puede omitir esta sección. Siempre use sal destinada a lavavajillas.

La dureza del agua varía de lugar en lugar. Si en el lavavajillas se usa agua dura, se formarán depósitos en la vajilla y utensilios.

Este aparato está equipado con un suavizante especial que utiliza un depósito de sal especialmente diseñado para eliminar cal y minerales del agua.

El depósito de sal se coloca debajo de la cesta inferior y debe llenarse como se explica a continuación:

ADVERTENCIA

iSolo utilice la sal diseñada específicamente para lavavajillas!

Cualquier otro tipo de sal, especialmente la no diseñada para utilizar en lavavajillas, sal de mesa, dañará el ablandador de agua. En caso de daños causados por el uso de sal inapropiada los fabricantes no aceptarán ninguna garantía ni asumirán la responsabilidad por los daños causados.

Solo llene con sal antes de ejecutar un ciclo.

Esto evitará que granos de sal o agua salada, que se pueda haber derramado, permanezcan en la base de la máquina por cierto período de tiempo, lo que podría causar corrosión.

Siga los pasos a continuación para agregar sal al lavavajillas:

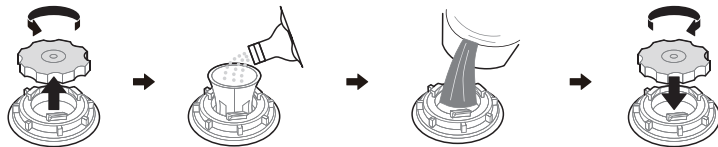

1. Extraiga la cesta inferior y desenrosque la tapa del contenedor.
2. Coloque el extremo del embudo (si hay) en el hoyo y agregue cerca de 1,5 Kg de sal para lavavajillas.
3. Llene con agua el depósito de sal hasta su límite máximo, es normal que una pequeña cantidad de agua salga del depósito de sal.
4. Después de llenar el contenedor, vuelva a atornillar la tapa firmemente.
5. La luz de advertencia de sal se apagará después de que el contenedor se llene de sal.
6. Inmediatamente después de llenar la sal en el contenedor de sal, se debe iniciar un programa de lavado (sugerimos usar un programa corto). De otro modo el sistema de filtrado, la bomba u otras partes importante de la máquina se pueden dañar con el agua salada. Esto está excluido de la garantía.

NOTA

El contenedor de sal solo debe ser rellenado cuando la luz de advertencia de sal en el panel de control se encienda. De acuerdo a cómo se disuelva la sal, la luz de advertencia puede estar encendida aunque el recipiente esté lleno.

Si no hay ninguna luz de advertencia por la sal en el panel de control (para algunos modelos), puede estimar cuando volver a llenar con sal el ablandador de acuerdo a los ciclos de lavado que haya realizado.

Si se derrama la sal, ejecute un programa de remojo o rápido para eliminarlo.

Ablandador de Agua

El ablandador de agua debe configurarse manualmente con el selector de dureza de agua.

El ablandador de agua está diseñado para remover minerales y sales de la misma, los que tendrían un efecto adverso o en detrimento en el funcionamiento del aparato. Cuantos más minerales contenga, más dura será el agua.

El ablandador debe regularse según la dureza del agua en su área.

Su Servicio de Aguas local le puede aconsejar sobre la dureza de la misma en su área.

Ajuste del consumo de sal

El lavavajillas permite ajustar la cantidad de sal consumida según la dureza del agua usada. Esto está destinado a optimizar y personalizar el nivel de consumo de sal.

Siga los pasos a continuación para ajustar el consumo de sal.

1. Cierre la puerta, y encienda el aparato;
2. Dentro de los 60 segundos posteriores al encendido del aparato, presione el botón de programa “>” durante más de 5 segundos para entrar en el modo de configuración del descalcificador de agua.
3. Presione el botón de programa “>” nuevamente para seleccionar la configuración adecuada según su dureza de agua local, la configuración cambiará en la siguiente secuencia:
H3->H4->H5->H6->H1->H2->H3;
4. Sin operación en 5 segundos o presione el botón Potencia para completar la configuración y salir del modo de configuración.

DUREZA DEL AGUA				Nivel de ablandador de agua	Se regenerará cada X de secuencia del programa ¹⁾	Consumo de sal (gramo/ciclo)
Alemán °dH	Francés °fH	Británico °Clarke	Mmol/l			
0 - 5	0 - 9	0 - 6	0 - 0,94	H1: Luz del lavado en la nube está encendida	Sin regeneración	0
6 - 11	10 - 20	7 - 14	1,0 - 2,0	H2: Se enciende la luz rápida	10	9
12 - 17	21 - 30	15 - 21	2,1 - 3,0	H3: Rápido, luz del lavado en la nube está encendida	5	12
18 - 22	31 - 40	22 - 28	3,1 - 4,0	H4: Luz de 90 minutos está encendida	3	20
23 - 34	41 - 60	29 - 42	4,1 - 6,0	H5: Luz del lavado en la nube, luz de 90 min está encendida	2	30
35 - 55	61 - 98	43 - 69	6,1 - 9,8	H6: Luz de rápido y de 90 minutos está encendida	1	60

1°dH=1,25

°Clarke=1,78

°fH=0,178mmol/l

Configuración de fábrica: H3

- 1) Cada ciclo con una operación de regeneración consumirá 2,0 litros de agua adicional, el consumo de energía se aumenta 0,02 kWh y el programa se prolonga 4 minutos.

Función del abrillantador y el detergente

El abrillantador se libera durante el enjuague final para evitar que el agua forme gotas sobre la vajilla, las que pueden dejar manchas o rayas. También mejora el secado al permitir que el agua resbale de los platos. El lavavajillas está diseñado para que use abrillantador líquido.

⚠ ADVERTENCIA

Solo utilice una marca de abrillantador para lavavajillas. Nunca llene el dispensador del lavavajillas con otra sustancia (p. ej. Producto de limpieza de lavavajillas, detergente líquido). Esto podría dañar el aparato.

Cuándo rellenar el abrillantador

La regularidad en la necesidad de rellenar el dispensador depende de cuán a menudo se lava la vajilla y del ajuste de uso del abrillantador.

El indicador Nivel Bajo Abrillantador (☼) se encenderá cuando se necesite más abrillantador.

No llene demasiado el dispensador de abrillantador.

Función del detergente

Los ingredientes químicos que componen el detergente son necesarios para remover, triturar y dispensar toda la suciedad del lavavajillas. La mayoría de los detergentes de calidad comercial son adecuados para este propósito.

⚠ ADVERTENCIA

Uso adecuado del detergente

Use solamente el detergente especialmente hecho para usar en lavavajillas. Guarde el detergente en un lugar fresco y seco.

No llene detergente en el dispensador hasta que esté listo para encender el lavavajillas.



¡El detergente para lavavajillas es corrosivo! Mantenga el detergente para lavavajillas fuera del alcance de los niños.

Llenado del depósito de abrillantador

El abrillantador se libera durante el enjuague final para evitar que el agua forme gotas sobre la vajilla, las que pueden dejar manchas o rayas. También mejora el secado al permitir que el agua resbale de los platos. El lavavajillas está diseñado para que use abrillantador líquido.

1. Remueva la tapa del tanque de de abrillantador levantando la manija.
2. Vierta el abrillantador en el dispensador, tenga cuidado de no rebalse.

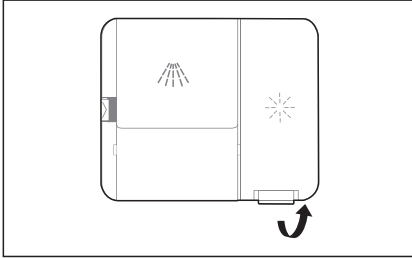

3. Cierre la puerta después.

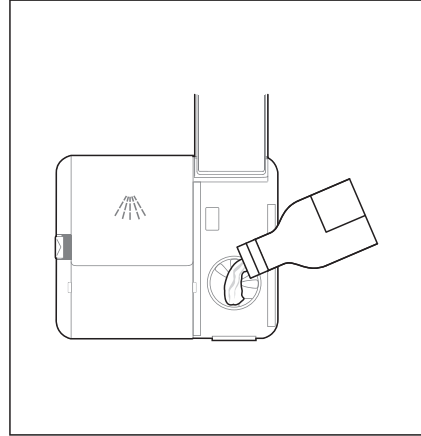
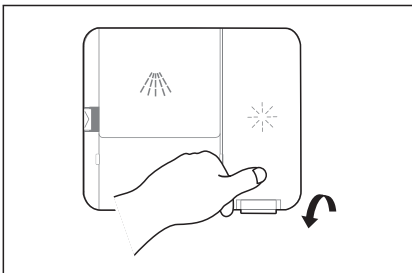

Ajuste del depósito para el abrillantador

Para lograr un mejor rendimiento en el secado con menos abrillantador, el lavavajillas se ha diseñado para que el usuario ajuste su consumo. Siga los pasos a continuación.

1. Cierre la puerta, y encienda el aparato;
2. Dentro de los 60 segundos posteriores al encender el aparato, presione el botón Programa durante más de 5 segundos, y luego presione el botón Retraso “>” para ingresar al modo establecido, la indicación de enjuague parpadea con una frecuencia de 1Hz.
3. Presione el botón “>” nuevamente para seleccionar la configuración adecuada según sus hábitos de uso, la configuración cambiará en la siguiente secuencia: d3->d4->d5->d1->d2->d3.
Cuanto mayor sea el número, más abrillantador usa el lavavajillas.
4. Sin operación en 5 segundos o presione el botón Encendido para completar la configuración y salir del modo de configuración.

Nivel de abrillantador	Posición de selector
d1	Luz del lavado en la nube está encendida
d2	Se enciende la luz rápida
d3	Rápido, luz del lavado en la nube está encendida
d4	Luz de 90 minutos está encendida
d5	Luz del lavado en la nube, luz de 90 min está encendida

Llenado del dispensador de detergente

1. Abra la tapa presionando hacia abajo la pestaña del dispensador.

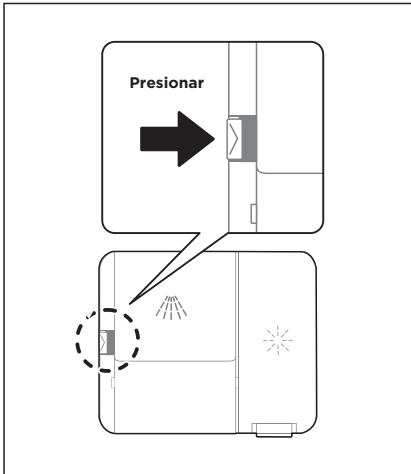

3. Cierre la tapa deslizándola al frente y luego presiónela.

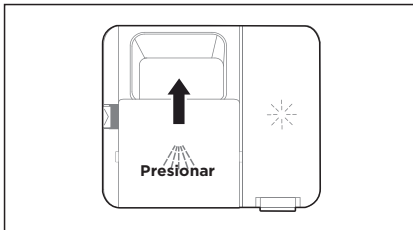

2. Agregue detergente en la cavidad más grande (A) para el lavado principal. Para un mejor resultado de limpieza, especialmente si hay elementos muy sucios, vierta una pequeña cantidad de detergente sobre la puerta. El detergente adicional se activará durante la fase de prelavado.

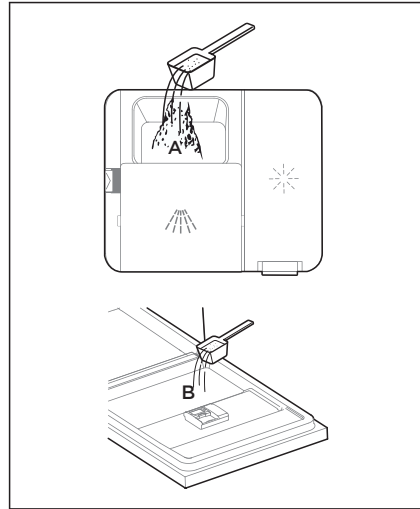

● NOTA

Observe las recomendaciones del fabricante en el paquete de detergente.

Ahorrar energía

1. No se recomienda usar el enjuague previo de los artículos de mesa, lo que causará un aumento de consumo de agua y energía.
2. Cuando se usa el lavavajillas doméstico de acuerdo con las instrucciones, la limpieza de platos con un lavavajillas doméstico por lo general consume menos energía y agua que la limpieza con manos durante el uso.

Iniciar un programa

1. Extraiga la cesta inferior y superior, cargue la vajilla y vuelva a introducirlos. Se recomienda cargar la cesta inferior primero y luego la superior.
2. Vierta el detergente.
3. Inserte el enchufe en el tomacorriente. Se hace referencia a la provisión de energía en la última página "Ficha del producto".
Asegúrese de que el suministro de agua esté abierto a presión máxima.
4. Cierre la puerta, presione el botón de Encendido.
5. Seleccione un programa, la luz indicadora se encenderá. Luego presione el botón Iniciar/Pausar, el lavavajillas iniciará su ciclo después de unos segundos.

Cambiar el programa a medio ciclo

Un programa solo se puede cambiar cuando el tiempo de operación es muy corto, de lo contrario, es posible que se haya liberado el detergente o que se haya drenado el agua con detergente. Si este es el caso, el lavavajillas necesita volver a configurarse y tiene que volver a llenar el dispensador de detergente. Para configurar el lavavajillas, siga las siguientes instrucciones:

1. Presione el botón Iniciar/Pausar para pausar el lavado.
2. Presione el botón ">" durante más de 3 segundos y el lavavajillas estará en el modo de selección de programa.
3. Presione el botón de Programa "<" o ">" para seleccionar el programa deseado.
4. Presione el botón Iniciar/Pausar, el lavavajillas comenzará su ciclo.

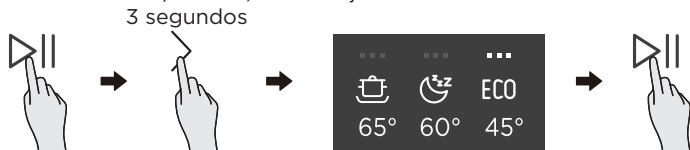

¿Olvidó agregar un plato?

La vajilla olvidada se puede agregar en cualquier momento antes de que se abra el dispensador de detergente. Si este es el caso, siga las Instrucciones a continuación:

1. Presione el botón Iniciar/Pausar para pausar el lavado.
2. Después que los brazos de aspersión dejan de trabajar, puede abrir la puerta completamente.
3. Agregue la vajilla que se ha olvidado.
4. Cierre la puerta.
5. Presione el botón Iniciar/Pausar, el lavavajillas comenzará su ciclo después de 10 segundos.

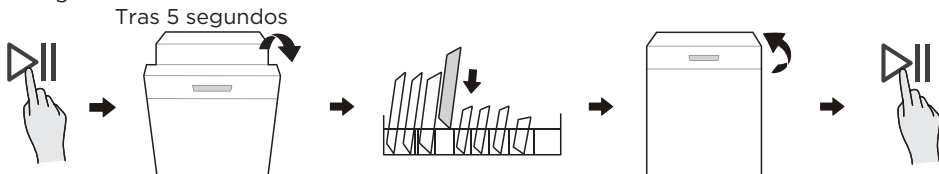

⚠ ADVERTENCIA

Es peligroso abrir la puerta a mitad del ciclo ya que podría quemarse con vapor caliente.

CONFIGURACIÓN Y OPERACIÓN DE LA APLICACIÓN

Descargar la aplicación MSmarthome

En un mercado de aplicaciones (Google Play Store, Apple App Store), busque "MSmartHome" y encuentre la aplicación MSmartHome. Descargue e instale en su teléfono. También puede descargar la aplicación escaneando el siguiente código QR.



Registrarse e iniciar sesión

Active la aplicación MSmartHome y cree una nueva cuenta para comenzar (también puede registrarse a través de una cuenta de terceros). Si ya tiene una cuenta, use la cuenta para iniciar sesión.



Conectar sus dispositivos a MSmarthome

1. Asegúrese de que su teléfono móvil esté conectado a la red WiFi. Si no es así, vaya a Configuración y habilite las redes inalámbricas y Bluetooth.
2. Encienda sus dispositivos.
3. Abra la aplicación MSmarthome en su teléfono.
4. Si aparece un mensaje de "Dispositivos inteligentes descubiertos cerca", haga clic para agregar.
5. Si no aparece ningún mensaje, seleccione "+" en la página y seleccione su dispositivo en la lista de dispositivos cercanos disponibles. Si su dispositivo no está en la lista, agréguelo manualmente por categoría y modelo de dispositivo.
6. Conecte su dispositivo a la red WiFi de acuerdo con las instrucciones de la aplicación. Si falla la conexión, siga las instrucciones proporcionadas por la aplicación para continuar con la operación.



NOTA

1. Asegúrese de que sus dispositivos estén encendidos.
2. Mantenga su teléfono móvil lo suficientemente cerca de su dispositivo cuando esté conectando su dispositivo a la red.
3. Conecte su teléfono móvil a la red inalámbrica de su casa y asegúrese de conocer la contraseña de la red Wi-Fi.
4. Compruebe si su enrutador inalámbrico admite la banda de 2,4 GHz y enciéndalo. Si no está seguro de si el módem enrutador admite la banda de 2.4 GHz, comuníquese con el fabricante del módem enrutador.
5. El dispositivo no se puede conectar a la red Wi-Fi que requiere autenticación y, por lo general, aparece en áreas públicas como hoteles, restaurantes, etc. Conéctese a una red Wi-Fi que no requiera autenticación.
6. Apague la función WLAN + (Android) o Asistente WLAN (iOS) de su teléfono móvil cuando conecte sus dispositivos a la red.
7. En el caso de que su dispositivo se haya conectado a Wi-Fi anteriormente pero necesita volver a conectarse, haga clic en "+" en la página de inicio de la aplicación y agregue su dispositivo nuevamente por categoría y modelo de dispositivo de acuerdo con las instrucciones de la aplicación.

LIMPIEZA Y MANTENIMIENTO

Cuidado externo

La puerta y el sello de la puerta

Limpie los sellos de la puerta regularmente con un paño suave y húmedo para eliminar los depósitos de alimentos. Cuando se carga el lavavajillas, los residuos de alimentos y bebidas pueden gotear a los lados de la puerta del lavavajillas. Estas superficies están afuera del gabinete de lavado y no tienen acceso al agua de los brazos de aspersión. Cualquier depósito debe limpiarse antes de cerrar la puerta.

Panel de control

Si se requiere limpieza, el panel de control debe limpiarse solo con un paño suave y húmedo.

⚠ ADVERTENCIA

Para evitar que el agua penetre en la cerradura y en los componentes eléctricos, no utilice ningún tipo de limpiador en aerosol.

Nunca utilice limpiadores abrasivos o estropajos en las superficies externas porque pueden rayar el acabado. Algunas toallas de papel también pueden rayar o dejar marcas sobre la superficie.

Cuidado interno

Sistema de filtrado

El sistema de filtrado en la base del gabinete de lavado retiene los residuos gruesos del ciclo de lavado, incluidos los objetos extraños como palillos de dientes o fragmentos. Esos residuos pueden causar que los filtros se obstruyan. Verifique el estado de los filtros con regularidad, retire con cuidado los objetos extraños y limpie las partes del sistema de filtrado si es necesario con agua. Siga los pasos a continuación para limpiar el filtro.

⚠ ADVERTENCIA

Las imágenes son solo de referencia, los distintos modelos de sistemas de filtro y brazos de aspersión pueden variar.

1. Sostenga el filtro grueso y gírelo en el sentido contrario a las agujas del reloj para destrabarlo. Levante el filtro hacia arriba y hacia afuera del lavavajillas.
2. El filtro fino se puede retirar de la parte inferior del conjunto. Se puede separar el filtro grueso del filtro principal apretando suavemente las pestañas en la parte superior.

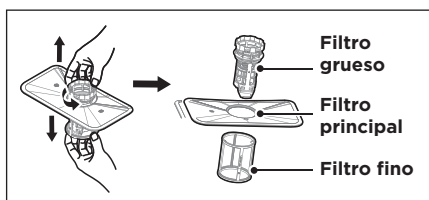
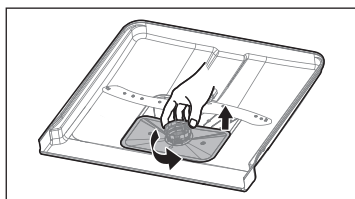

3. Los restos de comida más grandes se pueden limpiar enjuagando el filtro bajo el agua corriente. Para una limpieza más profunda, utilice un cepillo suave.



4. Vuelva a montar los filtros en orden inverso al desmontaje, vuelva a colocar el filtro y gire en el sentido de las agujas del reloj hasta la flecha de cierre.

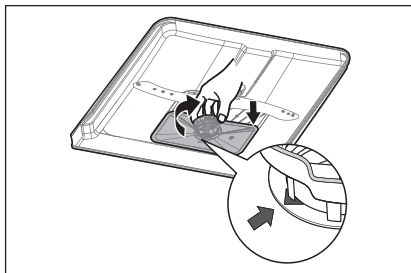

⚠ ADVERTENCIA

No ajuste demasiado los filtros. Vuelva a montar los filtros en una secuencia segura, en caso contrario los residuos gruesos podrían introducirse en el sistema y provocar un bloqueo.

Nunca utilice el lavavajillas sin los filtros colocados en su lugar. Si el filtro no está colocado correctamente, puede reducir el nivel de rendimiento del aparato y dañar los platos y utensilios.

Brazos de aspersión

Es necesario limpiar los brazos de aspersión de manera periódica, puesto que los productos químicos de agua dura pueden atascar los chorros y los cojinetes.

Para limpiar los brazos de aspersión, siga las instrucciones siguientes:

1. Para quitar el brazo de aspersión superior, mantenga la tuerca en el centro mientras gira el brazo contrario a las agujas del reloj.
2. Para quitar el brazo de aspersión, retírelo hacia arriba.

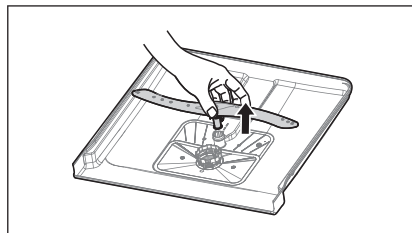
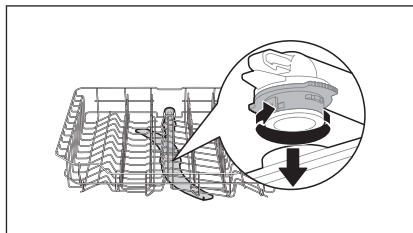

3. Lave los brazos con agua tibia con jabón y utilice un cepillo suave para limpiar los chorros.

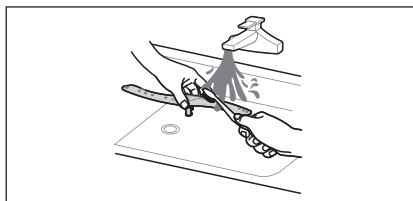

Cuidado del lavavajillas

Precaución de escarcha

Tome medidas de protección anticongelantes en el lavavajillas en invierno. Siempre después de cada ciclo de lavado, opere como a continuación:

1. Corte la alimentación eléctrica del lavavajillas en la fuente de suministro.
2. Corte la provisión de agua y desconecte la tubería de entrada de la válvula de agua.
3. Drene el agua de la tubería de entrada y de la válvula de agua. (Utilice un recipiente para recoger el agua)
4. Vuelva a conectar la tubería de entrada de agua en la válvula de agua.
5. Remueva el filtro en la parte superior de la tina y use una esponja para absorber el agua del sumidero.

Después de cada lavado

Después de cada lavado, desconecte el suministro de agua del aparato y deje la puerta ligeramente abierta durante un tiempo para que la humedad y los olores no queden atrapados en el interior.

Quite el enchufe

Antes de limpiar o realizar cualquier mantenimiento, desconecte siempre la máquina del tomacorriente.

Sin solventes o limpiadores abrasivos

Para limpiar el exterior y las partes de goma del lavavajillas, no utilice disolventes ni productos de limpieza abrasivos. Solamente utilice un paño humedecido con agua tibia. Para eliminar marcas o manchas de la superficie interior, utilice un paño impregnado con agua y un poco de vinagre o bien un producto específico para lavavajillas.

Cuando no se usa por largo tiempo

Se recomienda un ciclo de lavado con el lavavajillas vacío y a continuación desenchufe la máquina de la red, desconecte el abastecimiento de agua y deje la puerta del aparato ligeramente abierta. Esto ayudará a que las juntas duren más y que no se formen olores en el interior del aparato.

Mover el aparato

Si tiene que mover el aparato, trate de mantenerlo en posición vertical. Si es absolutamente necesario, se puede apoyar sobre su parte trasera.

Sellos

Uno de los factores que pueden provocar olores en el lavavajillas es la comida que queda atrapada en las juntas. La limpieza periódica con una esponja húmeda previene que esto ocurra.

SOLUCIÓN DE PROBLEMAS

Antes de llamar al servicio

La revisión de los gráficos en las páginas siguientes puede evitar que tenga que llamar un servicio.

Problema	Causa posible	Solución
El lavavajillas no inicia	<ul style="list-style-type: none">Fusible quemado o disyuntores activados.	Reemplace el fusible o reinicie el disyuntor. Retire cualquier otro aparato que comparta el mismo circuito que el lavavajillas.
	<ul style="list-style-type: none">La fuente de alimentación no está encendida.	Asegúrese que el lavavajillas esté encendido y la puerta cerrada y asegurada. Asegúrese que el cable de energía esté apropiadamente enchufado en el tomacorriente de la pared.
	<ul style="list-style-type: none">Presión de agua baja	Controle que la provisión de agua esté conectada adecuadamente y que esté abierta.
	<ul style="list-style-type: none">La puerta del lavavajillas no está bien cerrada.	Asegúrese de cerrar bien la puerta y asegúrela.
Agua no bombeada del lavavajillas	<ul style="list-style-type: none">Manguera de drenaje retorcida o atrapada.	Compruebe la manguera de drenaje.
	<ul style="list-style-type: none">Filtro bloqueado.	Verifique el sistema de filtrado.
	<ul style="list-style-type: none">Fregadero de cocina atascado.	Controle que el lavabo de la cocina esté drenando bien. Si el problema es que el lavabo no está drenando, puede necesitar un plomero antes que un técnico en lavavajillas.
Espuma en el tubo	<ul style="list-style-type: none">Detergente incorrecto.	Utilice solamente el detergente especial para lavavajillas para evitar la espuma. Si esto ocurre, abra el lavavajillas y deje que ésta se evapore. Agregue 1 litro de agua fría en la base del lavavajillas. Cierre la puerta del lavavajillas, luego seleccione cualquier ciclo. Inicialmente, el lavavajillas escurrirá toda el agua. Abra la puerta después de completar la etapa de drenaje y verifique si la espuma ha desaparecido. Repita si es necesario.
Interior del tubo manchado	<ul style="list-style-type: none">Derrame del abrillantador.	Limpie inmediatamente los derrames de abrillantador.
	<ul style="list-style-type: none">Puede haberse utilizado detergente con colorante.	Asegúrese de que el detergente no tenga colorantes.

Problema	Causa posible	Solución
Hay manchas de óxido en la cubertería	<ul style="list-style-type: none"> Los elementos afectados no son resistentes a la corrosión. 	Evite lavar elementos que no sean resistentes a la corrosión en el lavavajillas.
	<ul style="list-style-type: none"> No se ejecutó un programa después que se agregó sal al lavavajillas. Quedaron restos de sal en el ciclo de lavado. 	Siempre ejecute un programa sin ningún cubierto después de agregarle sal. No seleccione la función Turbo (si la tiene), después de agregar sal al lavavajillas.
	<ul style="list-style-type: none"> La tapa del ablandador está suelta. 	Revise que la tapa del ablandador esté asegurada.
Golpeteo en el lavavajillas	<ul style="list-style-type: none"> Un brazo de aspersión está golpeando algún elemento en la cesta. 	Interrumpa el programa y vuelva a acomodar los elementos que están obstruyendo el brazo de aspersión.
Ruido metálico en el lavavajillas	<ul style="list-style-type: none"> Hay cubiertos sueltos en el lavavajillas. 	Interrumpa el programa y vuelva a acomodar el menaje.
Golpeteo en los tubos de agua	<ul style="list-style-type: none"> Esto puede ser causado por la instalación in situ o la sección transversal de la tubería. 	Esto no influye en la función del lavavajillas. Si tiene dudas, póngase en contacto con un plomero calificado.
La vajilla no está limpia	<ul style="list-style-type: none"> La vajilla no se cargó correctamente. El programa no es lo suficientemente poderoso. 	Ver "Preparar y Cargar la Vajilla". Seleccione un programa más intensivo.
	<ul style="list-style-type: none"> No se dispense suficiente detergente. 	Utilice más detergente o cámbielo por otro.
	<ul style="list-style-type: none"> Los elementos están bloqueando los brazos de aspersión. 	Acomode los elementos para que el aspersor rote libremente.
	<ul style="list-style-type: none"> La combinación de filtros no está limpia o no fue correctamente instalada en la base del gabinete de lavado. Esto puede provocar que los chorros de los brazos de aspersión se bloqueen. 	Limpie y/o coloque el filtro correctamente. Limpie los chorros del brazo de aspersión.
Turbidez en la cristalería.	<ul style="list-style-type: none"> Combinación de agua blanda y demasiado detergente. 	Utilice menos detergente si su agua es blanda y seleccione un ciclo más corto para lavar la cristalería y para que queden limpios.
Manchas blancas que aparecen en la vajilla y en las copas.	<ul style="list-style-type: none"> El agua dura de algunas áreas puede causar depósitos calcáreos. 	Verifique la configuración del ablandador de agua o el estado de llenado del depósito de sal.

Problema	Causa posible	Solución
Marcas negras o grises en la vajilla.	<ul style="list-style-type: none"> Los utensilios de aluminio frotaron contra la vajilla 	Utilice un limpiador abrasivo suave para eliminar marcas.
Restos de detergente en el dispensador	<ul style="list-style-type: none"> La vajilla bloquea el dispensador de detergente 	Volver a cargar la vajilla adecuadamente.
La vajilla no se seca.	<ul style="list-style-type: none"> Carga inadecuada 	Use guantes si se encuentran residuos de detergente en la vajilla para evitar irritaciones de la piel.
	<ul style="list-style-type: none"> Se extrajo la vajilla demasiado pronto 	No vacíe el lavavajillas inmediatamente después del lavado. Abra la puerta levemente, de esta manera sale el vapor. Saque la vajilla cuando la temperatura interior sea segura. Descargue la cesta inferior primero para evitar que el agua gotee desde la cesta superior.
	<ul style="list-style-type: none"> Se seleccionó el programa equivocado. 	Con un programa corto, la temperatura del lavado es más baja, lo que disminuye el desempeño de limpieza. Seleccione un programa con un tiempo de lavado largo.
	<ul style="list-style-type: none"> El uso de cubertería con revestimiento de baja calidad. 	El drenaje de agua es más difícil con estos elementos. La cubertería y la vajilla de este tipo no son apropiadas para el lavavajillas.

ADVERTENCIA

La auto-reparación o la reparación no profesional pueden causar serios riesgos para la seguridad de los aparatos de usuarios y afectar a la garantía.

Disponibilidad de repuestos

- Siete años después de la comercialización de la última unidad del modelo: Motor, bomba de circulación y drenaje, calentadores y elementos calefactores, incluidas bombas de calor (por separado o agrupadas), tuberías y equipos relacionados, incluidas todas las mangueras, válvulas, filtros y topes de agua, piezas estructurales e interiores relacionadas con los conjuntos de puertas (por separado o agrupadas), placas de circuito impreso, pantallas electrónicas, presostatos, termostatos y sensores, software y firmware, incluido el software de reinicio.
- Diez años después de la comercialización de la última unidad del modelo: Bisagras y sellos de puerta, otros sellos, brazos rociadores, filtros de drenaje, rejillas interiores y periféricos de plástico como cestas y tapas.

CÓDIGOS DE FALLO

Si hay un fallo, el lavavajillas mostrará el código de error. La siguiente tabla muestra posibles códigos de error y sus causas.

Problema	Causa posible	Solución
La luz de Lavado en la Nube parpadea fugazmente	<ul style="list-style-type: none">Más tiempo de entrada.	Los grifos no están abiertos, el ingreso de agua es limitado o la presión del agua es demasiado baja.
La luz de Lavado en la Nube y Rápido parpadea fugazmente	<ul style="list-style-type: none">No alcanza la temperatura requerida.	Mal-funcionamiento de elemento de calentamiento.
La luz de 90 min parpadea fugazmente	<ul style="list-style-type: none">Desbordamiento.	Algún elemento de lavavajillas tiene pérdidas.
La luz de Lavado en la Nube, ECO y 90 min parpadea fugazmente	<ul style="list-style-type: none">Fallo de comunicación entre la placa de circuito principal y la placa de circuito de visualización.	Circuito abierto o corte de cableado para la comunicación.

ADVERTENCIA

- Si se produce un desbordamiento, cerrar el suministro principal de agua y llame al servicio de mantenimiento.
- Si hay agua en la fuente de la base por rebalsar o alguna pérdida de agua, ésta debe extraerse antes de reiniciar el lavavajillas.
- En caso de tener un código de error que no se puede resolver, pida una ayuda profesional.

MARCAS COMERCIALES, DERECHOS DE AUTOR Y DECLARACIÓN LEGAL

El logotipo, las marcas denominativas, el nombre comercial, la imagen comercial de  y todas las versiones de los mismos son activos valiosos de Midea Group y/ o sus afiliados (“Midea”), de los cuales Midea posee marcas registradas, derechos de autor y otros derechos de propiedad intelectual, y todos fondo de comercio derivado del uso de cualquier parte de una marca Midea. El uso de la marca comercial Midea con fines comerciales sin el consentimiento previo por escrito de Midea puede constituir una infracción de marca registrada o competencia desleal en violación de las leyes pertinentes.

Este manual ha sido creado por Midea y Midea se reserva todos los derechos de autor del mismo. Ninguna entidad o individuo puede usar, duplicar, modificar, distribuir total o parcialmente este manual, o agrupar o vender con otros productos sin el consentimiento previo por escrito de Midea.

Todas las funciones e instrucciones descritas estaban actualizadas en el momento de la impresión de este manual. Sin embargo, el producto real puede variar debido a funciones y diseños mejorados.

ELIMINACIÓN Y RECICLAJE

Instrucciones importantes para el medio ambiente

Cumplimiento de la Directiva RAEE y Desecho del Producto Usado:
Este producto cumple la Directiva RAEE de la UE (2012/19/EU). Este producto lleva un símbolo de clasificación de residuos de equipos eléctricos y electrónicos (WEEE).

Este símbolo indica que este producto no debe desecharse con otros desechos domésticos al final de su vida útil. El dispositivo usado debe devolverse al punto de recogida oficial para el reciclaje de dispositivos electrónicos eléctricos. Para encontrar estos sistemas de recolección, comuníquese con las autoridades locales o el minorista donde compró el producto. Cada hogar desempeña un papel importante en la recuperación y el reciclaje de aparatos viejos. La eliminación adecuada del aparato usado ayuda a prevenir posibles consecuencias negativas para el medio ambiente y la salud humana.



Cumplimiento de la directiva RoHS

El producto que ha comprado cumple con la Directiva RoHS de la UE (2011/65/EU). No contiene materiales nocivos y prohibidos especificados en la Directiva.

Información del paquete

Los materiales de empaque del producto están fabricados con materiales reciclables de acuerdo con nuestras Normas Ambientales Nacionales. No deseche los materiales de empaque junto con los residuos domésticos o de otro tipo. Líveles a los puntos de recogida de material de empaque designados por las autoridades locales.

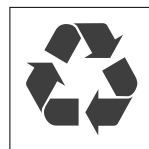

NOTA DE PROTECCIÓN DE DATOS

Para la prestación de los servicios acordados con el cliente, aceptamos cumplir sin restricciones con todas las estipulaciones de la ley de protección de datos aplicable, de acuerdo con los países acordados en los que se prestarán los servicios al cliente, así como, en su caso, el Reglamento General de Protección de Datos de la UE (RGPD).

En general, nuestro procesamiento de datos es para cumplir con nuestra obligación bajo contrato con usted y por razones de seguridad del producto, para salvaguardar sus derechos en relación con la garantía y las cuestiones de registro del producto. En algunos casos, pero solo si se garantiza la protección de datos adecuada, los datos personales pueden transferirse a destinatarios ubicados fuera del Espacio Económico Europeo.

Se proporciona más información bajo petición. Puede contactar con nuestro Departamento de Protección de Datos por **MideaDPO@midea.com**. Para ejercer sus derechos, como el derecho a oponerse al procesamiento de sus datos personales con fines de marketing directo, contáctenos por **MideaDPO@midea.com**. Para obtener más información, siga el código QR.

DECLARACIÓN DE CONFORMIDAD

Declaración de conformidad RED (DoC)

Nosotros,

Foshan Shunde Midea Washing Appliances Mfg. Co., Ltd.
No.20, Calle Gangqian, Beijiao, Shunde, Foshan, Guangdong, 528311 R.P.China

Declaramos bajo nuestra exclusiva responsabilidad que el producto:

Nombre del producto: Lavavajillas
Nombre comercial: Midea
Tipo o modelo: MDWEF1034CSS-WG

Información complementaria relevante:
(por ejemplo, cantidad, lote o número de serie, fuentes y números de artículos)

A lo que se refiere esta declaración cumple con los requisitos esenciales y otros requisitos relevantes de la Directiva RE (2014/53/EU).

El producto cumple con las siguientes normas y/u otros documentos normativos:

SALUD Y SEGURIDAD (Art. 3(1)(a)):
EN 62311:2008, EN 50665:2017,
EN 60335-2-5:2015, EN 60335-1:2012/A2:2019,
EN 62233:2008
EMC (Art. 3(1)(b)): ETSI EN 301 489-17 V3.2.4 (2020-09) ,
ETSI EN 301 489-1 V2.2.3 (2019-11) , EN 55014-1:2017, EN 55014-2:2015,
EN IEC 61000-3-2:2019, EN 61000-3-3:2013/A1:2019
ESPECTRO (Art. 3(2)): ETSI EN 300 328 V2.2.2 (2019-07)
OTROS (incl. Art. 3(3) y especificaciones voluntarias):

.....
(título y/o número y fecha de emisión de la(s) norma(s) u otro(s) documento(s) normativo(s))

Limitación de validez (si la hay):

Información suplementaria:

Organismo notificado implicado:

Expediente técnico en poder de: Foshan Shunde Midea Washing Appliances Mfg. Co., Ltd.

Lugar y fecha de emisión (de este DoC): .Foshan/25-12-2020.....

Firmado por o para el fabricante:
(Firma de la persona autorizada) 

Nombre (en letra de imprenta):.....Ke Ningsheng.....

Cargo:.....Ingeniero de Producto.....



make yourself at home



www.midea.com

© Midea 2023 all rights reserved

00000000000000