

BUILT-IN OVEN

USER MANUAL

MBON5M90M5-WH

MBON5M90M5-BK

Warning notices: Before using this product, please read this manual carefully and keep it for future reference. The design and specifications are subject to change without prior notice for product improvement. Consult with your dealer or manufacturer for details.
The diagram above is just for reference. Please take the appearance of the actual product as the standard.

LANGUAGES

EN English

DE German

IT Italy

ES Spanish

PT Portugal

RO Romania

BG Bulgaria

GR Greece

SR Serbia

HR Croatia

HU Hungary

SL Slovenia

THANK YOU LETTER

Thank you for choosing Midea! Before using your new Midea product, please read this manual thoroughly to ensure that you know how to operate the features and functions that your new appliance offers in a safe way.

CONTENTS

EN

THANK YOU LETTER	EN-01
SAFETY INSTRUCTIONS	EN-02
SPECIFICATION	EN-07
PRODUCT OVERVIEW	EN-08
PRODUCT INSTALLATION	EN-11
OPERATION INSTRUCTIONS	EN-14
CLEANING AND MAINTENANCE	EN-15
TRADEMARKS, COPYRIGHTS AND LEGAL STATEMENT	EN-16
DISPOSAL AND RECYCLING	EN-17
DATA PROTECTION NOTICE	EN-18

SAFETY INSTRUCTIONS

Intended Use

The following safety guidelines are intended to prevent unforeseen risks or damage from unsafe or incorrect operation of the appliance. Please check the packaging and appliance on arrival to make sure everything is intact to ensure safe operation. If you find any damage, please contact the retailer or dealer. Please note modifications or alterations to the appliance are not allowed for your safety concern. Unintended use may cause hazards and loss of warranty claims.

EN

Explanation of Symbols



Danger

This symbol indicates that there are dangers to the life and health of persons due to extremely flammable gas.



Warning of electrical voltage

This symbol indicates that there is a danger to life and health of persons due to voltage.



Warning

The signal word indicates a hazard with a medium level of risk which, if not avoided, may result in death or serious injury.



Caution

The signal word indicates a hazard with a low degree of risk which, if not avoided, may result in minor or moderate injury.



Attention

The signal word indicates important information (e.g. damage to property), but not danger.



Observe instructions

This symbol indicates that a service technician should only operate and maintain this appliance in accordance with the operating instructions.

Read these operating instructions carefully and attentively before using/commissioning the unit and keep them in the immediate vicinity of the installation site or unit for later use!

⚠ Warning

- When the oven is first switched on, it may give off an unpleasant smell. This is due to the bonding agent used for the insulating panels within the oven. Please run up the new empty product with the conventional cooking function, 250°, 90 minutes to clean oil impurities inside the cavity.
- During the first use, it is completely normal that there will be a slight smoke and odors. If it does occur, you merely have wait for the smell to clear before putting food into the oven.
- Please use the product under the open environment.
- The appliance and its accessible parts become hot during use. Care should be taken to avoid touching heating elements. Children less than 8 years of age shall be kept away unless continuously supervised.
- If the surface is cracked, switch off the appliance to avoid the possibility of electric shock.
- This appliance can be used by children aged from 8 years and above and persons with reduced physical, sensory or mental capabilities or lack of experience and knowledge if they have been given supervision or instruction concerning use of the appliance in a safe way and understand the hazards involved. Children shall not play with the appliance. Cleaning and user maintenance shall not be made by children without supervision.
- During use, the appliance becomes very hot. Care should be taken to avoid touching heating elements inside the oven.
- Do not allow children to go near the oven when it is operating, especially when the grill is on.

EN

- Ensure that the appliance is switched off before replacing the oven lamp to avoid the possibility of electric shock.
- The means for disconnection must be incorporated in the fixed wiring in accordance with the wiring specifications.
- Children should be supervised to ensure that they do not play with the appliance.
- This appliance is not intended for use by persons (including children) with reduced physical, sensory or mental capabilities, or lack of experience and knowledge, unless they have been given supervision or instruction concerning use of the appliance by person responsible for their safety.
- Accessible parts may become hot during use. Young children should be kept away.
- An all-pole disconnection means must be incorporated in the fixed wiring in accordance with the wiring rules.
- If the supply cord is damaged, it must be replaced by the manufacturer, its service agent or similarly qualified persons in order to avoid a hazard.
- Do not use harsh abrasive cleaners or sharp metal scrapers to clean the oven door glass since they can scratch the surface, which may result in shattering of the glass.
- A steam cleaner is not to be used.
- The appliances are not intended to be operated by means of an external timer or separate remote-control system.
- The instructions for ovens that have shelves shall include details indicating the correct installations of the shelves.

Safety Hints

- Do not use the oven unless you are wearing something on your feet. Do not touch the oven with wet or damp hands or feet.
- For oven: Oven door should not be opened often during the cooking period.
- The appliance must be installed by an authorized technician and put into use. The producer is not responsible for any damage that might be caused by defective placement, and installation by unauthorized personnel.
- When the door or drawer of oven is open do not leave anything on it, you may unbalance your appliance or break the door.
- Some parts of appliance may keep its heat for a long time; it is required to wait for it to cool down before touching onto the points that are exposed to the heat directly.
- If you will not use the appliance for a long time, it is advised to plug it off.

EN

Fitting The Oven Into The Kitchen Unit

Fit the oven into the space provided in the kitchen unit; it may be fitted underneath a work top or into an upright cupboard. Fix the oven in position by screwing into place, using the two fixing holes in the frame. To locate the fixing holes, open the oven door and look inside. To allow adequate ventilation, the measurements and distances adhered to when fixing the oven.

Important

If the oven is to work properly, the kitchen housing must be suitable. The panels of the kitchen unit that are next to the oven must be made of a heat resistant material. Ensure that the glues of units that are made of veneered wood can withstand temperatures of at least 120°C. Plastics or glues that cannot withstand such temperatures will melt and deform the unit, once the oven has been lodged inside the units, electrical parts must be completely insulated. This is a legal safety requirement. All guards must be firmly fixed into place so that it is impossible to remove them without using special tools. Remove the back of the kitchen unit to ensure an adequate current of air circulates around the oven. The hob must have a rear gap of at least 45 mm.



EN

Declaration Of Compliance

When you have unpacked the oven, make sure that it has not been damaged in any way. If you have any doubts at all, do not use it: contact a professionally qualified person. Keep packing materials such as plastic bags, polystyrene, or nails out of the reach of children because these are dangerous to children.



SPECIFICATION

MODEL	MBON5M90M5-WH MBON5M90M5-BK
RATED VOLTAGE	220-240V-
RATED FREQUENCY	50Hz-60Hz
ELECTRIC POWER	3.0 kW
LAMP POWER	25W
CAVITY VOLUME	70L
ELECTRIC, CAVITY 	0.99kWh/cycle
ELECTRIC, CAVITY 	0.79kWh/cycle
ENERGY EFFICIENCY INDEX	A

EN

PRODUCT OVERVIEW

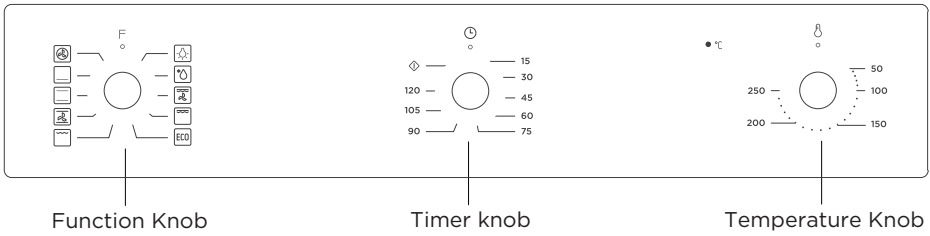

EN

Symbol	Function description
	Oven Lamp: Which enables the user to observe the progress of cooking without opening the door. Oven lamp will light for all cooking functions. except ECO function.
	Defrost: The circulation of air at room temperature enables quicker thawing of frozen food, (without the use of any heat). It's a gentle but quick way to speed up the defrosting time and thawing of ready-made dishes and cream filled produce etc.
	Bottom heater: Heat is applied only by the bottom side of the oven. Use this option for browning the bottom side of the food. This function is suitable for slow cooking recipes or for warming up meals.
	Conventional cooking: Heaters from the upper and the lower side uniformly heat the exposed food. Baking and roasting is possible only at single level.
	Convention with fan: The top heating element and the bottom heating element are working with fan. The appliance to be cooked is evenly and quickly cooked all around.
	Grill-small: This cooking method is normal grilling, utilizing the inner part only of the top heating element, which directs heat downwards onto the food.
	Double grill: The inner heating element and the outer heating element in the top of the oven are working. Suitable for grilling larger quantities
	Double grill with fan (at the rear panel): The inner heating element and the outer heating. element in the top of the oven are working with fan. It is suitable for grilling large amount of meat.
	Convection: Warm air heated by the rear heater is evenly distributed throughout the oven very fast by means of the fan. This results in a faster and more economical cooking process. The convection allows food to be cooked simultaneously on different shelves.
	For energy-saved cooking. Cooking the selected ingredients in a gentle manner, and the heat comes from the top and the bottom.

Accessories

Wire shelf: For grill, dishes, cake pan with items for roasting and grilling.

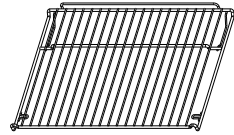

Slider bracket : For cooking larger size food, these shelf support rails on the right and left sides of the oven can be removed, dishes and tray can be put on the oven floor, using functions as Radiant grilling, Double grilling, Double grill with fan.

NOTE: When placing dishes on the oven floor, please DO NOT use functions with bottom heater to prevent heat gathering at bottom.

(only for specific models)

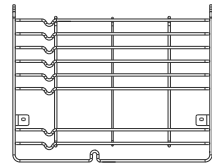

Universal pan: For cooking large quantities of food such as moist cakes, pastries, frozen food etc, or for collecting fat/ spillage and meat juices.

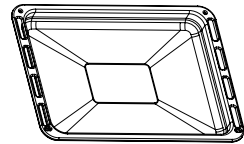

Telescopic runner: Some models might with telescopic runners to facilitate the use of oven. These telescopic runners and slider brackets could be disassembled by unscrewing the screws used to fix it. After disassembled, dishes and tray can be put on the oven floor, using functions as Radiant grilling, Double grilling, Double grill with fan.

NOTE: When placing dishes on the oven floor, please DO NOT use functions with bottom heater to prevent heat gathering at bottom.

(only for specific models)

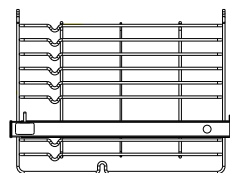

Shelf Placement Warning

To ensure the oven shelves operate safely, correct placement of the shelves between the side rail is imperative. Shelves and the pan only can be used between the first and fifth layers.

The shelves should use with the right direction, it will ensure that during careful removal of the shelf or tray, hot food items should not slide out.

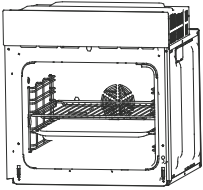

OR

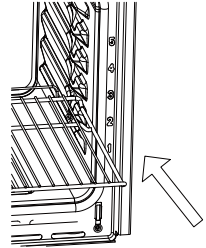
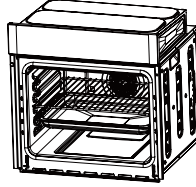

EN

Bulb Replacement

For replacement, process as follows:

1. Disconnect power from the mains outlet or switch off the circuit breaker of the unit's mains outlet.
2. Unscrew the glass lamp cover by turning it counter-clockwise (note, it may be stiff) and replace the bulb with a new one of the same type.
3. Screw the glass lamp cover back in place.

NOTE

Only use 25W/ 230V, T300°C halogen lamps.

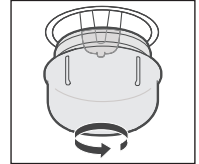

Ventilating Openings

When cooking is finished, if the temperature of ventilating openings is over 70 degree, the cooling fan will continue working. The cooling fan will not stop working until the temperature becomes lower than 60 degree.

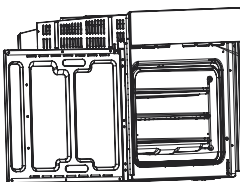

Ventilating openings

PRODUCT INSTALLATION

Securing The Oven To The Cabinet

1. Fit oven into the cabinet recess.
2. Open the oven door and determine the location of the mounting screw holes.
3. Fix the oven to the cabinet with two screws.

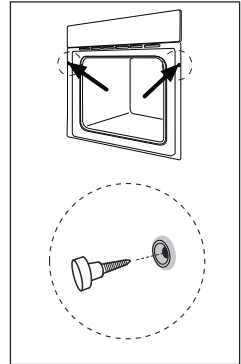

EN

Connection Of The Oven

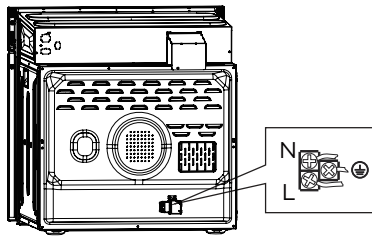

Installation

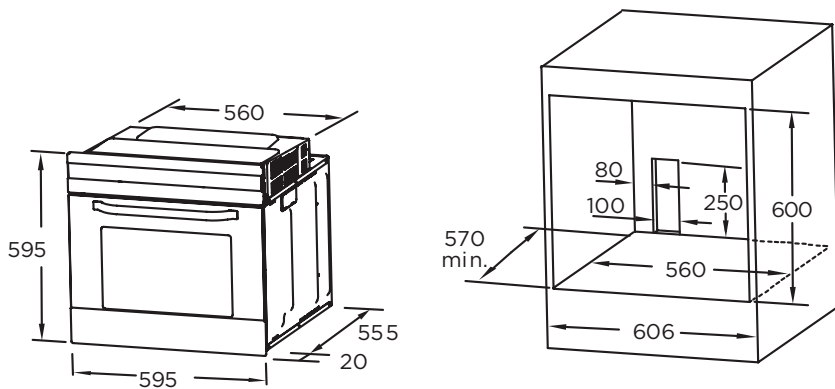

Remark:

1. Only plus deviations are admissible for all dimension.
2. The cabinet is not include the power switch or socket.
3. The cabinet dimension is in mm.

NOTE

The number of accessories included depends on the particular appliance purchased.

REMOVING THE DOOR FROM OVEN (OPTIONAL)

Disassembly of oven door components

1. To remove the door, open the door to the maximum angle. Then pull the buckle at the door hinge backward.

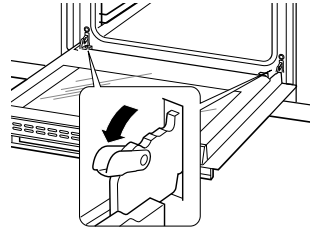

2. Close the door to an angle approximately 30°. Hold the door with one hand on each side. Lift up and slowly pull the door out from the oven.

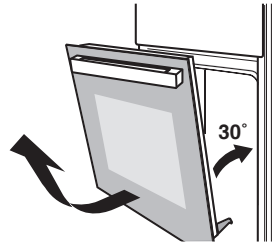

3. Open the door rotation bracket assembly, refer the action in the following picture.

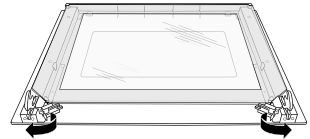

4. Lift up the door outer glass and pull it out, then take the door middle glass out in the same way.

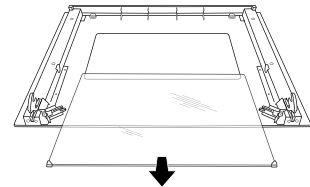
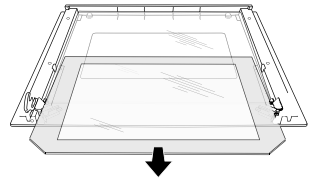

WARNING

- Don't forcibly pulled out the door and prevent the glass breakage during the dismantling process.
- The hinge springs could loose, causing personal injury.
- Do not lift or carry the oven door by the door handle.

OPERATION INSTRUCTIONS

How To Use

1. If no need to set the cooking time, when turn counterclockwise the timer knob to “” the timer will not return to “0” automatically and the oven will keep in power-on state.
2. If need to set the cooking time, turn clockwise the timer knob to the time you need. When the setting cooking time was reached, the timer will return to “0” automatically with the sound of “Ding, Ding, Ding” and the oven will be power-off.
3. To set functions by turning the function knob to desired level.
4. To set the temperature by turning the temperature knob. The oven will automatically start cooking after function, time and temperature are set.
5. If the oven is not in use, always set all the knobs to “0”.

EN

Recipes For ECO Mode

Recipes	Temperature (°C)	Level	Time (min)	Pre-heat
Potato Cheese Gratin	180	1	90-100	No
Cheese Cake	160	1	100-150	No
Meatloaf	190	1	110-130	No

CLEANING AND MAINTENANCE

For the sake of a good appearance and reliability, keep the unit clean. The modern design of the unit facilitates maintenance to a minimum. The parts of the unit which come into contact with food have to be cleaned regularly.

- Before any maintenance and cleaning, disconnect the power.
- Set all controls in the OFF position.
- Wait until the inside of the unit is not hot but only slightly warm-cleaning is easier than when warm.
- Clean the surface of the unit with a damp cloth, soft brush or fine sponge and then wipe dry.

EN

In case of heavy soiling, use hot water with non-abrasive cleaning product.

- For cleaning the glass of the oven door, do not use abrasive cleaners or sharp metal scrapers, these can scratch the surface or lead to the glass being damaged.
- Never leave acidic substances (lemon juice, vinegar) on stainless steel parts.
- Do not use a high pressure cleaner for cleaning the unit. The baking pans may be washed in mild detergent.

TRADEMARKS, COPYRIGHTS AND LEGAL STATEMENT

 Midea logo, word marks, trade name, trade dress and all versions thereof are valuable assets of Midea Group and/or its affiliates (“Midea”), to which Midea owns trademarks, copyrights and other intellectual property rights, and all goodwill derived from using any part of an Midea trademark. Use of Midea trademark for commercial purposes without the prior written consent of Midea may constitute trademark infringement or unfair competition in violation of relevant laws.

EN

This manual is created by Midea and Midea reserves all copyrights thereof. No entity or individual may use, duplicate, modify, distribute in whole or in part this manual, or bundle or sell with other products without the prior written consent of Midea.

All the described functions and instructions were up to date at the time of printing this manual. However, the actual product may vary due to improved functions and designs.

DISPOSAL AND RECYCLING

Important Instructions For Environment

Compliance with the WEEE Directive and Disposing of the Waster Product:
This product complies with EU WEEE Directive (2012/19/EU). This product bears a classification symbol for waster electrical and electronic equipment (WEEE).

This symbol indicates that this product shall not be disposed with other household wastes at the end of its service life. Used device must be returned to official collection point for recycling of electrical electronic devices. To find these collection systems please contact to your local authorities or retailer where the product was purchased. Each household performs important role in recovering and recycling of old appliance. Appropriate disposal of used appliance helps prevent potential negative consequences for the environment and human health.



EN



Package Information

Packaging materials of the product are manufactured from recyclable materials in accordance with our National Environment Regulations. Do not dispose of the packaging materials together with the domestic or other wastes. Take them to the packaging material collection points designated by the local authorities.



DATA PROTECTION NOTICE

For the provision of the services agreed with the customer, we agree to comply without restriction with all stipulations of applicable data protection law, in line with agreed countries within which services to the customer will be delivered, as well as, where applicable, the EU General Data Protection Regulation (GDPR).

Generally, our data processing is to fulfil our obligation under contract with you and for product safety reasons, to safeguard your rights in connection with warranty and product registration questions. In some cases, but only if appropriate data protection is ensured, personal data might be transferred to recipients located outside of the European Economic Area.

Further information are provided on request. You can contact our Data Protection Officer via **MideaDPO@midea.com**. To exercise your rights such as right to object your personal data being processed for direct marketing purposes, please contact us via **MideaDPO@midea.com**. To find further information, please follow the QR Code.

EN



make yourself at home



www.midea.com

© Midea 2024 all rights reserved

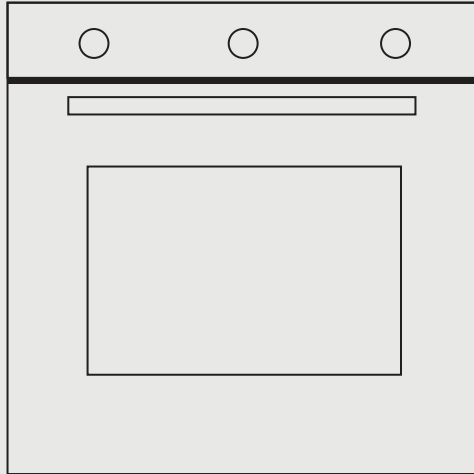

Einbauherd

BEDIENUNGSANLEITUNG

MBON5M90M5-WH

MBON5M90M5-BK

Warnung: Diese Bedienungsanleitung vor dem Gebrauch des Geräts sorgfältig durchlesen und für ein zukünftiges Nachschlagen gut aufbewahren. Design und technische Daten unterliegen aufgrund von Produktverbesserungen unangekündigten Änderungen.

Weitere Informationen erhalten Sie von Ihrem Händler oder vom Hersteller.

Die oben dargestellte Abbildung dient nur der Veranschaulichung und kann vom tatsächlichen Produkt abweichen.

VIELEN DANK

Danke, dass Sie sich für Midea entschieden haben! Bitte lesen Sie die Bedienungsanleitung vor der Nutzung Ihres neuen Midea-Produkts sorgfältig durch, um sich mit dem ordnungsgemäßen und sicheren Gebrauch des Geräts vertraut zu machen.

INHALTSVERZEICHNIS

VIELEN DANK	DE-01
SICHERHEITSHINWEISE	DE-02
TECHNISCHE DATEN	DE-07
PRODUKTÜBERSICHT	DE-08
GERÄTEINSTALLATION	DE-11
BEDIENHINWEISE	DE-14
REINIGUNG UND PFLEGE	DE-15
MARKENZEICHEN, UHRHEBERRECHTE UND RECHTLICHE HINWEISE	DE-16
ENTSORGUNG UND RECYCLING	DE-17
DATENSCHUTZHINWEISE	DE-18

SICHERHEITSHINWEISE

Bestimmungsgemäßer Gebrauch

Die nachfolgenden Sicherheitsinformationen dienen dazu, unvorhersehbare Risiken oder Schäden aufgrund einer unsicheren oder inkorrekten Anwendung des Geräts zu vermeiden. Bitte überprüfen Sie nach dem Erhalt die Verpackung und das Gerät, um sich davon zu überzeugen, dass das Gerät in einwandfreiem Zustand ist und so ein sicherer Betrieb gewährleistet werden kann. Falls Schäden vorhanden sind, wenden Sie sich an Ihren Händler. Bitte beachten Sie, dass das Gerät aus Gründen Ihrer Sicherheit nicht modifiziert oder verändert werden darf. Bei Zweckentfremdung können Gefahren verursacht werden und Sie verlieren Ihren Garantieanspruch.

Erläuterung von Symbolen

DE



Gefahr

Dieses Symbol weist auf gesundheits- und lebensbedrohliche Gefahren aufgrund von äußerst entflammbaren Gasen hin.



Warnung vor elektrischer Spannung

Dieses Symbol weist auf gesundheits- und lebensbedrohliche Gefahren aufgrund elektrischer Spannung hin.



Warnung

Dieses Signalwort weist auf eine Gefahr mittlerer Risikostufe hin, die, sofern sie nicht abgewendet wird, schwere oder tödliche Verletzungen zur Folge haben kann.



Vorsicht

Dieses Signalwort weist auf eine Gefahr niedriger Risikostufe hin, die, sofern sie nicht abgewendet wird, leichte oder moderate Verletzungen verursachen kann.



Achtung

Dieses Signalwort weist auf wichtige Informationen (z.B. Sachschäden) jedoch nicht auf eine Gefahr hin.



Anleitung befolgen

Dieses Symbol weist darauf hin, dass Wartungstechniker das Gerät nur gemäß der Bedienungsanleitung bedienen und warten dürfen.

Lesen Sie diese Bedienungsanleitung vor dem Gebrauch/ der Inbetriebnahme sorgfältig und gründlich durch. Bewahren Sie die Anleitung für ein späteres Nachschlagen in der Nähe des installierten Geräts auf!

⚠️ WARNUNG

- Beim ersten Einschalten des Backofens könnte es zu einer unangenehmen Geruchsbildung kommen. Dies ist auf das Haftmittel zurückzuführen, das für die Isolierplatten im Inneren des Backofens verwendet wird. Bitte betreiben Sie das Neugerät im leeren Zustand mit der konventionellen Garfunktion für 90 Minuten auf 250°C, um die Ölverunreinigungen im Inneren des Garraums zu beseitigen.
- Bei der Erstbenutzung ist das Auftreten einer leichten Rauch- und Geruchsbildung völlig normal. In diesem Fall, müssen Sie lediglich warten, bis der Geruch sich verflüchtigt hat, bevor Sie die Speisen in den Ofen geben.
- Bitte verwenden Sie das Gerät dafür im Freien.
- Während des Gebrauchs werden das Gerät und seine berührbaren Teile heiß. Es muss darauf geachtet werden, die Heizelemente nicht zu berühren. Kinder unter 8 Jahren müssen vom Gerät ferngehalten werden, es sei denn sie stehen unter ständiger Beaufsichtigung.
- Wenn die Oberfläche Risse aufweist, schalten Sie das Gerät aus, um die Gefahr eines eventuellen Stromschlags zu vermeiden.
- Dieses Gerät darf von Kindern ab 8 Jahren sowie von Personen mit eingeschränkten körperlichen, sensorischen oder geistigen Fähigkeiten bzw. einem Mangel an Erfahrung und Kenntnissen verwendet werden, sofern diese Personen beaufsichtigt werden oder über den sicheren Gebrauch des Gerätes unterrichtet wurden und die damit verbundenen Gefahren verstanden haben. Kinder dürfen mit dem Gerät nicht spielen. Die Reinigung und Benutzerwartung darf nicht von Kindern ohne Beaufsichtigung durchgeführt werden.
- Während des Gebrauchs wird das Gerät sehr heiß. Es muss darauf geachtet werden, die innenliegenden Heizelemente nicht zu berühren.
- Halten Sie Kinder während des Betriebs außerhalb der Reichweite des Backofens, insbesondere wenn der Grill eingeschaltet ist.

- Stellen Sie sicher, dass das Gerät vor dem Austauschen der Backofenlampe ausgeschaltet ist, um Gefahrensituationen durch einen Stromschlag zu vermeiden.
- Die Trennvorrichtung muss gemäß den Verdrahtungsvorschriften in die feste Verdrahtung integriert werden.
- Kinder müssen beaufsichtigt werden, um sicherzustellen, dass sie nicht mit dem Gerät spielen.
- Dieses Gerät ist nicht für den Gebrauch durch Personen (einschließlich Kinder) mit eingeschränkten körperlichen, sensorischen oder geistigen Fähigkeiten oder mangelnder Erfahrung und Kenntnissen bestimmt, es sei denn, diese Personen werden beaufsichtigt oder haben Anweisungen zur Verwendung des Gerätes durch eine für ihre Sicherheit verantwortliche Person erhalten.
- Zugängliche Teile können während des Gebrauchs heiß werden. Kleinkinder müssen vom Gerät ferngehalten werden.
- Eine allpolige Trennvorrichtung muss gemäß den Verdrahtungsvorschriften in die feste Verdrahtung integriert werden.
- Falls das Netzkabel beschädigt ist, muss es vom Hersteller, seinem Kundendienst oder einer ähnlich qualifizierten Person ausgetauscht werden, um eine Gefährdung zu vermeiden.
- Verwenden Sie keine aggressiven Scheuermittel oder Metallschaber zur Reinigung der Glastür des Herdes, da diese die Oberfläche zerkratzen können, was zum Zerbersten des Glases führen kann.
- Es darf kein Dampfreiniger verwendet werden.
- Das Gerät ist nicht dazu bestimmt, mit einem externen Zeitschaltgerät oder einer separaten Fernsteuerung bedient zu werden.
- Die Anleitung für Backöfen, die über Einschubbleche verfügen, enthält Angaben zur korrekten Installation der Einschubbleche.

Sicherheitshinweise

- Benutzen Sie den Backofen nur, wenn Sie geschlossene Schuhe tragen. Berühren Sie das Gerät nicht mit nassen oder feuchten Händen bzw. Füßen.
- Für den Backofen: Die Backofentür sollte während des Garvorgangs nicht häufig geöffnet werden.
- Das Gerät muss von einem autorisierten Techniker installiert und in Betrieb genommen werden. Der Hersteller haftet nicht für Schäden, die durch eine fehlerhafte Aufstellung und Installation durch nicht autorisierte Personen verursacht werden.
- Legen Sie bei geöffneter Backofentür oder Backwagen keine Gegenstände darauf ab, sie könnten zu einem Ungleichgewicht Ihres Geräts führen oder die Tür zum Bersten bringen.
- Einige Geräteteile können Hitze lange speichern. Warten Sie daher, bis das Gerät abgekühlt ist, bevor Sie die Stellen berühren, welche der Hitze direkt ausgesetzt sind.
- Falls Sie das Gerät für einen längeren Zeitraum nicht benutzen, wird empfohlen den Stecker abzuziehen.

Einbau des Backofens in die Küchenzeile

Bauen Sie den Backofen in die dafür vorgesehene Position in der Küchenzeile ein. Der Backofen kann unterhalb einer Arbeitsplatte oder oberhalb in einen Küchenschrank eingebaut werden. Befestigen Sie den Backofen in Position, indem Sie ihn an beiden Befestigungslöchern des Rahmens festschrauben. Öffnen Sie die Backofentür und schauen Sie ins Innere, um die Befestigungslöcher zu lokalisieren. Zur Gewährleistung einer ausreichenden Belüftung, halten Sie bei der Montage des Backofens die Maße und Abstände ein.

Wichtig

Für eine ordnungsgemäße Funktion des Backofens, muss die Aufnahme der Küchenzeile geeignet sein. Die Platten der Küchenzeile, die sich neben dem Backofen befinden, müssen aus hitzebeständigem Material bestehen. Stellen Sie sicher, dass die Verleimungen von Schränken aus furniertem Holz Temperaturen von mindestens 120°C standhalten können. Kunst- oder Klebstoffe, die solchen Temperaturen nicht standhalten, schmelzen und verformen die Baueinheit. Sobald der Ofen in der Baueinheit eingebracht wird, müssen die elektrischen Teile vollständig isoliert sein. Dies ist eine gesetzliche Sicherheitsanforderung. Alle Schutzvorrichtungen müssen fest verankert sein, so dass sie nicht ohne Spezialwerkzeug entfernt werden können. Entnehmen Sie die Rückwand der Küchenzeile, damit ein ausreichender Luftzirkulationsstrom um den Backofen gewährleistet ist. Das Kochfeld muss an der Rückseite einen Abstand von mindestens 45 mm aufweisen.



DE

Konformitätserklärung

Vergewissern Sie sich nach dem Auspacken des Backofens, dass dieser in keiner Weise beschädigt ist. Im Falle von Zweifeln, verwenden Sie den Backofen nicht und wenden Sie sich an qualifiziertes Fachpersonal. Bewahren Sie Verpackungsmaterialien wie Plastikhüllen, Styropor oder Nägel außerhalb der Reichweite von Kindern auf, da diese für Kinder gefährlich sind.



TECHNISCHE DATEN

MODELL	MBON5M90M5-WH MBON5M90M5-BK
NENNSPANNUNG	220-240V-
NENNFREQUENZ	50Hz-60Hz
ELEKTRISCHE LEISTUNG	3,0 kW
LAMPENLEISTUNG	25W
GARRAUMVOLUMEN	70L
DE ELEKTRISCHE LEISTUNG, GARRAUM 	0,99 kWh / Zyklus
ELEKTRISCHE LEISTUNG, GARRAUM 	0,79 kWh / Zyklus
ENERGIEEFFIZIENZKLASSE	A



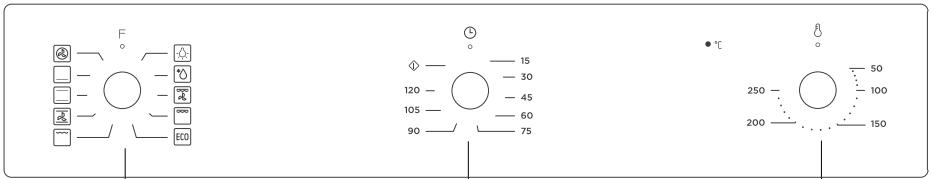





PRODUKTÜBERSICHT



Funktionswahlregler

Timer-Wahlregler

Temperaturwahlregler

Symbol	Funktionsbeschreibung
	Backofenlampe: Ermöglicht dem Benutzer das Beobachten des Garvorgangs ohne das Öffnen der Tür. Die Backofenlampe leuchtet bei allen Kochfunktionen (außer der ECO-Funktion).
	Auftauen: Die Luftzirkulation bei Raumtemperatur ermöglicht ein schnelleres Auftauen von gefrorenen Lebensmitteln (ohne Wärmezufuhr). Es ist eine sanfte, aber schnelle Methode, das Auftauen bzw. die Auftauzeit von Fertiggerichten und Speisen mit Sahnefüllung usw. zu beschleunigen.
	Unterhitze: Die Hitze wird nur von der Unterseite des Ofens zugeführt. Verwenden Sie diese Option zum Anbraten von Speisen an der Unterseite. Diese Funktion eignet sich für Rezepte zum Niedertemperaturgaren oder zum Aufwärmen von Speisen.
	Ober- und Unterhitze: Die Heizelemente an der Ober- und Unterseite erhitzen das Gargut gleichmäßig. Backen und Braten ist nur auf einer Ebene möglich.
	Umluft: Das obere und das untere Heizelement werden zusammen mit dem Gebläse ausgeführt. Das Gargut wird rundherum gleichmäßig und schnell gegart.
	Geringe Grillstufe: Bei dieser Garmethode handelt es sich um ein normales Grillverfahren, bei dem nur der innere Teil des oberen Heizelements genutzt wird, der die Hitze nach unten auf das Gargut leitet.
	Hohe Grillstufe: Das innere und das äußere Teil des oberen Heizelements des Backofens werden ausgeführt. Geeignet für das Grillen größerer Mengen.
	Turbo-Grill (mit Gebläse an der Rückwand): Das innere und das äußere Teil des oberen Heizelements des Backofens werden zusammen mit dem Gebläse ausgeführt. Geeignet für das Grillen großer Fleischmengen.
	Heißluft: Die vom hinteren Heizelement erwärmte warme Luft wird mithilfe des Gebläses sehr schnell und gleichmäßig im gesamten Backofen verteilt. Das Ergebnis ist ein schnellerer und wirtschaftlicherer Garprozess. Der Heißluftbetrieb ermöglicht das gleichzeitige Garen von Speisen auf verschiedenen Einschubebenen.
	Für energiesparendes Garen. Schonendes Garen ausgewählter Zutaten durch Zuführung der Hitze von oben und unten.

DE

Zubehör

Grillgitter: Für Grillformen, Geschirr und Kuchenformen zum Braten und Grillen.

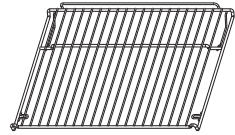

Backauszug-Seitengitter: Zum Garen größerer Speisen können diese Gitter samt Auszugleisten auf der rechten und linken Seite des Backofens entnommen werden, so dass Backgeschirr und Backbleche auf den Backofenboden abgestellt werden können und Funktionen wie z. B. Flachgrillen, Hohe Grillstufe sowie Turbo-Grill (mit Umluft) genutzt werden können.

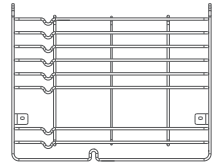

DE

HINWEIS: Wenn Sie Backgeschirr auf den Backofenboden stellen, verwenden Sie bitte NICHT die Funktionen mit Unterhitze, um einen Hitzestau am Boden zu vermeiden (nur bei bestimmten Modellen).

Multifunktionsblech: Zum Garen großer Speisemengen, wie z. B. feuchten Kuchen, Gebäck, Tiefkühlkost usw. oder zum Auffangen von Fett/übergelaufenen Flüssigkeiten und Fleischsäften.

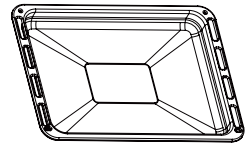

Teleskopschiene: Einige Modelle könnten mit einer Teleskopschiene für eine erleichterte Benutzung des Ofens ausgestattet sein.

Diese Teleskopschiene und Backauszug-Seitengitter können durch Lösen der Befestigungsschrauben demontiert werden. Nach der Demontage kann das Backgeschirr und Backblech auf den Backofenboden abgestellt und Funktionen wie z. B. Flachgrillen, Hohe Grillstufe sowie Turbo-Grill (mit Umluft) genutzt werden.

HINWEIS: Wenn Sie Backgeschirr auf den Backofenboden stellen, verwenden Sie bitte NICHT die Funktionen mit Unterhitze, um einen Hitzestau am Boden zu vermeiden (nur bei bestimmten Modellen).

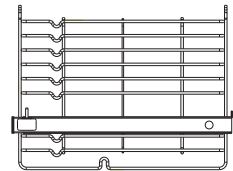

Warnung zur Platzierung der Einschubleche

Damit die Einschubleche sicher funktionieren, ist es wichtig, dass Sie die Einschubleche korrekt zwischen den Seitenschienen platzieren. Die Einschubleche und das Multifunktionsblech sind nur zwischen der ersten und fünften Ebene verwendbar. Die Einschubleche sollten in der richtigen Richtung eingesetzt werden, damit beim vorsichtigen Herausnehmen des Einschub- oder Multifunktionsblechs keine heißen Speisen herausfallen.

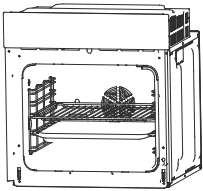

ODER

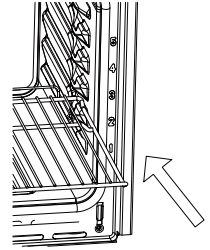
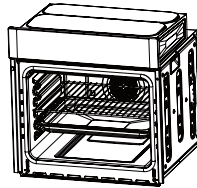

DE

Austauschen der Glühbirne

Gehen Sie beim Auswechseln wie folgt vor:

1. Trennen Sie das Gerät vom Netzanschluss oder schalten Sie den Schutzschalter an der Stromversorgung aus.
2. Schrauben Sie die gläserne Lampenabdeckung ab, indem Sie sie gegen den Uhrzeigersinn drehen (Achtung, dies kann schwergängig sein). Ersetzen Sie die Glühbirne durch eine neue des gleichen Typs.
3. Schrauben Sie die Glasabdeckung der Lampe wieder in Position an.

HINWEIS

Verwenden Sie nur 25W/230V, T300°C Halogenlampen.

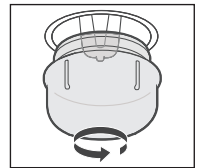

Lüftungsöffnungen

Wenn die Temperatur an den Lüftungsöffnungen nach Beendigung des Garvorgangs über 70°C liegt, läuft das Kühlgebläse weiter. Das Gebläse stellt den Betrieb erst ein, wenn die Temperatur unter 60°C sinkt.

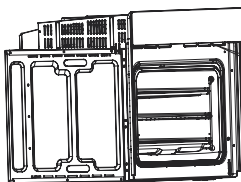

Lüftungsöffnungen

GERÄTEINSTALLATION

Befestigung des Backofens am Schrank

1. Setzen Sie den Backofen in die Aussparung des Küchenschrank ein.
2. Öffnen Sie die Backofentür und lokalisieren Sie die Position der Löcher für die Montageschrauben.
3. Befestigen Sie den Backofen mit zwei Schrauben am Schrank.

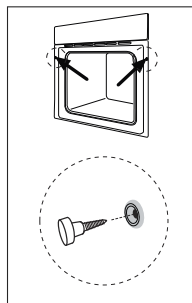

DE

Anschluss des Backofens

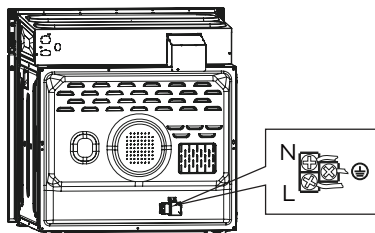

Installation

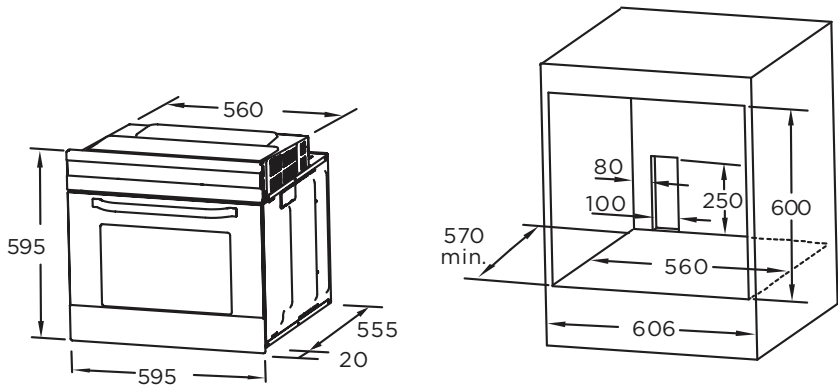

DE

Hinweis:

1. Für alle Maße sind nur Plusabweichungen zulässig.
2. Der Schrank enthält nicht den Netzschalter oder die Steckdose.
3. Die Angaben der Schrankmaße sind in mm.

HINWEIS

Die Anzahl des mitgelieferten Zubehörs ist von Ihrem jeweiligen erworbenen Gerät abhängig.

ENTFERNEN DER BACKOFENTÜR (OPTIONAL)

Demontage der Backofentürkomponenten

1. Um die Tür zu entfernen, öffnen Sie die Tür bis zum maximalen Winkel. Ziehen Sie dann die Schnalle am Türscharnier nach hinten.

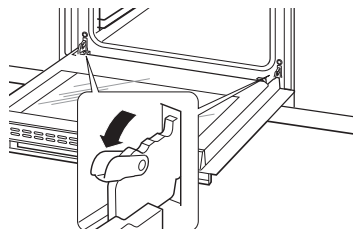

- DE
2. Schließen Sie die Tür bis zu einem Winkel von etwa 30°. Halten Sie die Tür an beiden Seiten mit einer Hand fest. Heben Sie die Tür an und heben Sie sie langsam aus dem Ofen heraus.

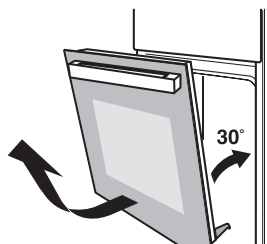

3. Öffnen Sie die Türdrehhalterung, wie in der folgenden Abbildung dargestellt.

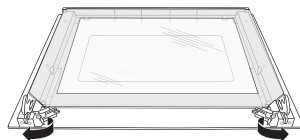

4. Heben Sie das Außenglas der Tür an und ziehen Sie es heraus. Entnehmen Sie dann das mittlere Türglas auf die gleiche Weise.

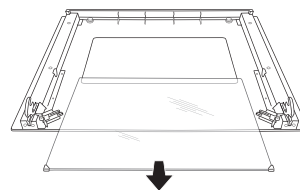
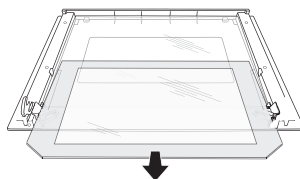

WARNUNG

- Ziehen Sie die Tür nicht mit Kraftaufwand heraus und verhindern Sie, dass das Glas während des Zerlegens zerbricht.
- Die Scharnierfedern könnten sich lösen und Verletzungen verursachen.
- Tragen bzw. heben Sie die Backofentür nicht am Türgriff an.

BEDIENHINWEISE

Bedienung

1. Wenn die Garzeit nicht eingestellt werden muss, kehrt der Timer nicht automatisch auf „0“ zurück, wenn Sie den Timer-Wahlregler gegen den Uhrzeigersinn auf „“ drehen, und der Backofen verbleibt im Betriebszustand.
2. Sie die Garzeit eingestellt werden muss, drehen Sie den Timer-Wahlregler im Uhrzeigersinn auf die gewünschte Zeit.
Bei Erreichen der eingestellten Garzeit, kehrt der Timer mit einem „Ding, Ding, Ding“ automatisch auf „0“ zurück und der Backofen wird ausgeschaltet.
3. Zur Einstellung der Funktionen, drehen Sie den Funktionswahlregler auf die gewünschte Stufe.
4. Zur Einstellung der Temperatur, drehen Sie am Temperaturwahlregler.
Der Backofen beginnt nach der Einstellung der Funktion und Temperatur automatisch mit dem Garvorgang.
5. Stellen Sie bei Nichtbenutzung des Backofens immer alle Knöpfe auf „0“.

DE

Rezepte für den Eco-Modus

Rezepte	Temperature (°C)	Level	Time (min)	Preheat
Kartoffel-Käse-Gratin	180	1	90-100	Nein
Käsekuchen	160	1	100-150	Nein
Hackbraten	190	1	110-130	Nein

REINIGUNG UND PFLEGE

Halten Sie das Gerät für eine hygienische Erscheinung und Funktionstüchtigkeit stets sauber. Das moderne Design des Geräts reduziert die Wartung auf ein Minimum. Geräteteile, die mit Lebensmitteln in Berührung kommen, müssen regelmäßig gereinigt werden.

- Trennen Sie vor jeder Wartung und Reinigung das Gerät von der Stromversorgung ab.
- Stellen Sie alle Bedienelemente in die AUS-Position.
- Warten Sie, bis das Innere des Geräts nicht mehr heiß, sondern nur noch eine geringe Restwärme aufweist – das erleichtert die Reinigung.
- Reinigen Sie die Geräteoberfläche mit einem feuchten Tuch, einer weichen Bürste oder einem feinen Schwamm und wischen Sie diese anschließend trocken. Benutzen Sie bei starker Verschmutzung heißes Wasser mit einem nicht scheuernden Reinigungsmittel.
- Verwenden Sie für die Reinigung des Glases der Backofentür keine Scheuermittel oder scharfen Metallschaber, da diese die Oberfläche zerkratzen oder zu einer Beschädigung des Glases führen können.
- Lassen Sie niemals säurehaltige Substanzen (Zitronensaft, Essig) auf den Edelstahlteilen zurück.
- Verwenden Sie zur Reinigung des Geräts keinen Hochdruckreiniger. Die Backbleche können mit einem milden Reinigungsmittel gewaschen werden.

MARKENZEICHEN, URHEBERRECHTE UND RECHTLICHE HINWEISE

Logo , Wortmarken, Handelsnamen, Handelsaufmachungen und alle Versionen davon sind wertvolle Vermögenswerte von Midea und verbundenen Unternehmen, an denen Midea Marken, Urheberrechte und andere geistige Eigentumsrechte besitzt, sowie sämtliche Vermögenswerte, die sich aus der Verwendung eines Teils einer Midea-Marke ergeben. Die Verwendung der Marke Midea für kommerzielle Zwecke ohne die vorherige schriftliche Zustimmung von Midea stellt eine Markenverletzung bzw. einen unlauteren Wettbewerb dar, der gegen die einschlägigen Gesetze verstößt.

DE

Diese Bedienungsanleitung wurde von Midea erstellt und Midea behält sich alle damit verbundenen Urheberrechte vor. Keine juristische Person oder Einzelperson darf diese Bedienungsanleitung ganz oder teilweise ohne die vorherige schriftliche Zustimmung von Midea verwenden, vervielfältigen, modifizieren, verteilen oder mit anderen Produkten bündeln oder verkaufen.

Alle erläuterten Funktionen und Anleitungen waren zum Zeitpunkt des Drucks aktuell.

ENTSORGUNG UND RECYCLING

Wichtige Hinweise

Konformität mit der WEEE-Richtlinie zur Entsorgung von Altgeräten:

Dieses Gerät entspricht der EU WEEE-Richtlinie (2012/19/EU). Auf dem Gerät befindet sich eine Kennzeichnung, die das Gerät als elektrisches bzw. elektronisches Gerät (WEEE) klassifiziert.

Dieses Symbol weist darauf hin, dass das Produkt am Ende seiner Nutzungsdauer nicht über den normalen Hausmüll entsorgt werden darf. Es muss an einer offiziellen Sammelstelle für das Recycling elektrischer und elektronischer Altgeräte abgegeben werden. Informationen über die Standorte solcher Sammelstellen erhalten Sie auf Ihrer Behörde vor Ort oder beim Händler, bei dem Sie das Gerät erworben haben. Jeder Haushalt leistet einen wichtigen Beitrag durch die Wiederverwertung und das Recycling alter Geräte. Eine ordnungsgemäße Entsorgung des Geräts hilft dabei, negative Auswirkungen auf Umwelt und Gesundheit zu vermeiden.



DE

Wichtige Hinweise

Die Verpackungsmaterialien des Produkts wurden gemäß nationalen Umweltvorschriften aus wiederverwertbaren Materialien hergestellt. Entsorgen Sie das Verpackungsmaterial nicht zusammen mit dem Hausmüll oder anderen Abfällen. Bringen Sie es zu einer von den örtlichen Behörden ausgewiesenen Sammelstelle für die Entsorgung von Verpackungsmaterial.



DATENSCHUTZHINWEISE

Zur Erbringung der mit dem Kunden vereinbarten Leistungen, verpflichten wir uns, alle Bestimmungen des anwendbaren Datenschutzrechts gemäß den vereinbarten Ländern, in denen Dienstleistungen für den Kunden erbracht werden, sowie gegebenenfalls die EU-Datenschutzgrundverordnung (GDPR) uneingeschränkt einzuhalten.

Generell erfolgt unsere Datenverarbeitung zur Erfüllung unserer vertraglichen Verpflichtungen mit Ihnen und aus Gründen der Produktsicherheit, sowie zur Wahrung Ihrer Rechte im Zusammenhang mit Gewährleistungs- und Produktregistrierungsfragen. In einigen Fällen, jedoch nur wenn ein angemessener Datenschutz gewährleistet ist, können personenbezogene Daten an Empfänger außerhalb des Europäischen Wirtschaftsraums übermittelt werden.

Für weitere Informationen wenden Sie sich bitte an unsern Datenschutzbeauftragten via **MideaDPO@midea.com**. Um Ihre Rechte auszuüben, wie z. B. das Recht, der Verarbeitung Ihrer personenbezogenen Daten für Direktmarketingzwecke zu widersprechen, kontaktieren Sie uns bitte via **MideaDPO@midea.com**. Weitere Informationen erhalten Sie über den QR-Code.

DE



make yourself at home



www.midea.com

© Midea 2024 all rights reserved

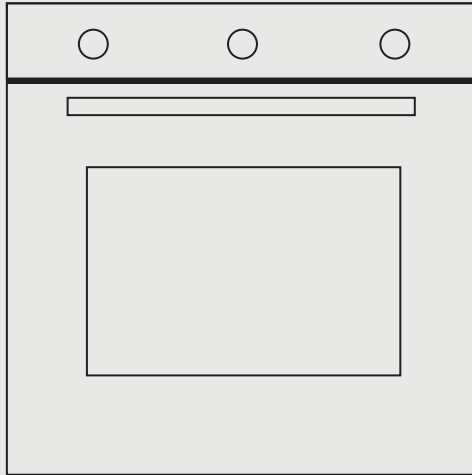

Forno da incasso

MANUALE D'USO

MBON5M90M5-WH

MBON5M90M5-BK

Avvertenze: Prima di utilizzare questo prodotto, leggere attentamente questo manuale e conservarlo per riferimento futuro. La progettazione e le specifiche sono soggette a modifiche senza preavviso per il miglioramento del prodotto.

Consultare il rivenditore o il produttore per maggiori dettagli.

Il diagramma qui sopra è solo per riferimento. Si prega di considerare l'aspetto del prodotto reale come standard.

LETTERA DI RINGRAZIAMENTO

Grazie per aver scelto Midea! Prima di utilizzare il nuovo prodotto Midea, leggere attentamente questo manuale per assicurarsi di sapere come utilizzare le caratteristiche e le funzioni offerte dal nuovo apparecchio in modo sicuro.

INDICE

LETTERA DI RINGRAZIAMENTO	IT-01
ISTRUZIONI DI SICUREZZA	IT-02
SPECIFICHE	IT-07
PANORAMICA DEL PRODOTTO	IT-08
INSTALLAZIONE DEL PRODOTTO	IT-11
ISTRUZIONI PER L'USO	IT-14
PULIZIA E MANUTENZIONE	IT-15
MARCHI, DIRITTI D'AUTORE E DICHIARAZIONE LEGALE	IT-16
SMALTIMENTO E RICICLO	IT-17
TRATTAMENTO DEI DATI	IT-18

ISTRUZIONI DI SICUREZZA

Destinazione d'uso

Le seguenti linee guida sulla sicurezza hanno lo scopo di prevenire rischi imprevisti o danni derivanti da un funzionamento non sicuro o non corretto dell'apparecchio. Si prega di controllare l'imballaggio e l'apparecchio all'arrivo per assicurarsi che tutto sia intatto per garantire un funzionamento sicuro. In caso di danni, contattare il rivenditore o il rivenditore. Si prega di notare che modifiche o alterazioni dell'apparecchio non sono consentite per motivi di sicurezza. L'uso non previsto potrebbe provocare rischi e perdita di diritto alla garanzia.

Spiegazione dei simboli

IT



Pericolo

Questo simbolo indica che ci sono pericoli per la vita e la salute delle persone a causa del gas estremamente infiammabile.



Avviso di tensione elettrica pericolosa

Questo simbolo indica che esiste un pericolo per la vita e la salute delle persone a causa della tensione.



Avvertenze

La parola segnale indica un pericolo con un livello di rischio medio che, se non evitato, può causare morte o lesioni gravi.



Attenzione

La parola segnale indica un pericolo con un basso grado di rischio che, se non evitato, può provocare lesioni lievi o moderate.



Attenzione

La parola segnale indica informazioni importanti (ad es. danni alle cose), ma non pericolo.



Attenersi alle istruzioni

Questo simbolo indica che un tecnico dell'assistenza deve utilizzare e mantenere questo apparecchio solo in conformità con le istruzioni per l'uso.

Prima di utilizzare/mettere in funzione l'apparecchio, leggere attentamente le presenti istruzioni per l'uso e conservarle nelle immediate vicinanze del luogo di installazione o dell'apparecchio per un successivo utilizzo!

⚠ AVVERTENZA

- Alla prima accensione, il forno può emanare un odore sgradevole. Ciò è dovuto al collante utilizzato per i pannelli isolanti al suo interno. Far funzionare il nuovo prodotto vuoto con la funzione di cottura convenzionale, 250°C, 90 minuti per eliminare le impurità di olio all'interno della cavità.
- Durante il primo utilizzo, è del tutto normale che si verifichino lievi fumi e odori. In tal caso, è sufficiente attendere che l'odore svanisca prima di inserire il cibo nel forno.
- Utilizzare il prodotto in un ambiente aperto.
- L'apparecchio e le sue parti accessibili si surriscaldano durante l'uso. Evitare di toccare gli elementi riscaldanti. I bambini di età inferiore a 8 anni devono essere tenuti lontani, a meno che non siano costantemente sorvegliati.
- Se la superficie è crepata, spegnere l'apparecchio per evitare il rischio di scosse elettriche.
- Questo apparecchio può essere utilizzato da bambini di età pari o superiore a 8 anni e da persone con ridotte capacità fisiche, sensoriali o mentali o con mancanza di esperienza e conoscenza, a condizione che abbiano ricevuto supervisione o istruzioni sull'uso dell'apparecchio in modo sicuro e che comprendano i rischi connessi.
I bambini non devono giocare con l'apparecchio. La pulizia e la manutenzione da parte dell'utente non devono essere effettuate da bambini senza supervisione.
- Durante l'uso, l'apparecchio diventa molto caldo. Evitare di toccare gli elementi riscaldanti all'interno del forno.

- I mezzi di disconnessione devono essere incorporati nel cablaggio fisso in conformità alle specifiche di cablaggio.
- I bambini devono essere sorvegliati affinché non giochino con l'apparecchio.
- Questo apparecchio non è destinato all'uso da parte di persone (compresi i bambini) con ridotte capacità fisiche, sensoriali o mentali, o con mancanza di esperienza e conoscenza, a meno che non abbiano ricevuto supervisione o istruzioni sull'uso dell'apparecchio da parte di persone responsabili della loro sicurezza.
- Le parti accessibili possono diventare calde durante l'uso. Tenere lontani i bambini.
- Nel cablaggio fisso deve essere incorporato un dispositivo di disconnessione unipolare in conformità alle norme di cablaggio.
- Se il cavo di alimentazione è danneggiato, deve essere sostituito dal produttore, dal suo agente di assistenza o da persone analogamente qualificate, al fine di evitare un pericolo.
- Non utilizzare detergenti abrasivi o raschietti metallici affilati per pulire il vetro della porta del forno, poiché potrebbero graffiare la superficie e causare la rottura del vetro.
- Non utilizzare pulitori a vapore.
- Gli apparecchi non sono destinati a essere azionati tramite un timer esterno o un sistema di controllo a distanza separato.
- Le istruzioni per i forni dotati di ripiani devono includere dettagli che indichino la corretta installazione dei ripiani.
- Non permettere ai bambini di avvicinarsi al forno quando è in funzione, soprattutto quando il grill è acceso.
- Assicurarsi che l'apparecchio sia spento prima di sostituire la lampada del forno per evitare il rischio di scosse elettriche.

Suggerimenti per la sicurezza

- Non utilizzare il forno scalzi. Non toccare il forno con mani o piedi bagnati o umidi.
- Per il forno: la porta del forno non deve essere aperta spesso durante il periodo di cottura.
- L'apparecchio deve essere installato da un tecnico autorizzato e messo in funzione. Il produttore non è responsabile di eventuali danni causati da un'installazione difettosa o da personale non autorizzato.
- IT • Quando la porta o il cassetto del forno sono aperti, non lasciare nulla su di essi: l'apparecchio potrebbe sbilanciarsi o la porta rompersi.
- Alcune parti dell'apparecchio possono mantenere il calore per molto tempo; è necessario attendere che si raffreddino prima di toccare i punti esposti direttamente al calore.
- Se non si utilizza l'apparecchio per molto tempo, si consiglia di spegnerlo.

Inserimento del forno nel mobile della cucina

Inserire il forno nello spazio previsto nel mobile della cucina; può essere montato sotto un piano di lavoro o in un mobile verticale. Fissare il forno in posizione avvitando i due fori di fissaggio sul telaio. Per individuare i fori di fissaggio, aprire la porta del forno e guardare all'interno. Per consentire un'adeguata ventilazione, rispettare le misure e le distanze per il fissaggio del forno.

Importante

Affinché il forno funzioni correttamente, l'alloggiamento della cucina deve essere adeguato. I pannelli del mobile della cucina che si trovano vicino al forno devono essere realizzati in un materiale resistente al calore. Assicurarsi che le colle dei mobili impiallacciati in legno possano resistere a temperature di almeno 120°C. I materiali plastici o le colle che non resistono a tali temperature fondono e deformano il mobile. Una volta che il forno è stato inserito all'interno dei mobili, le parti elettriche devono essere completamente isolate. Si tratta di un requisito di sicurezza legale. Tutte le protezioni devono essere fissate saldamente in posizione in modo che sia impossibile rimuoverle senza l'uso di strumenti speciali. Rimuovere il retro del mobile della cucina per garantire un'adeguata ventilazione intorno al forno. Il piano di cottura deve avere uno spazio posteriore di almeno 45 mm.



IT

Dichiarazione di conformità

Una volta disimballato il forno, accertarsi che non abbia subito alcun danno. In caso di dubbi, non utilizzarlo: rivolgersi a un professionista qualificato. Tenere fuori dalla portata dei bambini materiali di imballaggio come sacchetti di plastica, polistirolo o chiodi, in quanto pericolosi per i bambini.



SPECIFICHE

MODELLO	MBON5M90M5-WH MBON5M90M5-BK
TENSIONE NOMINALE	220-240V-
FREQUENZA NOMINALE	50Hz-60Hz
POTENZA ELETTRICA	3,0kW
POTENZA LAMPADA	25W
VOLUME DELLA CAVITÀ	70L
IMPIANTO ELETTRICO, CAVITÀ 	0,99 kWh/ciclo
IMPIANTO ELETTRICO, CAVITÀ 	0,79 kWh/ciclo
INDICE DI EFFICIENZA ENERGETICA	A

IT

PANORAMICA DEL PRODOTTO

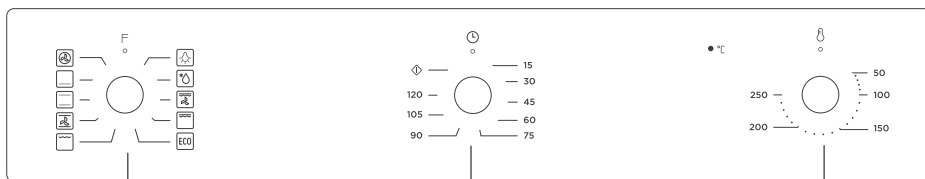

Manopola funzioni

Manopola timer

Manopola temperatura

Simbolo	Descrizione della funzione
	Lampadina del forno: consente all'utente di osservare l'avanzamento della cottura senza aprire la porta. La lampadina del forno si accende per tutte le funzioni di cottura (eccetto la funzione ECO)
	Scongelamento: la circolazione dell'aria a temperatura ambiente consente di scongelare più rapidamente i cibi congelati (senza l'utilizzo di calore). È un modo delicato e veloce per accelerare i tempi di scongelamento di piatti pronti, prodotti con ripieno alla crema ecc.
	Riscaldatore inferiore: il calore viene applicato solo dal lato inferiore del forno. Utilizzare questa opzione per dorare il lato inferiore del cibo. Questa funzione è adatta per le ricette a cottura lenta o per riscaldare le pietanze.
	Cottura convenzionale: i riscaldatori del lato superiore e di quello inferiore riscaldano uniformemente il cibo esposto. La cottura al forno e la tostatura sono possibili solo su un unico livello.
	Convezione con ventilazione: l'elemento riscaldante superiore e quello inferiore funzionano con la ventola. L'apparecchio da cuocere viene cotto in modo uniforme e rapido da tutte le parti.
	Grill piccolo: questo metodo di cottura è una normale grigliata, che utilizza solo la parte interna dell'elemento riscaldante superiore, che dirige il calore verso il basso sul cibo.
	Doppio grill: l'elemento riscaldante interno e l'elemento riscaldante esterno nella parte superiore del forno sono funzionanti. Adatto per grigliare grandi quantità.
	Doppia grill con ventilazione (sul pannello posteriore): l'elemento riscaldante interno e l'elemento riscaldante esterno nella parte superiore del forno funzionano con una ventola. È adatto per grigliare grandi quantità di carne.
	Convezione: L'aria calda riscaldata dal riscaldatore posteriore viene distribuita uniformemente in tutto il forno molto velocemente grazie alla ventola. Ciò si traduce in un processo di cottura più rapido ed economico. La convezione consente di cuocere contemporaneamente gli alimenti su diversi ripiani.
	Per una cottura a risparmio energetico. Cucinare gli ingredienti selezionati in modo delicato, con il calore che proviene dall'alto e dal basso.

IT

Accessori

Ripiano in filo metallico: per grill, piatti, tortiere e articoli per arrostitire e grigliare.

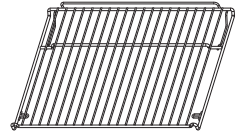

Staffa di scorrimento: per cucinare cibi di dimensioni maggiori, le guide di supporto dei ripiani sui lati destro e sinistro del forno possono essere rimosse, le stoviglie e i vassoi possono essere posizionati sul piano del forno, utilizzando funzioni come la grigliatura radiante, la doppia grigliatura e la grigliatura ventilate.

NOTA: Quando si posizionano le stoviglie sul piano del forno, NON utilizzare le funzioni con riscaldatore inferiore per evitare che il calore si accumuli sul fondo (solo per modelli specifici).

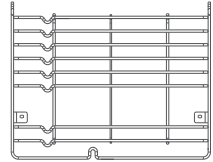

Padella universale: per la cottura di grandi quantità di cibo, come torte umide, pasticcini, cibi surgelati, ecc. o per la raccolta di grasso e succhi di carne.

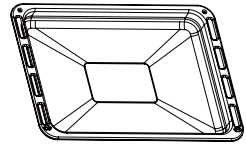

Guida telescopica: alcuni modelli possono essere dotati di guide telescopiche per facilitare l'uso del forno.

Le guide telescopiche e le staffe di scorrimento possono essere smontate svitando le viti di fissaggio. Dopo lo smontaggio, le stoviglie e il vassoio possono essere posizionati sul piano del forno, utilizzando le funzioni di grigliatura radiante, la doppia grigliatura e la grigliatura ventilate.

NOTA: Quando si posizionano le stoviglie sul piano del forno, NON utilizzare le funzioni con riscaldamento inferiore per evitare che il calore si accumuli sul fondo (solo per modelli specifici).

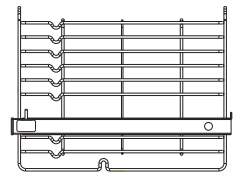

Avvertenza sulla collocazione del ripiano

Per garantire il funzionamento sicuro dei ripiani del forno, è indispensabile posizionare correttamente i ripiani tra le guide laterali. I ripiani e la teglia possono essere utilizzati solo tra il primo e il quinto ripiano.

I ripiani devono essere utilizzati nella giusta direzione, in modo da garantire che durante la rimozione accurata del ripiano o del vassoio, gli alimenti caldi non scivolino via.

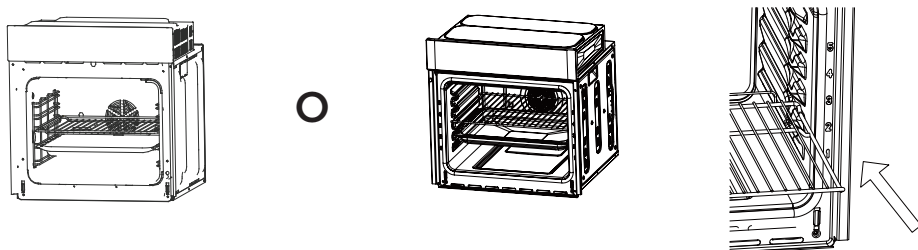

IT

Sostituzione della lampadina

Per la sostituzione, procedere come segue:

1. Scollegare l'alimentazione dalla presa di corrente o disattivare l'interruttore della presa di corrente dell'unità.
2. Svitare il coperchio di vetro della lampada ruotandolo in senso antiorario (attenzione, potrebbe essere rigido) e sostituire la lampadina con una nuova dello stesso tipo.
3. Riavvitare il coprilampada in vetro.

● NOTA

Usare solo lampade alogene da 25W/230V, T300 °C

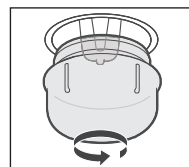

Aperture di ventilazione

Al termine della cottura, se la temperatura delle aperture di ventilazione è superiore a 70 gradi, la ventola di raffreddamento continua a funzionare. La ventola di raffreddamento non smetterà di funzionare finché la temperatura non sarà inferiore a 60 gradi.

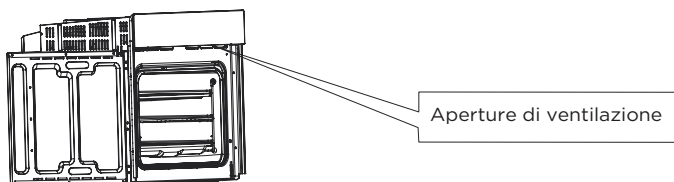

INSTALLAZIONE DEL PRODOTTO

Fissaggio del forno al mobile

1. Inserire il forno nella cavità del mobile.
2. Aprire lo sportello del forno e individuare la posizione dei fori per le viti di montaggio.
3. Fissare il forno al mobile con due viti.

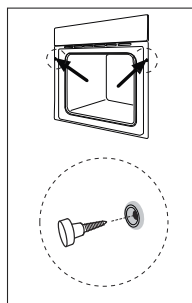

Collegamento del forno

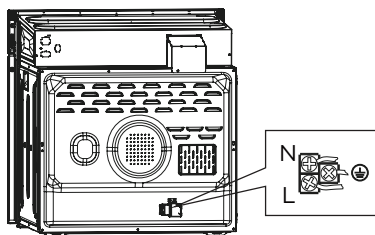

Installazione

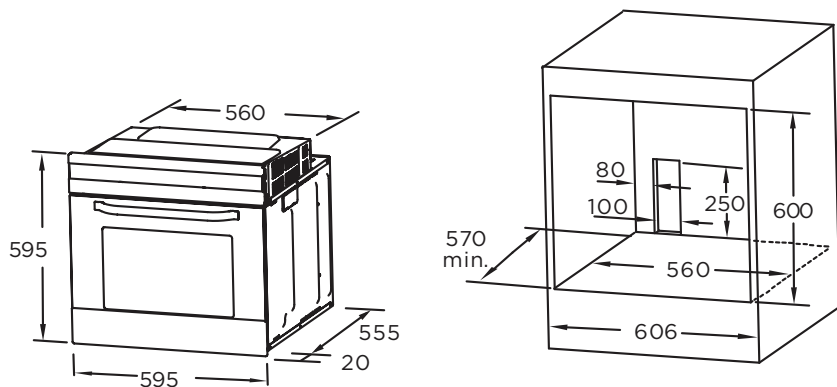

Importante:

1. Per tutte le dimensioni sono ammesse solo deviazioni positive.
2. Il mobile non include l'interruttore o la presa di corrente.
3. Le dimensioni del mobile sono in mm.

● NOTA

Il numero di accessori inclusi dipende dal tipo di apparecchio acquistato.

RIMOZIONE DELLO SPORTELLO DAL FORNO (OPZIONALE)

Smontaggio dei componenti della porta del forno

1. Per rimuovere lo sportello, aprirlo fino all'angolo massimo. Quindi tirare all'indietro la linguetta della cerniera dello sportello.

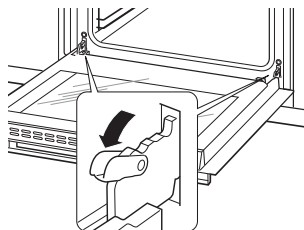

2. Chiudere la porta con un angolo di circa 30°. Tenere lo sportello con una mano su ciascun lato. Sollevare ed estrarre lentamente lo sportello dal forno.

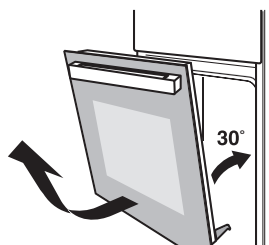

3. Aprire il gruppo della staffa di rotazione della porta, come indicato nella figura seguente.

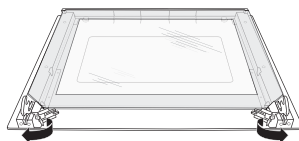

4. Sollevare il vetro esterno della porta ed estrarlo, quindi estrarre il vetro centrale della porta nello stesso modo.

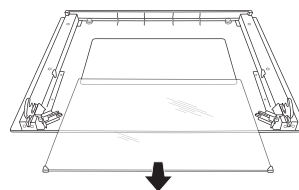
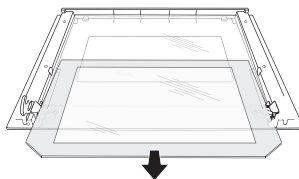

AVVERTENZA

- Non estrarre la porta con la forza e prevenire la rottura del vetro durante il processo di smontaggio.
- Le molle della cerniera potrebbero allentarsi, causando lesioni personali.
- Non sollevare o trasportare la porta del forno tenendola per la maniglia.

ISTRUZIONI PER L'USO

Modalità d'uso

1. Se non è necessario impostare il tempo di cottura, ruotare la manopola del timer in senso antiorario fino a "⏏" il timer non tornerà automaticamente a "0" e il forno rimarrà in stato di accensione.
2. Se è necessario impostare il tempo di cottura, ruotare la manopola del timer in senso orario fino al tempo desiderato.
Quando il tempo di cottura impostato è stato raggiunto, il timer torna automaticamente a "0" emettendo il suono "Ding, Ding, Ding" e il forno si spegne.
3. Per impostare le funzioni, ruotare la manopola delle funzioni sul livello desiderato.
4. Impostare la temperatura ruotando la manopola della temperatura.
Il forno si avvia automaticamente dopo l'impostazione delle funzioni e della temperatura.
5. Se il forno non viene utilizzato, impostare sempre tutte le manopole su "0".

IT

Ricette per la modalità Eco

Le ricette	Temperatura (°C)	Livello	Tempo (min)	Preriscaldamento
Gratin di patate al formaggio	180	1	90-100	No
Torta al formaggio	160	1	100-150	No
Polpettone	190	1	110-130	No

PULIZIA E MANUTENZIONE

Per garantire un aspetto gradevole e l'affidabilità dell'unità, è necessario mantenerla pulita. Il design moderno dell'unità facilita la manutenzione ai minimi termini. Le parti dell'unità che entrano in contatto con gli alimenti devono essere pulite regolarmente.

- Prima di qualsiasi intervento di manutenzione e pulizia, scollegare l'alimentazione.
- Posizionare tutti i comandi in posizione OFF.
- Attendere che l'interno dell'unità non sia caldo, ma solo leggermente tiepido: la pulizia è più facile che a caldo.
- Pulire la superficie dell'unità con un panno umido, una spazzola morbida o una spugna a grana fine, quindi asciugare. In caso di sporco ostinato, utilizzare acqua calda con un prodotto detergente non abrasivo.
- Per la pulizia del vetro della porta del forno, non utilizzare detergenti abrasivi o raschietti metallici affilati, che potrebbero graffiare la superficie o danneggiare il vetro.
- Non lasciare mai sostanze acide (succo di limone, aceto) sulle parti in acciaio inossidabile.
- Non utilizzare detergenti ad alta pressione per la pulizia dell'apparecchio. Le teglie possono essere lavate con un detergente delicato.

MARCHI, DIRITTI D'AUTORE E DICHIARAZIONE LEGALE

 Midea logo, marchi denominativi, nome commerciale, immagine commerciale e tutte le loro versioni sono beni di valore di Midea Group e/o delle sue affiliate ("Midea"), a cui Midea possiede marchi, diritti d'autore e altri diritti di proprietà intellettuale, e tutto l'avviamento derivante dall'utilizzo di qualsiasi parte di un marchio Midea. L'uso del marchio Midea per scopi commerciali senza il previo consenso scritto di Midea può costituire violazione del marchio o concorrenza sleale in violazione delle leggi pertinenti.

Questo manuale è creato da Midea e Midea si riserva tutti i diritti d'autore. Nessun ente o individuo può utilizzare, duplicare, modificare, distribuire in tutto o in parte il presente manuale, né abbinarlo o venderlo con altri prodotti senza il preventivo consenso scritto di Midea.

IT

Tutte le funzioni e le istruzioni descritte erano aggiornate al momento della stampa del presente manuale. Tuttavia, il prodotto reale può variare a causa di funzioni e design migliorati.

SMALTIMENTO E RICICLO

Istruzioni importanti per l'ambiente

Conformità alla direttiva RAEE e smaltimento del prodotto Waster:
Questo prodotto è conforme alla direttiva EU 2012/19/EU. Questo prodotto reca un simbolo di classificazione per apparecchiature elettriche ed elettroniche di scarto (RAEE).

Questo simbolo indica che il prodotto non deve essere smaltito con altri rifiuti domestici alla fine della sua vita utile. Il dispositivo utilizzato deve essere restituito al punto di raccolta ufficiale per il riciclaggio dei dispositivi elettronici elettrici. Per trovare questi sistemi di raccolta, contattare le autorità locali o il rivenditore in cui è stato acquistato il prodotto. Ogni famiglia svolge un ruolo importante nel recupero e nel riciclaggio dei vecchi elettrodomestici. Lo smaltimento appropriato dell'apparecchio usato contribuisce a prevenire potenziali conseguenze negative per l'ambiente e la salute umana.



Informazioni sull'imballaggio

I materiali di imballaggio del prodotto sono fabbricati con materiali riciclabili in conformità con le nostre normative nazionali sull'ambiente. Non smaltire i materiali di imballaggio insieme ai rifiuti domestici o di altro tipo. Portarli ai punti di raccolta del materiale di imballaggio designati dalle autorità locali.

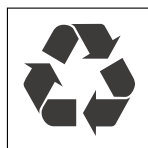

TRATTAMENTO DEI DATI

Per l'erogazione dei servizi concordati con il cliente, accettiamo di rispettare senza restrizioni tutte le disposizioni della legge sulla protezione dei dati applicabile, in linea con i paesi concordati all'interno dei quali verranno forniti i servizi al cliente, nonché, ove applicabile, il Regolamento generale sulla protezione dei dati dell'UE (GDPR).

In generale, il trattamento dei dati avviene per adempiere ai nostri obblighi contrattuali con voi e per motivi di sicurezza del prodotto, per tutelare i vostri diritti in relazione a questioni di garanzia e di registrazione del prodotto. In alcuni casi, ma solo se è garantita un'adeguata protezione dei dati, i dati personali potrebbero essere trasferiti a destinatari situati al di fuori dello Spazio economico europeo.

Ulteriori informazioni sono disponibili su richiesta. Puoi contattare il nostro Responsabile della protezione dei dati all'indirizzo **MideaDPO@midea.com**. Per esercitare i tuoi diritti, come il diritto di opporsi al trattamento dei tuoi dati personali per scopi di marketing diretto, ti preghiamo di contattarci tramite **MideaDPO@midea.com**. Per ulteriori informazioni, seguire il Codice QR.

IT



make yourself at home



www.midea.com

© Midea 2024 all rights reserved

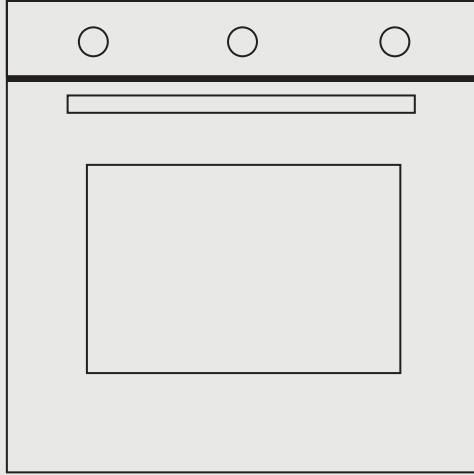

Horno empotrado

MANUAL DEL USUARIO

MBON5M90M5-WH

MBON5M90M5-BK

Advertencia: Antes de utilizar este producto, lea atentamente este manual y consérvelo para futuras consultas. El diseño y las especificaciones están sujetos a cambios sin previo aviso con el fin de mejorar el producto.

Consulte con su distribuidor o con el fabricante para obtener más información.

El diagrama de arriba es sólo una referencia. Por favor, tome la apariencia del producto real como estándar.

AGRADECIMIENTOS

¡Gracias por elegir Midea! Antes de utilizar su nuevo dispositivo Midea, lea atentamente este manual para asegurarse de que sabe cómo manejar las características y funciones que le ofrece su nuevo electrodoméstico de forma segura.

CONTENIDO

AGRADECIMIENTOS	ES-01
INSTRUCCIONES DE SEGURIDAD	ES-02
ESPECIFICACIONES	ES-07
DESCRIPCIÓN DEL PRODUCTO	ES-08
INSTALACIÓN DEL PRODUCTO	ES-11
INSTRUCCIONES DE FUNCIONAMIENTO	ES-14
LIMPIEZA Y MANTENIMIENTO	ES-15
MARCAS, DERECHOS DE AUTOR Y DECLARACIÓN LEGAL	ES-16
ELIMINACIÓN Y RECICLAJE	ES-17
AVISO SOBRE LA PROTECCIÓN DE DATOS	ES-18

ES

INSTRUCCIONES DE SEGURIDAD

Uso Adecuado

Las siguientes directrices de seguridad tienen por objeto evitar riesgos imprevistos o daños derivados de un funcionamiento inseguro o incorrecto del dispositivo. Compruebe el embalaje y el aparato a su llegada para asegurarse de que todo está intacto para garantizar un funcionamiento seguro. Si encuentra algún daño, póngase en contacto con el vendedor o distribuidor. Por favor, tenga en cuenta que las modificaciones o alteraciones en el aparato no están permitidas por su seguridad. El uso inadecuado puede causar peligros y la pérdida de los derechos de garantía.

Simbología



Peligro

Este símbolo indica que existe peligro para la vida y la salud de las personas debido a la existencia de gas extremadamente inflamable.



Advertencia de tensión eléctrica

Este símbolo indica que existe un peligro para la vida y la salud de las personas debido a la tensión.



Advertencia

Este símbolo representa un peligro con un nivel de riesgo medio que, si no se evita, puede provocar la muerte o lesiones graves.



Precaución

Este símbolo indica un peligro con un grado de riesgo bajo que, si no se evita, puede provocar lesiones leves o moderadas.



Atención

Este símbolo indica información importante (por ejemplo, daños materiales), pero no peligro.



Respetar las instrucciones

Este símbolo indica que un técnico de servicio sólo debe operar y mantener este aparato de acuerdo con las instrucciones de funcionamiento.

Lea atentamente este manual de instrucciones antes de utilizar/poner en marcha el dispositivo y guárdelo en las inmediaciones del lugar de instalación o del dispositivo para su uso posterior.

⚠ ADVERTENCIA

- Cuando el horno se encienda por primera vez, es posible que desprenda un olor desagradable. Esto se debe al agente adhesivo utilizado para los paneles aislantes dentro del horno. Póngalo en funcionamiento con la función de cocción convencional, 250°C, 90 minutos para limpiar las impurezas de aceite del interior de la cavidad.
- Durante el primer uso, es completamente normal que se produzca un ligero humo y puerta. Si se produce, debe esperar a que desaparezca el olor antes de introducir alimentos en el horno.
- Utilice el producto en un entorno abierto.
- El aparato y sus partes accesibles se calientan durante el uso. Se debe tener cuidado para evitar tocar los elementos calefactores. Los niños menores de 8 años deben mantenerse alejados a menos que estén continuamente supervisados.
- Si la superficie está agrietada, apague el aparato para evitar la posibilidad de descarga eléctrica.
- Este aparato puede ser utilizado por niños a partir de 8 años y por personas con capacidades físicas, sensoriales o mentales reducidas o con falta de experiencia y conocimientos, siempre que hayan recibido supervisión o instrucciones sobre el uso del aparato de forma segura y comprendan los peligros que conlleva. Los niños no deben jugar con el aparato. La limpieza y el mantenimiento no deben ser realizados por niños sin supervisión.
- Durante el uso, el aparato se calienta mucho. Debe tenerse cuidado para evitar tocar los elementos calefactores del interior del horno.
- No permita que los niños se acerquen al horno cuando esté en funcionamiento, especialmente cuando el grill esté encendido.

ES

- Asegúrese de que el aparato está apagado antes de sustituir la lámpara del horno para evitar la posibilidad de descarga eléctrica.
- Los medios de desconexión deben estar incorporados en el cableado fijo de acuerdo con las especificaciones de cableado.
- Los niños deben ser supervisados para garantizar que no jueguen con el aparato.
- Este aparato no está destinado a ser utilizado por personas (incluidos niños) con capacidades físicas, sensoriales o mentales reducidas, o con falta de experiencia y conocimientos, a menos que hayan recibido supervisión o instrucciones relativas al uso del aparato por parte de una persona responsable de su seguridad.
- Las partes accesibles pueden calentarse durante el uso. Los niños pequeños deben mantenerse alejados.
- Debe incorporarse un medio de desconexión omnipolar en el cableado fijo de acuerdo con las normas de cableado.
- Si el cable de alimentación está dañado, debe ser sustituido por el fabricante, su agente de servicio o personas con calificaciones similares, a fin de evitar riesgos.
- No utilice limpiadores abrasivos fuertes o raspadores metálicos afilados para limpiar el cristal de la puerta del horno, ya que pueden rayar la superficie, lo que puede provocar la rotura del cristal.
- No se debe utilizar un limpiador de vapor.
- El aparato no está diseñado para funcionar mediante un temporizador externo o un sistema de control remoto independiente.
- Las instrucciones de los hornos que dispongan de repisas incluirán detalles que indiquen la correcta instalación de las mismas.

Sugerencias de seguridad

- No utilice el horno si no lleva algo en los pies. No toque el horno con las manos o los pies mojados o húmedos.
- Para el horno: La puerta del horno no debe abrirse con frecuencia durante el periodo de cocción.
- El aparato debe ser instalado y puesto en funcionamiento por un técnico autorizado. El fabricante no se hace responsable de los daños que puedan ser causados por una colocación defectuosa, así como por una instalación realizada por personal no autorizado.
- Cuando la puerta o el cajón del horno estén abiertos no deje nada sobre ellos, o puede desequilibrar su aparato o romper la puerta.
- Algunas partes del aparato pueden mantener su calor durante mucho tiempo; es necesario esperar a que se enfríe antes de tocar en los puntos que están expuestos al calor directamente.
- Si no va a utilizar el aparato durante mucho tiempo, se recomienda desconectarlo.

ES

Instalación del horno en la cocina

Fije el horno en su posición atornillándolo en su lugar, utilizando los dos orificios de fijación en el marco. Para ubicar los orificios de fijación, abra la puerta del horno y mire hacia adentro. Para permitir una adecuada ventilación, se deben respetar las medidas y distancias a la hora de fijar el horno.

Importante

Para que el horno funcione correctamente, la carcasa de la cocina debe ser adecuada. Los paneles del mueble de cocina que están al lado del horno deben estar hechos de un material resistente al calor. Asegúrese de que las colas de los muebles de madera contrachapada puedan soportar temperaturas de al menos 120°C. Los plásticos o colas que no puedan soportar tales temperaturas derretirán y deformarán la unidad, una vez que el horno se haya alojado dentro de las unidades, las partes eléctricas deben estar completamente aisladas. Todos los protectores deben fijarse firmemente en su lugar para que sea imposible quitarlos sin utilizar herramientas especiales. La placa debe tener un espacio trasero de al menos 45mm.



ES

Declaración de conformidad

Si tiene alguna duda, no lo utilice: póngase en contacto con un profesional especializado. Mantenga los materiales de embalaje, como bolsas de plástico, poliestireno o clavos, fuera del alcance de los niños, ya que son peligrosos para ellos.



ESPECIFICACIONES

MODELO	MBON5M90M5-WH MBON5M90M5-BK
VOLTAJE NOMINAL	220-240V-
FRECUENCIA NOMINAL	50Hz-60Hz
POTENCIA ELÉCTRICA	3,0 kW
POTENCIA DE LA LUZ	25W
CAPACIDAD DE LA CAVIDAD	70L
CAVIDAD ELÉCTRICA 	0,99kWh/ciclo
CAVIDAD ELÉCTRICA 	0,79kWh/ciclo
ÍNDICE DE EFICIENCIA ENERGÉTICA	A

ES

DESCRIPCIÓN DEL PRODUCTO

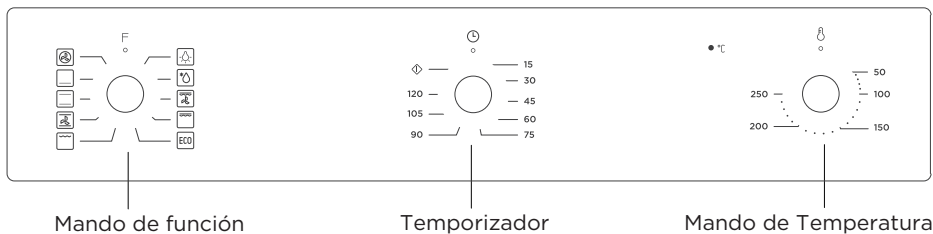

Símbolo	Función descriptiva
	Luz del horno: Permite al usuario observar el progreso de la cocción sin abrir la puerta. La luz del horno se encenderá para todas las funciones de cocción (excepto la función ECO).
	Descongelar: La circulación de aire a temperatura ambiente permite descongelar más rápidamente los alimentos congelados (sin utilizar calor). Es una forma delicada pero rápida de acelerar el tiempo de descongelación y el deshielo de platos preparados y productos rellenos de crema, etc.
	Calentador inferior: El calor se aplica sólo por la parte inferior del horno. Utilice esta opción para dorar la parte inferior de los alimentos. Esta función es adecuada para recetas de cocción lenta o para calentar comidas.
	Cocción convencional: Los calentadores de la parte superior e inferior calientan uniformemente los alimentos expuestos. Hornear y asar es posible solo en un nivel.
	Convección con ventilador: El elemento calefactor superior y el inferior funcionan con ventilador. La comida se cocina de forma uniforme y rápida en todas sus partes.
	Asador pequeño: Este método de cocción es el de asado normal, utilizando sólo la parte interior de la resistencia superior, que dirige el calor hacia abajo sobre los alimentos.
	Parrilla doble: Los elementos calentadores interiores y los superiores del horno están en funcionamiento. Adecuado para asar grandes cantidades de comida.
	Parrilla doble con ventilador (en el panel posterior) El elemento calentador interior y el elemento calefactor exterior de la parte superior del horno funcionan con ventilador. Es adecuado para asar grandes cantidades de carne.
	Convección El ventilador distribuye de manera rápida y uniforme el aire caliente, que es calentado por el elemento calentador ubicado en la parte trasera del horno, por todo el interior del mismo. El resultado es un proceso de cocción más rápido y económico. La convección permite cocinar alimentos simultáneamente en diferentes bandejas.
	Para cocinar ahorrando energía. Se cocinan los ingredientes seleccionados de forma suave, y el calor procede de arriba y de abajo.

ES

Accesorios

Para parrilla, platos, moldes para pasteles con elementos para asar y asados.

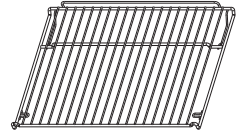

Para cocinar alimentos de mayor tamaño, estos rieles de soporte de repisas en los lados derecho e izquierdo del horno se pueden quitar, los platos y la bandeja se pueden colocar en la parte inferior del horno, utilizando funciones como parrilla radiante, parrilla doble, parrilla doble con ventilador.

NOTA: Cuando coloque platos en la parte inferior del horno, NO use las funciones con el calentador inferior para evitar la acumulación de calor en la parte inferior. (solo para modelos específicos)

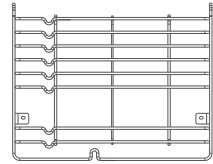

ES

Para cocinar grandes cantidades de alimentos, como pasteles húmedos, pasteles, alimentos congelados, etc., o para recoger grasa/derrames y jugos de carne.

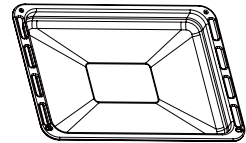

Estas guías telescópicas y soportes deslizantes se pueden desmontar desenroscando los tornillos utilizados para fijarlas.

Una vez desmontados, los platos y la bandeja se pueden colocar en la parte inferior del horno, utilizando funciones como parrilla radiante, parrilla doble, parrilla doble con ventilador.

NOTA: Cuando coloque platos en la parte inferior del horno, NO use las funciones con el calentador inferior para evitar la acumulación de calor en la parte inferior. (solo para modelos específicos)

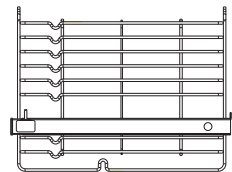

ADVERTENCIA PARA LA COLOCACIÓN DE ESTANTES:

Para que las bandejas del horno funcionen de forma segura, es imprescindible colocarlas correctamente entre la guía lateral.

Los estantes y la bandeja solo se pueden usar entre la primera y la quinta capa. Los estantes deben usarse en la dirección correcta, esto asegurará que, durante la extracción cuidadosa del estante o la bandeja, los alimentos calientes no se salgan.

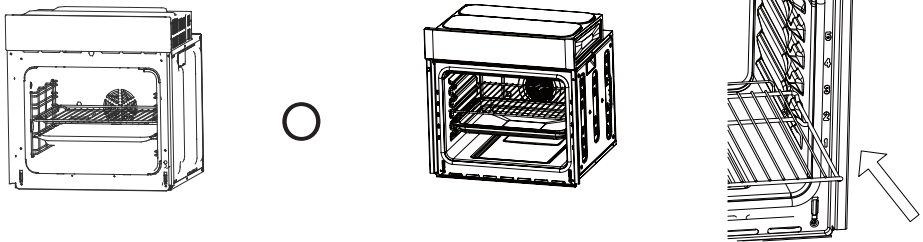

Reemplazo De Bombillas

ES

Para su reemplazo, proceda de la siguiente manera:

1. Desconecte la alimentación de la toma de corriente o apague el disyuntor de la toma de corriente de la unidad.
2. Sustituya la bombilla por una nueva del mismo tipo.
3. Atornille la cubierta de la lámpara de vidrio en su lugar.

● NOTA

Utilice únicamente lámparas halógenas de 25W/230V, T300 °C.

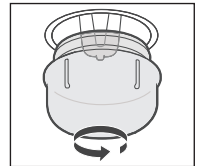

Aberturas De Ventilación

Una vez finalizada la cocción, si la temperatura de las aberturas de ventilación es superior a 70 grados, el ventilador de refrigeración seguirá funcionando. El ventilador de enfriamiento no dejará de funcionar hasta que la temperatura sea inferior a 60 grados.

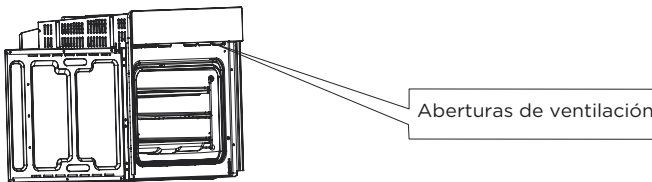

INSTALACIÓN DEL PRODUCTO

Fijación del horno al mueble

1. Coloque el horno en la cavidad del mueble.
2. Abra la puerta del horno y determine la ubicación de los orificios de los tornillos de montaje.
3. Fije el horno al mueble con dos tornillos.

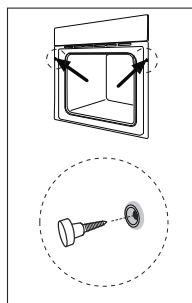

ES

Conexión del horno

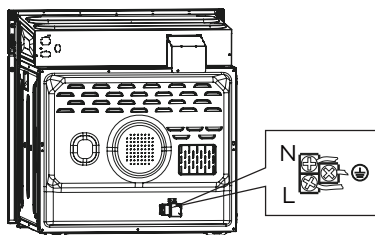

Instalación

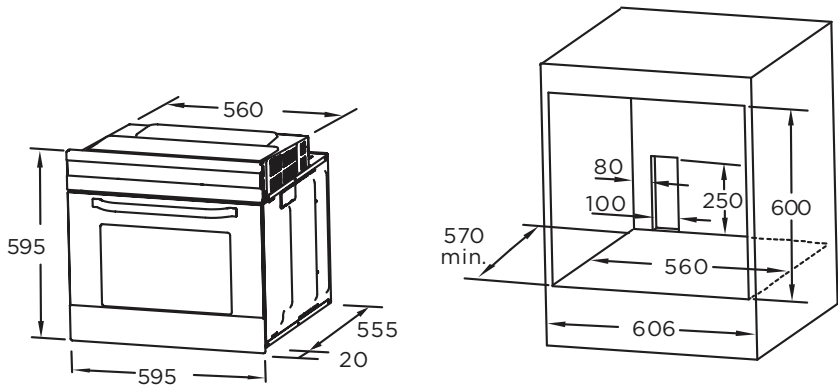

Observación:

1. Solo se admiten desviaciones positivas para todas las dimensiones.
2. El armario no incluye el interruptor de encendido o el enchufe.
3. Las dimensiones del mueble se expresan en mm.

● NOTA

La cantidad de accesorios incluidos depende del aparato particular adquirido.

ES

EXTRACCIÓN DE LA PUERTA DEL HORNO (OPCIONAL)

Desmontaje de los componentes de la puerta del horno

1. Luego tire del seguro de la bisagra de la puerta hacia atrás. Para extraer la puerta, ábrala hasta el ángulo máximo.

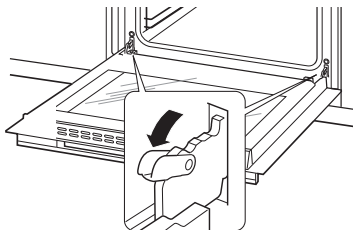

2. Cierre la puerta en un ángulo aproximado de 30°. Sujete la puerta con una mano a cada lado. Levante y saque lentamente la puerta del horno.

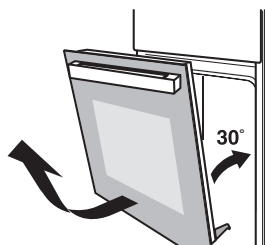

3. Abra el soporte de rotación de la puerta, consulte la acción en la siguiente imagen.

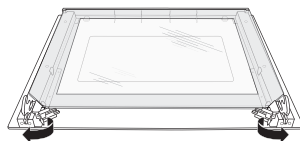

4. Levante el cristal exterior de la puerta y extráigalo, a continuación extraiga el cristal central de la puerta de la misma manera.

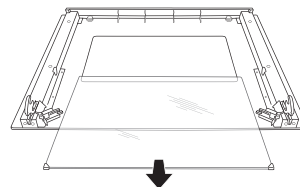
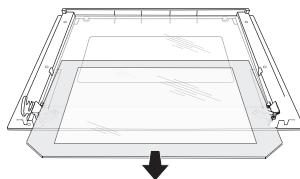

ADVERTENCIA

- No tire de la puerta a la fuerza y evite la rotura del cristal durante el proceso de desmontaje.
- Los muelles de las bisagras podrían aflojarse, causando lesiones personales.
- No levante ni transporte la puerta del horno por el asa.

INSTRUCCIONES DE FUNCIONAMIENTO

Cómo utilizar

1. Si no necesita ajustar el tiempo de cocción, cuando gire el mando del temporizador hacia la izquierda hasta "⏴" el temporizador no volverá a "0" automáticamente y el horno se mantendrá en estado de encendido.
2. Si necesita ajustar el tiempo de cocción, gire el temporizador hacia la derecha hasta el tiempo que necesite.
Cuando se haya alcanzado el tiempo de cocción ajustado, el temporizador volverá a "0" automáticamente con el sonido de "Ding, Ding, Ding" y el horno se apagará.
3. Configurar funciones girando la perilla de función al nivel deseado.
4. Configurar la temperatura girando la perilla de temperatura. El horno iniciará automáticamente la cocción después de ajustar la función, el tiempo y la temperatura.
5. Si el horno no está en uso, coloque siempre todas las perillas en "0".

ES

Recetas para la modalidad ECO

Recetas	Temperatura (°C)	Nivel	Tiempo (min)	Precalentar
Patatas gratinadas con queso	180	1	90-100	No
Tarta de queso	160	1	100-150	No
Pastel de carne	190	1	110-130	No

LIMPIEZA Y MANTENIMIENTO

Para mantener una buena apariencia y fiabilidad, mantenga la unidad limpia. El moderno diseño de la unidad facilita el mantenimiento al mínimo. Las partes de la unidad que entran en contacto con los alimentos deben limpiarse con regularidad.

- Antes de cualquier mantenimiento y limpieza, desconecte la energía.
- Ponga todos los controles en la posición de OFF.
- Para facilitar la limpieza, espere hasta que el interior de la unidad esté templado, no caliente.
- Limpie la superficie de la unidad con un paño húmedo, un cepillo suave o una esponja fina y, a continuación, séquela. En caso de mucha suciedad, utilice agua caliente con un producto de limpieza no abrasivo.
- Para limpiar el vidrio de la puerta del horno, no utilice limpiadores abrasivos o raspadores de metal afilados, estos pueden rayar la superficie o dañar el vidrio.
- Nunca deje sustancias ácidas (jugo de limón, vinagre) en las piezas de acero inoxidable.
- No utilice un limpiador de alta presión para limpiar la unidad. Las bandejas para hornear se pueden lavar con un detergente suave.

ES

MARCAS, DERECHOS DE AUTOR Y DECLARACIÓN LEGAL

El logotipo de  Midea, las marcas denominativas, el nombre comercial, la imagen comercial y todas las versiones de los mismos son activos valiosos del Grupo Midea y/o sus asociados ("Midea"), de los que Midea es titular de marcas comerciales, derechos de autor y otros derechos de propiedad intelectual, así como de todo el fondo de comercio derivado del uso de cualquier parte de una marca comercial de Midea. El uso de la marca Midea con fines comerciales sin el consentimiento previo por escrito de Midea puede constituir una infracción de la marca o de la competencia desleal en violación de las leyes pertinentes.

Este manual ha sido creado por Midea y Midea se reserva todos los derechos de autor del mismo. Ninguna entidad o individuo puede utilizar, duplicar, modificar, distribuir en todo o en parte este manual, ni agrupar o vender con otros productos sin el consentimiento previo por escrito de Midea.

ES

Todas las funciones e instrucciones descritas estaban actualizadas en el momento de imprimir este manual. Sin embargo, el producto real puede variar debido a la mejora de sus funciones y diseños.

ELIMINACIÓN Y RECICLAJE

Instrucciones importantes para la Protección del Medio Ambiente

Cumplimiento de la normativa RAEE y eliminación del producto de desecho: Este producto cumple con la normativa RAEE de la UE (2012/19/UE). Este producto lleva el símbolo de clasificación de residuos de aparatos eléctricos y electrónicos (RAEE).

Este símbolo indica que este producto no debe eliminarse con otros residuos domésticos al final de su vida útil. El aparato usado debe ser devuelto a un punto de recogida oficial para el reciclaje de aparatos eléctricos y electrónicos. Para encontrar estos sistemas de recogida, póngase en contacto con las autoridades locales o con el distribuidor donde compró el producto. Cada hogar desempeña un papel importante en la recuperación y el reciclaje de los aparatos viejos. La eliminación adecuada de los electrodomésticos usados ayuda a evitar posibles consecuencias negativas para el medio ambiente y la salud humana.



ES

Información del Embalaje

Los materiales de embalaje del producto están fabricados con materiales reciclables de acuerdo con nuestra normativa nacional de medio ambiente. No elimine los materiales de embalaje junto con los residuos domésticos o de otro tipo. Lívelos a los puntos de recogida de materiales de embalaje designados por las autoridades locales.

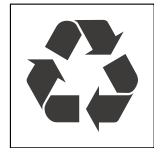

AVISO SOBRE LA PROTECCIÓN DE DATOS

Para la prestación de los servicios acordados con el cliente, nos comprometemos a cumplir sin restricciones todas las estipulaciones de la legislación aplicable en materia de protección de datos, en consonancia con los países acordados en los que se prestarán los servicios al cliente, así como, en su caso, el Reglamento General de Protección de Datos de la UE (GDPR).

Por lo general, nuestro tratamiento de datos tiene por objeto cumplir nuestra obligación contractual con usted y, por razones de seguridad del producto, salvaguardar sus derechos en relación con la garantía y las cuestiones de registro del producto. En algunos casos, pero sólo si se garantiza una protección adecuada de los datos, los datos personales podrían transferirse a destinatarios situados fuera del Espacio Económico Europeo.

Puede solicitar más información al respecto. Puede ponerse en contacto con nuestro encargado de la protección de datos a través de **MideaDPO@midea.com**. Para ejercer sus derechos, como el de oponerse al tratamiento de sus datos personales con fines de marketing directo, póngase en contacto con nosotros a través de **MideaDPO@midea.com**. Para obtener más información, siga el código QR.

ES



make yourself at home



www.midea.com

© Midea 2024 all rights reserved

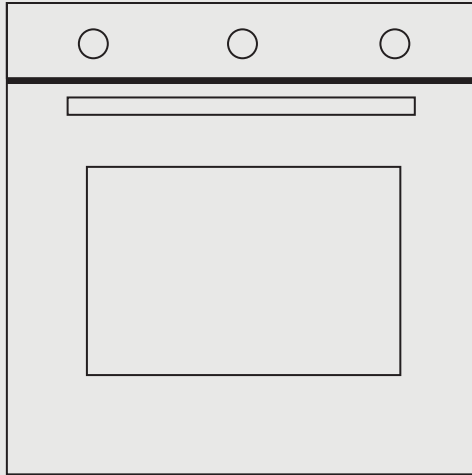

Forno embutido

MANUAL DO UTILIZADOR

**MBON5M90M5-WH
MBON5M90M5-BK**

Avisos: Antes de utilizar este produto, leia atentamente este manual e guarde-o para futura referência. O design e especificações são sujeitos a alterações para melhoria do produto sem aviso prévio. Consulte o seu revendedor ou fabricante para mais detalhes. O diagrama acima é apenas para referência. Tome a aparência do produto real como padrão.

CARTA DE AGRADECIMENTOS

Obrigado por escolher a Midea! Antes de utilizar o seu novo produto Midea, leia atentamente este manual para se assegurar que está informado sobre como operar as características e funções que o seu novo aparelho oferece de uma forma segura.

CONTEÚDOS

CARTA DE AGRADECIMENTOS	PT-01
INSTRUÇÕES DE SEGURANÇA	PT-02
ESPECIFICAÇÕES	PT-07
VISÃO GLOBAL DO PRODUTO	PT-08
MONTAGEM DO PRODUTO	PT-11
INSTRUÇÕES DE OPERAÇÃO	PT-14
LIMPEZA E MANUTENÇÃO	PT-15
MARCAS, DIREITOS DE AUTOR E DECLARAÇÃO LEGAL	PT-16
ELIMINAÇÃO E RECICLAGEM	PT-17
AVISO DE PROTEÇÃO DE DADOS	PT-18

INSTRUÇÕES DE SEGURANÇA

Utilização Pretendida

As seguintes diretrizes de segurança destinam-se a prevenir riscos ou danos imprevistos decorrentes do funcionamento inseguro ou incorreto do aparelho. Inspeção a embalagem e o aparelho à chegada para ter a certeza de que tudo está intacto para garantir um funcionamento seguro. Se encontrar algum dano, contacte o revendedor. Note que não são permitidas modificações ou alterações ao aparelho para a sua segurança. A utilização não intencional pode causar perigos e perda de garantias.

Explicação dos Símbolos



Perigo

Este símbolo indica que existem perigos para a vida e saúde das pessoas devido ao gás extremamente inflamável.



Aviso de tensão elétrica

Este símbolo indica que existe um perigo para a vida e saúde das pessoas devido à tensão.



Aviso

A palavra de sinalização indica um perigo com nível de risco médio que, se não for evitado, pode resultar em morte ou ferimentos graves.



Cuidado

A palavra de sinalização indica um perigo com nível de risco baixo que, se não for evitado, pode resultar em ferimentos leves ou moderados.



Atenção

A palavra de sinalização indica informação importante (por ex., danos à propriedade), mas não perigo.



Siga as instruções

Este símbolo indica que um técnico de serviço deve unicamente operar e realizar a manutenção este aparelho em conformidade com as instruções de funcionamento.

Leia estas instruções de utilização com cuidado e atenção antes de utilizar/comissionar a unidade e mantenha-as nas imediações do local de montagem ou unidade para utilização posterior!

⚠ AVISO

- Quando o forno é ligado pela primeira vez, pode libertar um cheiro desagradável. Isto é devido ao agente de ligação utilizado para os painéis de isolamento dentro do forno. Ligue o produto vazio na função de cozinhar convencional, 250°C, 90 minutos para limpar as impurezas do óleo dentro da cavidade.
- Na primeira utilização, é completamente normal que exista um pouco de fumo e cheiros. Se acontecer, aguarde até que o cheiro desapareça antes de colocar comida no forno.
- Utilize o produto em ambientes abertos.
- O aparelho e suas peças acessíveis ficam quentes durante a utilização. Tenha cuidado quando tocar nos elementos de aquecimento. As crianças com menos de 8 anos de idade devem estar longe do aparelho a menos que tenham supervisão contínua.
- Se a superfície estiver partida, desligue o aparelho para evitar a possibilidade de choque eléctrico.
- Este aparelho pode ser utilizado por crianças a partir dos 8 anos e pessoas com capacidades físicas, sensoriais ou mentais reduzidas ou com falta de experiência e conhecimento caso recebam supervisão durante a utilização ou recebam instrução sobre a mesma de forma segura e compreendam os perigos envolvidos. As crianças não devem brincar com o aparelho. A limpeza e manutenção não devem ser realizadas por crianças sem supervisão.
- Durante a utilização, o aparelho fica muito quente. Tenha cuidado para evitar tocar nos elementos de aquecimento dentro do forno.

- Não permita que as crianças se aproximem do forno enquanto estiver em utilização, especialmente quando a grelha estiver ligada.
- Assegure-se que o aparelho está desligado antes de substituir a lâmpada do forno para evitar a possibilidade de choque eléctrico.
- O meio de desconexão deve ser incorporado na fiação fixa de acordo com as especificações de fiação.
- As crianças devem ser supervisionadas para assegurar que não brincam com o aparelho.
- Este aparelho não é recomendado para utilização por pessoas (incluindo crianças) com capacidades físicas, sensoriais ou mentais reduzidas, ou falta de experiência e conhecimento, a menos que tenham supervisão ou tenham sido instruídas sobre a utilização do aparelho pela pessoa responsável pela sua segurança.
- As peças acessíveis podem ficar quentes durante a utilização. As crianças pequenas devem ser mantidas longe do aparelho.
- Um meio de desconexão completo deve ser incorporado na fiação fixa de acordo com as regras de fiação.
- Se o cabo de alimentação estiver danificado, deve ser substituído pelo fabricante, agente de assistência ou pessoas qualificadas semelhantes para evitar perigos.
- Não utilize limpadores abrasivos fortes ou esponjas de metal afiadas para limpar o vidro da porta do forno uma vez que podem arranhar a superfície, e assim resultar na quebra do vidro.
- Não utilize um limpador a vapor.
- Os aparelhos não se destinam a ser operados através de um temporizador externo ou sistema de controlo remoto separado.
- As instruções para os fornos que têm prateleiras devem incluir detalhes que indiquem a montagem correta das prateleiras.

Dicas de segurança

- Não utilize o forno a menos que esteja a utilizar algo nos pés. Não toque no forno com as mãos ou pés molhados ou húmidos.
- Para o forno: A porta do forno não deve ser aberta frequentemente durante o período de utilização.
- O aparelho deve ser montado por um técnico autorizado. O fabricante não se responsabiliza por qualquer dano causado por montagem incorreta, e montagem por pessoal não autorizado.
- Não deixe nada em cima da porta ou gaveta do forno for aberta para não causar desequilíbrio do aparelho ou partir a porta.
- Algumas peças do aparelho podem ficar quentes durante um longo período de tempo; é necessário aguardar que arrefeçam antes de tocar nos pontos que estavam em contacto directo com o calor.
- Se não utilizar o aparelho durante um longo período de tempo, recomendamos que desligue da tomada.

PT

Montagem do forno na unidade da cozinha

Coloque o forno no espaço fornecido na unidade da cozinha; pode ser colocado por baixo da banca ou num armário alto. Fixe a posição do forno com parafusos, utilizando os dois buracos de fixação do revestimento. Para localizar os buracos de fixação, abra a porta do forno e olhe para dentro. Para garantir a ventilação adequada, siga as medidas e distâncias quando fixar o forno.

Importante

Assegure-se que o revestimento da cozinha é adequado para o funcionamento correto do forno. Os painéis da unidade da cozinha perto do forno devem ser de material resistente ao calor. Assegure-se que a cola das unidades que são feitas de madeira folheada aguentam com temperaturas de pelo menos 120°C. Os plásticos ou cola que não aguentem essas temperaturas derretem e deformam a unidade; quando o forno estiver montado dentro das unidades, as peças eléctricas devem ser completamente isoladas. É um requisito de segurança legal. Todas as protecções devem ser bem fixas de modo a que seja impossível as remover sem a utilização de ferramentas especiais. Remova a parte de trás da unidade da cozinha para assegurar que uma corrente de ar adequada circula à volta do forno. O fogão deve ser um espaço traseiro de pelo menos 45 mm.



PT

Declaração de conformidade

Quando retirar o forno da embalagem, certifique-se que não está danificado. Se tiver alguma dúvida, não o utilize: contacte um profissional qualificado. Mantenha os materiais da embalagem, como sacos de plástico, poliestireno, ou pregos, fora do alcance das crianças uma vez que podem ser perigosos para elas.



ESPECIFICAÇÕES

MODELO	MBON5M90M5-WH MBON5M90M5-BK
VOLTAGEM CLASSIFICADA	220-240V-
FREQUÊNCIA CLASSIFICADA	50Hz-60Hz
POTÊNCIA ELÉTRICA	3,0 kW
POTÊNCIA DA LÂMPADA	25W
VOLUME DA CAVIDADE	70L
ELÉTRICO, CAVIDADE 	0,99kWh/ciclo
ELÉTRICO, CAVIDADE 	0,79kWh/ciclo
ÍNDICE DE EFICIÊNCIA ENERGÉTICA	A

PT

VISÃO GLOBAL DO PRODUTO

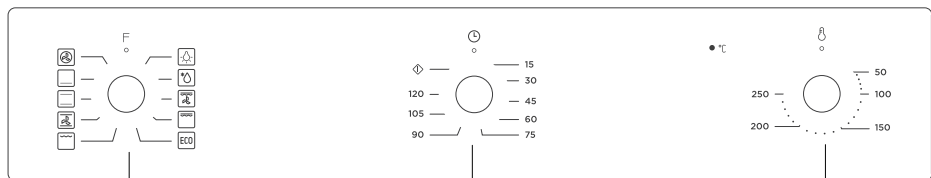

Botão de função

Botão do temporizador

Botão de temperatura

Símbolo	Descrição da Função
	Lâmpada do Forno: Que permite o utilizador observar o progresso da comida sem abrir a porta. A lâmpada do forno acende-se em todas as funções. (exceto na função ECO)
	Descongelar: A circulação do ar à temperatura ambiente permite descongelamento mais rápido da comida congelada ,(sem a utilização de qualquer aquecimento). É uma forma suave e rápida de acelerar o tempo de descongelamento de pratos já prontos a comer, produto recheado com natas, etc.
	Aquecedor inferior: O calor só é aplicado no lado inferior do forno. Utilize esta opção para dourar o lado inferior da comida. Esta função adequa-se para receber de cozimento lento ou para aquecer refeições.
	Cozinhar convencional: Os aquecedores dos lados superior e inferior aquecem a comida exposta de forma uniforme. Cozer e assar só são possíveis num único nível.
	Convenção com ventoíinha: O elemento de aquecimento superior e inferior funcionam com a ventoíinha. O aparelho a ser cozinhado é cozinhado de forma uniforme e rápida a toda a volta.
	Grelha pequena: Este método de cozinhar é para grelhar normalmente, utilizando unicamente a parte interior do elemento de aquecimento, que direcciona o calor para baixo em direcção à comida.
	Grelha dupla: O elemento de aquecimento interior e exterior no topo do forno estão a funcionar. Adequado para grelhar grandes quantidades.
	Grelha duplo com ventoíinha (no painel traseiro): O elemento de aquecimento interior e exterior no topo do forno estão a funcionar com a ventoíinha. É adequado para grelhar grandes quantidades de comida.
	Convecção: Ar quente aquecido pelo aquecedor traseiro é distribuído uniforme e rapidamente pelo do forno através da ventoíinha. Isto resulta num processo de cozimento mais rápido e económico. A convecção permite que a comida seja cozinhada simultaneamente em várias prateleiras.
	Para cozinhar a poupar energia. Cozinhar os ingredientes seleccionados de forma cuidada e o calor vem de cima e de baixo.

PT

Acessórios

Prateleira de arame: Para grelhar, pratos, forma de bolo com itens para assar e grelhar.

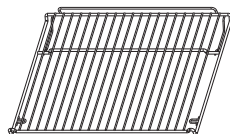

Suporte de deslizar: Para cozinhar comida de tamanho maior, estes trilhos de suporte de prateleira nas laterais esquerda e direita podem ser removidos, os pratos e tabuleiros podem ser colocados no chão do forno, utilizando as funções Grelhar radiante, Grelhar duplo, Grelhar duplo com ventoinha.

NOTA: Quando colocar os pratos no chão do forno, NÃO utilize as funções com aquecedor inferior para prevenir junção de calor no fundo.

(unicamente para modelos específicos)

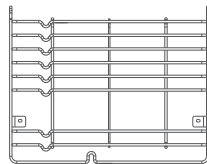

PT

Forma universal: Para cozinhar grandes quantidades de comida, como bolos molhados, folhados, comida congelada, etc., ou para derramamentos e molho da carne.

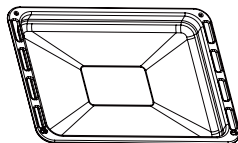

Acessório telescópico: Alguns modelos podem ter acessórios telescópicos para facilitar a utilização do forno. Estes acessórios telescópicos e suportes de deslizar podem ser desmontados desaparafusando os parafusos utilizados para a fixação. Após desmontados, os pratos e tabuleiro podem ser colocados no chão do forno, utilizando as funções Grelhar radiante, Grelhar duplo, Grelhar duplo com ventoinha.

NOTA: Quando colocar os pratos no chão do forno, NÃO utilize as funções com aquecedor inferior para prevenir junção de calor no fundo.

(unicamente para modelos específicos)

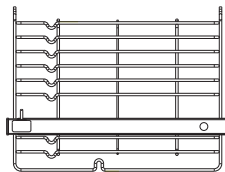

Aviso de colocação da prateleira

Para assegurar que as prateleiras operam de forma segura, é obrigatória a colocação correta das prateleiras entre o trilho lateral. As prateleiras e a forma só podem ser utilizadas entre a primeira e quinta camada.

As prateleiras devem ser utilizadas com a direcção correta, deve assegurar que durante a remoção cuidada da prateleira ou tabuleiro, a comida quente não desliza.

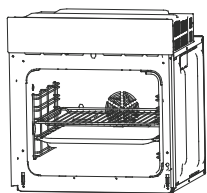

OU

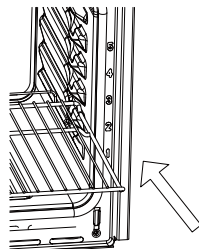
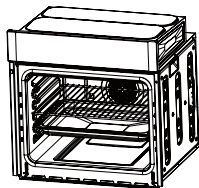

Substituição da lâmpada

Siga os seguintes passos para substituir:

1. Desligue a ficha da tomada ou desligue o disjuntor das tomadas da unidade.
2. Desaparafuse a tampa da lâmpada de vidro girando-a no sentido contrário aos ponteiros (nota, pode estar presa) e substitua a lâmpada por uma nova do mesmo tipo.
3. Volte a aparafusar a tampa da lâmpada de vidro.

NOTA

Utilize unicamente lâmpadas de halogénio 25W/230V, T300°C.

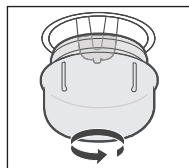

Aberturas de ventilação

Quando a cozedura estiver concluída, se a temperatura das aberturas de ventilação for superior a 70 graus, a ventoinha de arrefecimento continuará a funcionar. A ventoinha de arrefecimento não pára de funcionar enquanto a temperatura não for inferior a 60 graus.

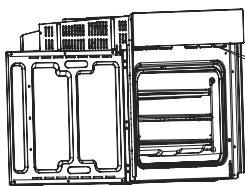

Aberturas de ventilação

MONTAGEM DO PRODUTO

Fixação do forno no armário

1. Encaixe o forno no armário.
2. Abra a porta do forno e determine a localização dos orifícios dos parafusos de montagem.
3. Fixe o forno ao armário com dois parafusos.

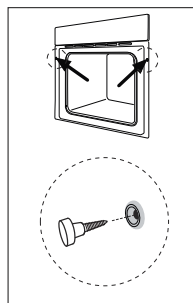

PT

Conexão do forno

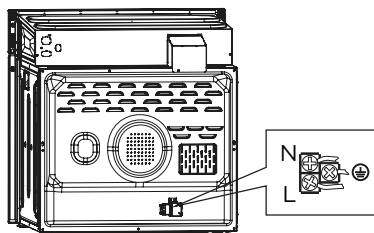

Montagem

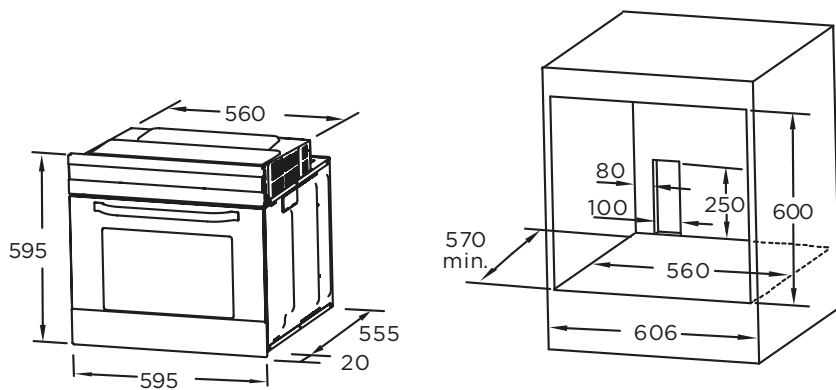

Observação:

1. Unicamente desvios mais são admitidos para todas as dimensões.
2. O armário não inclui interruptor ou tomada.
3. As dimensões do armário são em mm.

● NOTA

O número de acessórios incluídos depende do aparelho comprado.

PT

REMOÇÃO DA PORTA DO FORNO (OPCIONAL)

Desmontagem dos componentes da porta do forno

1. Para remover a porta, abra-a no ângulo máximo. Puxe para trás a fivela da dobradiça da porta.

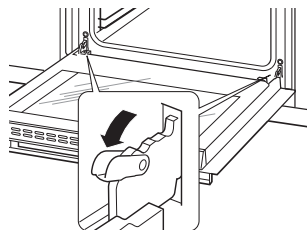

2. Feche a porta a um ângulo de aproximadamente 30°. Segure na porta com uma mão de cada lado. Levante e retire lentamente a porta do forno.

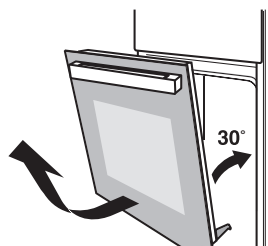

3. Abra o conjunto do suporte de rotação da porta, consulte a acção na imagem seguinte.

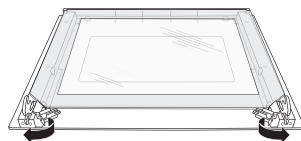

4. Levante o vidro exterior da porta e puxe para fora; de seguida, retire o vidro do meio da porta da mesma forma.

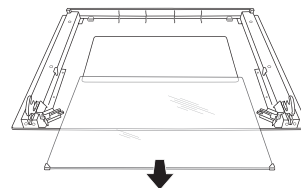
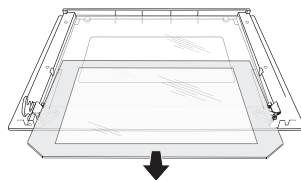

AVISO

- Não puxe a porta com força e previna que o vidro se parta durante o processo de desmontagem.
- As molas da dobradiça podem soltar-se causando ferimentos pessoais.
- Não levante nem transporte a porta do forno pegando pelo punho da porta.

INSTRUÇÕES DE OPERAÇÃO

Como utilizar

1. Se não precisar de definir o tempo de cozimento, quando rodar o botão do temporizador no sentido contrário do relógio para "⏪", o temporizador não regressa para "0" automaticamente e o forno continua no estado ligado.
2. Se precisar de definir o tempo de cozimento, rode o botão do temporizador no sentido do relógio para o tempo que precisar.
Quando o tempo de cozimento definido for alcançado, o temporizador regressar a "0" automaticamente com o som "Ding, Ding, Ding" e o forno será desligado.
3. Para definir as funções rodando o botão de função para o nível desejado.
4. Para definir a temperatura rodando o botão de temperatura.
O forno começa a cozinhar automaticamente após a função e temperatura serem definidos.
5. Se o forno não estiver em utilização, defina todos os botões para "0".

PT

Receitas para modo Eco

Receitas	Temperatura (°C)	Nível	Tempo (min)	Pré-aquecer
Gratinado de queijo e batata	180	1	90-100	Não
Cheesecake	160	1	100-150	Não
Rolo de carne	190	1	110-130	Não

LIMPEZA E MANUTENÇÃO

Mantenha a unidade limpa para uma boa aparência e confiança. O design moderno da unidade facilita a manutenção. As peças da unidade que entram em contacto com a comida devem ser limpas regularmente.

- Desligue a alimentação antes de qualquer manutenção e limpeza.
- Defina todos os controlos para a posição OFF.
- Aguarde até que o interior da unidade não esteja quente mas só ligeiramente morno - a limpeza é mais fácil que quando estiver quente.
- Limpe a superfície da unidade com um pano molhado, escova suave ou esponja suave e passe com um pano seco para secar. No caso de muita sujidade, utilize água quente com produto de limpeza não abrasivo.
- Para limpar o vidro da porta do forno, não utilize limpadores abrasivos ou esfregões de metal afiados, uma vez que estes podem arranhar a superfície ou danificar o vidro.
- Nunca deixe substâncias acídicas (sumo de limão, vinagre) nas peças de aço inoxidável.
- Não utilize um limpador de alta pressão para limpar a unidade. As formas podem ser lavadas com detergente médio.

MARCAS, DIREITOS DE AUTOR E DECLARAÇÃO LEGAL

 logotipo, marcas nominativas, nome comercial, imagem comercial e todas as suas versões são bens valiosos do Midea Group e/ou das suas filiais ("Midea"), aos quais a Midea é proprietária de marcas registadas, direitos de autor e outros direitos de propriedade intelectual, e todo o fundo de comércio derivado da utilização de qualquer parte de uma marca registada da Midea. A utilização da marca registada Midea para fins comerciais sem o consentimento prévio por escrito da Midea pode constituir uma infração à marca registada ou uma concorrência desleal em violação da legislação pertinente.

Este manual foi criado pela Midea e a Midea reserva-se todos os direitos de autor do mesmo. Nenhuma entidade ou indivíduo pode utilizar, duplicar, modificar, distribuir no todo ou em parte este manual, ou agrupar ou vender com outros produtos sem o prévio consentimento escrito da Midea.

PT

Todas as funções e instruções descritas estavam atualizadas no momento da impressão deste manual. No entanto, o produto real pode variar devido a funções e desenhos melhorados.

ELIMINAÇÃO E RECICLAGEM

Instruções importantes para o ambiente

Conformidade com a Diretiva REEE e Eliminação do Produto Residual:

Este produto cumpre com a Diretiva UE WEEE (2012/19/UE). Este produto possui um símbolo de classificação para resíduos de equipamento elétrico e eletrónico (WEEE).

Este símbolo indica que este produto não deve ser eliminado juntamente com outros lixos domésticos no final da sua vida útil.

O dispositivo utilizado deve ser devolvido ao ponto de recolha oficial para reciclagem de dispositivos eletrónicos e elétricos.

Para encontrar estes sistemas de recolha, entre em contacto com as autoridades locais ou o retalhista onde o produto foi adquirido. Cada lar desempenha um papel importante na recuperação e reciclagem de aparelhos antigos. A eliminação adequada de aparelhos utilizados ajuda a prevenir potenciais consequências negativas para o ambiente e a saúde humana.



PT

Informação da embalagem

Os materiais da embalagem do produto são fabricados a partir de materiais recicláveis, em conformidade com a nossa Regulamentação Nacional do Ambiente. Não elimine os materiais da embalagem juntamente com os resíduos domésticos ou outros resíduos. Entregue-os aos pontos de recolha de material de embalagem designados pelas autoridades locais.



AVISO DE PROTEÇÃO DE DADOS

Para a prestação dos serviços acordados com o cliente, concordamos em cumprir sem restrições todas as estipulações da lei de proteção de dados aplicável, em conformidade com os países acordados dentro dos quais os serviços ao cliente serão prestados, bem como, quando aplicável, o Regulamento Geral de Proteção de Dados da UE (GDPR).

Geralmente, o nosso processamento de dados serve para cumprir com a nossa obrigação sob contrato consigo e por razões de segurança do produto, para salvaguardar os seus direitos em relação a questões de garantia e registo do produto. Em alguns casos, mas apenas se for assegurada uma proteção de dados adequada, os dados pessoais poderão ser transferidos para destinatários localizados fora do Espaço Económico Europeu.

PT

Mais informações são fornecidas a pedido. Pode contactar o nosso responsável pela proteção de dados através de **MideaDPO@midea.com**. Para exercer os seus direitos, tais como o direito de oposição ao processamento dos seus dados pessoais para fins de marketing direto, contacte-nos para **MideaDPO@midea.com**. Para mais informações, siga o Código QR.



make yourself at home



www.midea.com

© Midea 2024 all rights reserved

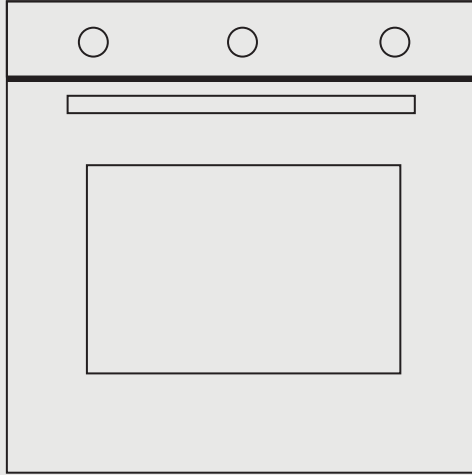

Cuptor încorporat

MANUAL DE UTILIZARE

MBON5M90M5-WH

MBON5M90M5-BK

Avertismente: Înainte de a utiliza acest produs, vă rugăm să citiți cu atenție acest manual și să-l păstrați pentru referințe ulterioare.

Designul și specificațiile pot fi modificate fără notificare prealabilă pentru îmbunătățirea produsului.

Consultați dealerul sau producătorul pentru detalii.

Diagrama de mai sus este doar pentru referință. Vă rugăm să luați ca standard aspectul produsului real.

SCRISOARE DE MULȚUMIRE

Vă mulțumim că ați ales Midea! Înainte de a utiliza noul produs Midea, vă rugăm să citiți cu atenție acest manual pentru a vă asigura că știți cum să folosiți în siguranță caracteristicile și funcțiile pe care le oferă noul dumneavoastră aparat.

CUPRINS

SCRISOARE DE MULȚUMIRE	RO-01
INSTRUCȚIUNI DE SIGURANȚĂ	RO-02
SPECIFICAȚIE	RO-07
PREZENTAREA PRODUSULUI	RO-08
INSTALAREA PRODUSULUI	RO-11
INSTRUCȚIUNI DE OPERARE	RO-14
CURĂȚARE ȘI ÎNTREȚINERE	RO-15
MĂRCI COMERCIALE, DREPTURI DE AUTOR ȘI DECLARAȚII LEGALE	RO-16
ELIMINARE ȘI RECICLARE	RO-17
AVIZ DE PROTECȚIE A DATELOR	RO-18

INSTRUCȚIUNI DE SIGURANȚĂ

Utilizare preconizată

Următoarele instrucțiuni de siguranță au ca scop prevenirea riscurilor neprevăzute sau a daunelor cauzate de utilizarea nesigură sau incorectă a aparatului. Vă rugăm să verificați ambalajul și aparatul la sosire pentru a vă asigura că totul este intact pentru a asigura o funcționare sigură. În cazul în care constatați deteriorări, contactați vânzătorul sau distribuitorul. Vă rugăm să rețineți că nu sunt permise modificări sau alterări ale aparatului din motive de siguranță. Utilizarea neintenționată poate cauza pericole și pierderea drepturilor de garanție.

Explicarea simbolurilor



Pericol

Acest simbol indică faptul că există pericole pentru viața și sănătatea persoanelor din cauza unui gaz extrem de inflamabil.



Avertisment de tensiune electrică

Acest simbol indică faptul că există un pericol pentru viața și sănătatea persoanelor din cauza tensiunii.



Avertisment

Cuvântul de semnalizare indică un pericol cu un nivel mediu de risc care, dacă nu este evitat, poate duce la deces sau vătămări grave.



Prudență

Cuvântul de semnalizare indică un pericol cu un grad scăzut de risc care, dacă nu este evitat, poate avea ca rezultat vătămări minore sau moderate.



Atenție

Cuvântul de semnalizare indică informații importante (de exemplu, daune materiale), dar nu pericol.



Respectați instrucțiunile

Acest simbol indică faptul că un tehnician de service trebuie să utilizeze și să întrețină acest aparat numai în conformitate cu instrucțiunile de utilizare.

Citiți cu atenție și cu atenție aceste instrucțiuni de utilizare înainte de a utiliza/pune în funcțiune aparatul și păstrați-le în imediata apropiere a locului de instalare sau a aparatului pentru utilizare ulterioară!

RO

⚠ AVERTISMENT

- Atunci când cuptorul este pornit pentru prima dată, acesta poate degaja un miros neplăcut. Acest lucru se datorează agentului de lipire utilizat pentru panourile izolatoare din interiorul cuptorului. Vă rugăm să porniți noul produs gol cu funcția de gătire convențională, 250°C, 90 de minute pentru a curăța impuritățile de ulei din interiorul cavității.
- În timpul primei utilizări, este complet normal să existe un ușor fum și mirosuri. Dacă se întâmplă, trebuie doar să așteptați ca mirosul să dispară înainte de a pune mâncarea în cuptor.
- Vă rugăm să utilizați produsul în mediul deschis.
- Aparatul și părțile sale accesibile se încălzesc în timpul utilizării. Este necesar să se evite atingerea elementelor de încălzire. Copiii cu vârsta mai mică de 8 ani trebuie ținuti la distanță, cu excepția cazului în care sunt supravegheați în permanență.
- Dacă suprafața este crăpată, opriți aparatul pentru a evita posibilitatea unui șoc electric.
- Acest aparat poate fi utilizat de copii cu vârsta de peste 8 ani și de persoane cu capacități fizice, senzoriale sau mentale reduse sau cu lipsă de experiență și cunoștințe, dacă acestea au fost supravegheate sau instruite cu privire la utilizarea aparatului în condiții de siguranță și dacă înțeleg pericolele implicate.
Copiii nu trebuie să se joace cu aparatul. Curățarea și întreținerea de către utilizator nu trebuie efectuate de către copii fără supraveghere.
- În timpul utilizării, aparatul devine foarte fierbinte. Este necesar să se evite atingerea elementelor de încălzire din interiorul cuptorului.
- Nu permiteți copiilor să se apropie de cuptor atunci când acesta funcționează, în special atunci când este pornit grătarul.

- Asigurați-vă că aparatul este oprit înainte de înlocuirea lămpii cuptorului pentru a evita posibilitatea unui șoc electric.
- Mijloacele de deconectare trebuie să fie încorporate în cablajul fix în conformitate cu specificațiile de cablare.
- Copiii trebuie supravegheați pentru a se asigura că nu se joacă cu aparatul.
- Acest aparat nu este destinat utilizării de către persoane (inclusiv copii) cu capacități fizice, senzoriale sau mentale reduse sau cu lipsă de experiență și cunoștințe, cu excepția cazului în care acestea au fost supravegheate sau instruite cu privire la utilizarea aparatului de către o persoană responsabilă pentru siguranța lor.
- Părțile accesibile se pot încălzi în timpul utilizării. Copiii mici trebuie ținuti la distanță.
- Un mijloc de deconectare pe toți polii trebuie să fie încorporat în cablajul fix în conformitate cu regulile de cablare.
- În cazul în care cablul de alimentare este deteriorat, acesta trebuie înlocuit de producător, de agentul său de service sau de persoane calificate în mod similar, pentru a evita un pericol.
- Nu folosiți detergenți abrazivi puternici sau raclete metalice ascuțite pentru a curăța sticla ușii cuptorului, deoarece acestea pot zgâria suprafața, ceea ce poate duce la spargerea sticlei.
- Nu se va folosi un aparat de curățare cu aburi.
- Aparatele nu sunt destinate să fie acționate prin intermediul unui temporizator extern sau al unui sistem de telecomandă separat.
- Instrucțiunile pentru cuptoarele care au rafturi trebuie să includă detalii care să indice instalarea corectă a rafturilor.

Sugestii de siguranță

- Nu folosiți cuptorul decât dacă purtați ceva în picioare. Nu atingeți cuptorul cu mâinile sau picioarele ude sau umede.
- Pentru cuptor: Ușa cuptorului nu trebuie deschisă des în timpul perioadei de gătire.
- Aparatul trebuie să fie instalat de un tehnician autorizat și pus în funcțiune. Producătorul nu este responsabil pentru daunele care ar putea fi cauzate de plasarea defectuoasă și instalarea de către personal neautorizat.
- Când ușa sau sertarul cuptorului este deschis, nu lăsați nimic pe el, deoarece puteți dezechilibra aparatul sau sparge ușa.
- Unele părți ale aparatului își pot păstra căldura pentru o perioadă lungă de timp; este necesar să așteptați să se răcească înainte de a atinge punctele expuse direct la căldură.
- Dacă nu veți folosi aparatul pentru o perioadă lungă de timp, se recomandă să îl deconectați.

Montarea cuptorului în unitatea de bucătărie

Montați cuptorul în spațiul prevăzut în unitatea de bucătărie; acesta poate fi montat sub un blat de lucru sau într-un dulap vertical. Fixați cuptorul în poziție prin înșurubare, folosind cele două găuri de fixare din cadru. Pentru a localiza găurile de fixare, deschideți ușa cuptorului și priviți în interior. Pentru a permite o ventilație adecvată, trebuie respectate măsurile și distanțele la fixarea cuptorului.

Important

Pentru ca cuptorul să funcționeze corect, carcasa bucătăriei trebuie să fie adecvată. Panourile din bucătăria care se află lângă cuptor trebuie să fie confecționate dintr-un material rezistent la căldură. Asigurați-vă că lipiciurile unităților care sunt fabricate din lemn furniruit pot rezista la temperaturi de cel puțin 120°C. Materialele plastice sau cleiurile care nu pot rezista la astfel de temperaturi se vor topi și vor deforma unitatea, odată ce cuptorul a fost găzduit în interiorul unităților, părțile electrice trebuie să fie complet izolate. Aceasta este o cerință legală de siguranță. Toate dispozitivele de protecție trebuie să fie bine fixate la locul lor, astfel încât să nu poată fi îndepărtate fără a se folosi unelte speciale. Îndepărtați partea din spate a unității de bucătărie pentru a vă asigura că în jurul cuptorului circulă un curent de aer adecvat. Plita trebuie să aibă un spațiu în spate de cel puțin 45 mm.



RO

Declarație de conformitate

După ce ați despachetat cuptorul, asigurați-vă că acesta nu a fost deteriorat în niciun fel. Dacă aveți îndoieli, nu-l utilizați: contactați o persoană calificată profesional. Păstrați materialele de ambalare, cum ar fi pungile de plastic, polistirenul sau cuiele, departe de îndemâna copiilor, deoarece acestea sunt periculoase pentru ei.



SPECIFICAȚIE

MODEL	MBON5M90M5-WH MBON5M90M5-BK
TENSIUNEA NOMINALĂ	220-240V-
FRECVENȚA NOMINALĂ	50Hz-60Hz
ENERGIE ELECTRICĂ	3,0 kW
PUTEREA LĂMPII	25W
VOLUMUL CAVITĂȚII	70L
ELECTRIC, CAVITATE 	0,99 kWh/ciclu
ELECTRIC, CAVITATE 	0,79 kWh/ciclu
INDICELE DE EFICIENȚĂ ENERGETICĂ	A

RO

PREZENTAREA PRODUSULUI

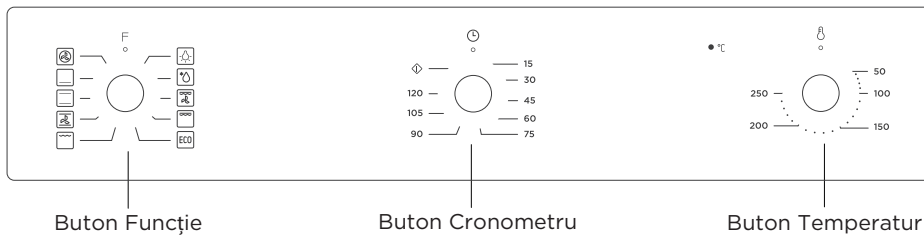

Simbol	Descrierea funcției
	Lampă de cuptor: Care permite utilizatorului să urmărească progresul gătitului fără a deschide ușa. Lampa cuptorului se va aprinde pentru toate funcțiile de gătit. (cu excepția funcției ECO)
	Decongelare: Circulația aerului la temperatura camerei permite decongelarea mai rapidă a alimentelor congelate (fără a folosi căldură). Este o modalitate delicată, dar rapidă, de a accelera timpul de decongelare și de decongelare a mâncărilor gata preparate și a produselor umplute cu cremă etc.
	Încălzitor inferior: Căldura este aplicată numai de partea inferioară a cuptorului. Folosiți această opțiune pentru a rumeni partea de jos a alimentelor. Această funcție este potrivită pentru rețete de gătit lent sau pentru încălzirea mâncărilor.
	Gătitul convențional: Încălzitoarele din partea superioară și inferioară încălzesc uniform alimentele expuse. Coacerea și prăjirea sunt posibile numai la un singur nivel.
	Convenție cu ventilator: Elementul de încălzire superior și elementul de încălzire inferior funcționează cu ventilator. Aparatul care urmează să fie gătit se gătește uniform și rapid pe toată suprafața.
	Grătar-mic: Această metodă de gătit este un grătar normal, utilizând doar partea interioară a elementului de încălzire superior, care direcționează căldura în jos pe alimente.
	Grătar dublu: Elementul de încălzire interior și elementul de încălzire exterior din partea superioară a cuptorului funcționează. Potrivit pentru prepararea pe grătar a unor cantități mai mari.
	Grătar dublu cu ventilator (la panoul din spate): Elementul de încălzire interior și încălzirea exterioară, elementul din partea superioară a cuptorului funcționează cu ventilator. Este potrivit pentru prepararea pe grătar a unor cantități mari de carne.
	Convecție: Aerul cald încălzit de încălzitorul din spate este distribuit uniform în cuptor foarte rapid prin intermediul ventilatorului. Acest lucru duce la un proces de gătit mai rapid și mai economic. Convecția permite gătirea simultană a alimentelor pe rafturi diferite.
	Pentru gătit cu economie de energie. Gătitul ingredientelor selectate într-un mod delicat, iar căldura vine de sus și de jos.

RO

Accesorii

Raft de sârmă : Pentru grătar, vase, tavă de prăjituri cu articole pentru friptură și grătar.

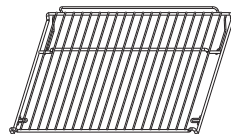

Suportul glisant : Pentru gătitul alimentelor de dimensiuni mai mari, aceste șine de susținere a rafturilor din partea dreaptă și stângă a cuptorului pot fi îndepărtate, vasele și tava pot fi așezate pe podeaua cuptorului, folosind funcții ca Grătar radiant,

Grătar dublu, grătar dublu cu ventilator.

NOTĂ: Atunci când așezați vasele pe podeaua cuptorului, vă rugăm să NU folosiți funcțiile cu încălzire inferioară pentru a preveni acumularea căldurii în partea inferioară.

(numai pentru anumite modele)

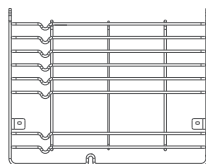

RO

Tigaie universală: Pentru gătitul unor cantități mari de alimente, cum ar fi prăjituri umede, produse de patiserie, alimente congelate etc., sau pentru colectarea grăsimii/spicăturilor și a sucurilor de carne.

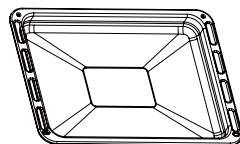

Ghidaj telescopic: Unele modele pot fi echipate cu ghidaje telescopice pentru a facilita utilizarea cuptorului.

Aceste ghidaje telescopice și suporturi de glisare pot fi demontate prin deșurubarea șuruburilor utilizate pentru fixare. După dezasamblare, vasele și tava pot fi așezate pe podeaua cuptorului, folosind funcțiile de grătar radiant, Grătar dublu, grătar dublu cu ventilator.

NOTĂ: Atunci când așezați vasele pe podeaua cuptorului, vă rugăm să NU folosiți funcțiile cu încălzire inferioară pentru a preveni acumularea căldurii în partea inferioară.

(numai pentru anumite modele)

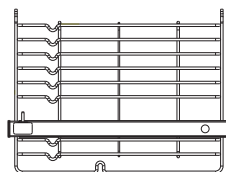

Avertisment privind amplasarea rafturilor

Pentru ca rafturile cuptorului să funcționeze în siguranță, este imperativ să se plaseze corect rafturile între șinele laterale. Rafturile și tigiua pot fi folosite doar între primul și al cincilea strat.

Rafturile trebuie utilizate cu direcția corectă, aceasta va asigura că, în timpul îndepărtării atente a raftului sau a tăvii, alimentele fierbinți nu trebuie să alunece afară.

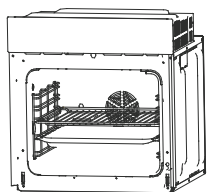

SAU

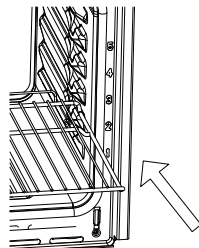
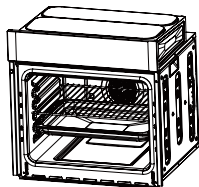

Înlocuirea becului

Pentru înlocuire, procedați după cum urmează:

1. Deconectați alimentarea de la priza de rețea sau opriți întrerupătorul de circuit al prizei de rețea a unității.
2. Deșurubați capacul de sticlă al lămpii, rotindu-l în sens invers acelor de ceasornic (atenție, este posibil să fie rigid) și înlocuiți becul cu unul nou, de același tip.
3. Înșurubați la loc capacul lămpii de sticlă.

RO

NOTĂ

Utilizați numai lămpi cu halogen de 25W/230V, T300°C.

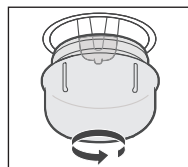

Orificii de ventilație

Când gătitul se termină, dacă temperatura deschiderilor de ventilație este de peste 70 de grade, ventilatorul de răcire va continua să funcționeze. Ventilatorul de răcire nu va înceta să funcționeze până când temperatura nu scade sub 60 de grade.

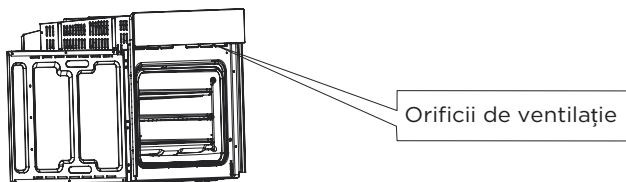

INSTALAREA PRODUSULUI

Fixarea cuptorului la dulap

1. Montați cuptorul în locașul dulapului.
2. Deschideți ușa cuptorului și determinați locația găurilor pentru șuruburile de montare.
3. Fixați cuptorul pe dulap cu două șuruburi.

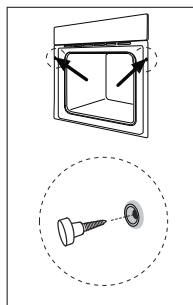

Conectarea cuptorului

RO

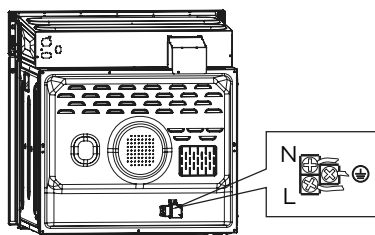

Instalare

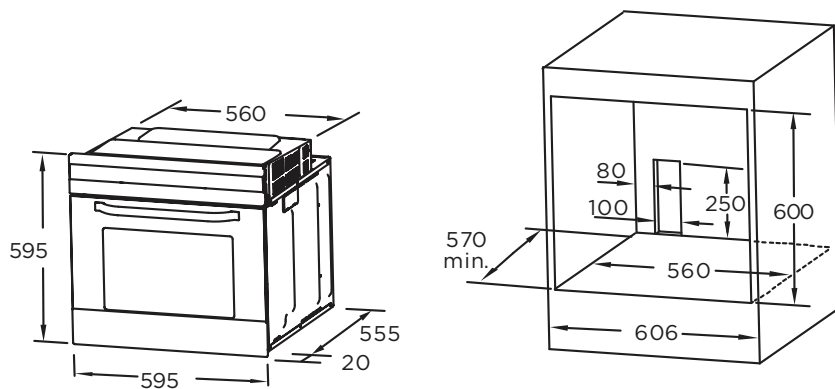

Observație:

1. Pentru toate dimensiunile sunt admise numai abateri pozitive.
2. Dulapul nu include întrerupătorul sau priza de alimentare.
3. Dimensiunea dulapului este în mm.

● NOTĂ

Numărul de accesorii incluse depinde de aparatul achiziționat.

RO

SCOATEREA UȘII DIN CUPTOR (OPȚIONAL)

Demontarea componentelor ușii cuptorului

1. Pentru a scoate ușa, deschideți ușa la unghiul maxim. Apoi trageți catarama de la balama ușii spre înapoi.

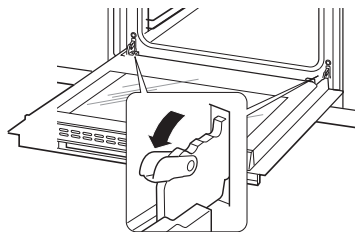

2. Închideți ușa la un unghi de aproximativ 30°. Țineți ușa cu o mână de fiecare parte. Ridicați și scoateți încet ușa din cuptor.

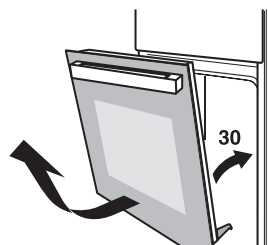

3. Deschideți ansamblul suportului de rotație a ușii, consultați acțiunea din următoarea imagine.

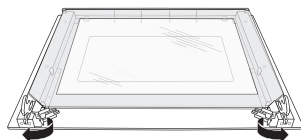

4. Ridicați geamul exterior al ușii și scoateți-l, apoi scoateți în același mod geamul din mijloc.

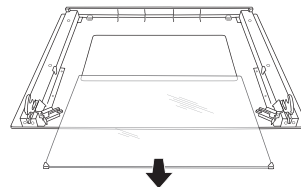
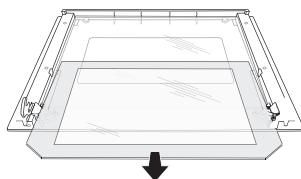

AVERTISMENT

- Nu scoateți ușa cu forța și împiedicați spargerea sticlei în timpul procesului de demontare.
- Arcurile balamalei se pot slăbi, cauzând vătămări corporale.
- Nu ridicați și nu transportați ușa cuptorului de mânerul ușii.

INSTRUCȚIUNI DE OPERARE

Cum se utilizează

1. Dacă nu este nevoie să setați timpul de gătire, atunci când rotiți în sens invers acelor de ceasornic butonul temporizatorului la " ⏪ ", temporizatorul nu va reveni automat la " 0 ", iar cuptorul va rămâne în starea de pornire.
2. Dacă este nevoie să setați timpul de gătire, rotiți în sensul acelor de ceasornic butonul temporizatorului până la timpul de care aveți nevoie.
Când timpul de gătire setat a fost atins, temporizatorul va reveni automat la " 0 " cu sunetul "Ding, Ding, Ding" și cuptorul va fi oprit.
3. Pentru a seta funcțiile prin rotirea butonului de funcție la nivelul dorit.
4. Pentru a seta temperatura prin rotirea butonului de temperatură.
Cuptorul va începe automat să gătească după ce funcția și temperatura sunt setate.
5. Dacă cuptorul nu este utilizat, reglați întotdeauna toate butoanele la " 0 ".

Rețete pentru modul Eco

Rețete	Temperatura (°C)	Nivel	Timp (min)	Preîncălzire
Brânză de cartofi gratinată	180	1	90-100	Nu
Prăjitură cu brânză	160	1	100-150	Nu
Chifteluțe	190	1	110-130	Nu

RO

CURĂȚARE ȘI ÎNTREȚINERE

Pentru un aspect plăcut și fiabilitate, păstrați unitatea curată. Designul modern al unității facilitează la minimum întreținerea. Părțile aparatului care intră în contact cu alimentele trebuie curățate în mod regulat.

- Înainte de orice operațiune de întreținere și curățare, deconectați alimentarea cu energie electrică.
- Setați toate comenzile în poziția OPRIT.
- Așteptați până când interiorul aparatului nu este fierbinte, ci doar ușor cald - curățarea este mai ușoară decât atunci când este cald.
- Curățați suprafața unității cu o cârpă umedă, o perie moale sau un burete fin și apoi ștergeți-o. În caz de murdărie puternică, utilizați apă caldă cu un produs de curățare neabraziv.
- Pentru curățarea geamului ușii cuptorului, nu folosiți detergenți abrazivi sau raclete metalice ascuțite, deoarece acestea pot zgâria suprafața sau pot duce la deteriorarea geamului.
- Nu lăsați niciodată substanțe acide (suc de lămâie, oțet) pe piesele din oțel inoxidabil.
- Nu folosiți un aparat de curățare de înaltă presiune pentru curățarea unității. Tăvile de copt pot fi spălate în detergent ușor.

RO

MĂRCI COMERCIALE, DREPTURI DE AUTOR ȘI DECLARAȚII LEGALE

 Midea logo-ul, mărcile verbale, denumirea comercială, imaginea comercială și toate versiunile acestora sunt active valoroase ale Midea Group și/sau ale asociațiilor săi ("Midea"), pentru care Midea deține mărci comerciale, drepturi de autor și alte drepturi de proprietate intelectuală, precum și toată fondul de comerț derivat din utilizarea oricărei părți a unei mărci comerciale Midea. Utilizarea mărcii comerciale Midea în scopuri comerciale fără consimțământul prealabil scris al Midea poate constitui o încălcare a mărcii comerciale sau o concurență neloială, încălcând legile relevante.

Acest manual este creat de Midea și Midea își rezervă toate drepturile de autor asupra acestuia. Nicio entitate sau persoană fizică nu poate utiliza, duplica, modifica, distribui integral sau parțial acest manual, nici nu poate grupa sau vinde împreună cu alte produse fără acordul prealabil scris al Midea.

RO

Toate funcțiile și instrucțiunile descrise erau actualizate la momentul tipăririi acestui manual. Cu toate acestea, produsul real poate varia datorită funcțiilor și modelelor îmbunătățite.

ELIMINARE ȘI RECICLARE

Instrucțiuni importante pentru mediu

Conformitatea cu Directiva DEEE și eliminarea produselor uzate:

Acest produs este în conformitate cu Directiva WEEE a UE (2012/19/UE). Acest produs poartă un simbol de clasificare pentru deșeurile de echipamente electrice și electronice (DEEE).

Acest simbol indică faptul că acest produs nu trebuie eliminat împreună cu alte deșeurile menajere la sfârșitul duratei sale de viață. Deficitul uzat trebuie returnat la punctul oficial de colectare pentru reciclarea dispozitivelor electrice electronice. Pentru a găsi aceste sisteme de colectare, vă rugăm să vă adresați autorităților locale sau comerciantului cu amănuntul de unde ați cumpărat produsul. Fiecare gospodărie joacă un rol important în recuperarea și reciclarea aparatelor vechi. Eliminarea corespunzătoare a aparatelor uzate ajută la prevenirea potențialelor consecințe negative asupra mediului și sănătății umane.



RO

Informații despre pachet

Materialele de ambalare ale produsului sunt fabricate din materiale reciclabile, în conformitate cu reglementările naționale de mediu. Nu aruncați materialele de ambalare împreună cu deșeurile menajere sau cu alte deșeurile. Duceți-le la punctele de colectare a materialelor de ambalaj desemnate de autoritățile locale.



AVIZ DE PROTECȚIE A DATELOR

Pentru prestarea serviciilor convenite cu clientul, suntem de acord să respectăm fără restricții toate prevederile legislației aplicabile în materie de protecție a datelor, în conformitate cu țările convenite în care vor fi furnizate serviciile către client, precum și, dacă este cazul, cu Regulamentul general privind protecția datelor (GDPR) al UE.

În general, procesarea datelor noastre are ca scop îndeplinirea obligațiilor noastre contractuale față de dumneavoastră și din motive de siguranță a produselor, pentru a vă proteja drepturile în legătură cu întrebările privind garanția și înregistrarea produselor. În unele cazuri, dar numai dacă se asigură o protecție adecvată a datelor, datele cu caracter personal pot fi transferate către destinatari aflați în afara Spațiului Economic European.

Informații suplimentare sunt furnizate la cerere. Puteți contacta responsabilul nostru cu protecția datelor prin intermediul **MideaDPO@midea.com**. Pentru a vă exercita drepturile, cum ar fi dreptul de a vă opune prelucrării datelor dvs. personale în scopuri de marketing direct, vă rugăm să ne contactați prin intermediul **MideaDPO@midea.com**. Pentru a găsi informații suplimentare, vă rugăm să urmați codul QR.

RO



make yourself at home



www.midea.com

© Midea 2024 all rights reserved

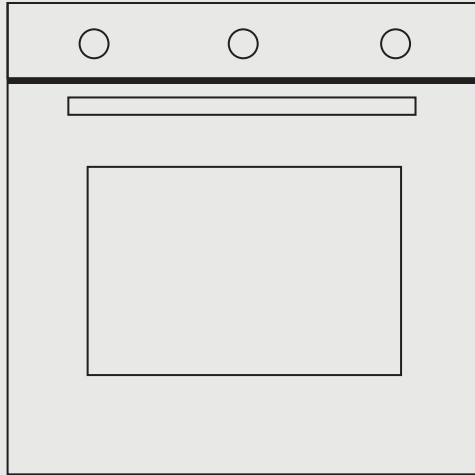

Фурна за вграждане

РЪКОВОДСТВО ЗА УПОТРЕБА

MBON5M90M5-WH

MBON5M90M5-BK

Предупреждения: Моля, прочетете внимателно това ръководство, преди да използвате този продукт, и го запазете за бъдещи справки.

С цел подобряване на продукта, дизайнът и спецификациите могат да се променят по всяко време без предизвестие. За повече информация говорете с вашия производител или търговец.

Диаграмата по-горе служи само като ориентир. Моля, считайте, че външният вид на реалния продукт е норма.

БЛАГОДАРТЕЛНО ПИСМО

Оценяваме, че сте избрали Midea! Моля, прочетете внимателно този наръчник, преди да използвате вашия нов продукт на Midea, за да сте сигурни, че разбирате как да използвате всички негови характеристики и функции по безопасен и отговорен начин.

СЪДЪРЖАНИЕ

БЛАГОДАРТЕЛНО ПИСМО	BG-01
ИНСТРУКЦИИ ЗА БЕЗОПАСНОСТ	BG-02
СПЕЦИФИКАЦИЯ	BG-07
ПРЕГЛЕД НА ПРОДУКТА	BG-08
МОНТАЖ НА ПРОДУКТА	BG-11
ИНСТРУКЦИЯ ЗА ЕКСПЛОАТАЦИЯ	BG-14
ПОЧИСТВАНЕ И ПОДДРЪЖКА	BG-15
ТЪРГОВСКИ МАРКИ, АВТОРСКИ ПРАВА И ПРАВНА ДЕКЛАРАЦИЯ	BG-16
ИЗХВЪРЛЯНЕ И РЕЦИКЛИРАНЕ	BG-17
СЪОБЩЕНИЕ ЗА ЗАЩИТА НА ДАННИТЕ	BG-18

ИНСТРУКЦИИ ЗА БЕЗОПАСНОСТ

Предназначение

Следващите инструкции за безопасност имат за цел да предпазят от непредвидени опасности или щети, произтичащи от използване на уреда по небезопасен или неправилен начин. За да осигурите безопасна работа, моля, уверете се, че уредът и неговата опаковка са в добро състояние, когато ги получите. Моля, свържете се с дилъра или търговеца на дребно, ако откриете някаква повреда. Моля, имайте предвид, че промените или добавките към уреда са забранени поради съображения за безопасност. Рискове и загуба на гаранционни претенции могат да възникнат в резултат на неволно използване.

Обяснение на символите



Опасност

Този символ предупреждава хората за възможността изключително запалим газ да застраши живота или здравето им.



Предупреждение за електрическо напрежение

Този символ показва, че има опасност за живота и здравето на хората поради напрежение.



Внимание

Сигналната дума обозначава опасност със среден риск, която, ако бъде пренебрегната, може да причини смърт или тежки наранявания.



Внимание

Сигналната дума показва опасност с ниска степен на риск, която, ако не бъде избегната, може да доведе до леко или средно нараняване.



Внимание

Сигналната дума показва важна информация (напр. материални щети), но не и опасност.



Спазвайте инструкциите

Този символ показва, че сервизен техник трябва да работи и поддържа този уред само в съответствие с инструкциите за експлоатация.

Прочетете тези инструкции за експлоатация внимателно и внимателно преди да използвате/пуснете уреда в експлоатация и ги дръжте в непосредствена близост до мястото на монтаж или уреда за по-късна употреба!

▲ ВНИМАНИЕ

- При първоначално включване фурната може да излъчва неприятна миризма. Това се дължи на лепилото, което е нанесено върху изолационните панели на фурната. За да почистите маслените примеси вътре в кухнята, пуснете новия празен продукт през конвенционалната функция за готвене за 90 минути при 250°C.
- Съвсем нормално е да има лек дим и миризма при първото използване. Ако това се случи, всичко, което трябва да направите, е да изчакате миризмата да изчезне, преди да печете храната.
- Моля, използвайте продукта на открито на обществено място.
- По време на работа достъпните части на уреда се нагряват. Важно е да бъдете внимателни, когато работите с нагревателни компоненти. Младежи под осемгодишна възраст не трябва да влизат, освен ако не са под постоянно наблюдение.
- Изключете уреда, ако има пукнатини по повърхността, за да предотвратите токов удар.
- Деца на осем и повече години, както и хора с намалени физически, сетивни или умствени способности или липса на опит и знания, могат да използват този уред, при условие че са били наблюдавани или инструктирани как да го използват безопасно и са запознати с рисковете. Децата не трябва да си играят с уреда. Почистването и потребителската поддръжка не трябва да се извършват от деца без надзор.
- Когато уредът се използва, той става много горещ. Внимавайте да не влезете в контакт с някой от нагревателните компоненти на фурната.
- Когато фурната работи, особено когато грилът работи, дръжте децата далеч от нея.

- За да предотвратите риска от токов удар, уверете се, че лампата на фурната е сменена след изключване на уреда.
- Средствата за изключване трябва да бъдат включени във фиксираното окабеляване в съответствие със спецификациите на окабеляването.
- Децата трябва да бъдат наблюдавани, за да се гарантира, че не си играят с уреда.
- Този уред не е предназначен за използване от лица (включително деца) с намалени физически, сетивни или умствени способности или липса на опит и познания, освен ако не са били наблюдавани или инструктирани относно използването на уреда от лице, отговорно за тяхната безопасност.
- Достъпните части могат да се нагорещят по време на употреба. Малките деца трябва да се държат настрана.
- Във фиксираното окабеляване трябва да бъде включено средство за разединяване на всички полюси в съответствие с правилата за окабеляване.
- Ако захранващият кабел е повреден, той трябва да бъде заменен от производителя, негов сервизен агент или лица с подобна квалификация, за да се избегне опасност.
- Не използвайте груби абразивни почистващи препарати или остри метални стъргалки за почистване на стъклото на вратата на фурната, тъй като те могат да надраскат повърхността, което може да доведе до счупване на стъклото.
- Не трябва да се използва парочистачка.
- Уредите не са предназначени да се управляват с помощта на външен таймер или отделна система за дистанционно управление.
- Инструкциите за фурни с рафтове трябва да включват подробности, указващи правилното монтиране на рафтовете.

Съвети за безопасност

- Не използвайте фурната, освен ако не носите нещо на краката си. Не докосвайте фурната с мокри или влажни ръце или крака.
- За фурна: Вратата на фурната не трябва да се отваря често по време на готвене.
- Уредът трябва да бъде инсталиран от оторизиран техник и пуснат в употреба. Производителят не носи отговорност за щети, които могат да бъдат причинени от неправилно поставяне и монтаж от неупълномощен персонал.
- Когато вратата или чекмеджето на фурната са отворени, не оставяйте нищо върху тях, може да дисбалансира уреда или да счупите вратата.
- Някои части на уреда могат да запазят топлината си за дълго време; необходимо е да се изчака да изстине, преди да се пипа директно върху точките, които са изложени на топлина.
- Ако няма да използвате уреда дълго време, препоръчително е да го изключите от контакта.

BG

Монтиране на фурната в кухненския модул

Поставете фурната в предвиденото място в кухненския модул; може да се постави под работен плот или в изправен шкаф. Фиксирайте фурната на място, като завинтите на място, като използвате двата фиксиращи отвора в рамката. За да намерите фиксиращите отвори, отворете вратата на фурната и погледнете вътре. За да се осигури адекватна вентилация, размерите и разстоянията се спазват при монтажа на фурната.

ВАЖНО

Ако фурната работи правилно, кухненският корпус трябва да е подходящ. Панелите на кухненския модул, които са до фурната, трябва да са изработени от термоустойчив материал. Уверете се, че лепилата на модулите, които са направени от фурнировано дърво, могат да издържат на температури от най-малко 120°C. Пластмаси или лепила, които не могат да издържат на такива температури, ще се стопят и деформират модула, след като фурната бъде поставена вътре в модулите, електрическите части трябва бъде напълно изолиран. Това е законово изискване за безопасност. Всички предпазители трябва да бъдат здраво закрепени на място, така че да е невъзможно да бъдат премахнати без използване на специални инструменти. Отстранете задната част на кухненския модул, за да осигурите достатъчна циркулация на въздух около фурната. Плочата трябва да има разстояние отзад най-малко 45 мм.



BG

Декларация за съответствие

Когато разопаковате фурната, уверете се, че не е повредена по никакъв начин. Ако имате някакви съмнения, не го използвайте: свържете се с професионално квалифицирано лице. Дръжте опаковъчните материали като найлонови торбички, полистирол или пирони далеч от деца, защото са опасни за тях.



СПЕЦИФИКАЦИЯ

МОДЕЛ	MBON5M90M5-WH MBON5M90M5-BK
НОМИНАЛНО НАПРЕЖЕНИЕ	220-240V~
НОМИНАЛНА ЧЕСТОТА	50Hz-60Hz
ЕЛЕКТРИЧЕСКА ЕНЕРГИЯ	3,0 kW
МОЩНОСТ НА ЛАМППАТА	25W
ОБЕМ НА КАВИТЕТА	70L
ЕЛЕКТРИЧЕСКИ, КУХИНЕН 	0,99kWh/цикъл
ЕЛЕКТРИЧЕСКИ, КУХИНЕН 	0,79kWh/цикъл
ИНДЕКС НА ЕНЕРГИЙНА ЕФЕКТИВНОСТ	A



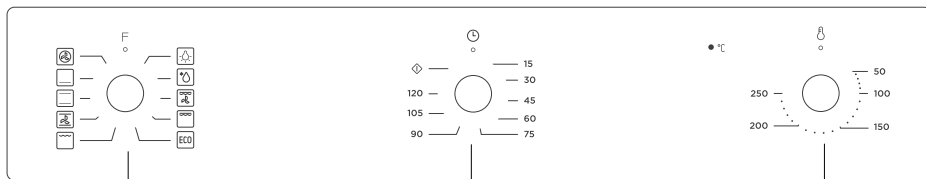







ПРЕГЛЕД НА ПРОДУКТА



Копче за функции

Копче за таймер

Копче за температура

Символ	Описание на функцията
	Лампа на фурната: която позволява на потребителя да наблюдава напредъка на готвенето, без да отваря вратата. Лампата на фурната ще светне за всички функции за готвене. (с изключение на ECO функцията)
	Размразяване: Циркулацията на въздух при стайна температура позволява по-бързо размразяване на замразена храна (без използване на топлина). Това е нежен, но бърз начин за ускоряване на времето за размразяване и размразяване на готови ястия и продукти, пълни със сметана и др.
	Долен нагревател: Топлината се подава само от долната страна на фурната. Използвайте тази опция за запичане на долната страна на храната. Тази функция е подходяща за рецепти за бавно готвене или за затопляне на ястия.
	Конвенционално готвене: Нагревателите от горната и долната страна нагряват изложената храна равномерно. Печенето и печенето е възможно само на едно ниво.
	Конвенция с вентилатор: Горният нагревателен елемент и долният нагревателен елемент работят с вентилатор. Уредът, който ще се готви, се готви равномерно и бързо навсякъде.
	Грил-малка: Този метод на готвене е нормално печене на скара, като се използва само вътрешната част на горния нагревателен елемент, който насочва топлината надолу към храната.
	Двойна скара: Вътрешният нагревателен елемент и външният нагревателен елемент в горната част на фурната работят. Подходяща за печене на по-големи количества.
	Двойна скара с вентилатор (на задния панел): Вътрешният нагревателен елемент и външният нагревателен елемент в горната част на фурната работят с вентилатор. Подходяща е за печене на големи количества месо.
	Конвекция: Топлият въздух, загрят от задния нагревател, се разпределя равномерно във фурната много бързо с помощта на вентилатора. Това води до по-бърз и по-икономичен процес на готвене. Конвекцията позволява храната да се готви едновременно на различни рафтове.
	За енергоспестяващо готвене. Готвене на избраните съставки по нежен начин, като топлината идва отгоре и отдолу.

BG

Акcesoари

Решетка: За скара, ястия, форма за торта с предмети за печене и скара.

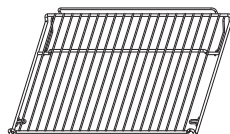

Плъзгаща се скоба: За готвене на храна с по-голям размер, тези поддържащи релси за рафтове от дясната и лявата страна на фурната могат да бъдат премахнати, съдовете и тавата могат да се поставят на пода на фурната, като се използват функции като лъчиста скара, Двойна скара, Двойна скара с вентилатор.

ЗАБЕЛЕЖКА: Когато поставяте съдове на пода на фурната, моля, НЕ използвайте функции с долен нагревател, за да предотвратите събирането на топлина на дъното. (само за определени модели)

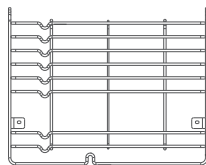

BG

Универсален тиган: За готвене на големи количества храна като влажни торти, сладкиши, замразени храни и т.н., или за събиране на мазнина / разлети и месни сокове.

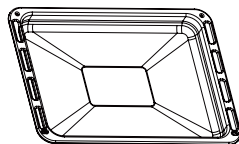

Телескопичен водач: Някои модели може да са с телескопични водачи за улесняване на използването на фурната.

Тези телескопични водачи и плъзгащи се скоби могат да бъдат разглобени чрез развиване на винтовете, използвани за фиксирането им. След като бъдат разглобени, съдовете и тавата могат да се поставят на пода на фурната, като се използват функции като лъчиста скара, Двойна скара, Двойна скара с вентилатор.

ЗАБЕЛЕЖКА: Когато поставяте съдове на пода на фурната, моля, НЕ използвайте функции с долен нагревател, за да предотвратите събирането на топлина на дъното. (само за определени модели)

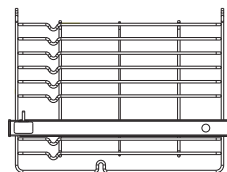

Предупреждение за поставяне на рафтове

За да се гарантира, че рафтовете на фурната работят безопасно, правилното поставяне на рафтовете между страничната релса е наложително. Рафтовете и тавата могат да се използват само между първия и петия слой.

Рафтовете трябва да се използват в правилната посока, това ще гарантира, че при внимателно изваждане на рафта или тавата горещите хранителни продукти няма да се изплъзнат.

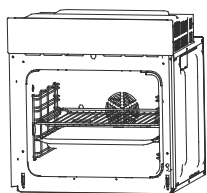

ИЛИ

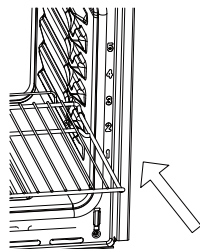
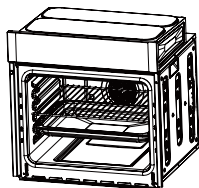

Смяна на крушка

За подмяна извършете следната процедура:

1. Изключете захранването от електрическия контакт или изключете прекъсвача на електрическия контакт на устройството.
2. Развийте стъкления капак на лампата, като го завъртите обратно на часовниковата стрелка (имайте предвид, че може да е твърд) и сменете крушката с нова от същия тип.
3. Завийте стъкления капак на лампата обратно на място.

BG

ЗАБЕЛЕЖКА

Използвайте само халогенни лампи 25W/230V, T300°C.

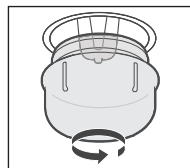

Вентилационни отвори

Когато готвенето приключи, ако температурата на вентилационните отвори е над 70 градуса, охлаждащият вентилатор ще продължи да работи. Охлаждащият вентилатор няма да спре да работи, докато температурата не падне под 60 градуса.

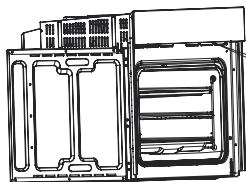

Вентилационни отвори

МОНТАЖ НА ПРОДУКТА

Закрепване на фурната към шкафа

1. Поставете фурната във вдлъбнатината на шкафа.
2. Отворете вратата на фурната и определете местоположението на отворите за монтажните винтове.
3. Фиксирайте фурната към шкафа с два винта.

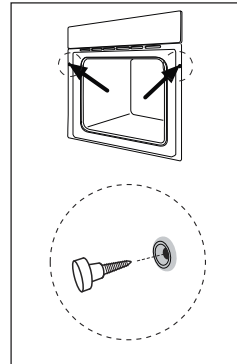

BG

Свързване на фурната

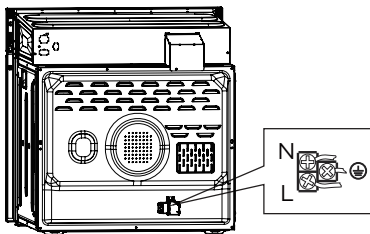

Инсталация

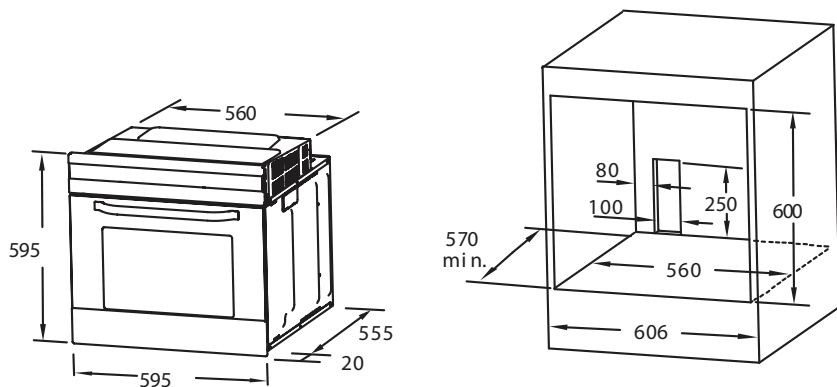

Забележка:

1. Допустими са само плюсови отклонения за всички измерения.
2. Шкафът не включва превключвател или контакт.
3. Размерът на шкафа е в мм.

ЗАБЕЛЕЖКА

Броят на включените аксесоари зависи от конкретния закупен уред.

BG

СВАЛЯНЕ НА ВРАТИЧКАТА ОТ ФУРНАТА (ОПЦИЯ)

Демонтаж на елементите на вратата на фурната

1. За да премахнете вратата, отворете вратата до максималния ъгъл. След това дръпнете катарамата на пантата на вратата назад.

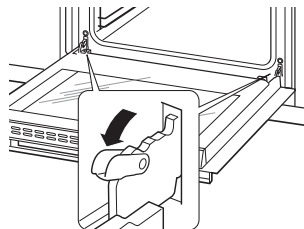

2. Затворете вратата под ъгъл приблизително 30°. Дръжте вратата с една ръка от всяка страна. Повдигнете и бавно издърпайте вратата от фурната.

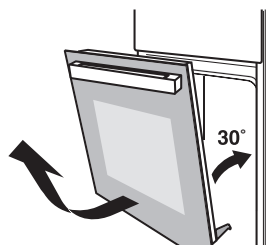

3. Отворете модула на въртящата се скоба на вратата, вижте действието на следващата снимка.

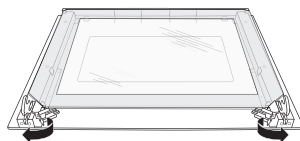

4. Повдигнете външното стъкло на вратата и го издърпайте, след което извадете средното стъкло на вратата по същия начин.

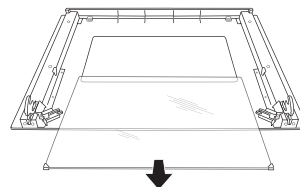
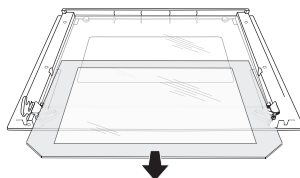

ВНИМАНИЕ

- Не дърпайте насила вратата и предотвратете счупването на стъклото по време на процеса на демантиране.
- Пружините на пантите могат да се разхлабят, причинявайки нараняване.
- Не повдигайте и не носете вратата на фурната за дръжката.

ИНСТРУКЦИЯ ЗА ЕКСПЛОАТАЦИЯ

Как да използвам

1. Ако не е необходимо да задавате времето за готвене, когато завъртите копчето на таймера обратно на часовниковата стрелка на "⏪", таймерът няма да се върне на "0" автоматично и фурната ще остане във включено състояние.
2. Ако трябва да настроите времето за готвене, завъртете копчето на таймера по часовниковата стрелка до необходимото време.
Когато зададеното време за готвене бъде достигнато, таймерът ще се върне на "0" автоматично със звука "Ding, Ding, Ding" и фурната ще се изключи.
3. За да зададете функции, като завъртите функционалния бутон до желаното ниво.
4. За да настроите температурата, като завъртите копчето за температура.
Фурната автоматично ще започне готвене, след като функцията и температурата са зададени.
5. Ако фурната не се използва, винаги настройвайте всички копчета на "0".

Рецепти за еко режим

Рецепти	Температура (°C)	Ниво	Време (мин)	Загрейте предварително
Картофено сирене Гратин	180	1	90-100	Не
Торта със сирене	160	1	100-150	Не
Кюфтета	190	1	110-130	Не

BG

ПОЧИСТВАНЕ И ПОДДРЪЖКА

В името на добрия външен вид и надеждност, поддържайте уреда чист. Модерният дизайн на уреда улеснява поддръжката до минимум. Частите на уреда, които влизат в контакт с храна, трябва да се почистват редовно.

- Преди всяка поддръжка и почистване, изключете захранването.
- Задайте всички контроли в позиция ИЗКЛ.
- Изчакайте, докато вътрешността на уреда не е гореща, а само леко топло – почистването е по-лесно, отколкото когато е топло.
- Почистете повърхността на уреда с влажна кърпа, мека четка или фина гъба и след това подсушете. В случай на силно замърсяване използвайте гореща вода с неабразивен почистващ продукт.
- За почистване на стъклото на вратата на фурната не използвайте абразивни почистващи препарати или остри метални стъргалки, те могат да надраскат повърхността или да доведат до повреда на стъклото.
- Никога не оставяйте киселинни вещества (лимонов сок, оцет) върху части от неръждаема стомана.
- Не използвайте уред за почистване под високо налягане за почистване на уреда. Тавите за печене могат да се мият с мек почистващ препарат.

ТЪРГОВСКИ МАРКИ, АВТОРСКИ ПРАВА И ПРАВНА ДЕКЛАРАЦИЯ

 **Midea** лого, словни марки, търговско име, търговско облекло и всички техни версии са ценни активи на Midea Group и/или нейните филиали ("Midea"), на които Midea притежава търговски марки, авторски права и други права върху интелектуалната собственост, както и цялата репутация, получена от използването всяка част от търговска марка Midea. Използването на търговска марка Midea за търговски цели без предварителното писмено съгласие на Midea може да представлява нарушение на търговска марка или нелоялна конкуренция в нарушение на съответните закони.

Това ръководство е създадено от Midea и Midea си запазва всички авторски права върху него. Нито едно юридическо или физическо лице не може да използва, дублира, модифицира, разпространява изцяло или частично това ръководство, или да свързва или продава с други продукти без предварителното писмено съгласие на Midea.

Всички описани функции и инструкции са били актуални към момента на отпечатване на това ръководство. Действителният продукт обаче може да варира поради подобрени функции и дизайн.

ИЗХВЪРЛЯНЕ И РЕЦИКЛИРАНЕ

Важни инструкции за околната среда

Съответствие с Директивата за ОЕЕО и изхвърляне на отпадъчния продукт:

Този продукт е в съответствие с Директивата на ЕС за WEEE (2012/19/EC). Този продукт носи класификационен символ за отпадъци от електрическо и електронно оборудване (WEEE).

Този символ показва, че този продукт не трябва да се изхвърля с други битови отпадъци в края на експлоатационния му живот. Използваното устройство трябва да бъде върнато в официалния събирателен пункт за рециклиране на електрически електронни устройства. За да намерите тези системи за събиране, моля, свържете се с местните власти или търговец на дребно, откъдето е закупен продуктът. Всяко домакинство играе важна роля при възстановяването и рециклирането на стари уреди. Правилното изхвърляне на използвания уред помага за предотвратяване на потенциални негативни последици за околната среда и човешкото здраве.

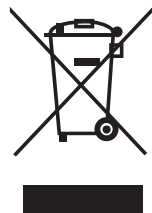

BG

Информация за пакета

Опаковъчните материали на продукта са произведени от рециклируеми материали в съответствие с нашите национални разпоредби за околната среда. Не изхвърляйте опаковъчните материали заедно с битовите или други отпадъци. Занесете ги в пунктовете за събиране на опаковъчни материали, определени от местните власти.

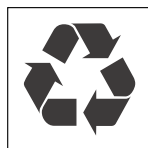

СЪОБЩЕНИЕ ЗА ЗАЩИТА НА ДАННИТЕ

За предоставяне на договорените с клиента услуги, ние се съгласяваме да спазваме без ограничения всички разпоредби на приложимото законодателство за защита на данните, в съответствие с договорените държави, в които ще се предоставят услуги на клиента, както и, когато е приложимо, Общия регламент за защита на данните на ЕС (GDPR).

По принцип нашата обработка на данни е за изпълнение на задължението ни по договор с вас и от съображения за безопасност на продукта, за да защитим правата ви във връзка с въпроси относно гаранцията и регистрацията на продукта. В някои случаи, но само ако е осигурена подходяща защита на данните, личните данни могат да бъдат прехвърлени на получатели, намиращи се извън Европейското икономическо пространство.

Допълнителна информация се предоставя при поискване. Можете да се свържете с нашия служител по защита на данните чрез **MideaDPO@midea.com**. За да упражните правата си, като правото да възразите, че вашата лична дата се обработва за целите на директния маркетинг, моля, свържете се с нас чрез **MideaDPO@midea.com**. За да намерите допълнителна информация, моля, следвайте QR кода.

BG



make yourself at home



www.midea.com

© Midea 2024 all rights reserved

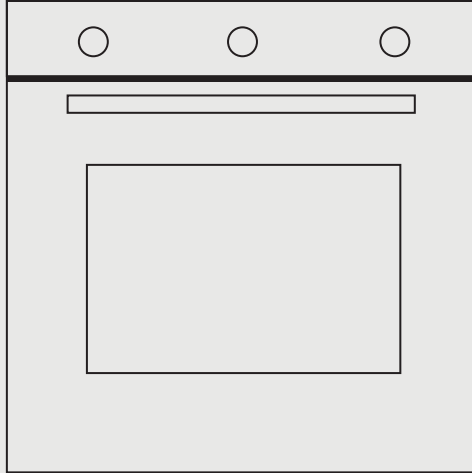

Ενσωματωμενος φουρνος

ΕΓΧΕΙΡΙΔΙΟ ΧΡΗΣΤΗ

MBON5M90M5-WH

MBON5M90M5-BK

Προειδοποιήσεις: Πριν χρησιμοποιήσετε αυτό το προϊόν, διαβάστε προσεκτικά αυτό το εγχειρίδιο και φυλάξτε το για να μπορείτε να ανατρέξετε σε αυτό στο μέλλον.

Ο σχεδιασμός και οι προδιαγραφές υπόκεινται σε αλλαγές χωρίς προηγούμενη ειδοποίηση, για βελτίωση του προϊόντος. Συμβουλευτείτε τον αντιπρόσωπο ή τον κατασκευαστή για λεπτομέρειες.

Το παραπάνω διάγραμμα είναι απλώς για αναφορά. Πάρτε ως πρότυπο την εμφάνιση του προϊόντος αυτού καθαυτού.

ΕΥΧΑΡΙΣΤΗΡΙΑ ΕΠΙΣΤΟΛΗ

Σας ευχαριστούμε που επιλέξατε τη Midea! Πριν χρησιμοποιήσετε το καινούργιο προϊόν Midea που έχετε στην κατοχή σας, διαβάστε προσεκτικά το παρόν εγχειρίδιο ώστε να γνωρίζετε πώς να χειρίζεστε τις δυνατότητες και τις λειτουργίες που προσφέρει η νέα σας συσκευή με ασφαλή τρόπο.

ΠΕΡΙΕΧΟΜΕΝΑ

ΕΥΧΑΡΙΣΤΗΡΙΑ ΕΠΙΣΤΟΛΗ	GR-01
ΟΔΗΓΙΕΣ ΑΣΦΑΛΕΙΑΣ	GR-02
ΠΡΟΔΙΑΓΡΑΦΕΣ	GR-07
ΕΠΙΣΚΟΠΗΣΗ ΤΟΥ ΠΡΟΪΟΝΤΟΣ	GR-08
ΕΓΚΑΤΑΣΤΑΣΗ ΤΟΥ ΠΡΟΪΟΝΤΟΣ	GR-11
ΟΔΗΓΙΕΣ ΧΡΗΣΗΣ	GR-14
ΚΑΘΑΡΙΣΜΟΣ ΚΑΙ ΣΥΝΤΗΡΗΣΗ	GR-15
ΕΜΠΟΡΙΚΑ ΣΗΜΑΤΑ, ΠΝΕΥΜΑΤΙΚΑ ΔΙΚΑΙΩΜΑΤΑ ΚΑΙ ΝΟΜΙΚΗ ΔΗΛΩΣΗ	GR-16
ΑΠΟΡΡΙΨΗ ΚΑΙ ΑΝΑΚΥΚΛΩΣΗ	GR-17
ΔΗΛΩΣΗ ΠΡΟΣΤΑΣΙΑΣ ΔΕΔΟΜΕΝΩΝ	GR-18

ΟΔΗΓΙΕΣ ΑΣΦΑΛΕΙΑΣ

Προβλεπόμενη χρήση

Οι παρακάτω οδηγίες ασφαλείας έχουν σκοπό να αποτρέψουν απρόβλεπτους κινδύνους ή ζημιές από μη ασφαλή ή εσφαλμένη λειτουργία της συσκευής. Ελέγξτε τη συσκευασία και τη συσκευή κατά την άφιξη για να βεβαιωθείτε ότι όλα είναι άθικτα για να διασφαλίζεται η ασφαλής λειτουργία. Εάν εντοπίσετε οποιαδήποτε ζημιά, επικοινωνήστε με τον πωλητή λιανικής ή τον αντιπρόσωπο. Λάβετε υπόψη ότι δεν επιτρέπονται τροποποιήσεις ή μετατροπές στη συσκευή για λόγους ασφαλείας. Η ακούσια χρήση μπορεί να προκαλέσει κινδύνους και απώλεια αξιώσεων εγγύησης.

Επεξήγηση συμβόλων



Κίνδυνος

Αυτό το σύμβολο υποδεικνύει ότι υπάρχουν κίνδυνοι για την ανθρώπινη ζωή και την υγεία λόγω εξαιρετικά εύφλεκτου αερίου.



Προειδοποίηση ηλεκτρικής τάσης

Αυτό το σύμβολο υποδεικνύει ότι υπάρχει κίνδυνος για την ανθρώπινη ζωή και την υγεία λόγω τάσης.



Προειδοποίηση

Η προειδοποιητική λέξη υποδεικνύει έναν κίνδυνο με μεσαίο επίπεδο κινδύνου ο οποίος, εάν δεν αποφευχθεί, μπορεί να οδηγήσει σε θάνατο ή σοβαρό τραυματισμό.



Προφύλαξη

Η προειδοποιητική λέξη υποδεικνύει έναν κίνδυνο με χαμηλό βαθμό κινδύνου ο οποίος, εάν δεν αποφευχθεί, μπορεί να οδηγήσει σε ελαφρύ ή μέτριο τραυματισμό.



Προσοχή

Η προειδοποιητική λέξη υποδεικνύει σημαντικές πληροφορίες (π.χ. ζημιά σε περιουσία), αλλά όχι κίνδυνο.



Τηρείτε τις οδηγίες

Αυτό το σύμβολο υποδεικνύει ότι αυτή τη συσκευή πρέπει να τη χειρίζεται και να τη συντηρεί μόνο τεχνικός σέρβις, σύμφωνα με τις οδηγίες λειτουργίας.

Διαβάστε προσεκτικά αυτές τις οδηγίες λειτουργίας και δώστε προσοχή σε αυτές πριν χρησιμοποιήσετε/θέσετε τη μονάδα σε λειτουργία και φυλάξτε τις πολύ κοντά στο σημείο εγκατάστασης ή στη μονάδα, για μελλοντική χρήση!

GR

⚠ ΠΡΟΕΙΔΟΠΟΙΗΣΗ

- Όταν ενεργοποιείται ο φούρνος για πρώτη φορά, μπορεί να βγάλει μια δυσάρεστη μυρωδιά. Αυτό οφείλεται στον συγκολλητικό παράγοντα που χρησιμοποιείται για τα μονωτικά πάνελ μες στον φούρνο. Δουλέψτε το νέο προϊόν, άδειο, στη συμβατική λειτουργία μαγειρέματος, 250°C, επί 90 λεπτά για να καθαρίσετε τις ακαθαρσίες λαδιού μες στον θάλαμο.
- Κατά την πρώτη χρήση, είναι απολύτως φυσιολογικό να υπάρχει ένας ελαφρύς καπνός και οσμές. Εάν συμβεί αυτό, πρέπει απλώς να περιμένετε να φύγει η μυρωδιά πριν βάλετε το φαγητό στο φούρνο.
- Χρησιμοποιήστε το προϊόν σε ανοιχτό περιβάλλον.
- Η συσκευή και τα προσβάσιμα μέρη του ζεσταίνονται κατά τη διάρκεια της χρήσης. Πρέπει να προσέξετε ώστε να μην αγγίξετε τα θερμαντικά στοιχεία. Παιδιά κάτω των 8 ετών πρέπει να φυλάσσονται μακριά, εκτός αν επιβλέπονται συνεχώς.
- Εάν έχει ραγίσει η επιφάνεια, απενεργοποιήστε τη συσκευή για να αποφύγετε την πιθανότητα ηλεκτροπληξίας.
- Η συσκευή αυτή μπορεί να χρησιμοποιηθεί από παιδιά ηλικίας 8 ετών και άνω και από άτομα με μειωμένες φυσικές, αισθητήριες ή νοητικές ικανότητες, ή χωρίς εμπειρία και γνώση, αν βρίσκονται υπό επιτήρηση ή τους παρέχονται οδηγίες σχετικά με τη χρήση της συσκευής με ασφαλή τρόπο και κατανοούν τους κινδύνους που ενέχονται.
Τα παιδιά δεν πρέπει να παίζουν με τη συσκευή. Ο καθαρισμός και η συντήρηση από τον χρήστη δεν πρέπει να γίνεται από παιδιά χωρίς επίβλεψη.
- Κατά τη διάρκεια της χρήσης, η συσκευή θερμαίνεται πολύ. Πρέπει να ληφθεί μέριμνα ώστε να μην αγγίζονται θερμαντικά στοιχεία στο εσωτερικό του φούρνου.
- Μην επιτρέπετε σε παιδιά να πλησιάζουν τον φούρνο όταν λειτουργεί, ειδικά όταν είναι ενεργοποιημένο το γκριλ.

GR

- Βεβαιωθείτε ότι η συσκευή είναι απενεργοποιημένη πριν αντικαταστήσετε τον λαμπτήρα του φούρνου για να αποφύγετε την πιθανότητα ηλεκτροπληξίας.
- Ο τρόπος αποσύνδεσης πρέπει να είναι ενσωματωμένος στη σταθερή καλωδίωση σύμφωνα με τις προδιαγραφές καλωδίωσης.
- Τα παιδιά θα πρέπει να επιτηρούνται από ενήλικες ώστε να μην παίζουν με τη συσκευή.
- Η συσκευή αυτή δεν προορίζεται για χρήση από άτομα (συμπεριλαμβανομένων των παιδιών) με μειωμένες φυσικές, ή νοητικές ικανότητες, ή χωρίς εμπειρία και γνώση, εκτός αν βρίσκονται υπό επιτήρηση ή τους παρέχονται οδηγίες σχετικά με τη χρήση της συσκευής από άτομο που είναι υπεύθυνο για την ασφάλειά τους.
- Κατά τη χρήση ενδέχεται κάποια εξαρτήματα του να είναι ζεστά. Τα μικρά παιδιά θα πρέπει να βρίσκονται μακριά.
- Πρέπει να ενσωματωθεί διακόπτης αποσύνδεσης όλων των πόλων στη σταθερή καλωδίωση σύμφωνα με τους κανόνες καλωδίωσης.
- Εάν το καλώδιο ρεύματος έχει υποστεί ζημιά, πρέπει να αντικατασταθεί από τον κατασκευαστή ή την υπηρεσία εξυπηρέτησης πελατών ή κάποιον ειδικό, ώστε να αποφευχθεί ο κίνδυνος.
- Μη χρησιμοποιείτε σκληρά λειαντικά καθαριστικά ή αιχμηρές μεταλλικές ξύστρες για να καθαρίσετε το γυαλί της πόρτας του φούρνου, γιατί αυτά μπορεί να γρατσουνίσουν την επιφάνεια, γεγονός που μπορεί να οδηγήσει σε θραύση του γυαλιού.
- Δεν πρέπει να χρησιμοποιείται ατμοκαθαριστής.
- Η συσκευή δεν προορίζεται να λειτουργεί μέσω εξωτερικού χρονοδιακόπτη ή ξεχωριστού συστήματος τηλεχειρισμού.
- Οι οδηγίες για φούρνους που έχουν ράφια περιλαμβάνουν λεπτομέρειες που υποδεικνύουν τη σωστή εγκατάσταση των ραφιών.

Συμβουλές ασφαλείας

- Μη χρησιμοποιείτε τον φούρνο αν δεν φοράτε κάτι στα πόδια σας. Μην αγγίζετε τον φούρνο με βρεγμένα ή υγρά χέρια ή πόδια.
- Για τον φούρνο: Η πόρτα του φούρνου δεν πρέπει να ανοίγει συχνά κατά τη διάρκεια της περιόδου μαγειρέματος.
- Η συσκευή πρέπει να εγκατασταθεί από εξουσιοδοτημένο τεχνικό και να τεθεί σε χρήση. Ο κατασκευαστής δεν ευθύνεται για τυχόν ζημιές που ενδέχεται να προκληθούν από ελαττωματική τοποθέτηση και εγκατάσταση από μη εξουσιοδοτημένο προσωπικό.
- Όταν είναι ανοιχτή η πόρτα ή το συρτάρι του φούρνου, μην αφήνετε τίποτα πάνω του, η συσκευή σας μπορεί να χάσει ισορροπία ή να σπάσετε την πόρτα.
- Ορισμένα μέρη της συσκευής μπορεί να διατηρήσουν τη θερμότητα για μεγάλο χρονικό διάστημα. Πρέπει να περιμένετε να κρυώσει πριν αγγίξετε τα σημεία που εκτίθενται απευθείας σε θερμότητα.
- Εάν δεν πρόκειται να χρησιμοποιήσετε τη συσκευή για μεγάλο χρονικό διάστημα, συνιστάται να την αποσυνδέσετε.

GR

Προσαρμογή του φούρνου στη μονάδα της κουζίνας

Τοποθετήστε τον φούρνο στον χώρο που παρέχεται στη μονάδα της κουζίνας. Μπορεί να τοποθετηθεί κάτω από μια επιφάνεια εργασίας ή σε ένα όρθιο ντουλάπι. Στερεώστε τον φούρνο στη θέση του βιδώνοντάς τον στη θέση του, χρησιμοποιώντας τις δύο οπές στερέωσης στο πλαίσιο. Για να εντοπίσετε τις οπές στερέωσης, ανοίξτε την πόρτα του φούρνου και κοιτάξτε μέσα. Για να υπάρχει επαρκής αερισμός, πρέπει να τηρούνται οι μετρήσεις και οι αποστάσεις κατά τη στερέωση του φούρνου.

Σημαντικό

Για να λειτουργήσει σωστά ο φούρνος, το περίβλημα της κουζίνας πρέπει να είναι κατάλληλο. Τα πάνελ της μονάδας της κουζίνας που βρίσκονται δίπλα στον φούρνο πρέπει να είναι κατασκευασμένα από υλικό ανθεκτικό στη θερμότητα. Βεβαιωθείτε ότι η κόλλα των μονάδων που είναι κατασκευασμένες από καπλαμά μπορούν να αντέξουν θερμοκρασίες τουλάχιστον 120°C. Τα πλαστικά ή οι κόλλες που δεν μπορούν να αντέξουν τέτοιες θερμοκρασίες θα λιώσουν και θα παραμορφώσουν τη μονάδα· αφότου τοποθετηθεί ο φούρνος μες στις μονάδες, τα ηλεκτρικά μέρη πρέπει να είναι πλήρως μονωμένα. Πρόκειται για νομική απαίτηση ασφάλειας. Όλοι οι προφυλακτήρες πρέπει να είναι σταθερά στερεωμένοι στη θέση τους, έτσι ώστε να είναι αδύνατο να τους αφαιρέσετε χωρίς τη χρήση ειδικών εργαλείων. Αφαιρέστε το πίσω μέρος της μονάδας της κουζίνας έτσι ώστε να κυκλοφορεί επαρκές ρεύμα αέρα γύρω από τον φούρνο. Η εστία πρέπει να έχει οπίσθιο κενό τουλάχιστον 45 mm.



GR

Δήλωση συμμόρφωσης

Όταν έχετε αποσυσκευάσει τον φούρνο, βεβαιωθείτε ότι δεν έχει υποστεί καμία ζημιά. Εάν έχετε οποιαδήποτε αμφιβολία, μην τον χρησιμοποιήσετε· επικοινωνήστε με τον κατάλληλο επαγγελματία. Κρατήστε τα υλικά συσκευασίας, όπως πλαστικές σακούλες, πολυστυρένιο ή καρφιά, μακριά από παιδιά, επειδή αυτά είναι επικίνδυνα για τα παιδιά.



ΠΡΟΔΙΑΓΡΑΦΕΣ

ΜΟΝΤΕΛΟ	ΜΒΟΝ5Μ90Μ5-WH ΜΒΟΝ5Μ90Μ5-ΒΚ
ΟΝΟΜΑΣΤΙΚΗ ΤΑΣΗ	220-240V~
ΟΝΟΜΑΣΤΙΚΗ ΣΥΧΝΟΤΗΤΑ	50Hz-60Hz
ΗΛΕΚΤΡΙΚΗ ΕΝΕΡΓΕΙΑ	3,0 kW
ΙΣΧΥΣ ΛΑΜΠΤΗΡΑ	25W
ΟΓΚΟΣ ΘΑΛΑΜΟΥ	70L
ΗΛΕΚΤΡΙΣΜΟΣ, ΘΑΛΑΜΟΣ 	0,99kWh/κύκλο
ΗΛΕΚΤΡΙΣΜΟΣ, ΘΑΛΑΜΟΣ 	0,79kWh/κύκλο
ΔΕΙΚΤΗΣ ΕΝΕΡΓΕΙΑΚΗΣ ΑΠΟΔΟΣΗΣ	A

GR



ΕΠΙΣΚΟΠΗΣΗ ΤΟΥ ΠΡΟΪΟΝΤΟΣ

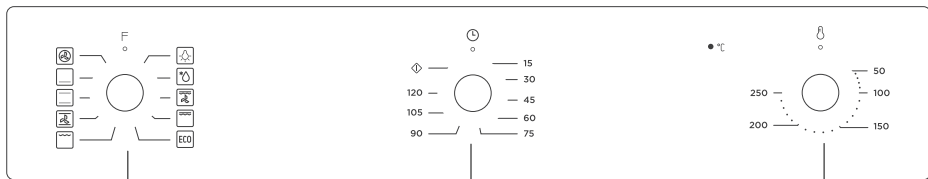

Επιλογές λειτουργίας

Χρονοδιακόπτης

Επιλογές θερμοκρασίας

Σύμβολο	Περιγραφή λειτουργίας
	Λαμπτήρας φούρνου: Επιτρέπει στον χρήστη να παρατηρεί την πρόοδο του μαγειρέματος χωρίς να ανοίγει την πόρτα. Ο λαμπτήρας του φούρνου ανάβει για όλες τις λειτουργίες μαγειρέματος (εκτός της λειτουργίας ECO).
	Απόψυξη: Η κυκλοφορία αέρα σε θερμοκρασία δωματίου επιτρέπει την ταχύτερη απόψυξη των κατεψυγμένων τροφίμων (χωρίς τη χρήση θερμότητας). Είναι ένας ήπιος αλλά γρήγορος τρόπος για να επιταχύνετε τον χρόνο απόψυξης και ξεπαγώματος έτοιμων πιάτων, προϊόντων με γέμιση κρέμας κ.λπ.
	Κάτω θερμαντήρας: Η θερμότητα εφαρμόζεται μόνο από την κάτω πλευρά του φούρνου. Χρησιμοποιήστε αυτή την επιλογή για να ροδίσετε την κάτω πλευρά του φαγητού. Αυτή η λειτουργία είναι κατάλληλη για αργές συνταγές μαγειρέματος ή για ζέσταμα γευμάτων.
	Συμβατικό μαγείρεμα: Οι θερμαντήρες από την επάνω και την κάτω πλευρά θερμαίνουν ομοιόμορφα τις τροφές. Το ψήσιμο και το καβούρδισμα είναι δυνατό μόνο σε ένα επίπεδο.
	Λειτουργία ανεμιστήρα: Το επάνω θερμαντικό στοιχείο και το κάτω θερμαντικό στοιχείο λειτουργούν με ανεμιστήρα. Η συσκευή μαγειρεύει ομοιόμορφα και γρήγορα παντού.
	Γκριλ-μικρό: Αυτή η μέθοδος μαγειρέματος είναι το κανονικό ψήσιμο στη σχάρα, χρησιμοποιώντας μόνο το εσωτερικό μέρος του επάνω θερμαντικού στοιχείου, το οποίο κατευθύνει τη θερμότητα προς τα κάτω στο φαγητό.
	Διπλό γκριλ: Λειτουργούν το εσωτερικό θερμαντικό στοιχείο και το εξωτερικό θερμαντικό στοιχείο στο πάνω μέρος του φούρνου. Κατάλληλο για ψήσιμο μεγαλύτερων ποσοτήτων στη σχάρα.
	Διπλή σχάρα με ανεμιστήρα (στο πίσω μέρος): Λειτουργούν το εσωτερικό θερμαντικό στοιχείο και το εξωτερικό θερμαντικό στοιχείο στο πάνω μέρος του φούρνου, με ανεμιστήρα. Είναι κατάλληλο για ψήσιμο μεγάλης ποσότητας κρέατος στη σχάρα.
	Μεταφορά θερμότητας: Ο θερμός αέρας που θερμαίνεται από τον πίσω θερμαντήρα κατανέμεται ομοιόμορφα σε όλο τον φούρνο, πολύ γρήγορα, μέσω του ανεμιστήρα. Αυτό έχει ως αποτέλεσμα την ταχύτερη και πιο οικονομική διαδικασία μαγειρέματος. Η μεταφορά θερμότητας επιτρέπει το ταυτόχρονο μαγείρεμα τροφίμων σε διαφορετικά ράφια.
	Για μαγείρεμα με εξοικονόμηση ενέργειας. Μαγείρεμα των επιλεγμένων συστατικών με ήπιο τρόπο – η θερμότητα προέρχεται από το πάνω και το κάτω μέρος.

GR

Εξαρτήματα

Συρμάτινο ράφι: Για γκριλ, πιάτα, ταψί για κέικ με είδη για ψήσιμο και γκριλ.

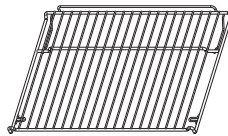

Βραχίονας ολίσθησης: Για το μαγείρεμα τροφίμων μεγαλύτερου μεγέθους, αυτές οι ράγες στήριξης ραφιών στη δεξιά και αριστερή πλευρά του φούρνου μπορούν να αφαιρεθούν, τα πιάτα και ο δίσκος μπορούν να τοποθετηθούν στο δάπεδο του φούρνου, χρησιμοποιώντας λειτουργίες όπως το Radiant grilling (ακτινοβολήση της θερμότητας κατά το ψήσιμο σε σχάρα), διπλό ψήσιμο στη σχάρα, διπλό ψήσιμο στη σχάρα με ανεμιστήρα.

ΣΗΜΕΙΩΣΗ: Κατά την τοποθέτηση των πιάτων στο δάπεδο του φούρνου, ΜΗ χρησιμοποιείτε λειτουργίες με τον κάτω θερμαντήρα για να αποφύγετε τη συσσώρευση θερμότητας στο κάτω μέρος.

(μόνο για συγκεκριμένα μοντέλα)

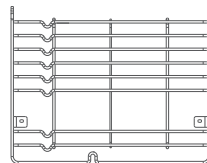

Ταψί γενικής χρήσης: Για το μαγείρεμα μεγάλων ποσοτήτων τροφίμων όπως υγρά κέικ, αρτοσκευάσματα, κατεψυγμένα τρόφιμα κ.λπ., ή για τη συλλογή λίπους/ζουμιού και χυμών κρέατος.

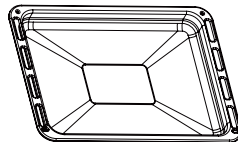

Τηλεσκοπικός δρομέας: Ορισμένα μοντέλα ενδέχεται να διαθέτουν τηλεσκοπικούς δρομείς για να διευκολύνουν τη χρήση του φούρνου. Αυτοί οι τηλεσκοπικοί δρομείς και οι βραχίονες ολίσθησης μπορούν να αποσυναρμολογηθούν ξεβιδώνοντας τις βίδες που χρησιμοποιούνται για τη στερέωσή τους. Μετά την αποσυναρμολόγηση, τα πιάτα και ο δίσκος μπορούν να τοποθετηθούν στο δάπεδο του φούρνου, χρησιμοποιώντας λειτουργίες όπως Radiant grilling, διπλό ψήσιμο σε σχάρα, διπλό ψήσιμο σε σχάρα με ανεμιστήρα.

ΣΗΜΕΙΩΣΗ: Κατά την τοποθέτηση των πιάτων στο δάπεδο του φούρνου, ΜΗ χρησιμοποιείτε λειτουργίες με τον κάτω θερμαντήρα για να αποφύγετε τη συσσώρευση θερμότητας στο κάτω μέρος.

(μόνο για συγκεκριμένα μοντέλα)

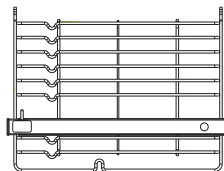

Προειδοποίηση σχετικά με την τοποθέτηση ραφιού

Για να λειτουργούν τα ράφια του φούρνου με ασφάλεια, είναι επιτακτική η σωστή τοποθέτηση των ραφιών στην πλευρική ράγα. Τα ράφια και το σκεύος μπορούν να χρησιμοποιηθούν μόνο μεταξύ του πρώτου και του πέμπτου επιπέδου.

Τα ράφια πρέπει να χρησιμοποιούνται με σωστή κατεύθυνση, ώστε κατά την προσεκτική αφαίρεση του ραφιού ή του δίσκου, τα ζεστά τρόφιμα να μη γλιστρήσουν έξω.

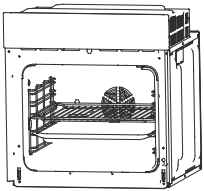

Η

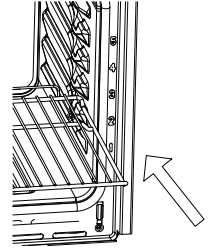
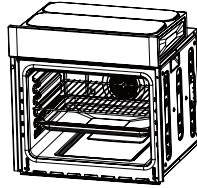

Αντικατάσταση λαμπτήρα

Για αντικατάσταση, κάντε τις εξής ενέργειες:

1. Αποσυνδέστε από το ρεύμα ή απενεργοποιήστε τον διακόπτη ασφάλειας της πρίζας της μονάδας.
2. Ξεβιδώστε το κάλυμμα του γυάλινου λαμπτήρα στρέφοντας το αριστερόστροφα (σημειώστε ότι μπορεί να είναι σφιχτό) και αντικαταστήστε τον λαμπτήρα με έναν νέο του ίδιου τύπου.
3. Βιδώστε το κάλυμμα του γυάλινου λαμπτήρα στη θέση του.

ΣΗΜΕΙΩΣΗ

Να χρησιμοποιείτε μόνο λαμπτήρες αλογόνου 25W/230V, T300°C.

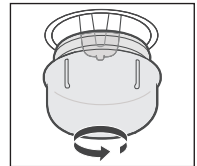

GR

Ανοίγματα εξαερισμού

Όταν ολοκληρωθεί το μαγείρεμα, εάν η θερμοκρασία των ανοιγμάτων εξαερισμού είναι πάνω από 70 βαθμούς, ο ανεμιστήρας ψύξης θα συνεχίσει να λειτουργεί. Ο ανεμιστήρας ψύξης δεν θα σταματήσει να λειτουργεί έως ότου η θερμοκρασία χαμηλώσει κάτω από τους 60 βαθμούς.

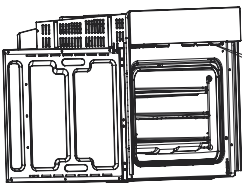

Ανοίγματα εξαερισμού

ΕΓΚΑΤΑΣΤΑΣΗ ΤΟΥ ΠΡΟΪΟΝΤΟΣ

Στερέωση του φούρνου στο ντουλάπι

1. Τοποθετήστε τον φούρνο στο εσωτερικό του ντουλαπιού.
2. Ανοίξτε την πόρτα του φούρνου και βρείτε τη θέση των οπών των βιδών στερέωσης.
3. Στερεώστε τον φούρνο στο ντουλάπι με δύο βίδες.

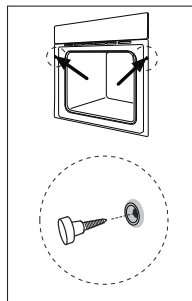

Σύνδεση του φούρνου

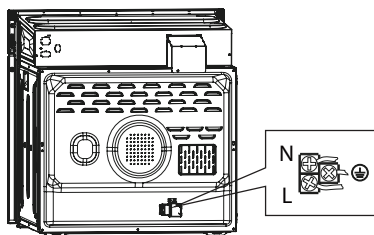

GR

Εγκατάσταση

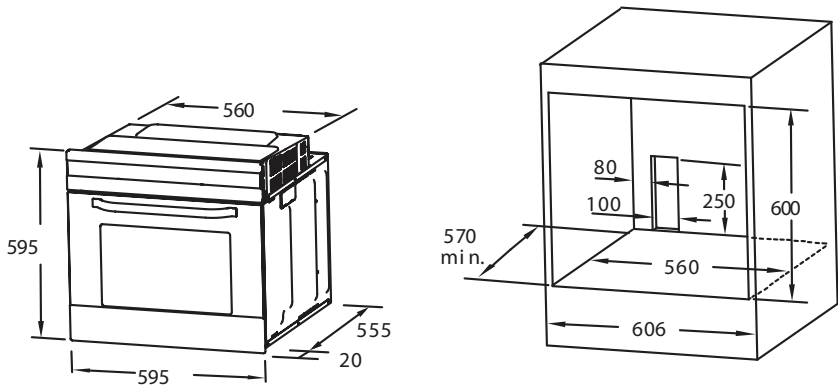

Παρατήρηση:

1. Επιτρέπονται μόνο συν αποκλίσεις για όλες τις διαστάσεις.
2. Το ντουλάπι δεν περιλαμβάνει τον διακόπτη τροφοδοσίας ή την πρίζα.
3. Η διάσταση του ντουλαπιού είναι σε mm.

ΣΗΜΕΙΩΣΗ

Ο αριθμός των εξαρτημάτων που περιλαμβάνονται εξαρτάται από τη συγκεκριμένη συσκευή που αγοράσατε.

ΑΦΑΙΡΕΣΗ ΤΗΣ ΠΟΡΤΑΣ ΑΠΟ ΤΟΝ ΦΟΥΡΝΟ (ΠΡΟΑΙΡΕΤΙΚΟ)

Αποσυναρμολόγηση εξαρτημάτων πόρτας φούρνου

1. Για να αφαιρέσετε την πόρτα, ανοίξτε την στη μέγιστη γωνία.
Στη συνέχεια, τραβήξτε προς τα πίσω την πόρπη που υπάρχει στον μεντεσέ της πόρτας.

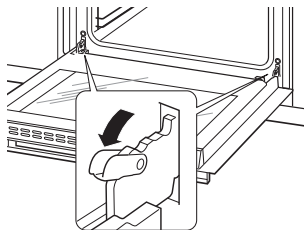

2. Κλείστε την πόρτα σε γωνία περίπου 30°. Κρατήστε την πόρτα με ένα χέρι σε κάθε πλευρά.
Ανασηκώστε και τραβήξτε αργά την πόρτα από τον φούρνο.

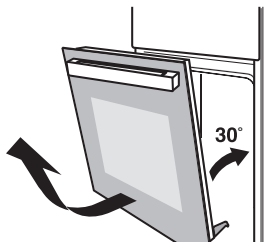

3. Ανοίξτε τη διάταξη του βραχίονα περιστροφής της πόρτας, αναφερθείτε στην παρακάτω εικόνα.

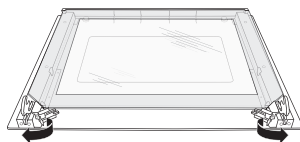

4. Ανασηκώστε το εξωτερικό τζάμι της πόρτας και τραβήξτε το προς τα έξω και, στη συνέχεια, βγάλτε το μεσαίο τζάμι της πόρτας προς τα έξω με τον ίδιο τρόπο.

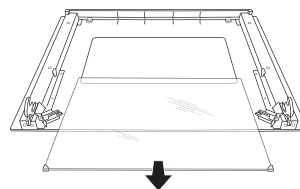
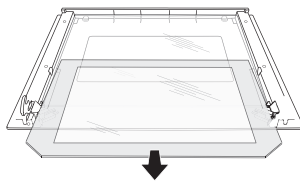

ΠΡΟΕΙΔΟΠΟΙΗΣΗ

- Μην τραβάτε βίαια την πόρτα, για να αποτρέψετε τη θραύση του γυαλιού κατά τη διάρκεια της διαδικασίας αποσυναρμολόγησης.
- Τα ελατήρια των μεντεσέδων μπορεί να χαλαρώσουν, προκαλώντας τραυματισμό.
- Μην ανασηκώνετε ή μεταφέρετε την πόρτα του φούρνου από τη λαβή της πόρτας.

ΟΔΗΓΙΕΣ ΧΡΗΣΗΣ

Τρόπος χρήσης

1. Εάν δεν χρειάζεται να ρυθμίσετε τον χρόνο μαγειρέματος, όταν γυρίσετε αριστερόστροφα το κουμπί χρονοδιακόπτη στο «», ο χρονοδιακόπτης δεν θα επιστρέψει αυτόματα στο «0» και ο φούρνος θα παραμείνει σε κατάσταση ενεργοποίησης.
2. Εάν χρειαστεί να ρυθμίσετε τον χρόνο μαγειρέματος, γυρίστε δεξιόστροφα τον επιλογέα χρονοδιακόπτη στην ώρα που χρειάζεστε.
Όταν επιτευχθεί ο χρόνος μαγειρέματος, ο χρονοδιακόπτης θα επιστρέψει αυτόματα στο «0» με ήχο «Ντιν, ντιν, ντιν» και ο φούρνος θα απενεργοποιηθεί.
3. Ρυθμίζετε λειτουργίες γυρίζοντας το κουμπί λειτουργίας στο επιθυμητό επίπεδο.
4. Ρυθμίζετε τη θερμοκρασία περιστρέφοντας τον επιλογέα θερμοκρασίας.
Ο φούρνος θα ξεκινήσει αυτόματα το μαγείρεμα μετά τη ρύθμιση της λειτουργίας και της θερμοκρασίας.
5. Εάν δεν χρησιμοποιείται ο φούρνος, να ρυθμίζετε πάντα όλους τους διακόπτες στο «0».

Συνταγές για τη λειτουργία Eco

Συνταγές	Θερμοκρασία (°C)	Επίπεδο	Χρόνος (λεπτά)	Προθέρμανση
Πατάτες γκρατέν με τυρί	180	1	90-100	Όχι
Τζιζκέικ	160	1	100-150	Όχι
Ρολό κιμά	190	1	110-130	Όχι

GR

ΚΑΘΑΡΙΣΜΟΣ ΚΑΙ ΣΥΝΤΗΡΗΣΗ

Για λόγους καλής εμφάνισης και αξιοπιστίας, διατηρήστε τη μονάδα καθαρή. Με τον σύγχρονο σχεδιασμό της μονάδας χρειάζεται ελάχιστη συντήρηση. Τα μέρη της μονάδας που έρχονται σε επαφή με τρόφιμα πρέπει να καθαρίζονται τακτικά.

- Πριν από οποιαδήποτε συντήρηση και καθαρισμό, αποσυνδέστε το ρεύμα.
- Ρυθμίστε όλα τα χειριστήρια στη θέση OFF.
- Περιμένετε μέχρι το εσωτερικό της μονάδας να μην είναι καυτό, αλλά το καθάρισμα είναι ευκολότερο μόνο όταν είναι ελαφρώς ζεστό και όχι ζεστό.
- Καθαρίστε την επιφάνεια της μονάδας με ένα υγρό πανί, μαλακή βούρτσα ή λεπτό σφουγγάρι και στη συνέχεια σκουπίστε τη για να στεγνώσει. Σε περίπτωση έντονης βρομιάς, χρησιμοποιήστε ζεστό νερό με μη λειαντικό προϊόν καθαρισμού.
- Για τον καθαρισμό του γυαλιού της πόρτας του φούρνου, μη χρησιμοποιείτε λειαντικά καθαριστικά ή αιχμηρές μεταλλικές ξύστρες – αυτές μπορεί να γρατσουνίσουν την επιφάνεια ή να προκαλέσουν ζημιά στο γυαλί.
- Ποτέ μην αφήνετε όξινες ουσίες (χυμό λεμονιού, ξύδι) σε μέρη από ανοξείδωτο χάλυβα.
- Μη χρησιμοποιείτε καθαριστικό υψηλής πίεσης για τον καθαρισμό της μονάδας. Τα ταψιά μπορούν να πλυθούν με ήπιο απορρυπαντικό.

ΕΜΠΟΡΙΚΑ ΣΗΜΑΤΑ, ΠΝΕΥΜΑΤΙΚΑ ΔΙΚΑΙΩΜΑΤΑ ΚΑΙ ΝΟΜΙΚΗ ΔΗΛΩΣΗ

 Το λογότυπο, οι λέξεις των διαφόρων σημάτων, η εμπορική ονομασία, το εμπορικό περιτύλιγμα και όλες οι εκδόσεις τους αποτελούν πολύτιμα περιουσιακά στοιχεία του Ομίλου Midea ή/και των θυγατρικών του (εφεξής «Midea»), στα οποία η Midea κατέχει εμπορικά σήματα, πνευματικά δικαιώματα και άλλα δικαιώματα πνευματικής ιδιοκτησίας, καθώς και όλο το καλό όνομα που προκύπτει από τη χρήση οποιουδήποτε μέρους ενός εμπορικού σήματος Midea. Η χρήση του εμπορικού σήματος Midea για εμπορικούς σκοπούς χωρίς την προηγούμενη γραπτή συγκατάθεση της Midea μπορεί να συνιστά παραβίαση του εμπορικού σήματος ή αθέμιτο ανταγωνισμό κατά παράβαση των σχετικών νόμων.

Αυτό το εγχειρίδιο δημιουργήθηκε από τη Midea και η Midea διατηρεί όλα τα πνευματικά του δικαιώματα. Κανένα νομικό ή φυσικό πρόσωπο δεν μπορεί να χρησιμοποιήσει, να αντιγράψει, να τροποποιήσει, να διανείμει εν όλω ή εν μέρει το παρόν εγχειρίδιο ή να το συνδυάσει ή να το πουλήσει με άλλα προϊόντα χωρίς την προηγούμενη γραπτή συγκατάθεση της Midea.

Όλες οι περιγραφόμενες λειτουργίες και οδηγίες ήταν ενημερωμένες κατά τη στιγμή εκτύπωσης αυτού του εγχειριδίου. Ωστόσο, το προϊόν αυτό καθεαυτό μπορεί να διαφέρει λόγω βελτιωμένων λειτουργιών και σχεδίων.

ΑΠΟΡΡΙΨΗ ΚΑΙ ΑΝΑΚΥΚΛΩΣΗ

Σημαντικές οδηγίες για το περιβάλλον

Συμμόρφωση με την Οδηγία για Απόβλητα Ηλεκτρικού και Ηλεκτρονικού Εξοπλισμού (ΑΗΗΕ) και απόρριψη του προϊόντος:

Αυτό το προϊόν συμμορφώνεται με την Οδηγία ΑΗΗΕ της ΕΕ (2012/19/ΕΕ). Αυτό το προϊόν φέρει ένα σύμβολο ταξινόμησης για άχρηστο ηλεκτρικό και ηλεκτρονικό εξοπλισμό (ΑΗΗΕ).

Αυτό το σύμβολο υποδεικνύει ότι αυτό το προϊόν δεν πρέπει να απορρίπτεται μαζί με άλλα οικιακά απορρίμματα στο τέλος της διάρκειας ζωής του. Η χρησιμοποιημένη συσκευή πρέπει να επιστραφεί στο επίσημο σημείο συλλογής για ανακύκλωση ηλεκτρικών και ηλεκτρονικών συσκευών. Για να βρείτε αυτά τα συστήματα συλλογής, επικοινωνήστε με τις τοπικές αρχές ή τον πωλητή λιανικής όπου αγοράσατε το προϊόν. Κάθε νοικοκυριό παίζει σημαντικό ρόλο στη συλλογή και την ανακύκλωση παλιών συσκευών. Η κατάλληλη απόρριψη χρησιμοποιημένων συσκευών συμβάλλει στην αποτροπή ενδεχόμενων αρνητικών συνεπειών για το περιβάλλον και την υγεία του ανθρώπου.

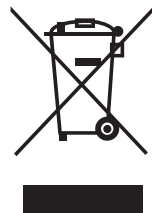

GR

Πληροφορίες συσκευασίας

Τα υλικά συσκευασίας του προϊόντος κατασκευάζονται από ανακυκλώσιμα υλικά σύμφωνα με τους Εθνικούς Περιβαλλοντικούς μας Κανονισμούς. Μην πετάτε τα υλικά συσκευασίας μαζί με τα οικιακά ή άλλα απορρίμματα. Μεταφέρετέ τα στα σημεία συλλογής υλικών συσκευασίας που έχουν ορίσει οι τοπικές αρχές.

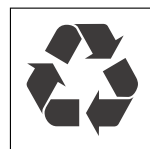

ΔΗΛΩΣΗ ΠΡΟΣΤΑΣΙΑΣ ΔΕΔΟΜΕΝΩΝ

Για την παροχή των υπηρεσιών που έχουν συμφωνηθεί με τον πελάτη, συμφωνούμε να συμμορφωνόμαστε χωρίς περιορισμούς με όλους τους όρους της ισχύουσας νομοθεσίας περί προστασίας δεδομένων, σε συνδυασμό με τις χώρες που έχουν συμφωνήσει, εντός των οποίων θα παρέχονται οι υπηρεσίες στον πελάτη, καθώς και, όπου ισχύει, με τον Γενικό Κανονισμό Προστασίας Δεδομένων της ΕΕ (GDPR).

Γενικά, η επεξεργασία των δεδομένων που εκτελούμε συνίσταται στην εκπλήρωση της υποχρέωσής μας βάσει της σύμβασης μαζί σας και για λόγους ασφάλειας των προϊόντων, καθώς και στην προστασία των δικαιωμάτων σας σε σχέση με θέματα εγγύησης και καταχώρισης προϊόντων. Σε ορισμένες περιπτώσεις, αλλά μόνο εάν διασφαλίζεται η κατάλληλη προστασία δεδομένων, τα προσωπικά δεδομένα ενδέχεται να διαβιβαστούν σε παραλήπτες που βρίσκονται εκτός του Ευρωπαϊκού Οικονομικού Χώρου.

Περαιτέρω πληροφορίες παρέχονται κατόπιν αιτήματος. Μπορείτε να επικοινωνήσετε με τον Υπεύθυνο Προστασίας Δεδομένων στο **MideaDPO@midea.com**. Για να ασκήσετε τα δικαιώματά σας, όπως το δικαίωμα αντίρρησης για την επεξεργασία των προσωπικών σας δεδομένων για σκοπούς άμεσου μάρκετινγκ, επικοινωνήστε μαζί μας στο **MideaDPO@midea.com**. Για περισσότερες πληροφορίες, ακολουθήστε τον κώδικα QR που έχετε.



make yourself at home



www.midea.com

© Midea 2024 all rights reserved

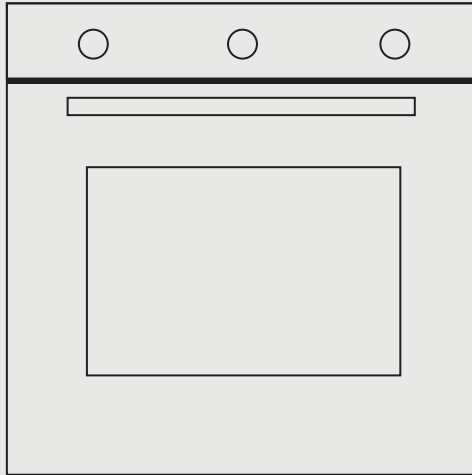

Ugradna rerna

UPUTSTVO ZA KORISNIKA

MBON5M90M5-WH

MBON5M90M5-BK

Napomene za obaveštenja: Pre upotrebe ovog proizvoda, pažljivo pročitajte ovo uputstvo i sačuvajte ga za buduću upotrebu.

Dizajn i specifikacije su podložne promenama bez prethodne najave radi poboljšanja proizvoda.

Za detalje se obratite svom prodavcu ili proizvođaču.

Gornji dijagram je samo za referencu. Uzmite izgled stvarnog proizvoda kao standard.

PISMO ZAHVALNOSTI

Hvala vam što ste izabrali kompaniju Midea! Pre upotrebe vašeg novog proizvoda kompanije Midea, pažljivo pročitajte ovo uputstvo da biste bili sigurni da znate kako da koristite stavke i funkcije koje vaš novi uređaj nudi na bezbedan način.

SADRŽAJ

PISMO ZAHVALNOSTI	SR-01
BEZBEDNOSNA UPUTSTVA	SR-02
SPECIFIKACIJA	SR-07
PREGLED PROIZVODA	SR-08
INSTALACIJA PROIZVODA	SR-11
UPUTSTVO ZA RAD	SR-14
ČIŠĆENJE I ODRŽAVANJE	SR-15
ZNAKOVI, AUTORSKA PRAVA I PRAVNA IZJAVA	SR-16
ODLAGANJE I RECIKLAŽA	SR-17
OBAVEŠTENJE O ZAŠTITI PODATAKA	SR-18

BEZBEDNOSNA UPUTSTVA

Namena

Sledeće bezbednosne smernice imaju za cilj da spreče nepredviđene rizike ili oštećenja usled nebezbednog ili nepravilnog rada uređaja. Proverite pakovanje i uređaj po dolasku da biste bili sigurni da je sve na svom mestu kako biste osigurali bezbedan rad. Ako nađete bilo kakvo oštećenje, obratite se prodavcu ili distributeru. Imajte na umu da modifikacije ili prepravke uređaja nisu dozvoljene zbog vaše bezbednosti. Nenamenska upotreba može dovesti do opasnosti i gubitka garancije.

Objašnjenje simbola



Opasnost

Ovaj simbol označava da postoji opasnost po život i zdravlje ljudi zbog izuzetno zapaljivog gasa.



Upozorenje na električni napon

Ovaj simbol označava da postoji opasnost po život i zdravlje osoba zbog napona.



Upozorenje

Signalna reč označava opasnost sa srednjim nivoom rizika koja, ako se ne izbegne, može dovesti do smrti ili ozbiljne povrede.



Oprez

Signalna reč označava opasnost sa niskim stepenom rizika koja, ako se ne izbegne, može dovesti do lakših ili umerenih povreda.



Pažnja

Signalna reč ukazuje na važne informacije (npr. oštećenje imovine), ali ne i na opasnost.



Pridržavajte se uputstava

Ovaj simbol označava da serviser treba da radi i održava ovaj uređaj samo u skladu sa uputstvima za upotrebu.

Pažljivo i temeljno pročitajte ovo uputstvo za upotrebu pre upotrebe/puštanja u rad jedinice i čuvajte ih u neposrednoj blizini mesta ugradnje ili jedinice za kasniju upotrebu!

⚠ UPOZORENJE

- Kada se rerna prvi put uključi, može da ispušta neprijatan miris. To je zbog vezivnog sredstva koje se koristi za izolacione ploče unutar pećnice. Pokrenite novi prazan proizvod sa konvencionalnom funkcijom kuvanja, 250°C, 90 minuta da očistite nečistoće ulja unutar šupljine.
- Prilikom prve upotrebe sasvim je normalno da će biti malo dima i mirisa. Ako se to dogodi, morate samo da sačekate da se miris nestane pre nego što stavite hranu u rernu.
- Koristite proizvod u otvorenom okruženju.
- Aparat i njegovi dostupni delovi postaju vrući tokom upotrebe. Treba paziti da ne dodirujete grejne elemente. Decu mlađu od 8 godina treba držati podalje osim ako su pod stalnim nadzorom.
- Ako je površina napukla, isključite uređaj kako biste izbegli mogućnost strujnog udara.
- Ovaj uređaj mogu koristiti deca uzrasta od 8 godina i više godina i osobe sa smanjenim fizičkim, senzornim ili mentalnim sposobnostima ili nedostatkom iskustva i znanja ako su pod nadzorom ili dobijaju instrukcije u vezi sa upotrebom uređaja na bezbedan način i razumeju opasnosti koje su uključene. Deca se ne smeju igrati sa uređajem. Čišćenje i korisničko održavanje ne smeju da vrše deca bez nadzora.
- Tokom upotrebe, uređaj postaje veoma vruć. Treba voditi računa da ne dodirnete grejne elemente unutar rerne.
- Ne dozvolite deci da prilaze rerni dok radi, posebno kada je roštilj uključen.
- Uverite se da je uređaj isključen pre nego što zamenite lampu u pećnici kako biste izbegli mogućnost strujnog udara.
- Sredstva za isključivanje moraju biti ugrađena u fiksno ožičenje u skladu sa specifikacijama ožičenja.
- Decu treba nadzirati kako bi se osiguralo da se ne igraju sa uređajem.

- Ovaj uređaj nije namenjen za upotrebu od strane osoba (uključujući decu) sa smanjenim fizičkim, čulnim ili mentalnim sposobnostima, ili nedostatkom iskustva i znanja, osim ako dobijaju nadzor ili uputstva o upotrebi uređaja od strane osobe odgovorne za njihovu bezbednost.
- Dostupni delovi mogu da se zagreju tokom upotrebe. Malu decu treba držati podalje.
- Sredstvo za isključivanje svih polova mora biti ugrađeno u fiksno ožičenje u skladu sa pravilima za ožičenje.
- Ako je kabl za napajanje oštećen, mora ga zameniti proizvođač, njegov serviser ili slično kvalifikovano lice kako bi se izbegla opasnost.
- Nemojte koristiti gruba abrazivna sredstva za čišćenje ili oštre metalne strugače za čišćenje stakla na vratima rerne jer mogu izgubiti površinu, što može dovesti do pucanja stakla.
- Parni čistač se ne sme koristiti.
- Uređaji nisu namenjeni za upravljanje pomoću eksternog tajmera ili odvojenog sistema daljinskog upravljanja.
- Uputstva za pećnice koje imaju police treba da sadrže detalje koji ukazuju na ispravnu instalaciju polica.

Bezbednosni saveti

- Ne koristite pećnicu osim ako ne nosite nešto na nogama. Ne dodirujte rernu mokrim ili vlažnim rukama ili nogama.
- Za rernu: Vrata rerne ne bi trebalo često da se otvaraju tokom perioda kuvanja.
- Aparat mora instalirati ovlašćeni tehničar i staviti ga u upotrebu. Proizvođač nije odgovoran za bilo kakvu štetu koja bi mogla biti uzrokovana neispravnim postavljanjem i ugradnjom od strane neovlašćenog osoblja.
- Kada su vrata ili fioka rerne otvoreni, ne ostavljajte ništa na njima, možete poništiti ravnotežu uređaja ili razbiti vrata.
- Neki delovi uređaja mogu dugo zadržati toplotu; potrebno je sačekati da se ohladi pre nego što direktno dodirnete tačke koje su izložene toploti.
- Ako nećete koristiti uređaj duže vreme, savetuje se da ga isključite.

Ugradnja rerne u kuhinjsku jединicu

Postavite rernu u predviđeni prostor u kuhinjskoj jedinici; može se postaviti ispod radne ploče ili u uspravni ormar. Pričvrstite rernu na mesto tako što ćete je zašrafiti na mesto, koristeći dve rupe za pričvršćivanje u okviru. Da biste pronašli rupe za pričvršćivanje, otvorite vrata rerne i pogledajte unutra. Da bi se omogućila adekvatna ventilacija, mere i rastojanja se pridržavaju prilikom montaže rerne.

Važno

Da bi rerne ispravno radila, kuhinjsko kućište mora biti prikladno. Paneli kuhinjskog elementa koji se nalaze pored rerne moraju biti od materijala otpornog na toplotu. Uverite se da lepkovi jedinica koje su napravljene od furniranog drveta mogu da izdrže temperature od najmanje 120°C. Plastika ili lepkovi koji ne mogu da izdrže takve temperature će se istopiti i deformisati jedinicu, nakon što se rerne smesti unutar jedinice, električni delovi moraju biti potpuno izolovani. Ovo je zakonski zahtev za bezbednost. Svi štitnici moraju biti čvrsto pričvršćeni na svoje mesto tako da ih nije moguće ukloniti bez upotrebe specijalnih alata. Uklonite zadnju stranu kuhinjske jedinice kako biste osigurali da adekvatna struja vazduha cirkuliše oko rerne. Ploča za kuvanje mora imati zadnji razmak od najmanje 45 mm.



Izjava o usklađenosti

Kada raspakujete rerne, uverite se da nije na bilo koji način oštećena. Ako uopšte sumnjate, nemojte ga koristiti: kontaktirajte stručno kvalifikovanu osobu. Držite materijale za pakovanje kao što su plastične kese, polistiren ili ekseri van domašaja dece jer su opasni za decu.

SR



SPECIFIKACIJA

MODEL		MBON5M90M5-WH MBON5M90M5-BK
NOMINOVANI NAPON		220-240V~
NOMINOVANA FREKVENCIJA		50Hz-60Hz
ELEKTRIČNA SNAGA		3,0 kW
SNAGA LAMPE		25W
ZAPREMINA ŠUPLJINE		70L
ELEKTRIČNO, ŠUPLJINA		0,99kWh/ciklus
ELEKTRIČNO, ŠUPLJINA		0,79kWh/ciklus
INDEKS EERGETSKE EFIKASNOSTI		A

PREGLED PROIZVODA

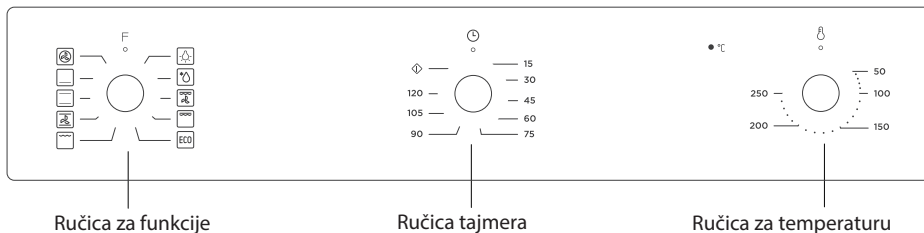

Simbol	Opis funkcije
	Lampa u rerni: Koja omogućava korisniku da posmatra napredak kuvanja bez otvaranja vrata. Lampa rerne će svetleti za sve funkcije kuvanja. (osim ECO funkcije)
	Odmrzavanje: Cirkulacija vazduha na sobnoj temperaturi omogućava brže odmrzavanje smrznute hrane, (bez upotrebe toplote). To je nežan, ali brz način da se ubrza vreme odmrzavanja i otopljanja gotovih jela i proizvoda punjenih kremom itd.
	Donji grejač: Toplota se primenjuje samo sa donje strane rerne. Koristite ovu opciju da zapečete donju stranu hrane. Ova funkcija je pogodna za recepte za sporo kuvanje ili za zagrevanje obroka.
	Konvencionalno kuvanje: Grejači sa gornje i donje strane ravnomerno zagrevaju izloženu hranu. Pečenje i dinstanje moguće je samo na jednom nivou.
	Konvencija sa ventilatorom: Gornji grejni element i donji grejni element rade sa ventilatorom. Aparat za kuvanje ravnomerno i brzo kuva svuda okolo.
	Roštilj mali: Ova metoda kuvanja je normalno pečenje na roštilju, uz korišćenje samo unutrašnjeg dela gornjeg grejnog elementa, koji usmerava toplotu nadole na hranu.
	Dvostruki roštilj: Unutrašnji grejni element i spoljašnji grejni element na vrhu rerne rade. Pogodno za pečenje većih količina.
	Dvostruki roštilj sa ventilatorom (na zadnjoj ploči): Unutrašnji grejni element i spoljašnje grejanje. element u vrhu rerne radi sa ventilatorom. Pogodno je za pečenje veće količine mesa.
	Konvekcija: Topli vazduh zagrejan zadnjim grejačem se veoma brzo ravnomerno raspoređuje po rerni pomoću ventilatora. Ovo rezultira bržim i ekonomičnijim procesom kuvanja. Konvekcija omogućava da se hrana istovremeno kuva na različitim policama.
	Za kuvanje sa uštedom energije. Odabrani sastojci se kuvaju na nežan način, a toplota dolazi odozgo i odozdo.

SR

Žičana polica: Za roštilj, posuđe, kalup za torte sa predmetima za pečenje i roštiljanje.

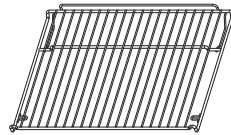

Nosač klizača: Za kuvanje hrane veće veličine, ove šine za police na desnoj i levoj strani rerne mogu da se uklone, posuđe i poslužavnik mogu da se stave na pod rerne, koristeći funkcije kao što su roštilj sa zračenjem

dvostruki roštilj, dupli roštilj sa ventilatorom.

BELEŠKA : Kada postavljate posuđe na pod rerne, NEMOJTE koristiti funkcije sa donjim grejačem kako biste sprečili nakupljanje toplote na dnu.

(samo za određene modele)

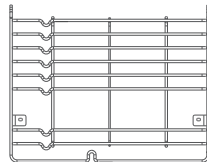

Univerzalni tiganj: Za kuvanje velikih količina hrane kao što su vlažni kolači, peciva, smrznuta hrana itd, ili za sakupljanje masti/prosipanja i mesnih sokova.

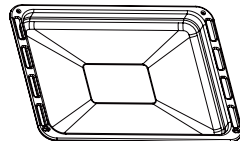

SR

Teleskopski klizač: Neki modeli mogu imati teleskopske klizače kako bi se olakšalo korišćenje rerne.

Ovi teleskopski klizači i nosači klizača mogu se rastaviti odvrtanjem vijaka koji se koriste za fiksiranje. Nakon rastavljanja, posuđe i poslužavnik mogu da se stave na pod rerne, koristeći funkcije kao roštilj sa zračenjem, dvostruki roštilj, dupli roštilj sa ventilatorom.

BELEŠKA : Kada postavljate posuđe na pod rerne, NEMOJTE koristiti funkcije sa donjim grejačem kako biste sprečili nakupljanje toplote na dnu.

(samo za određene modele)

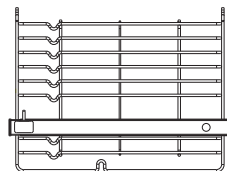

Upozorenje o postavljanju police

Da bi police rene funkcionisale bezbedno, neophodno je pravilno postavljanje polica između bočne šine. Police i tiganj se mogu koristiti samo između prvog i petog sloja. Police treba koristiti u pravom smeru, to će obezbediti da tokom pažljivog uklanjanja police ili poslužavnika vruća hrana ne isklizne.

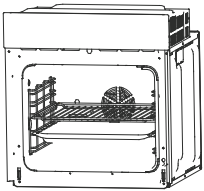

ILI

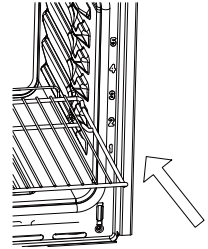
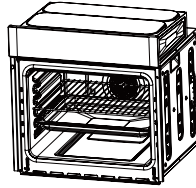

Zamena sijalice

Za zamenu, postupite na sledeći način:

1. Isključite napajanje iz mrežne utičnice ili isključite prekidač strujne utičnice jedinice.
2. Odvrnite stakleni poklopac lampe okretanjem u smeru suprotnom od kazaljke na satu (imajte na umu, možda je krut) i zamenite sijalicu novom istog tipa.
3. Vratite stakleni poklopac lampe na mesto.

BELEŠKA

Koristite samo halogene sijalice od 25W/230V, T300°C.

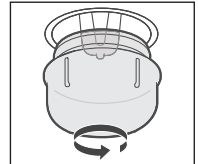

SR

Ventilacioni otvori

Kada se kuvanje završi, ako je temperatura ventilacionih otvora preko 70 stepeni, ventilator za hlađenje će nastaviti da radi. Ventilator za hlađenje neće prestati da radi sve dok temperatura ne postane niža od 60 stepeni.

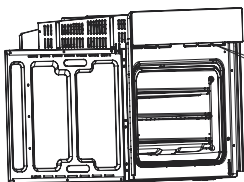

Ventilacioni otvori

INSTALACIJA PROIZVODA

Pričvršćivanje rerne za kabinet

1. Postavite reru u udubljenje ormarića.
2. Otvorite vrata rerne i odredite lokaciju rupa za montažne zavrtnje.
3. Pričvrstite reru na ormarić pomoću dva zavrtnja.

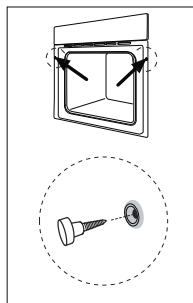

Priključak rerne

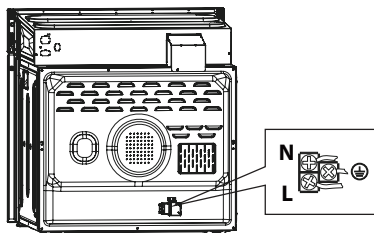

SR

Instalacija

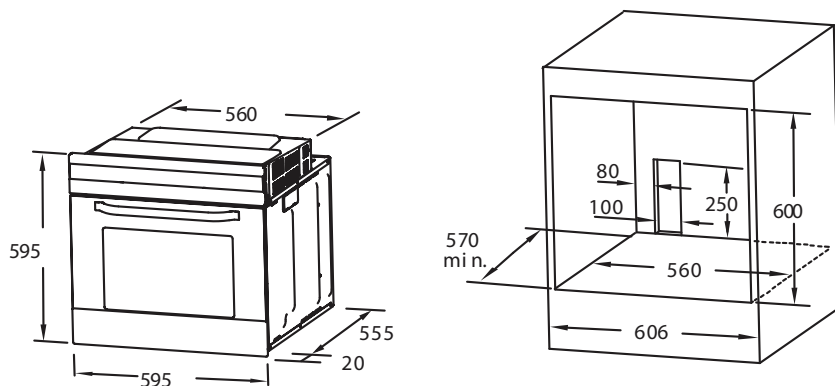

Napomena:

1. Za sve dimenzije su dozvoljena samo odstupanja u plusu.
2. Ormar ne uključuje prekidač za napajanje ili utičnicu.
3. Dimenzija ormara je u mm.

BELEŠKA

Broj uključenih dodataka zavisi od određenog kupljenog uređaja.

UKLANJANJE VRATA SA RERNE (OPCIONALNO)

Demontaža komponenti vrata rerne

1. Da biste uklonili vrata, otvorite vrata do maksimalnog ugla. Zatim povucite kopču na šarkama vrata unazad.

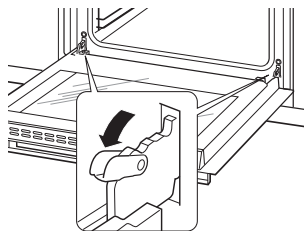

2. Zatvorite vrata pod uglom od približno 30°. Držite vrata jednom rukom sa svake strane. Podignite i polako izvucite vrata iz rerne.

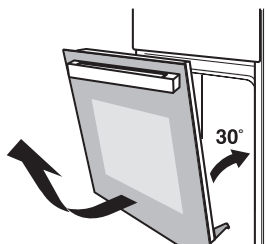

3. Otvorite sklop nosača za okretanje vrata, pogledajte radnju na sledećoj slici.

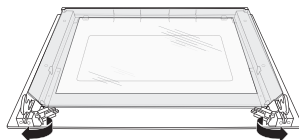

4. Podignite spoljno staklo vrata i izvucite ga, a zatim izvadite srednje staklo vrata na isti način.

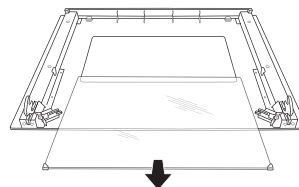
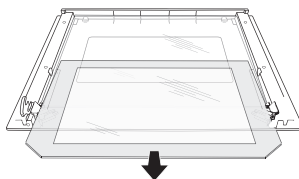

! UPOZORENJE

- Nemojte nasilno izvlačiti vrata i sprečite lomljenje stakla tokom procesa demontaže.
- Opruge šarki bi mogle da se olabave, uzrokujući telesne povrede.
- Ne podižite i ne nosite vrata rerne držeći ručicu na vratima.

UPUTSTVO ZA RAD

Kako se koristi

1. Ako nije potrebno da podesite vreme kuvanja, kada okrenete u smeru suprotnom od kazaljke na satu, dugme tajmera na „“ tajmer se neće vratiti na „0“ automatski i rerna će ostati u uključenom- stanju.
2. Ako je potrebno da podesite vreme kuvanja, okrenite dugme tajmera u smeru kazaljke na satu na vreme koje vam je potrebno.
Kada se dostigne podešeno vreme kuvanja, tajmer će se automatski vratiti na "0" uz zvuk "Ding, Ding, Ding" i rerna će se isključiti.
3. Za podešavanje funkcija okrenite dugme za funkcije na željeni nivo.
4. Za podešavanje temperature okrenite dugme za temperaturu.
Rerna će automatski početi da kuva nakon podešavanja funkcije i temperature.
5. Ako rerna nije u upotrebi, uvek postavite sva dugmad na "0".

Recepti za Eco režim

Recepti	Temperature (°C)	Level	Time (min)	Preheat
Gratinirani krompir	180	1	90-100	Ne
Čizkejk	160	1	100-150	Ne
Rolat od mesa	190	1	110-130	Ne

SR

ČIŠĆENJE I ODRŽAVANJE

Radi dobrog izgleda i pouzdanosti, održavajte jedinicu čistom. Moderan dizajn jedinice olakšava održavanje uz minimalne napore. Delovi uređaja koji dolaze u kontakt sa hranom moraju se redovno čistiti.

- Pre bilo kakvog održavanja i čišćenja, isključite napajanje.
- Postavite sve kontrole u položaj ISKLJUČENO.
- Sačekajte da unutrašnjost jedinice ne bude vruća, ali kada je rena samo malo topla čišćenje je lakše nego kada je više topla.
- Očistite površinu uređaja vlažnom krpom, mekom četkom ili finim sunđerom, a zatim obrišite suvom. U slučaju jakog prljanja, koristite toplu vodu sa neabrazivnim sredstvom za čišćenje.
- Za čišćenje stakla na vratima rerne nemojte koristiti abrazivna sredstva za čišćenje ili oštre metalne strugače, oni mogu izgrebati površinu ili dovesti do oštećenja stakla.
- Nikada ne ostavljajte kisele supstance (limunov sok, sirće) na delovima od nerđajućeg čelika.
- Nemojte koristiti čistač visokog pritiska za čišćenje jedinice. Tepsije za pečenje se mogu prati blagim deterdžentom.

ZNAKOVI, AUTORSKA PRAVA I PRAVNA IZJAVA

 logotip, slovni žigovi, trgovačko ime, robna marka i sve njihove verzije su vredna imovina kompanije Midea Grupe i/ili njenih filijala ("Midea"), na kojima Midea poseduje žigove, autorska prava i druga prava intelektualne svojine, kao i svu dobru volju proisteklu iz korišćenja bilo koji deo zaštitnog znaka Midea. Korišćenje žiga kompanije Midea u komercijalne svrhe bez prethodne pismene saglasnosti kompanije Midea može predstavljati povredu žiga ili neloyalnu konkurenciju u suprotnosti sa relevantnim zakonima.

Ovaj priručnik je kreirala kompanija Midea i kompanija Midea zadržava sva autorska prava. Nijedan entitet ili pojedinac ne može koristiti, umnožavati, modifikovati, distribuirati u celini ili delimično ovaj priručnik, ili pakovati ili prodavati sa drugim proizvodima bez prethodne pismene saglasnosti Midea.

Sve opisane funkcije i uputstva su bile ažurne u vreme štampanja ovog uputstva. Međutim, stvarni proizvod može da varira zbog poboljšanih funkcija i dizajna.

ODLAGANJE I RECIKLAŽA

Važna uputstva za životnu sredinu

Usklađenost sa WEEE direktivom i odlaganje otpadnih proizvoda:

Ovaj proizvod je usklađen sa EU WEEE direktivom (2012/19/EU). Ovaj proizvod nosi klasifikacioni simbol za otpadnu električnu i elektronsku opremu (WEEE).

Ovaj simbol označava da se ovaj proizvod ne sme odlagati sa drugim kućnim otpadom na kraju njegovog radnog veka. Korišćeni uređaj se mora vratiti na zvanično sabirno mesto za reciklažu električnih elektronskih uređaja. Da biste pronašli ove sisteme za prikupljanje, obratite se lokalnim vlastima ili prodavcu kod koga je proizvod kupljen. Svako domaćinstvo ima važnu ulogu u obnavljanju i reciklaži starih uređaja. Odgovarajuće odlaganje iskorišćenog uređaja pomaže u sprečavanju potencijalnih negativnih posledica po životnu sredinu i ljudsko zdravlje.



Informacije o paketu

SR

Materijali za pakovanje proizvoda su proizvedeni od materijala koji se mogu reciklirati u skladu sa našim nacionalnim propisima o životnoj sredini. Nemojte odlagati materijal za pakovanje zajedno sa kućnim ili drugim otpadom. Odnosite ih na mesta za sakupljanje ambalažnog materijala koja su odredile lokalne vlasti.



OBAVEŠTENJE O ZAŠTITI PODATAKA

Za pružanje usluga ugovorenih sa kupcem, saglasni smo da ćemo se bez ograničenja pridržavati svih odredbi važećeg zakona o zaštiti podataka, u skladu sa ugovorenim zemljama u kojima će usluge biti isporučene klijentu, kao i, gde je primenjivo, Opšte uredbe EU o zaštiti podataka (GDPR).

Uopšteno govoreći, naša obrada podataka je da ispunimo našu obavezu prema ugovoru sa vama i iz bezbednosnih razloga proizvoda, da zaštitimo vaša prava u vezi sa garancijom i pitanjima registracije proizvoda. U nekim slučajevima, ali samo ako je obezbeđena odgovarajuća zaštita podataka, lični podaci se mogu preneti primaocima koji se nalaze izvan Evropskog ekonomskog prostora.

Dodatne informacije se daju na zahtev. Možete kontaktirati našeg službenika za zaštitu podataka putem **MideaDPO@midea.com**. Da biste ostvarili svoja prava, kao što je pravo na prigovor na obradu vašeg ličnog datuma u svrhe direktnog marketinga, kontaktirajte nas putem **MideaDPO@midea.com**. Da biste pronašli dodatne informacije, pratite QR kod.



make yourself at home



www.midea.com

© Midea 2024 all rights reserved

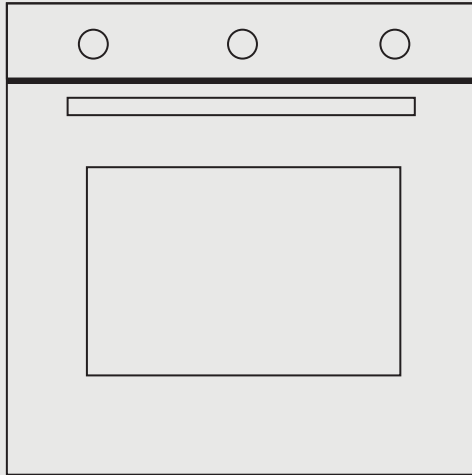

Ugradbena pećnica

KORISNIČKI PRIRUČNIK

MBON5M90M5-WH

MBON5M90M5-BK

Obavijesti za upozorenja: Prije uporabe ovog proizvoda pažljivo pročitajte ovaj priručnik i sačuvajte ga za buduću upotrebu. Dizajn i specifikacije podložni su promjenama bez prethodne obavijesti radi poboljšanja proizvoda. Za pojedinosti se obratite svom prodavaču ili proizvođaču.

Gornji dijagram je samo za referencu. Uzmite izgled stvarnog proizvoda kao standard.

PISMO ZAHVALE

Hvala vam što ste odabrali tvrtku Midea! Prije uporabe vašeg novog Midea proizvoda, molimo pročitajte ovaj priručnik pažljivo kako biste znali kako raditi s funkcijama i osobinama koje vaš novi uređaj nudi na siguran način.

SADRŽAJ

PISMO ZAHVALE	HR-01
SIGURNOSNE UPUTE	HR-02
SPECIFIKACIJA	HR-07
PREGLED PROIZVODA	HR-08
INSTALACIJA PROIZVODA	HR-11
UPUTE ZA RAD	HR-14
ČIŠĆENJE I ODRŽAVANJE	HR-15
ZAŠTITNI ZNAK, AUTORSKA PRAVA I PRAVNA IZJAVA	HR-16
ODLAGANJE I RECIKLIRANJE	HR-17
OBAVIJEST O ZAŠTITI PODATAKA	HR-18

SIGURNOSNE UPUTE

Namjena

Sljedeće smjernice namijenjene su da spriječe nepredviđene rizike ili štetu od nesigurnog ili neispravnog rada uređaja. Molimo provjerite pakovanje i uređaj pri dolasku kako biste se uvjerali da je sve netaknuto kako bi se osigurao siguran rad. Ako pronađete bilo kakvo oštećenje molimo kontaktirati trgovca. Molimo imajte na umu da izmjene ili zamjene na uređaju nisu dozvoljene zbog vaše sigurnosti. Nenamjenska uporaba može uzrokovati opasnostima i gubitkom potraživanja vezanih uz jamstvo.

Objašnjenje simbola



Opasnost

Ovaj simbol pokazuje da postoje opasnosti po život i zdravlje osoba zbog izuzetno zapaljivih plinova.



Upozorenje na strujni napon

Ovaj simbol pokazuje da postoji opasnost po život i zdravlje osoba zbog napona.



Upozorenje

Signalna riječ pokazuje opasnost sa srednjom razinom rizika koji, ako se ne izbjegne, može dovesti do smrti ili ozbiljne ozljede.



Oprez

Signalna riječ pokazuje opasnost s niskim stupnjem rizika koji, ako se ne izbjegne, može dovesti do manje ili srednje ozljede.



Pozornost

Signalna riječ ukazuje na važne informacije (primjerice oštećenje imovine) ali ne na opasnost.



Posmatrajte upute

Ovaj simbol pokazuje da bi servisni tehničar trebao raditi s ovim uređajem i održavati ga sukladno uputama za rad.

Pozorno pročitajte ove upute za rad prije uporabe/ puštanja u pogon jedinice i držite ih u neposrednoj blizini mjesta postavljanja ili jedinice za kasniju uporabu!

▲ UPOZORENJE

- Kada se pećnica prvi put uključi, može se osjećati neugodan miris. To je zbog vezivnog sredstva koje se koristi za izolacijske ploče unutar pećnice. Pustite novi prazan proizvod s konvencionalnom funkcijom kuhanja, 250°C, 90 minuta kako biste očistili nečistoće ulja unutar šupljine.
- Tijekom prve uporabe potpuno je normalno da će biti malo dima i mirisa. Ako se ipak dogodi, samo pričekajte da miris nestane prije nego stavite hranu u pećnicu.
- Koristite proizvod na otvorenom.
- Uređaj i njegovi dostupni dijelovi postaju vrući tijekom uporabe. Treba paziti da ne dodirnete grijaće elemente. Djecu mlađu od 8 godina treba držati podalje osim ako nisu pod stalnim nadzorom.
- Ako je površina napuknuta, isključite uređaj kako biste izbjegli mogućnost strujnog udara.
- Ovaj uređaj mogu koristiti djeca starija od 8 godina i osobe sa smanjenim fizičkim, osjetilnim ili mentalnim sposobnostima ili nedostatkom iskustva i znanja ako su pod nadzorom ili su ih dobili upute u vezi s korištenjem uređaja na siguran način i razumiju opasnosti uključeni.
- Djeca se ne smiju igrati s uređajem. Čišćenje i korisničko održavanje ne smiju obavljati djeca bez nadzora. Tijekom uporabe uređaj postaje jako vruć. Treba paziti da ne dodirujete grijaće elemente unutar pećnice.
- Ne dopustite djeci da se približavaju pećnici dok radi, posebno kada je gril uključen.

- Uvjerite se da je uređaj isključen prije zamjene žarulje u pećnici kako biste izbjegli mogućnost električnog udara.
- Sredstvo za prekid napajanja mora biti ugrađeno u fiksno ožičenje u skladu sa specifikacijama ožičenja.
- Djecu treba nadzirati kako bi se osiguralo da se ne igraju s uređajem.
- Ovaj uređaj nije namijenjen za korištenje od strane osoba (uključujući djecu) sa smanjenim fizičkim, osjetilnim ili mentalnim sposobnostima, ili nedostatkom iskustva i znanja, osim ako nisu pod nadzorom ili su dobili upute o korištenju uređaja od strane osobe odgovorne za njihovu sigurnost.
- Dostupni dijelovi mogu postati vrući tijekom uporabe. Malu djecu treba držati podalje.
- Sredstvo za isključivanje svih polova mora biti ugrađeno u fiksno ožičenje u skladu s pravilima ožičenja.
- Ako je kabel za napajanje oštećen, mora ga zamijeniti proizvođač, njegov serviser ili slično kvalificirana osoba kako bi se izbjegla opasnost.
- Ne koristite oštra abrazivna sredstva za čišćenje ili oštre metalne strugače za čišćenje stakla na vratima pećnice jer mogu ogrebat površinu, što može dovesti do pucanja stakla.
- Ne smije se koristiti parni čistač.
- Uređaji nisu namijenjeni za upravljanje pomoću vanjskog mjerača vremena ili zasebnog sustava daljinskog upravljanja.
- Upute za pećnice koje imaju police moraju sadržavati pojedinosti koje pokazuju ispravnu ugradnju polica.

Sigurnosni savjeti

- Ne koristite pećnicu osim ako ne nosite nešto na svojim stopalima. Ne dirajte pećnicu mokrim ili vlažnim rukama ili nogama.
- Za pećnicu: Tijekom pečenja ne smijete često otvarati vrata pećnice.
- Aparat mora instalirati ovlaštenu tehničaru i staviti ga u uporabu. Proizvođač nije odgovoran za bilo kakvu štetu koja bi mogla biti uzrokovana neispravnim postavljanjem i montažom od strane neovlaštenog osoblja.
- Kada su vrata ili ladica pećnice otvoreni, ne ostavljajte ništa na njima jer biste mogli dovesti do poremećaja ravnoteže uređaja ili razbiti vrata.
- Neki dijelovi uređaja mogu dugo zadržati toplinu; potrebno je pričekati da se ohladi prije izravnog dodirivanja točaka koje su izložene toplini.
- Ako nećete koristiti uređaj dulje vrijeme, savjetuje se da ga isključite iz struje.

HR

Ugradnja pećnice u kuhinjsku jединicu

Postavite pećnicu u predviđeni prostor kuhinjskog elementa; može se postaviti ispod radne ploče ili u uspravni ormarić. Pričvrstite pećnicu na mjesto pričvršćivanjem vijaka pomoću dvije pričvrstne rupe u okviru. Kako biste pronašli rupe za pričvršćivanje, otvorite vrata pećnice i pogledajte unutra. Kako biste omogućili odgovarajuću ventilaciju, pridržavajte se mjera i udaljenosti pri postavljanju pećnice.

Važno

Da bi pećnica ispravno radila, kuhinjsko kućište mora biti odgovarajuće. Ploče kuhinjskog elementa koje se nalaze uz pećnicu moraju biti izrađene od materijala otpornog na toplinu. Osigurajte da ljepila jedinica koje su izrađene od furniranog drva mogu izdržati temperature od najmanje 120°C. Plastika ili ljepila koja ne mogu izdržati takve temperature rastopit će se i deformirati jedinicu, nakon što se pećnica stavi unutar jedinice, električni dijelovi moraju biti potpuno izolirani. Ovo je zakonski sigurnosni zahtjev. Svi štitnici moraju biti čvrsto pričvršćeni na svoje mjesto tako da ih je nemoguće ukloniti bez upotrebe posebnih alata. Uklonite stražnji dio kuhinjskog elementa kako biste osigurali odgovarajuću struju zraka oko pećnice. Ploča za kuhanje mora imati stražnji razmak od najmanje 45 mm.



Izjava o sukladnosti

Kada ste raspakirali pećnicu, provjerite da nije oštećena na bilo koji način. Ako imate bilo kakvih nedoumica, nemojte ga koristiti: obratite se stručno kvalificiranoj osobi. Materijale za pakiranje poput plastičnih vrećica, polistirena ili čavala držite izvan dohvata djece jer su opasni za djecu.

HR



SPECIFIKACIJA

MODEL	MBON5M90M5-WH MBON5M90M5-BK
NAZIVNI NAPON	220-240V~
NAZIVNA FREKVENCIJA	50Hz-60Hz
ELEKTRIČNA ENERGIJA	3,0 kW
SNAGA LAMPE	25W
VOLUMEN ŠUPLJINE	70L
ELEKTRIČNO, ŠUPLJINA 	0,99kWh/ciklus
ELEKTRIČNO, ŠUPLJINA 	0,79kWh/ciklus
INDEKS ENERGETSKE UČINKOVITOSTI	A



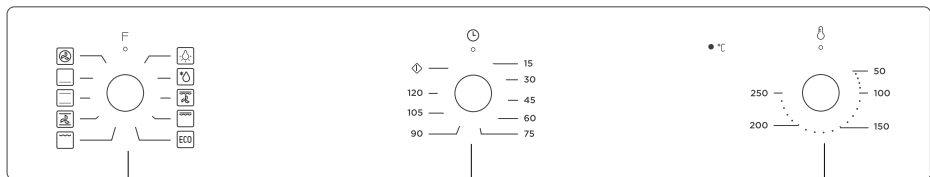





PREGLED PROIZVODA



Funkcijski gumb

Gumb tajmera

Gumb za temperaturu

Simbol	Opis funkcije
	Lampa u pećnici: Što korisniku omogućuje promatranje tijeka kuhanja bez otvaranja vrata. Lampica pećnice će svijetliti za sve funkcije kuhanja. (osim ECO funkcije)
	Odmrzavanje: Kruženje zraka na sobnoj temperaturi omogućuje brže odmrzavanje smrznute hrane (bez upotrebe topline). To je nježan, ali brz način da se ubrza vrijeme odmrzavanja i otopljanja gotovih jela i proizvoda punjenih vrhnjem itd.
	Donji grijač: Toplina se prenosi samo s donje strane pećnice. Koristite ovu opciju za pečenje donje strane hrane. Ova je funkcija prikladna za sporo kuhanje ili za zagrijavanje jela.
	Konvekcijsko kuhanje: Grijači s gornje i donje strane ravnomjerno zagrijavaju izloženu hranu. Pečenje i prženje moguće je samo na jednoj razini.
	Konvekcija s ventilatorom: Gornji i donji grijači element rade s ventilatorom. Uređaj kuha ravnomjerno i brzo peče posvuda.
	Mali grill: Ova metoda kuhanja je uobičajeno pečenje na grilu, pri čemu se koristi samo unutarnji dio gornjeg grijaćeg elementa, koji usmjerava toplinu prema dolje na hranu.
	Dvostruki roštilj: Unutarnji grijač i vanjski grijač na vrhu pećnice rade. Pogodno za pečenje većih količina.
	Dvostruki grill s ventilatorom (na stražnjoj ploči): Unutarnji grijači element i vanjski grijač, element na vrhu pećnice radi s ventilatorom. Pogodan je za pečenje veće količine mesa.
	Konvekcija: Topli zrak zagrijan stražnjim grijačem ravnomjerno se raspoređuje po pećnici vrlo brzo pomoću ventilatora. To rezultira bržim i ekonomičnijim procesom kuhanja. Konvekcija omogućuje istovremeno kuhanje hrane na različitim policama.
	Za kuhanje uz uštedu energije. Kuhajte odabrane sastojke na nježan način, a toplina dolazi s gornje i donje strane.

Žičana polica: Za roštilj, posuđe, kalup za kolače sa predmetima za pečenje i roštiljanje.

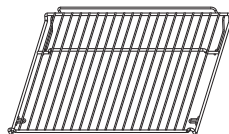

Nosač klizača: Za kuhanje veće hrane, ove nosače klizača s desne i lijeve strane pećnice mogu se ukloniti, posuđe i pladanj mogu se staviti na dno pećnice, koristeći funkcije kao što su radijantni gril, dvostruki gril, dupli gril s ventilatorom.

BILJEŠKA: Kada stavljate posuđe na dno pećnice, **NEMOJTE** koristiti funkcije s donjim grijačem kako biste spriječili skupljanje topline na dnu.

(samo za određene modele)

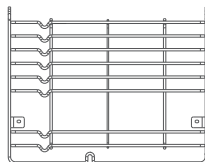

Univerzalna posuda Za kuhanje velikih količina hrane kao što su vlažni kolači, kolači, smrznuta hrana itd., ili za skupljanje masnoće/prolivenog i mesnog soka.

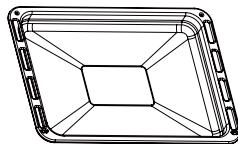

HR

Teleskopska vodilica: Neki modeli mogu imati teleskopske vodilice koje olakšavaju korištenje pećnice. Ove teleskopske vodilice i nosači klizača mogu se rastaviti odvrtanjem vijaka koji se koriste za pričvršćivanje. Nakon rastavljanja, posuđe i pladanj mogu se staviti na dno pećnice, koristeći funkcije kao što su radijantni gril, dupli gril, dvostruki gril s ventilatorom.

BILJEŠKA: Kada stavljate posuđe na dno pećnice, **NEMOJTE** koristiti funkcije s donjim grijačem kako biste spriječili skupljanje topline na dnu.

(samo za određene modele)

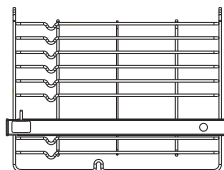

Upozorenje o postavljanju polica

Kako biste osigurali siguran rad polica u pećnici, neophodno je ispravno postavljanje polica između bočne prečke. Police i posuda mogu se koristiti samo između prvog i petog sloja.

Police treba koristiti u pravom smjeru, to će osigurati da tijekom pažljivog uklanjanja police ili pladnja vruće namirnice ne iskliznu van.

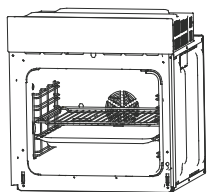

ILI

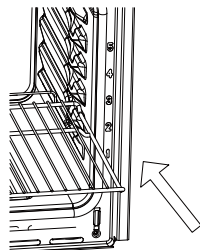
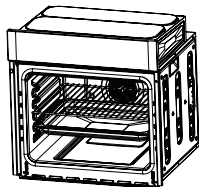

Zamjena žarulje

Za zamjenu, postupite na sljedeći način:

1. Isključite napajanje iz mrežne utičnice ili isključite prekidač strujnog kruga na mrežnoj utičnici jedinice.
2. Odvijte poklopac žarulje okretanjem u smjeru suprotnom od kazaljke na satu (napomena, može biti krut) i zamijenite žarulju novom iste vrste.
3. Vratite stakleni poklopac svjetiljke na mjesto.

BILJEŠKA:

Koristite samo halogene žarulje od 25W/230V, T300°C.

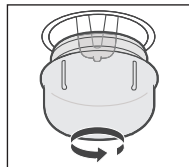

HR

Ventilacijski otvori

Kada je kuhanje završeno, ako je temperatura ventilacijskih otvora iznad 70 stupnjeva, ventilator će nastaviti s radom. Ventilator za hlađenje neće prestati raditi dok temperatura ne padne ispod 60 stupnjeva.

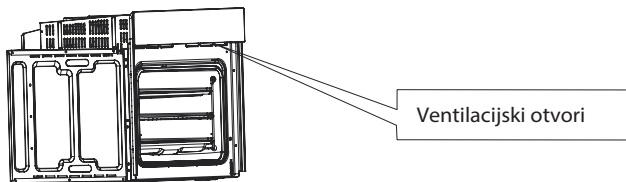

INSTALACIJA PROIZVODA

Pričvršćivanje pećnice za ormarić

1. Postavite pećnicu u udubljenje kućišta.
2. Otvorite vrata pećnice i odredite mjesto rupa za pričvršne vijke.
3. Pričvrstite pećnicu na kućište s dva vijka.

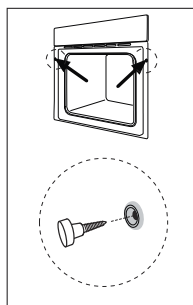

Spajanje pećnice

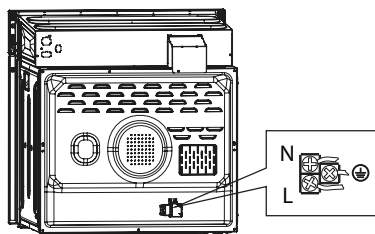

HR

Montaža

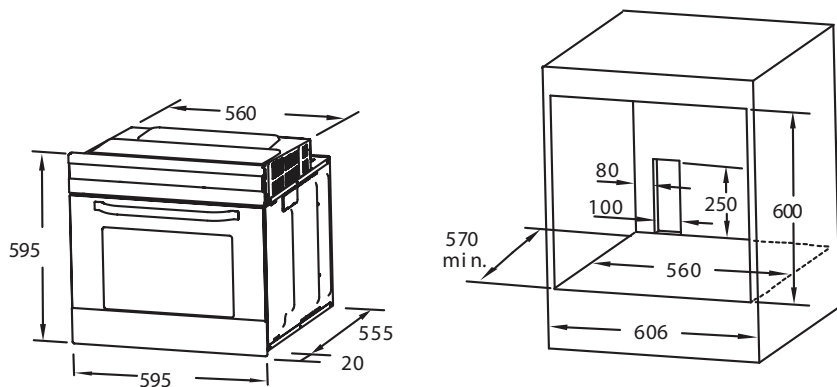

Napomena:

1. Za sve dimenzije dopuštena su samo plus odstupanja.
2. Kućište ne uključuje prekidač ili utičnicu.
3. Dimenzija ormara je u mm.

BILJEŠKA:

Broj uključenih dodatka ovisi o određenom kupljenom uređaju.

SKIDANJE VRATA S PEĆNICE (OPCIONALNO)

Demontaža dijelova vrata pećnice

1. Za uklanjanje vrata, otvorite ih do najvećeg kuta. Zatim povucite kopču na šarkama vrata unatrag.

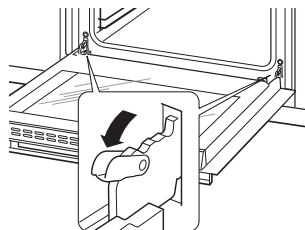

2. Zatvorite vrata pod kutom od približno 30°. Držite vrata jednom rukom sa svake strane. Podignite i polako izvucite vrata iz pećnice.

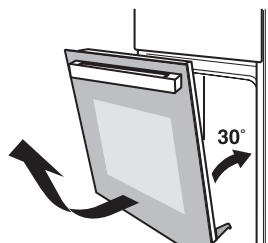

3. Otvorite sklop nosača rotacije vrata, pogledajte postupak na sljedećoj slici.

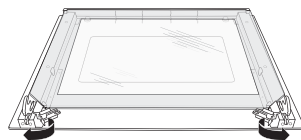

4. Podignite vanjsko staklo na vratima i izvucite ga van, zatim izvadite srednje staklo na vratima na isti način.

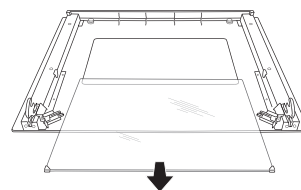
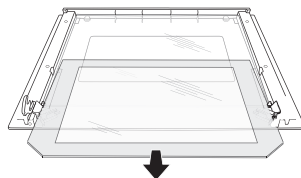

UPOZORENJE

- Nemojte silom izvlačiti vrata i spriječite lomljenje stakla tijekom procesa rastavljanja.
- Opruge šarke bi mogle olabaviti, uzrokujući tjelesne ozljede.
- Nemojte podizati ili nositi vrata pećnice držeći ih za ručku.

UPUTE ZA RAD

Kako koristiti

1. Ako nema potrebe za postavljanjem vremena kuhanja, kada okrenete gumb timera u smjeru suprotnom od kazaljke na satu na "  ", tajmer se neće automatski vratiti na "0" i pećnica će ostati u stanju- uključivosti.
2. Ako trebate postaviti vrijeme kuhanja, okrenite gumb timera u smjeru kazaljke na satu na vrijeme koje vam je potrebno.
Kada se postigne postavljeno vrijeme kuhanja, tajmer će se automatski vratiti na "0" uz zvuk "Ding, Ding, Ding" i pećnica će se isključiti.
3. Za postavljanje funkcija okretanjem funkcijskog gumba na željenu razinu.
Za podešavanje temperature okretanjem gumba za temperaturu.
4. Pećnica će automatski započeti kuhanje nakon postavljanja funkcije i temperature.
5. Ako se pećnica ne koristi, uvijek postavite sve gumbе na "0".

Recepti za Eco način rada

Recepti	Temperatura (°C)	Nivo	Vrijeme (min.)	Prethodno zagrijavanje
Gratinirani krompir i sir	180	1	90-100	Ne
Čizkejk	160	1	100-150	Ne
Mesna štruca	190	1	110-130	Ne

HR

ČIŠĆENJE I ODRŽAVANJE

Radi dobrog izgleda i pouzdanosti, održavajte jedinicu čistom. Moderan dizajn jedinice olakšava održavanje na minimum. Dijelovi uređaja koji dolaze u dodir s hranom moraju se redovito čistiti.

- Prije bilo kakvog održavanja i čišćenja, isključite napajanje.
- Postavite sve kontrole u položaj ISKLJUČENO.
- Pričekajte dok unutrašnjost jedinice ne bude vruća, već samo malo topla - čišćenje je lakše nego kad je toplo.
- Očistite površinu jedinice vlažnom krpom, mekom četkom ili finom spužvom, a zatim obrišite suhom. U slučaju jakog zaprljanja, koristite vruću vodu s neabrazivnim sredstvom za čišćenje.
- Za čišćenje stakla na vratima pećnice nemojte koristiti abrazivna sredstva za čišćenje ili oštre metalne strugače, oni mogu izgrebati površinu ili dovesti do oštećenja stakla.
- Nikada ne ostavljajte kisele tvari (limunov sok, ocat) na dijelovima od nehrđajućeg čelika.
- Nemojte koristiti visokotlačni čistač za čišćenje jedinice. Posude za pečenje mogu se prati u blagom deterdžentu.

ZAŠTITNI ZNAK, AUTORSKA PRAVA I PRAVNA IZJAVA

 Logotip, oznake riječi, trgovački naziv, trgovačka odjeća i sve inačice proizašle iz toga vrijedna su imovina Midea Group i/ili njenih podružnica („Midea“) čije zaštitne znakove, autorska prava i druga prava na intelektualnu imovinu Midea posjeduje, te i svu dobru volju proizašlu iz uporabe bilo kojeg dijela Midea zaštitnog znaka. Upotreba Midea zaštitnog znaka u komercijalne svrhe bez prethodnog pismenog pristanka Midea može činiti kršenje zaštitnog znaka ili nepoštenu konkurenciju u kršenju odgovarajućih prava.

Ovaj priručnik kreira Midea i Midea zadržava sva autorska prava na njega. Ni jedno tijelo niti pojedinac ne smije koristiti, duplicirati, mijenjati, distribuirati u cjelini niti djelomično ovaj priručnik niti pakirati ili prodavati s drugim proizvodima bez prethodnog pismenog pristanka Midea.

Sve opisane funkcije i upute ažurirane su u vrijeme ispisa ovog priručnika. Ipak, stvarni proizvod može varirati zbog poboljšanih funkcija i dizajna.

ODLAGANJE I RECIKLIRANJE

Važne upute za okoliš

Sukladnost s Direktivom WEEE i zbrinjavanje otpadnog proizvoda:

Ovaj proizvod sukladan je s EU WEEE direktive (2012/19/EU). Proizvod nosi simbol klasifikacije Otpadna električna i elektronička oprema (WEEE).

Simbol pokazuje da se proizvod ne smije odlagati s drugim kućnim otpadom na kraju svog životnog vijeka. Iskorišteni uređaj se mora vratiti na službeno mjesto sakupljanja radi recikliranja električnih i elektroničkih uređaja. Kako biste pronašli ove sustave sakupljanja molimo kontaktirajte lokalne vlasti ili prodavača kod kojeg ste kupili proizvod. Svako kućanstvo igra važnu ulogu u oporavku i recikliranju starog uređaja. Odgovarajuće bacanje iskorištenog uređaja će pomoći da se spriječe potencijalne negativne posljedice po okolinu i ljudsko zdravlje.



Informacije o pakiranju

Materijali za pakiranje proizvoda proizvedeni su od materijala koji se mogu reciklirati sukladno s našim Državnim uredbama za okoliš. Nemojte odlagati materijale za pakiranje zajedno s kućanskim ili drugim otpadom. Odnosite ih na mjesta za sakupljanje materijala za pakiranje koja određuju lokalne vlasti.

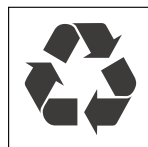

OBAVIJEST O ZAŠTITI PODATAKA

Za odredbe usluga koje prihvata klijent, mi prihvaćamo da se, bez ograničenja, pridržavamo svih odredbi važećeg zakona o zaštiti podataka, sukladno sa zemljama koje su dio dogovora unutar kojih će se pružati usluge klijentu kao i općih uredbi o zaštiti podataka, gdje je primjenjivo (EU General Data Protection Regulation (GDPR)).

Općenito, naša obrada podataka služi da se ispuni naša obveza u okviru ugovora s vama i iz razloga sigurnosti proizvoda, kako bi se sačuvala vaša prava u svezi s pitanjima jamstva i registriranja proizvoda. U nekim slučajevima, ali samo ako je osigurana odgovarajuća zaštita podataka, osobni podaci mogu se prenositi primateljima koji se nalaze izvan Europskog ekonomskog područja.

Dalje informacije daju se na zahtjev. Našeg službenika za zaštitu podataka možete kontaktirati putem **MideaDPO@midea.com**. Kako biste iskoristili svoje pravo kao što je pravo na prigovor da se vaši osobni podaci obrađuju u izravne marketinške svrhe, molimo kontaktirajte nas putem **MideaDPO@midea.com**. Za dalje informacije, molimo pratite QR kod.



make yourself at home



www.midea.com

© Midea 2024 all rights reserved

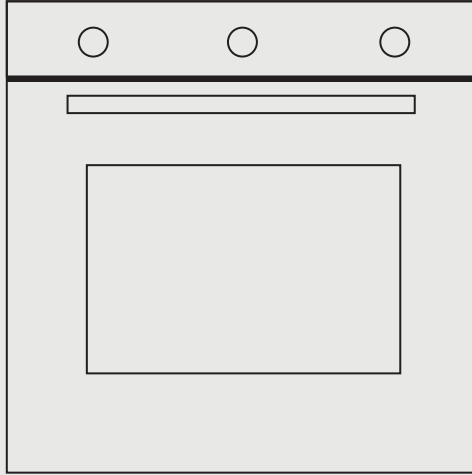

BEÉPÍTETT SÜTŐ

FELHASZNÁLÓI KÉZIKÖNYV

MBON5M90M5-WH

MBON5M90M5-BK

Figyelmeztető megjegyzések: A termék használata előtt kérjük, figyelmesen olvassa el ezt a kézikönyvet, és őrizze meg későbbi használatra.

A termék tervezése és specifikációi a termékfejlesztés érdekében előzetes értesítés nélkül változhatnak.

A részletekért forduljon kereskedőjéhez vagy gyártójához.

A fenti ábra csak tájékoztató jellegű. Kérjük, a tényleges termék megjelenését tekintse mércének.

KÖSZÖNŐLEVÉL

Köszönjük, hogy a Mideát választotta! Az Ön új Midea termékének használatba vétele előtt, kérjük, alaposan olvassa el ezt a kézikönyvet, az új készülék által kínált funkciók és lehetőségek biztonságos működése érdekében.

TARTALOM

KÖSZÖNŐLEVÉL	HU-01
BIZTONSÁGI ÚTMUTATÓ	HU-02
MŰSZAKI JELLEMZŐK	HU-07
TERMÉK ÁTTEKINTÉS	HU-08
TERMÉK TELEPÍTÉSE	HU-11
KEZELÉSI ÚTMUTATÓ	HU-14
TISZTÍTÁS ÉS KARBANTARTÁS	HU-15
VÉDJEGYEK, SZERZŐI JOGOK ÉS JOGI NYILATKOZAT	HU-16
ÁRTALMATLANÍTÁS ÉS ÚJRAHASZNOSÍTÁS	HU-17
ADATVÉDELMI NYILATKOZAT	HU-18

BIZTONSÁGI ÚTMUTATÓ

Rendeltetésszerű használat

Az alábbi biztonsági irányelvek célja, hogy megelőzze a készülék nem biztonságos vagy helytelen üzemeltetéséből eredő előre nem látható kockázatokat vagy károkat. Kérjük, átvételkor a biztonságos működés érdekében ellenőrizze a csomagolást és a készüléket, hogy minden sértetlen-e. Ha bármilyen sérülést talál, kérjük, forduljon az eladóhoz vagy a kereskedőhöz. Kérjük, vegye figyelembe, hogy a készülék módosításai vagy átalakításai az Ön biztonsága érdekében nem engedélyezettek. A nem rendeltetésszerű használat veszélyes lehet és a jótállás elvesztésével jár.

A szimbólumok magyarázata



Veszély

Ez a szimbólum azt jelzi, hogy a rendkívül gyúlékony gáz veszélyt jelent a személyek életére és egészségére.



Elektromos feszültség figyelmeztetés

Ez a szimbólum azt jelzi, hogy az elektromos feszültség miatt élet- és egészség károsító veszély áll fenn.



Figyelmeztetés

A jelzőszó olyan közepes kockázati szintet jelentő veszélyt jelez, amely, ha nem kerüljük el, halálhoz vagy súlyos sérüléshez vezethet.



Vigyázat

A jelzőszó olyan alacsony kockázati fokú veszélyt jelez, amely, ha nem kerüljük el, kisebb vagy közepes mértékű sérülést okozhat.



Figyelem

A jelzőszó fontos információt jelez (pl. anyagi kár), de nem veszélyt.



Tartsa be az utasításokat

Ez a szimbólum azt jelzi, hogy a szerviztechnikus csak a használati utasításnak megfelelően üzemeltetheti és tarthatja karban a készüléket.

A készülék használata/beüzemelése előtt olvassa el alaposan és figyelmesen ezt a kezelési útmutatót, és a későbbi használat céljából őrizze meg a telepítési hely vagy a készülék közvetlen közelében!

▲ FIGYELMEZTETÉS

- A sütő első bekapcsolásakor kellemetlen szagot áraszthat. Ez a sütőben lévő szigetelőpanelekhez használt ragasztóanyagnak köszönhető. Kérjük, hogy az új, üres terméket hagyományos főzési funkcióval, 250°C-on, 90 percig futtassa fel, hogy az üregben lévő olajszennyeződéseket megtisztítsa.
- Az első használat során teljesen normális, hogy enyhe füst és szagok keletkeznek. Ha ez előfordul, akkor csak meg kell várnia, amíg a szag eltűnik, mielőtt az ételt betenné a sütőbe.
- Kérjük, használja a terméket nyílt környezetben.
- A készülék és annak hozzáférhető részei használat közben felforrósodnak. Ügyeljen arra, hogy ne érintse meg a fűtőelemeket. Tartsa a 8 évnél fiatalabb gyermekeket biztonságos távolságban és folyamatos felügyelet alatt.
- Ha a felület repedezett, kapcsolja ki a készüléket, hogy elkerülje az áramütés lehetőségét.
- A készülék használható 8 éves és ennél nagyobb gyermekek által, valamint csökkentett fizikális, érzékelési vagy mentális készségekkel rendelkező személyek által, vagy tapasztalattal és tudással nem rendelkező személyek által, ha őket a biztonságukért felelős személy a készülék használatával kapcsolatban tájékoztatással vagy iránymutatással látta el.
Ne hagyja, hogy a gyermekek játszanak a készülékkel. A tisztítást és a karbantartást gyermekek felügyelet nélkül nem végezhetik.
- Használat közben a készülék nagyon felforrósodik. Ügyeljen arra, hogy ne érintse meg a fűtőelemeket a sütő belsejében.

- Ne engedje a gyerekeket a sütő közelébe, amikor az működik, különösen akkor, amikor a grill be van kapcsolva.
- Mielőtt kicseréli a sütő lámpát, az áramütés elkerülése érdekében győződjön meg arról, hogy a készülék ki van kapcsolva.
- A leválasztási eszközöket a vezetékek előírásainak megfelelően be kell építeni a rögzített vezetékbe.
- A gyerekekre oda kell figyelni, nehogy játsszanak a készülékkel.
- A készüléket nem használhatják csökkent fizikai, érzékelési vagy értelmi képességű személyek (a gyerekeket is beleértve), vagy akiknek nincs meg a tapasztalatuk és tudásuk ehhez; kivéve, ha a biztonságukért felelős személy a használatra megtanítja, vagy a használat közben felügyeli őket.
- A hozzáférhető részek használat közben felforrósodhatnak. A kisgyermeket távol kell tartani.
- A vezetékes kábelezésbe a vezetékvezetési szabályoknak megfelelően be kell építeni egy minden pólust leválasztó eszközt.
- Ha a készülék kábele sérült, a veszélyhelyzet elkerülése érdekében ki kell cseréltetni a gyártóval, vagy egy szakszerelővel, vagy egy megfelelően képezett szakemberrel.
- Ne használjon kemény csiszoló tisztítószeret vagy éles fémkaparókat a sütő ajtaja üvegének tisztításához, mert megkarcolhatják a felületet, ami az üveg összetöréséhez vezethet.
- Nem szabad gőztisztítót használni.
- A készülékeket nem szabad külső időzítővel vagy külön távirányítóval működtetni.
- A polcokkal ellátott sütők használati utasításának tartalmaznia kell a polcok helyes felszerelésére vonatkozó részleteket.

Biztonsági tanácsok

- Ne használja a sütőt, hacsak nem visel valamit a lábán. Ne érintse meg a sütőt nedves vagy vizes kézzel vagy lábbal.
- A sütőhöz: A sütő ajtaját a sütési idő alatt nem szabad gyakran kinyitni.
- A készüléket erre felhatalmazott szakembernek kell üzembe helyeznie és használatba vennie. A gyártó nem vállal felelősséget a hibás elhelyezés és az illetéktelen személyek által végzett telepítés által okozott károkért.
- Ha a sütő ajtaja vagy fiókja nyitva van, ne hagyjon rajta semmit, mert kibillentheti a készüléket vagy eltörheti az ajtót.
- A készülék egyes részei hosszú ideig megtarthatják a hőt; meg kell várni, amíg lehűl, mielőtt a hőnek közvetlenül kitett pontokhoz érne.
- Ha hosszabb ideig nem használja a készüléket, ajánlatos kihúzni a konnektorból.

HU

A sütő beépítése a konyhabútorba

Szerelje be a sütőt a konyhabútorban rendelkezésre álló helyre; a sütő beépíthető a munkalap alá vagy egy függőleges szekrénybe. Rögzítse a sütőt a helyére csavarozással, a keretben lévő két rögzítőfurat segítségével. A rögzítőfuratok megtalálásához nyissa ki a sütő ajtaját, és nézzen bele. A megfelelő szellőzés érdekében a sütő rögzítésekor a méréseket és távolságokat be kell tartani.

Fontos



Ahhoz, hogy a sütő megfelelően működjön, a konyhabútor befogadó háznak megfelelőnek kell lennie. A konyhabútor sütő melletti paneljeinek hőálló anyagból kell készülniük. Győződjön meg arról, hogy a furnérozott fából készült egységek ragasztóanyagai legalább 120°C hőmérsékletig ellenállóak. Az ilyen hőmérsékletnek nem ellenálló műanyagok vagy ragasztók megolvadnak és deformálják a készüléket, miután a sütő a készülék belsejébe került, az elektromos részeket teljesen szigetelni kell. Ez egy törvényi biztonsági követelmény. Minden védőburkolatot szilárdan a helyére kell rögzíteni, hogy speciális szerszámok nélkül ne lehessen eltávolítani. Távolítsa el a konyhabútor hátulját, hogy a sütő körül megfelelő légáramlat keringjen. A főzőlapnak legalább 45 mm-es hátsó réssel kell rendelkeznie.

Megfelelőségi nyilatkozat

Ha kicsomagolta a sütőt, győződjön meg róla, hogy az semmilyen módon nem sérült meg. Ha bármilyen kétsége van, ne használja: forduljon szakképzett szakemberhez. Az olyan csomagolóanyagokat, mint a műanyag zacskók, a polisztirol vagy a szögek, tartsa távol a gyermekektől, mert ezek veszélyesek a gyermekekre.



MŰSZAKI JELLEMZŐK

MODELL	MBON5M90M5-WH MBON5M90M5-BK
NÉVLEGES FESZÜLTSG	220-240V-
NÉVLEGES FREKVENCIA	50Hz-60Hz
ELEKTROMOS TELJESÍTMÉNY	3,0 kW
LÁMPA TELJESÍTMÉNY	25W
ÜREG TÉRFOGATA	70L
ELEKTROMOS, SÜTŐTÉR 	0,99 kWh/ciklus
ELEKTROMOS, SÜTŐTÉR 	0,79 kWh/ciklus
ENERGIAHATÉKONYSÁGI INDEX	A

TERMÉK ÁTTEKINTÉS

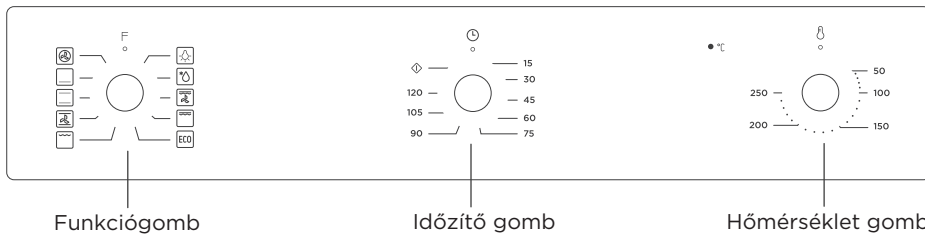

Szimbólum	Funkció leírás
	Sütő lámpa: Ez lehetővé teszi a felhasználó számára, hogy az ajtó kinyitása nélkül is megfigyelhesse a főzés folyamatát. A sütőlámpa minden főzési funkció esetén világít. (kivéve ECO funkció)
	Kiolvasztás: A szobahőmérsékletű levegő keringetése lehetővé teszi a fagyasztott élelmiszerek gyorsabb kiolvasztását (hő felhasználása nélkül). Ez egy kíméletes, de gyors módja annak, hogy felgyorsítsa a kiolvasztási időt és a kész ételek, krémmel töltött termékek stb. kiolvasztását.
	Alsó fűtőtest: A hőt csak a sütő alsó oldala adja le. Ezt az opciót az étel alsó oldalának barnításához használja. Ez a funkció alkalmas lassú főzésű receptekhez vagy ételek felmelegítéséhez.
	Hagyományos sütés: A felső és az alsó oldalról érkező fűtőtestek egyenletesen melegítik a sült ételt. Sütés és pörkölés csak egy szinten lehetséges.
	Konvekció ventilátorral: A felső fűtőelem és az alsó fűtőelem ventilátorral működik. A főzendő étel körös-körül egyenletesen és gyorsan megsül.
	Kis grill: Ez a sütési mód a normál grillezés, amely csak a felső fűtőelem belső részét használja, amely a hőt lefelé irányítja az ételre.
	Dupla grill: A sütő tetején lévő belső fűtőelem és a külső fűtőelem működik. Alkalmas nagyobb mennyiségek grillezésére.
	Dupla grill ventilátorral (a hátsó panelen): A sütő tetején lévő belső fűtőelem és a külső fűtőelem ventilátorral együtt működik. Nagy mennyiségű hús grillezésére alkalmas.
	Konvekció: A hátsó fűtőtest által felmelegített meleg levegő a ventilátor segítségével nagyon gyorsan, egyenletesen oszlik el a sütőben. Ez gyorsabb és gazdaságosabb főzési folyamatot eredményez. A konvekció lehetővé teszi az ételek egyidejű sütését a különböző polcokon.
	Energiatakarékos főzéshez. A kiválasztott hozzávalókat kíméletesen főzzük, a hő felülről és alulról érkezik.

Tartozékok

Rácsos polc: Grillezéshez, edényekhez, sütőformához, sütéshez és grillezéshez való elemekkel.

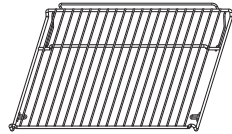

Csúszókonzol: Nagyobb méretű ételek sütéséhez ezek a polctartó sínek a sütő jobb és bal oldalán eltávolíthatók, az edények és tálca a sütő padlójára helyezhetők, a sugárzó grillezés funkcióját használva, Dupla grillezés, dupla grill ventilátorral.

MEGJEGYZÉS: Ha az edényeket a sütő padlóra helyezi, kérjük, NE használja az alsó fűtőberendezéssel ellátott funkciókat, hogy megakadályozza a hő összegyűjtését az alján.

(csak bizonyos modellek esetében)

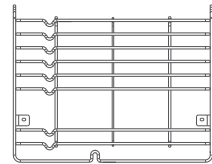

Univerzális serpenyő: Nagy mennyiségű étel, például nedves sütemények, péksütemények, fagyasztott ételek stb. sütéséhez, vagy zsír/kiömlött zsír és húslé összegyűjtéséhez.

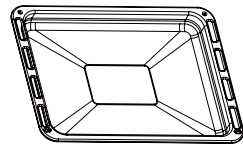

HU

Teleszkópos futó: Egyes modellek teleszkópos futókkal is rendelkezhetnek a sütő használatának megkönnyítése érdekében.

Ezeket a teleszkópos futókat és csúszókonzolokat a rögzítéshez használt csavarok kicsavarásával lehet szétszerelni. Miután szétszerelték, az edények és a tálca a sütő padlójára helyezhető, a funkciókat sugárzó grillezéseként használva, Dupla grillezés, Dupla grill ventilátorral.

MEGJEGYZÉS: Ha az edényeket a sütő padlóra helyezi, kérjük, NE használja az alsó fűtőberendezéssel ellátott funkciókat, hogy megakadályozza a hő összegyűjtését az alján.

(csak bizonyos modellek esetében)

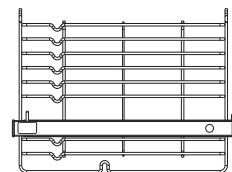

Figyelmeztetés a polc elhelyezésére

A sütőpolcok biztonságos működéséhez elengedhetetlen a polcok helyes elhelyezése az oldalsó sín között. A polcok és a serpenyő csak az első és az ötödik réteg között használható.

A polcokat a megfelelő irányban kell használni, ez biztosítja, hogy a polc vagy a tálca óvatos eltávolítása során a forró ételek nem csúszhatnak ki.

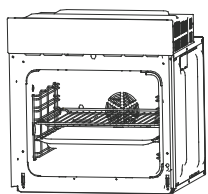

VAGY

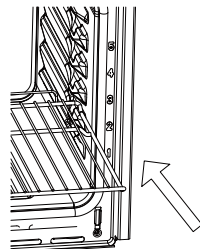
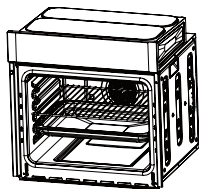

Izzó csere

A cseréhez a következőképpen járjon el:

1. Húzza ki az áramot a hálózati aljzataból, vagy kapcsolja ki a készülék hálózati aljzatának megszakítóját.
2. Csavarja le az üveg lámpaburkolatot az óramutató járásával ellentétes irányban elforgatva (figyelem, lehet, hogy merev), és cserélje ki az izzót egy új, azonos típusú izzóra.
3. Csavarja vissza az üveg lámpaburát a helyére.

MEGJEGYZÉS

Csak 25W/230V, T300°C-os halogénlámpákat használjon.

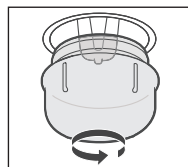

HU

Szellőzőnyílások

Ha a főzés befejeződött, és a szellőzőnyílások hőmérséklete meghaladja a 70 fokot, a hűtőventilátor tovább működik. A hűtőventilátor addig nem áll le, amíg a hőmérséklet nem csökken 60 fok alá.

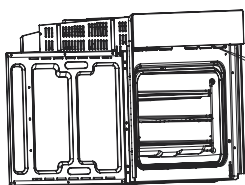

Szellőzőnyílások

TERMÉK TELEPÍTÉSE

A sütő rögzítése a szekrényhez

1. Illessze a sütőt a szekrény mélyedésébe.
2. Nyissa ki a sütő ajtaját, és határozza meg a rögzítőcsavarok furatainak helyét.
3. Rögzítse a sütőt a szekrényhez két csavarral.

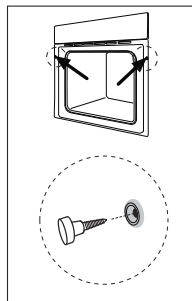

A sütő csatlakoztatása

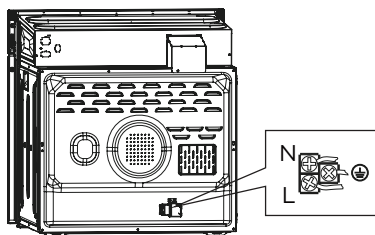

HU

Üzembe helyezés

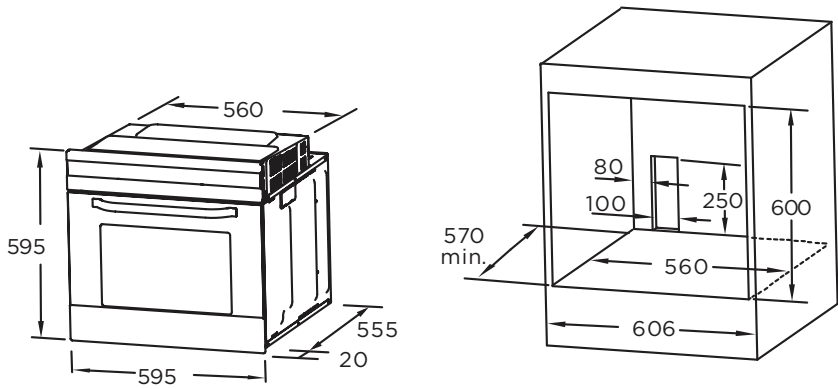

Megjegyzés:

1. Minden dimenzió esetében csak plusz eltérések megengedettek.
2. A szekrény nem tartalmazza a hálózati kapcsolót vagy aljzatot.
3. A szekrény mérete mm-ben van megadva.

MEGJEGYZÉS

A mellékelt tartozékok száma a megvásárolt készüléktől függ.

AZ AJTÓ ELTÁVOLÍTÁSA A SÜTŐRŐL (OPCIONÁLIS)

A sütőajtó alkatrészeinek szétszerelése

1. Az ajtó eltávolításához nyissa ki az ajtót a maximális szögben. Ezután húzza hátra az ajtó zsanérjánál lévő csatot.

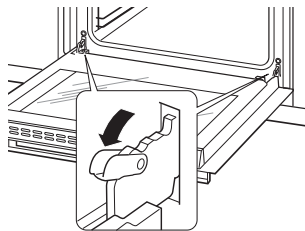

2. Zárja be az ajtót kb. 30 ° -os szögben. Fogja meg az ajtót mindkét oldalon egy-egy kézzel. Emelje meg, és lassan húzza ki az ajtót a sütőből.

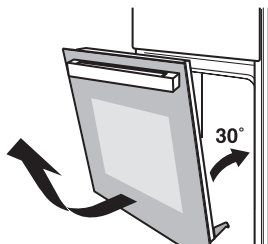

3. Nyissa ki az ajtó forgókonzol szerelvényét, lásd a következő képen látható műveletet.

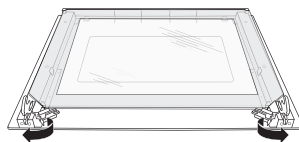

4. Emelje fel az ajtó külső üvegét, és húzza ki, majd ugyanígy vegye ki az ajtó középső üvegét.

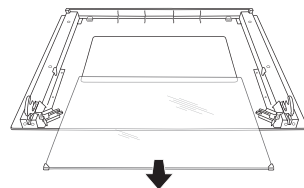
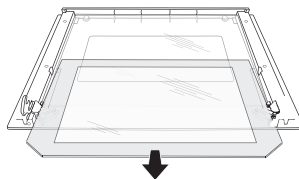

FIGYELMEZTETÉS

- Ne húzza ki erőszakkal az ajtót, és akadályozza meg az üvegtörést a szétszerelés során.
- A zsanérrugók meglazulhatnak, ami személyi sérülést okozhat.
- Ne emelje fel vagy vigye a sütő ajtaját az ajtó fogantyújánál fogva.

KEZELÉSI ÚTMUTATÓ

Hogyan használja

1. Ha nincs szükség a főzési idő beállítására, amikor az időzítő gombot az óramutató járásával ellentétes irányba forgatva "⏪" az időzítő nem fog automatikusan visszaállni "0"-ra, és a sütő bekapcsolt állapotban marad.
2. Ha be szeretné állítani a sütési időt, fordítsa az óramutató járásával megegyező irányba az időzítő gombot a kívánt időre.
Amikor a beállított sütési idő elérte a beállítást, az időzítő a "Ding, Ding, Ding" hangjelzéssel automatikusan visszaáll a "0" értékre, és a sütő kikapcsol.
3. A funkciók beállítása a funkciógomb elforgatásával a kívánt szintre.
4. A hőmérséklet beállítása a hőmérsékletszabályzó elforgatásával.
A sütő a funkció és a hőmérséklet beállítása után automatikusan megkezdje a sütést.
5. Ha a sütő nincs használatban, mindig állítsa az összes gombot "0" állásba.

Receptek az Eco Mode számára

Receptek	Temperature (°C)	Level	Time (min)	Preheat
Burgonya sajt gratin	180	1	90-100	Nem
Sajttorta	160	1	100-150	Nem
Fasírt	190	1	110-130	Nem

TISZTÍTÁS ÉS KARBANTARTÁS

A jó megjelenés és a megbízhatóság érdekében tartsa a készüléket tisztán. A készülék modern kialakítása minimálisra csökkenti a karbantartást. A készülék élelmiszerrel érintkező részeit rendszeresen tisztítani kell.

- Minden karbantartás és tisztítás előtt kapcsolja ki a készüléket a hálózatról.
- Állítsa az összes kezelőszervet OFF állásba.
- Várjon, amíg a készülék belseje nem forró, hanem csak enyhén meleg - a tisztítás könnyebb, meleg állapotban.
- Tisztítsa meg a készülék felületét nedves ruhával, puha kefével vagy finom szivaccsal, majd törölje szárazra. Erős szennyeződés esetén használjon forró vizet nem súroló hatású tisztítószerrel.
- A sütőajtó üvegének tisztításához ne használjon súrolószereket vagy éles fémkaparókat, ezek megkarcolhatják a felületet, vagy az üveg sérüléséhez vezethetnek.
- Soha ne hagyjon savas anyagokat (citromlé, ecet) a rozsdamentes acél alkatrészekben.
- Ne használjon nagynyomású tisztítószert a készülék tisztításához. A sütőformákat enyhe mosószerrel lehet mosni.

VÉDJEJGYEK, SZERZŐI JOGOK ÉS JOGI NYILATKOZAT

 **Midea** logó, szövéjgyek, kereskedelmi név, védjegy és ezek minden változata a Midea Group és/vagy kapcsolt vállalkozásai ("Midea") értékes eszközei, amelyekhez a Midea védjgyek, szerzői jogok és egyéb szellemi tulajdonjogok, valamint a Midea védjgy bármely részének használatából származó goodwill tartozik. A Midea védjgy kereskedelmi célú használata a Midea előzetes írásbeli hozzájárulása nélkül védjgybitorlásnak vagy tisztességtelen versenynek minősülhet, ami sérti a vonatkozó törvényeket.

Ezt a kézikönyvet a Midea készítette, és a Midea minden szerzői jogot fenntart. A Midea előzetes írásbeli engedélye nélkül semmilyen szervezet vagy magánszemély részben vagy egészben nem használhatja, nem sokszorosíthatja, nem módosíthatja, nem terjesztheti ezt a kézikönyvet, és nem hozhatja létre, illetve nem értékesítheti más termékekkel együtt.

A leírt funkciók és utasítások a jelen kézikönyv nyomtatásának időpontjában naprakészek voltak. A tényleges termék azonban a továbbfejlesztett funkciók és formatervezés miatt eltérhet.

ÁRTALMATLANÍTÁS ÉS ÚJRAHASZNOSÍTÁS

Fontos környezetvédelmi utasítások

WEEE irányelvnek való megfelelés és a termék megsemmisítése:

Ez a termék megfelel az EU WEEE irányelvének (2012/19/EU). Ez a termék az elektromos és elektronikus berendezések hulladékainak osztályozási szimbólumát (WEEE) viseli.

Ez a szimbólum azt jelzi, hogy a terméket az élettartama végén nem szabad közösen más háztartási hulladékokkal együtt kidobni. A használt eszközt vissza kell vinni a hivatalos gyűjtőhelyre az elektromos elektronikus eszközök újrahasznosítása céljából. A gyűjtőrendszerek megtalálásához vegye fel a kapcsolatot a helyi hatóságokkal vagy a kereskedővel, ahol a terméket vásárolták. A háztartások fontos szerepet játszanak a régi készülékek elszállításában és újrahasznosításában. A használt készülék megfelelő ártalmatlanítása segít megelőzni a környezetre és az emberi egészségre gyakorolt lehetséges negatív következményeket.



A csomagolásra vonatkozó információk

A termék csomagolóanyagai újrahasznosítható anyagokból készülnek és megfelelnek a nemzeti környezetvédelmi - előírásoknak. A csomagolóanyagokat ne dobja el a háztartási vagy egyéb hulladékok közé. Vigye őket a helyi hatóságok által kijelölt csomagolóanyag-gyűjtő helyekre.

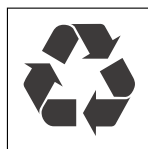

ADATVÉDELMI NYILATKOZAT

Az ügyféllel megállapodott szolgáltatások nyújtása céljából vállaljuk, hogy korlátozás nélkül betartjuk az alkalmazandó adatvédelmi törvények valamennyi előírását, összhangban azokkal az elfogadott országokkal, amelyekben az ügyfélnek nyújtott szolgáltatásokat nyújtjuk, valamint adott esetben az EU általános adatvédelmi rendeletével (GDPR).

Az adatfeldolgozás célja általában az Önnel kötött szerződéses kötelezettségeink teljesítése, valamint termékbiztonsági okokból, az Ön jogainak védelme a garanciával és a termék regisztrációjával kapcsolatos kérdésekkel kapcsolatban. Bizonyos esetekben, de csak a megfelelő adatvédelem biztosítása esetén, a személyes adatok továbbításra kerülhetnek az Európai Gazdasági Térségen kívüli címzetteknek.

További információk kérésre rendelkezésre állnak. Adatvédelmi tisztviselőnkkel az alábbi elérhetőségeken léphet kapcsolatba **MideaDPO@midea.com**. Ha élni szeretne jogaival, például azzal a jogával, hogy tiltakozhat személyes adatainak közvetlen marketing célú feldolgozása ellen, kérjük, lépjen kapcsolatba velünk a következő címen **MideaDPO@midea.com**. További információkért kérjük, kövesse a QR-kódot.



make yourself at home



www.midea.com

© Midea 2024 all rights reserved

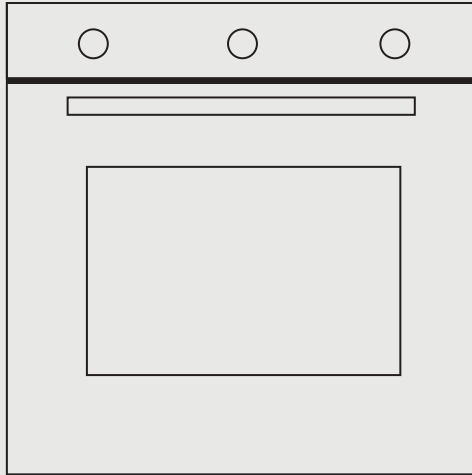

Vgradna pečica

NAVODILA ZA UPORABO

MBON5M90M5-WH
MBON5M90M5-BK

Opozorila: Prosimo, da pred uporabo izdelka natančno preberete ta priročnik in shranite kopijo za poznejšo uporabo. Z namenom izboljšanja izdelka se lahko oblika in specifikacije kadar koli spremenijo brez predhodnega obvestila. Za več informacij se obrnite na proizvajalca ali prodajalca. Zgornji diagram služi le kot vodilo. Prosimo, upoštevajte dejanski videz izdelka kot normo.

ZAHVALNO PISMO

Cenimo, da ste izbrali Midea! Pred uporabo vašega novega izdelka Midea natančno preberite ta priročnik, da se prepričate, kako varno in odgovorno uporabljati vse njegove lastnosti in funkcije.

VSEBINA

ZAHVALNO PISMO	SL-01
VARNOSTNA NAVODILA	SL-02
SPECIFIKACIJA	SL-07
PREGLED IZDELKA	SL-08
MONTAŽA IZDELKA	SL-11
NAVODILA ZA UPORABO	SL-14
ČIŠČENJE IN VZDRŽEVANJE	SL-15
BLAGOVNE ZNAMKE, AVTORSKE PRAVICE IN PRAVNA IZJAVA	SL-16
ODSTRANJEVANJE IN RECIKLIRANJE	SL-17
OBVESTILO O VARSTVU PODATKOV	SL-18

VARNOSTNA NAVODILA

Predvidena uporaba

Naslednja varnostna navodila so namenjena zaščiti pred nepričakovanimi nevarnostmi ali škodo, ki je posledica uporabe naprave na nevaren ali nepravilen način. Da zagotovite varno delovanje, se prepričajte, da sta naprava in njena embalaža ob prejemu v dobrem stanju. Če odkrijete kakršno koli škodo, se obrnite na trgovca ali trgovca na drobno. Upoštevajte, da so spremembe ali dodatki na napravi prepovedani zaradi varnostnih razlogov. Nenamerna uporaba lahko povzroči tveganje in izgubo garancijskih zahtevkov.

Razlaga simbolov



Nevarnost

Ta simbol ljudi opozarja na možnost izjemno vnetljivega plina, ki ogroža njihova življenja ali zdravje.



Opozorilo na električno napetost

Ta simbol opozarja, da obstaja napetostna nevarnost za življenje in zdravje ljudi.



Opozorilo

Opozorilna beseda označuje nevarnost srednjega tveganja, ki lahko povzroči smrt ali hude poškodbe, če se ne upošteva.



Previdnost

Opozorilna beseda označuje nevarnost majhnega tveganja, ki lahko povzroči blage do zmerne poškodbe, če se ji ne izognete.



Pozor

Opozorilna beseda označuje pomembne informacije (npr. materialna škoda), ne pa nevarnosti.



Upoštevajte navodila

Ta simbol pomeni, da sme to napravo vzdrževati in upravljati samo serviser v skladu z navodili za uporabo.

Pred uporabo ali zagonom enote temeljito preberite ta navodila za uporabo in jih shranite pri roki za poznejšo uporabo na mestu namestitve ali enoti!

SL

⚠ OPOZORILO

- Ob prvem zagonu lahko pečica oddaja neprijeten vonj. To je zaradi lepila, ki je bilo nanešeno na izolacijske plošče pečice. Če želite očistiti oljne nečistoče v votlini, pustite nov prazen izdelek skozi običajno funkcijo kuhanja 90 minut pri 250 °C.
 - Povsem običajno je, da se med prvo uporabo pojavi rahel dim in vonj. Če se to zgodi, morate le počakati, da vonj izgine, preden hrano spečete.
 - Prosimo, da izdelek uporabljate zunaj na odprtem prostoru .
 - Med delovanjem se dostopni deli naprave segrejejo. Pri ravnanju z grelnimi komponentami je pomembna previdnost. Mladostniki, mlajši od osem let, ne smejo vstopiti, razen če so pod stalnim nadzorom.
 - Izklopite napravo, če so na površini razpoke, da preprečite električni udar.
 - Otroci, stari osem let in več, ter osebe z zmanjšanimi fizičnimi, senzoričnimi ali umskimi sposobnostmi ali s pomanjkanjem izkušenj in znanja lahko uporabljajo to napravo, če so pod nadzorom ali so jim poučeni o varni uporabi in se zavedajo, tveganja.
- Otroci se ne smejo igrati z aparatom. Čiščenja in uporabniškega vzdrževanja ne smejo izvajati otroci brez nadzora.
- Med uporabo se naprava zelo segreje. Pazite, da se ne dotaknete grelnih elementov v notranjosti pečice.
 - Otrokom ne dovolite, da se približujejo pečici, ko ta deluje, še posebej, ko je žar vključen.
 - Preden zamenjate žarnico v pečici, se prepričajte, da je naprava izklopljena, da preprečite možnost električnega udara.
 - Sredstva za odklop morajo biti vključena v fiksno ožičenje v skladu s specifikacijami ožičenja.
 - Otroke je treba nadzorovati, da se zagotovi, da se ne igrajo z napravo.

- Ta naprava ni namenjena uporabi s strani oseb (vključno z otroki) z zmanjšanimi fizičnimi, senzoričnimi ali duševnimi sposobnostmi ali s pomanjkanjem izkušenj in znanja, razen če jih oseba, odgovorna za njihovo varnost, nadzoruje ali jim daje navodila glede uporabe naprave.
- Dostopni deli se lahko med uporabo segrejejo. Majhne otroke je treba držati stran.
- Vsepolno odklopno sredstvo mora biti vključeno v fiksno ožičenje v skladu s pravili za ožičenje.
- Če je napajalni kabel poškodovan, ga mora zamenjati proizvajalec, njegov serviser ali podobno usposobljena oseba, da se izognete nevarnosti.
- Za čiščenje stekla vrat pečice ne uporabljajte grobih abrazivnih čistil ali ostrih kovinskih strgal, saj lahko opraskajo površino, kar lahko povzroči razbitje stekla.
- Parnega čistilnika ne smete uporabljati.
- Aparati niso namenjeni upravljanju z zunanjim časovnikom ali ločenim sistemom za daljinsko upravljanje.
- Navodila za pečice, ki imajo police, morajo vsebovati podrobnosti o pravilni namestitvi polic.

Varnostni namigi

- Pečice ne uporabljajte, razen če imate nekaj na nogah. Ne dotikajte se pečice z mokrimi ali vlažnimi rokami ali nogami.
- Za pečico: Vrat pečice med peko ne odpirajte pogosto.
- Napravo mora namestiti pooblaščen tehnik in jo dati v uporabo. Proizvajalec ni odgovoren za morebitno škodo, ki bi lahko nastala zaradi napačne namestitve in namestitve s strani nepooblaščenega osebja.
- Ko so vrata ali predal pečice odprti, na njih ne puščajte ničesar, saj lahko porušite ravnotežje naprave ali zlomite vrata.
- Nekateri deli naprave lahko dolgo časa ohranjajo toploto; potrebno je počakati, da se ohladi, preden se neposredno dotaknete točk, ki so izpostavljene vročini.
- Če naprave dlje časa ne boste uporabljali, je priporočljivo, da jo izklopite.

Vgradnja pečice v kuhinjsko enoto

Pečico namestite v predviden prostor v kuhinjski enoti; lahko ga namestite pod delovno ploščo ali v pokončno omaro. Pritrdite pečico na mesto tako, da jo privijete z dvema pritrditvenima luknjama v okvirju. Če želite poiskati luknje za pritrditev, odprite vrata pečice in poglejte v notranjost. Da bi omogočili ustrezno prezračevanje, upoštevajte mere in razdalje pri pritrditvi pečice.

SL

Pomembno

Ohišje kuhinje mora biti primerno za pravilno delovanje pečice. Plošče kuhinjskega elementa poleg pečice morajo biti izdelane iz toplotno odpornega materiala. Prepričajte se, da lahko lepila furniranih lesenih elementov prenesejo temperature najmanj 120°C. Ko je pečica vstavljena v enoto, je treba vse električne komponente ustrezno izolirati, ker se plastika in lepila, ki ne prenesejo takšnih temperatur, stopijo in poškodujejo enoto. To je obvezen zakonski varnostni ukrep. Vsako varovalo mora biti varno pritrjeno, da se prepreči odstranitev brez uporabe posebne opreme. Da zagotovite, da okoli pečice kroži dovolj zraka, odstranite zadnjo stran kuhinjske enote. Kuhalna plošča mora imeti najmanj 45 mm zadnjega razmika.



Izjava o skladnosti

Preverite, ali pečica po tem, ko ste jo razpakirali, ni utrpela nobenih poškodb. Nikar ga ne uporabljajte, če niste prepričani; namesto tega se pogovorite z nekom, ki je strokovno usposobljen. Embalažni materiali, ki predstavljajo tveganje za otroke, vključujejo plastične vrečke, polistiren in žeblice, zato jih hranite izven njihovega dosega.

SL



SPECIFIKACIJA

MODEL	MBON5M90M5-WH MBON5M90M5-BK
NAZIVNA NAPETOST	220-240V~
NAZIVNA FREKVENCA	50Hz-60Hz
ELEKTRIČNA MOČ	3,0 kW
MOČ SVETILKE	25W
VOLUMEN KAVITETE	70L
ELEKTRIČNI, VOTLINA 	0,99kWh/cikel
ELEKTRIČNI, VOTLINA 	0,79kWh/cikel
INDEKS ENERGIJSKE UČINKOVITOSTI	A

PREGLED IZDELKA

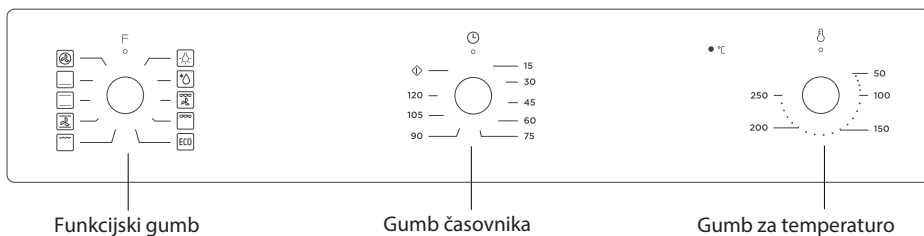

Simbol	Opis funkcije
	Lučka v pečici: ki uporabniku omogoča opazovanje poteka kuhanja brez odpiranja vrat. Lučka pečice bo zasvetila za vse funkcije kuhanja. (razen funkcije ECO)
	Odmrzovanje: Živila, ki so bila zamrznjena, se lahko hitreje odtajajo zaradi kroženja zraka pri sobni temperaturi (brez uporabe toplote). To je nežna, a učinkovita metoda za pospešitev časa odmrzovanja pripravljene hrane, izdelkov, polnjenih s smetano, itd.
	Spodnji grelec: Toploto dovaja samo spodnja stran pečice. To možnost uporabite za zapekanje spodnje strani hrane. Ta funkcija je primerna za recepte za počasno kuhanje ali za segrevanje obrokov.
	Konvencionalno kuhanje: Živila se enakomerno segrejejo z grelci na zgornji in spodnji strani. Obstaja le ena stopnja, na kateri sta možna peka in praženje.
	Konvekcija z ventilatorjem: Tako spodnji kot zgornji grelni elementi za delovanje uporabljajo ventilatorje. Aparat, ki ga želite kuhati, se kuha hitro in enakomerno.
	Majhen žar: uporabite samo notranji del zgornjega grelnega elementa, da usmerite toploto navzdol na hrano; ta tehnika kuhanja je podobna tradicionalnemu pečenju na žaru .
	Dvojni žar: Delujeta zgornji del notranjih in zunanjih grelnih elementov pečice. Idealno za peko večjih serij hrane na žaru
	Dvojni žar z ventilatorjem (na zadnji strani): Notranji grelni element in zunanji grelni element. element v zgornjem delu pečice deluje z ventilatorjem. Primeren je za peko večjih količin mesa na žaru.
	Konvekcija: Ventilator hitro in enakomerno porazdeli toplel zrak iz zadnjega grelnika po pečici. Posledično je kuhanje končano hitreje in ceneje. Zahvaljujoč konvekciji lahko hrano kuhate na več policah hkrati.
	Za energetske varčno kuhanje. Izbrane sestavine kuhamo na nežen način, toplota pa prihaja od zgoraj in od spodaj.

SL

Dodatki

Rešetka: Za žar, jedi, pekač za torte s predmeti za pečenje in žar.

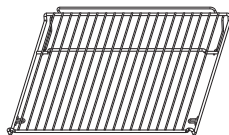

Nosilec drsnika: Za peko večjih jedi lahko te podporne tirnice za rešetke na desni in levi strani pečice odstranite, posodo in pladenj lahko postavite na dno pečice, s funkcijami, kot sta Radiant Grilling, Dvojni žar, Dvojni žar z ventilatorjem.

OPOMBA: Ko postavljate posodo na dno pečice, NE uporabljajte funkcij s spodnjim grelcem, da preprečite zbiranje toplote na dnu. (samo za določene modele)

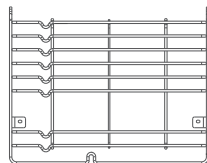

Univerzalna ponev: Za pripravo velikih količin hrane, kot so mokre torte, pecivo, zamrznjena hrana itd., ali za zbiranje maščobe / razlitja in mesnih sokov.

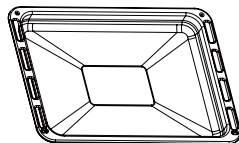

SL

Teleskopsko vodilo: nekateri modeli imajo lahko teleskopska vodila za lažjo uporabo pečice.

Te teleskopske vodila in nosilce drsnikov je mogoče razstaviti tako, da odvijete vijake, s katerimi jih pritrdite. Po razstavitvi lahko posode in pladenj postavite na dno pečice, pri čemer uporabite funkcije, kot so radiant žar, Dvojni žar, Dvojni žar z ventilatorjem.

OPOMBA: Ko postavljate posodo na dno pečice, NE uporabljajte funkcij s spodnjim grelcem, da preprečite zbiranje toplote na dnu. (samo za določene modele)

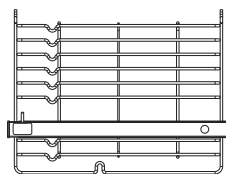

Opozorilo o postavitvi polic

Da bi zagotovili varno delovanje polic pečice, je nujna pravilna namestitev polic med stransko prečko. Police in pekač lahko uporabite samo med prvo in peto plastjo.

Police je treba uporabljati v pravilni smeri, tako boste zagotovili, da med previdnim odstranjevanjem police ali pladnja vroča hrana ne bo zdrsnila ven.

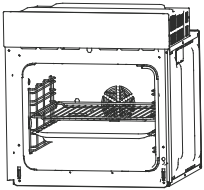

ALI

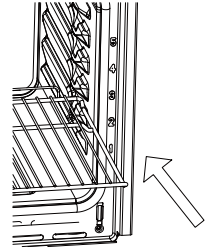
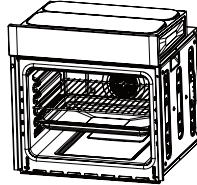

Zamenjava žarnice

Za zamenjavo sledite naslednjemu postopku:

1. Odklopite napajanje iz omrežne vtičnice ali izklopite odklopnik omrežne vtičnice enote.
2. Odvijte stekleni pokrov žarnice tako, da ga zavrtite v nasprotni smeri urnega kazalca (upoštevajte, da je lahko trd) in zamenjajte žarnico z novo istega tipa.
3. Privijte stekleni pokrov žarnice nazaj na mesto.

OPOMBA

Uporabljajte samo halogenske žarnice 25 W/230 V, T300 °C.

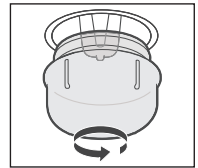

SL

Prezračevalne odprtine

Ko je kuhanje končano, če je temperatura prezračevalnih odprtin nad 70 stopinj, bo hladilni ventilator nadaljeval z delom. Hladilni ventilator ne bo prenehal delovati, dokler temperatura ne pade pod 60 stopinj.

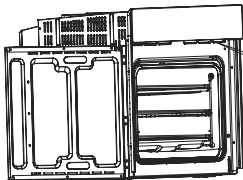

Prezračevalne odprtine

MONTAŽA IZDELKA

Pritrditev pečice na omarico

1. Pečico vstavite v vdolbino omarice.
2. Odprite vrata pečice in določite lokacijo lukenj za pritrdilne vijake.
3. Pečico pritrdite na ohišje z dvema vijakoma.

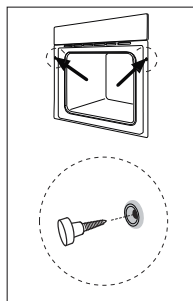

Povezava pečice

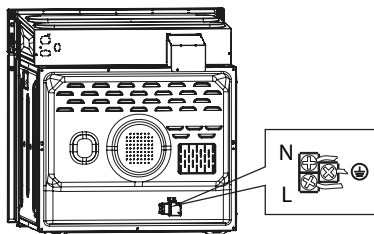

Namestitev

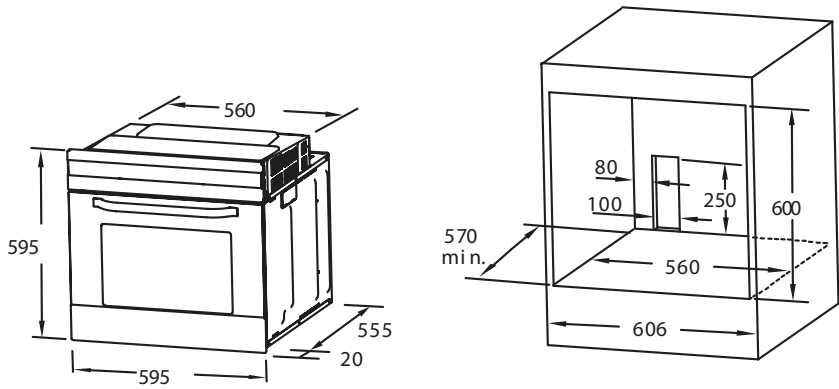

Opomba:

1. Za vse dimenzije so dovoljena samo plus odstopanja.
2. Omara ne vključuje stikala ali vtičnice.
3. Mera omarice je v mm.

OPOMBA

Število priloženih dodatkov je odvisno od posamezne kupljene naprave.

ODSTRANITEV VRAT S PEČICE (NEOBVEZNO)

Demontaža delov vrat pečice

1. Če želite odstraniti vrata, jih odprite do največjega kota. Nato povlecite zaponko na tečaju vrat nazaj.

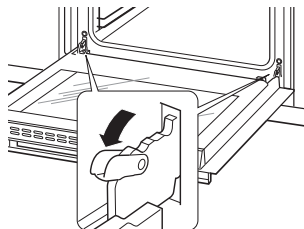

2. Zaprite vrata pod kotom približno 30°. Držite vrata z eno roko na vsaki strani. Dvignite in počasi izvlecite vrata iz pečice.

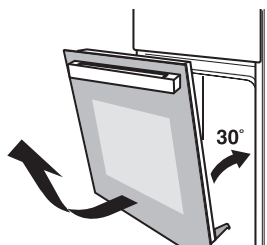

3. Ko odprete sklop nosilca vrtenja vrat, sledite korakom, prikazanim na priloženi fotografiji.

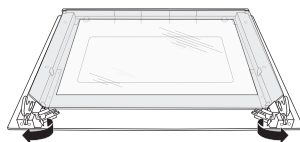

4. Dvignite zunanje steklo vrat in ga izvlecite, nato pa na enak način vzemite ven srednje steklo vrat.

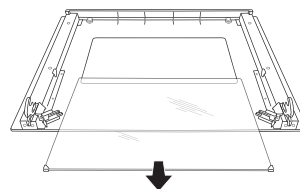
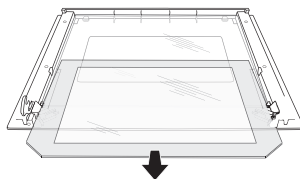

OPOZORILO

- Ne izvlecite vrat na silo in preprečite razbitje stekla med postopkom razstavljanja.
- Vzmeti tečajev se lahko zrahljajo in povzročijo telesne poškodbe.
- Vrat pečice ne dvigujte in ne nosite za ročaj.

NAVODILA ZA UPORABO

Kako uporabiti

1. Če ni potrebe po nastavitvi časa kuhanja, ko zavrtite gumb časovnika v nasprotni smeri urinega kazalca na "1", se časovnik ne bo samodejno vrnil na "0" in pečica bo ostala vklopljena.
2. Po potrebi zavrtite gumb časovnika v smeri urinega kazalca do zelenega časa kuhanja.
Ko bo dosežen določen čas pečenja, se bo pečica samodejno izklopila in časovnik se bo samodejno ponastavil na "0" z zvokom "Ding, Ding, Ding".
3. Za nastavev funkcij z obračanjem funkcijskega gumba na zeleno raven.
4. Za nastavev temperature z vrtenjem gumba za temperaturo.
Pečica bo samodejno začela kuhati po nastavitvi funkcije in temperature.
5. Če pečice ne uporabljate, vedno nastavite vse gume na "0".

Recepti za način Eco

Recepti	Temperatura (°C)	Raven	čas (min)	Predgrejte
Gratiniran krompir s sirom	180	1	90-100	št
Torta s sirom	160	1	100-150	št
Mesna štruca	190	1	110-130	št

ČIŠČENJE IN VZDRŽEVANJE

Zaradi dobrega videza in zanesljivosti naj bo enota čista. Sodoben dizajn enote olajša vzdrževanje na minimum. Dele enote, ki pridejo v stik z živili, je potrebno redno čistiti.

- Pred vsakim vzdrževanjem in čiščenjem odklopite napajanje.
- Vse kontrole nastavite v položaj OFF.
- Počakajte, da notranjost enote ni vroča, temveč le rahlo topla – čiščenje je lažje kot v toplen stanju.
- Površino enote očistite z vlažno krpo, mehko krtačo ali fino gobo in nato obrišite do suhega. V primeru močne umazanije uporabite vročo vodo z neabrazivnim čistilnim sredstvom.
- Za čiščenje stekla vrat pečice ne uporabljajte abrazivnih čistil ali ostrih kovinskih strgal, saj lahko opraskajo površino ali poškodujejo steklo.
- Nikoli ne puščajte kislih snovi (limonin sok, kis) na delih iz nerjavečega jekla.
- Za čiščenje enote ne uporabljajte visokotlačnega čistilnika. Pekače lahko pomijete z blagim detergentom.

BLAGOVNE ZNAMKE, AVTORSKE PRAVICE IN PRAVNA IZJAVA

 Midea logotip, besedne znamke, trgovsko ime, komercialni videz in vse njihove različice so dragocena sredstva skupine Midea in/ali njenih podružnic ("Midea"), za katere ima Midea blagovne znamke, avtorske pravice in druge pravice intelektualne lastnine ter vse dobro ime, ki izhaja iz uporabe katerega koli dela blagovne znamke Midea. Uporaba blagovne znamke Midea v komercialne namene brez predhodnega pisnega soglasja družbe Midea lahko pomeni kršitev blagovne znamke ali neelojalno konkurenco, ki krši ustrezne zakone.

Ta priročnik je ustvarila Midea in Midea si pridržuje vse avtorske pravice. Nobena pravna ali fizična oseba ne sme uporabljati, podvajati, spreminjati, distribuirati v celoti ali delno tega priročnika ali združevati ali prodajati z drugimi izdelki brez predhodnega pisnega soglasja družbe Midea.

Vse opisane funkcije in navodila so bila posodobljena v času tiska tega priročnika. Vendar se lahko dejanski izdelek razlikuje zaradi izboljšanih funkcij in dizajna.

ODSTRANJEVANJE IN RECIKLIRANJE

Pomembna navodila za okolje

Skladnost z direktivo OEEO in odstranjevanje odpadnega izdelka:

Ta izdelek je v skladu z direktivo EU OEEO (2012/19/EU). Ta izdelek nosi klasifikacijski simbol za odpadno električno in elektronsko opremo (OEEO).

Ta simbol označuje, da tega izdelka po koncu njegove življenjske dobe ne smete zavreči skupaj z drugimi gospodinjskimi odpadki. Rabljeno napravo je treba vrniti na uradno zbirno mesto za recikliranje električnih elektronskih naprav. Če želite poiskati te zbiralne sisteme, se obrnite na lokalne organe ali prodajalca, kjer ste izdelek kupili. Vsako gospodinjstvo ima pomembno vlogo pri predelavi in recikliranju starih aparatov. Ustrezno odlaganje uporabljenega aparata pomaga preprečiti morebitne negativne posledice za okolje in zdravje ljudi.

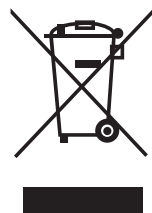

Informacije o paketu

Emblažni materiali izdelka so izdelani iz materialov, ki jih je mogoče reciklirati, v skladu z našimi nacionalnimi okoljskimi predpisi. Embalažnega materiala ne odlagajte skupaj z gospodinjskimi ali drugimi odpadki. Odnosite jih na zbirna mesta za embalažo, ki jih določijo lokalne oblasti.

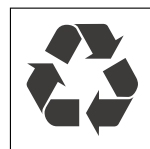

OBVESTILO O VARSTVU PODATKOV

Za opravljanje storitev, dogovorjenih s stranko, strinjamo se, da bomo brez omejitev upoštevali vse določbe veljavne zakonodaje o varstvu podatkov v skladu z dogovorjenimi državami, v katerih bodo storitve stranki zagotovljene, kot tudi, kjer je primerno, Splošno uredbo EU o varstvu podatkov (GDPR).

Na splošno je naša obdelava podatkov namenjena izpolnjevanju naše pogodbene obveznosti z vami in zaradi varnosti izdelkov za zaščito vaših pravic v zvezi z vprašanji o garanciji in registraciji izdelka. V nekaterih primerih, a le če je zagotovljeno ustrezno varstvo podatkov, se lahko osebni podatki prenesejo prejemnikom, ki se nahajajo zunaj Evropskega gospodarskega prostora.

Dodatne informacije so na voljo na zahtevo. Na našo pooblaščen osebo za varstvo podatkov se lahko obrnete prek **MideaDPO@midea.com**. Če želite uveljavljati svoje pravice, kot je pravica do ugovora, da se vaši osebni datumi obdelujejo za namene neposrednega trženja, se obrnite na nas preko **MideaDPO@midea.com**. Za več informacij sledite kodi QR.



make yourself at home



www.midea.com

© Midea 2024 all rights reserved

PN:16171100A41891