

**MICROWAVE OVEN**

# **USER MANUAL**

**MBMTG925E-BK  
MBMTG925E-WH**

Warning notices: Before using this product, please read this manual carefully and keep it for future reference. The design and specifications are subject to change without prior notice for product improvement. Consult with your dealer or manufacturer for details.

The diagram above is just for reference. Please take the appearance of the actual product as the standard.

## **THANK YOU LETTER**

Thank you for choosing Midea! Before using your new Midea product, please read this manual thoroughly to ensure that you know how to operate the features and functions that your new appliance offers in a safe way.

# CONTENTS







<b>THANK YOU LETTER .....</b>	<b>01</b>
<b>SAFETY INSTRUCTIONS .....</b>	<b>02</b>
<b>SPECIFICATION.....</b>	<b>11</b>
<b>PRODUCT OVERVIEW .....</b>	<b>12</b>
<b>PRODUCT INSTALLATION .....</b>	<b>13</b>
<b>OPERATION INSTRUCTIONS .....</b>	<b>17</b>
<b>CLEANING AND MAINTENANCE.....</b>	<b>25</b>
<b>TROUBLE SHOOTING .....</b>	<b>26</b>
<b>TRADEMARKS, COPYRIGHTS AND LEGAL STATEMENT .....</b>	<b>27</b>
<b>DISPOSAL AND RECYCLING .....</b>	<b>28</b>
<b>DATA PROTECTION NOTICE .....</b>	<b>29</b>

# SAFETY INSTRUCTIONS

## Intended Use

The following safety guidelines are intended to prevent unforeseen risks or damage from unsafe or incorrect operation of the appliance. Please check the packaging and appliance on arrival to make sure everything is intact to ensure safe operation. If you find any damage, please contact the retailer or dealer. Please note modifications or alterations to the appliance are not allowed for your safety concern. Unintended use may cause hazards and loss of warranty claims.

## Explanation of Symbols

	<b>Danger</b> This symbol indicates that there are dangers to the life and health of persons due to extremely flammable gas.
	<b>Warning of electrical voltage</b> This symbol indicates that there is a danger to life and health of persons due to voltage.
	<b>Warning</b> The signal word indicates a hazard with a medium level of risk which, if not avoided, may result in death or serious injury.
	<b>Caution</b> The signal word indicates a hazard with a low degree of risk which, if not avoided, may result in minor or moderate injury.
	<b>Attention</b> The signal word indicates important information (e.g. damage to property), but not danger.
	<b>Observe instructions</b> This symbol indicates that a service technician should only operate and maintain this appliance in accordance with the operating instructions.

Read these operating instructions carefully and attentively before using/commissioning the unit and keep them in the immediate vicinity of the installation site or unit for later use!

## **Precautions To Avoid Possible Exposure To Excessive Microwave Energy**

- a. Do not attempt to operate this oven with the door open since this can result in harmful exposure to microwave energy. It is important not to break or tamper with the safety interlocks.
- b. Do not place any object between the oven front face and the door or allow soil or cleaner residue to accumulate on sealing surfaces.
- c. **WARNING:** If the door or door seals are damaged, the oven must not be operated until it has been repaired by a competent person.

## **Addendum**

If the apparatus is not maintained in a good state of cleanliness, its surface could be degraded and affect the lifespan of the apparatus and lead to a dangerous situation.

## Important Safety Instructions

### **⚠ WARNING**

To reduce the risk of fire, electric shock, injury to persons or exposure to excessive microwave oven energy when using your appliance, follow basic precautions, including the following:

- Read and follow the specific: "PRECAUTIONS TO AVOID POSSIBLE EXPOSURE TO EXCESSIVE MICROWAVE ENERGY".
- This appliance can be used by children aged from 8 years and above and persons with reduced physical, sensory or mental capabilities or lack of experience and knowledge if they have been given supervision or instruction concerning use of the appliance in a safe way and understand the hazards involved. Children shall not play with the appliance. Cleaning and user maintenance shall not be made by children unless they are older than 8 and supervised. Children less than 8 years of age shall be kept away unless continuously supervised.
- Keep the appliance and its cord out of reach of children less than 8 years.
- If the supply cord is damaged, it must be replaced by the manufacturer, its service agent or similarly qualified persons in order to avoid a hazard. ( For appliance with type Y attachment)
- **WARNING:** Ensure that the appliance is switched off before replacing the lamp to avoid the possibility of electric shock.
- **WARNING:** It is hazardous for anyone other than a competent person to carry out any service or repair operation that involves the removal of a cover which

gives protection against exposure to microwave energy.

- **WARNING:** Liquids and other foods must not be heated in sealed containers since they are liable to explode.
- When heating food in plastic or paper containers, keep an eye on the oven due to the possibility of ignition.
- Only use utensils that are suitable for use in microwave ovens.
- If smoke is emitted, switch off or unplug the appliance and keep the door closed in order to stifle any flames.
- Microwave heating of beverages can result in delayed eruptive boiling, therefore care must be taken when handling the container.
- The contents of feeding bottles and baby food jars shall be stirred or shaken and the temperature checked before consumption, in order to avoid burns.
- Eggs in their shell and whole hard-boiled eggs should not be heated in microwave ovens since they may explode, even after microwave heating has ended.
- The oven should be cleaned regularly and any food deposits removed.
- Failure to maintain the oven in a clean condition could lead to deterioration of the surface that could adversely affect the life of the appliance and possibly result in a hazardous situation.
- Only use the temperature probe recommended for this oven.(for ovens provided with a facility to use a temperature-sensing probe.)

- The microwave oven must be operated with the decorative door open. (for ovens with a decorative door.)
- This appliance is intended to be used in household and similar applications such as:
  - staff kitchen areas in shops, offices and other working environments;
  - by clients in hotels, motels and other residential type environments;
  - farm houses;
  - bed and breakfast type environments.
- The microwave oven is intended for heating food and beverages. Drying of food or clothing and heating of warming pads, slippers, sponges, damp cloth and similar may lead to risk of injury, ignition or fire.
- Metallic containers for food and beverages are not allowed during microwave cooking.
- The appliance shall not be cleaned with a steam cleaner.
- Care should be taken not to displace the turntable when removing containers from the appliance. (For fixed appliances and built-in appliances being used equal or higher than 900mm above the floor and having detachable turntables. But this is not applicable for appliances with horizontal bottom hinged door.)
- The microwave oven is intended to be used built-in.
- Steam cleaner is not to be used.
- Surface of a storage drawer can get hot.
- **WARNING:** The appliance and its accessible parts become hot during use. Care should be taken to avoid touching heating elements. Children less than 8

years of age shall be kept away unless continuously supervised.

- During use the appliance becomes hot. Care should be taken to avoid touching heating elements inside the oven.
- **WARNING:** Accessible parts may become hot during use. Young children should be kept away.
- The appliance must not be installed behind a decorative door in order to avoid overheating. (This is not applicable for appliances with decorative door.)
- **WARNING:** When the appliance is operated in the combination mode, children should only use the oven under adult supervision due to the temperatures generated.
- Do not use harsh abrasive cleaners or sharp metal scrapers to clean the oven door glass since they can scratch the surface, which may result in shattering of the glass.

**READ CAREFULLY AND KEEP FOR FUTURE  
REFERENCE**



## To Reduce The Risk Of Injury To Persons Grounding Installation

### **⚠ DANGER**

Electric Shock Hazard Touching some of the internal components can cause serious personal injury or death. Do not disassemble this appliance.

### **⚠ WARNING**

Electric Shock Hazard

Improper use of the grounding can result in electric shock. Do not plug into an outlet until appliance is properly installed and grounded.

This appliance must be grounded. In the event of an electrical short circuit, grounding reduces the risk of electric shock by providing an escape wire for the electric current.

This appliance is equipped with a cord having a grounding wire with a grounding plug. The plug must be plugged into an outlet that is properly installed and grounded.

Consult a qualified electrician or serviceman if the grounding instructions are not completely understood or if doubt exists as to whether the appliance is properly grounded. If it is necessary to use an extension cord, use only a 3-wire extension cord.

- A short power-supply cord is provided to reduce the risks resulting from becoming entangled in or tripping over a longer cord.
- If a long cord set or extension cord is used:
  - The marked electrical rating of the cord set or extension cord should be at least as great as the electrical rating of the appliance.

- The extension cord must be a grounding-type 3-wire cord.
- The long cord should be arranged so that it will not drape over the counter top or tabletop where it can be pulled on by children or tripped over unintentionally.

## Utensils

### CAUTION

#### Personal Injury Hazard

It is hazardous for anyone other than a competent person to carry out any service or repair operation that involves the removal of a cover which gives protection against exposure to microwave energy. See the instructions on “Materials you can use in microwave oven or to be avoided in microwave oven.” There may be certain non-metallic utensils that are not safe to use for microwaving. If in doubt, you can test the utensil in question following the procedure below.

#### **Utensil Test:**

- Fill a microwave-safe container with 1 cup of cold water (250ml) along with the utensil in question.
- Cook on maximum power for 1 minute.
- Carefully feel the utensil. If the empty utensil is warm, do not use it for microwave cooking.
- Do not exceed 1 minute cooking time.

## Materials You Can Use In Microwave Oven

Utensils	Remarks
Browning dish	Follow manufacturer's instructions. The bottom of browning dish must be at least 3/16 inch (5mm) above the turntable. Incorrect usage may cause the turntable to break.
Dinnerware	Microwave-safe only. Follow manufacturer's instructions. Do not use cracked or chipped dishes.
Glass jars	Always remove lid. Use only to heat food until just warm. Most glass jars are not heat resistant and may break.
Glassware	Heat-resistant oven glassware only. Make sure there is no metallic trim. Do not use cracked or chipped dishes.
Oven cooking bags	Follow manufacturer's instructions. Do not close with metal tie. Make slits to allow steam to escape.
Paper plates and cups	Use for short-term cooking/warming only. Do not leave oven unattended while cooking.
Paper towels	Use to cover food for reheating and absorbing fat. Use with supervision for a short-term cooking only.
Parchment paper	Use as a cover to prevent splattering or a wrap for steaming.
Plastic	Microwave-safe only. Follow the manufacturer's instructions. Should be labeled "Microwave Safe". Some plastic containers soften, as the food inside gets hot. "Boiling bags" and tightly closed plastic bags should be slit, pierced or vented as directed by package.
Plastic wrap	Microwave-safe only. Use to cover food during cooking to retain moisture. Do not allow plastic wrap to touch food.
Thermometers	Microwave-safe only (meat and candy thermometers).
Wax paper	Use as a cover to prevent splattering and retain moisture.

## Materials To Be Avoided In Microwave Oven

Utensils	Remarks
Aluminum tray	May cause arcing. Transfer food into microwave-safe dish.
Food carton with metal handle	May cause arcing. Transfer food into microwave-safe dish.
Metal or metal-trimmed utensils	Metal shields the food from microwave energy. Metal trim may cause arcing.
Metal twist ties	May cause arcing and could cause a fire in the oven.
Paper bags	May cause a fire in the oven.
Plastic foam	Plastic foam may melt or contaminate the liquid inside when exposed to high temperature.
Wood	Wood will dry out when used in the microwave oven and may split or crack.

# SPECIFICATION

<b>Model</b>	<b>MBMTG925E-BK/MBMTG925E-WH</b>
Rated Voltage	230V~
Rated Frequency	50Hz
Rated Input Power(microwave):	1450W
Rated Output Power(microwave):	900W
Rated Input Power(Grill):	1200W

---

# PRODUCT OVERVIEW

## Setting Up Your Oven

### Names of Oven Parts and Accessories

Remove the oven and all materials from the carton and oven cavity. Your oven comes with the following accessories:

- Glass tray 1
- Turntable ring assembly 1
- Instruction Manual 1

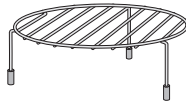
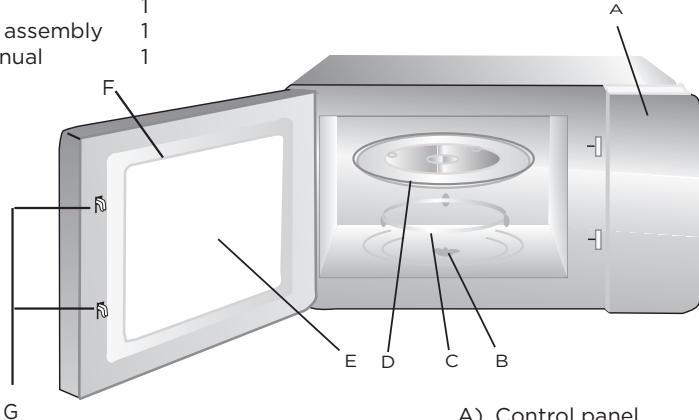

- A) Control panel
- B) Turntable shaft
- C) Turntable ring assembly
- D) Glass tray
- E) Observation window
- F) Door assembly
- G) Safety interlock system

Sucker (If the “” button does not work, please open the door by the sucker, refer to page 21.)

Grill Rack (Can not be used in microwave function and must be placed on the glass tray)

### Turntable Installation

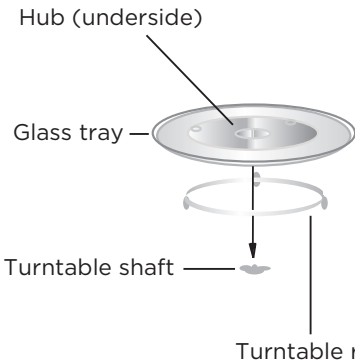

- a. Never place the glass tray upside down. The glass tray should never be restricted.
- b. Both glass tray and turntable ring assembly must always be used during cooking.
- c. All food and containers of food are always placed on the glass tray for cooking.
- d. If glass tray or turntable ring assembly cracks or breaks, contact your nearest authorized service center.

# PRODUCT INSTALLATION

## Installation and connection

1. This appliance is only intended for domestic use.
2. This oven is intended for built-in use only. It is not intended for counter-top use or for use inside a cupboard.
3. Please observe the special installation instructions.
4. The appliance can be installed in a 60cm wide wallmounted cupboard.
5. The appliance is fitted with a plug and must only be connected to a properly installed earthed socket.
6. The mains voltage must correspond to the voltage specified on the rating plate.
7. The socket must be installed and connecting cable must only be replaced by a qualified electrician. If the plug is no longer to accessible following installation, an all-pole disconnecting device must be present on the installation side with a contact gap of at least 3mm.
8. Adapters, multi-way strips and extension leads must not be used. Overloading can result in a risk of fire.

**The accessible surface may be hot during operation.**



## Installation Instruction

### The following must be noted

#### Electrical connection

The appliance is fitted with a plug and must only be connected to a properly installed earthed socket. Only a qualified electrician who takes the appropriate regulations into account may install the socket or replace the connecting cable. If the plug is no longer accessible following installation, an all-pole isolating switch must be present on the installation side with a contact gap of at least 3 mm. Contact protection must be ensured by the installation.

#### Fitted units

The installation cabinet must not have a back panel behind the appliance. Minimum installation height: 850 mm.  
Ventilation slots and intakes must not be covered.

#### Installing the oven - Fig. 2

#### NOTE

Do not trap or kink the mains lead.

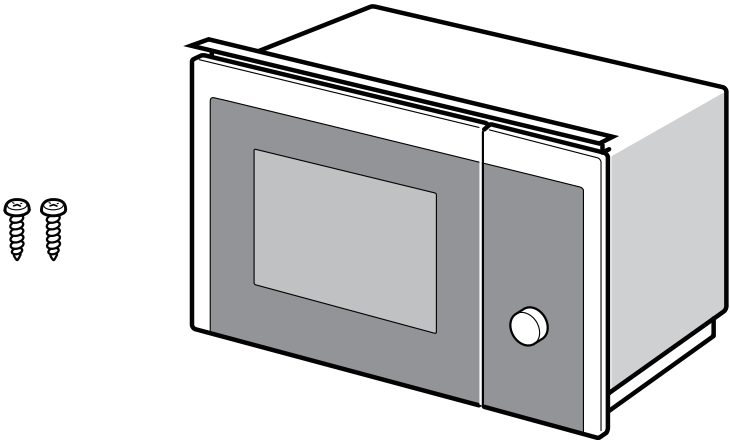

# 1

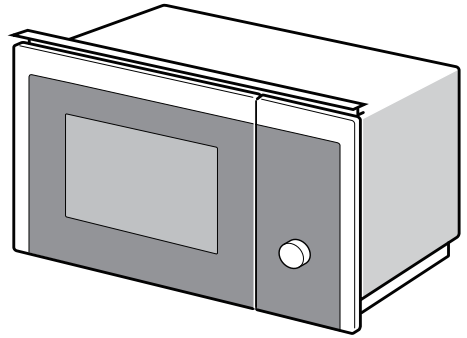
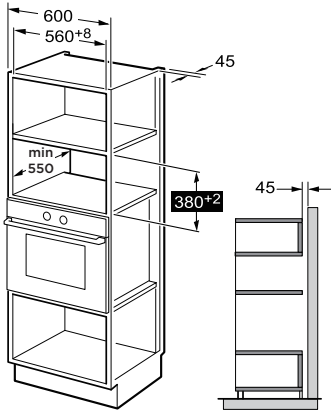

# 2

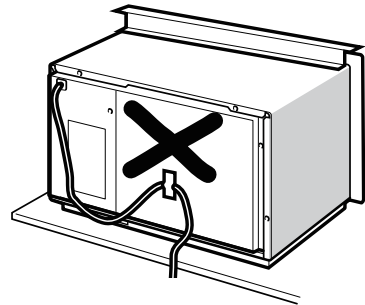
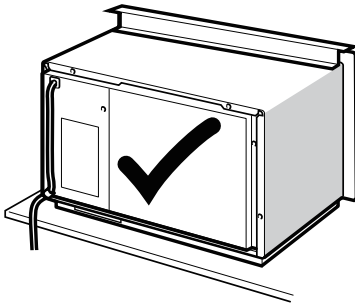



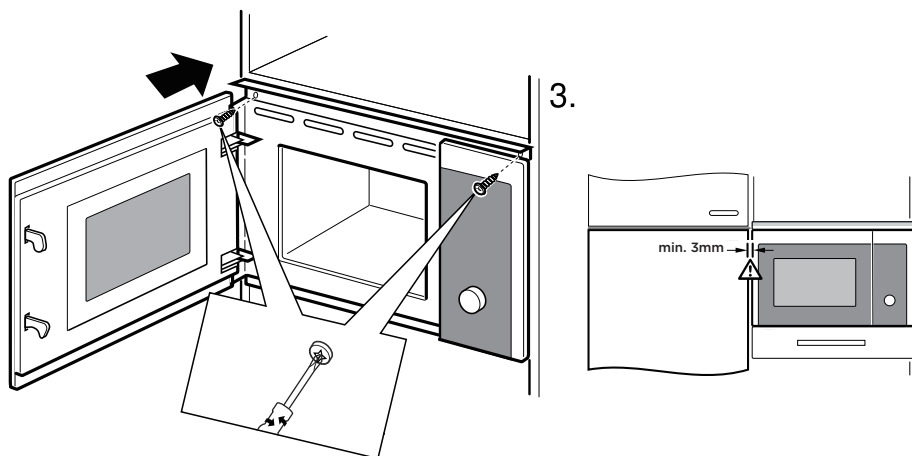
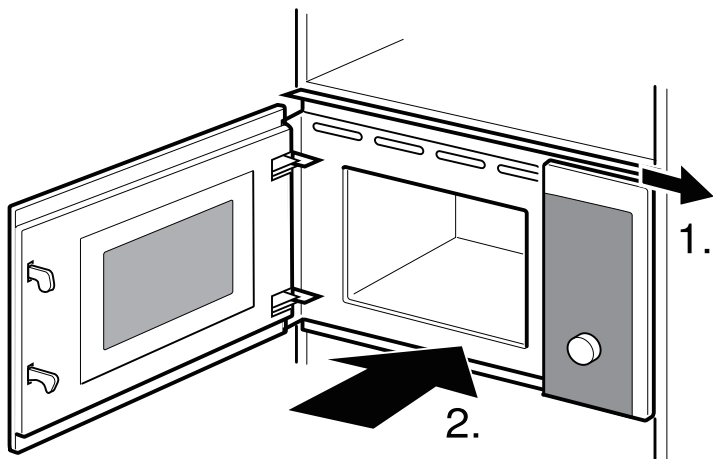

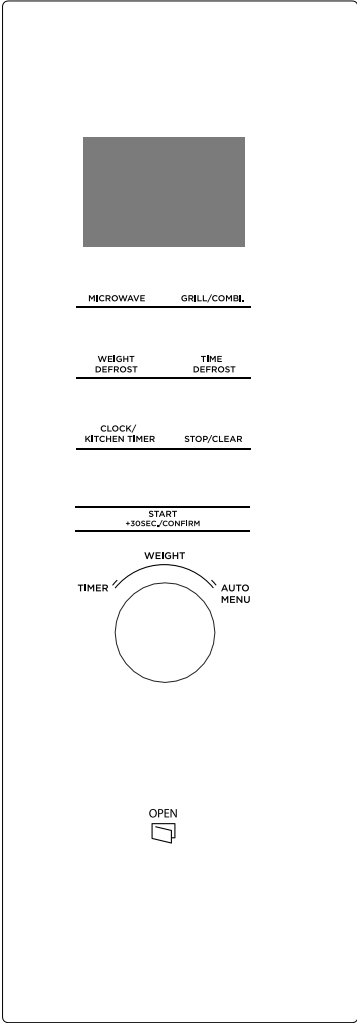

# OPERATION INSTRUCTIONS



This microwave oven uses modern electronic control to adjust cooking parameters to meet your needs better for cooking.

## Clock Setting



When the microwave oven is electrified, the oven will display "0:00", buzzer will ring once. The oven will enter to waiting state.

1. Press "Clock/Kitchen Timer" twice, the hour figures will flash;
2. Turn " to adjust the hour figures. the input time should be within 0--23.
3. Press "Clock/Kitchen Timer" to confirm, the minute figures will flash.
4. Turn " to adjust the minute figures, the input time should be within 0--59.
5. Press "Clock/Kitchen Timer" to finish clock setting.  
":." will flash. The current time will display.

### NOTE

- If the clock is not set, it would not function when powered.
- During the process of clock setting, if you press "STOP/CLEAR" the oven will go back to the previous status automatically.

## Microwave Cooking

1. Press the "Microwave" key once, and "P100" will flash.
2. Press "Microwave" repeatedly or turn " to select the microwave power.  
"P100", "P80", "P50", "P30", "P10" will display in order.
3. Press "Start/+30Sec./Confirm" to confirm setting.
4. Turn " to adjust the cooking time. (The maximum cooking time is 95 minutes)
5. Press "Start/+30Sec./Confirm" to start cooking.

### NOTE

- The step quantities for the adjustment time of the coding switch are as follow:

0---1 min	: 5 seconds
1---5 min	: 10 seconds
5---10 min	: 30 seconds
10---30 min	: 1 minute
30---95 min	: 5 minutes

## Microwave Power Chart

Microwave Power	Display
High	P100
Med.High	P80
Med.	P50
Med.Low	P30
Low	P10

## Grill or Combi. Cooking

Press “Grill/Combi.” once, “G” will flash on the screen, and press “Grill/Combi.” repeatedly or turn  to choose the power you want, and “G”, “C-1” or “C-2” will display. Press “Start/+30Sec./Confirm” to confirm the power.

Turn  to set cooking time. (The maximum cooking time is 95 minutes)

Press “Start/+30Sec./Confirm” again to start cooking.

Example: If you want to use 55% microwave power and 45% grill power(C-1) to cook for 10 minutes, you can operate the oven as the following steps.

1. Press “Grill/Combi.” once, the screen displays “G”.
2. Continue to press “Grill/Combi.” until the screen displays “C-1”.
3. Press “Start/+30Sec./Confirm” to confirm.
4. Turn  to adjust the cooking time until the oven displays “10:00”.
5. Press “Start/+30Sec./Confirm” to start cooking

### Combination Power instructions:

Program	Display	Microwave Power	Grill Power
Grill	G	0%	100%
Combi.1	C-1	55%(P100)	45%
Combi.2	C-2	36%(P100)	64%

### NOTE

If half the grill time passes, the oven sounds twice, and this is normal. In order to have a better effect of grilling food, you should turn the food over, close the door, and then press “Start/+30Sec./Confirm” to continue cooking. If no operation, the oven will continue working.

## Defrost By Weight

1. Press| “Weight Defrost” once, twice or thrice, and the screen will display “dEF1”, “dEF2” or “dEF3”.
2. Press “Start/+30Sec./Confirm” to confirm the selection.

- Turn “” to select the food weight.
- Press “Start/+30Sec/Confirm” key to start defrosting.

### NOTE

If half the defrost time passes, the oven sounds twice, and this is normal. In order to have a better effect of defrosting, you should turn the food over, close the door, and then press “Start/+30Sec/Confirm” to continue cooking. If no operation, the oven will continue working.

### Weight Defrost Instructions:

Program	Food	Weight
dEF1	Meat	100-2000g
dEF2	Poultry	100-1500g
dEF3	Fish	300-1000g

### Defrost By Time

- Press “Time Defrost” once, the screen will display “dEF1”
- Turn “” to select the cooking time. The maximum time is 95 minutes.
- Press “Start/+30Sec./Confirm” key to start defrosting. The defrost power is P30 and cannot be changed.

### NOTE

If half the defrost time passes, the oven sounds twice, and this is normal. In order to have a better effect of defrosting, you should turn the food over, close the door, and then press “Start/+30Sec./Confirm” to continue cooking. If no operation, the oven will continue working.



### Multi-Stage Cooking

2 stages can be maximumly set. If one stages is defrosting, it should be put in the first stage automatically. The buzzer will ring once after each stage and the next stage will begin.

### NOTE

Auto menu and speedy cooking cannot be set as one of the multi-stage.

Example: if you want to defrost the food for 5 minutes, then to cook with 80% microwave power for 7 minutes. The steps are as following:

1. Press “Time Defrost” once, the screen will display “dEF1”.
2. Turn “” to adjust the defrost time of 5 minutes;
3. Press “Microwave” once, the screen will display “P100”.
4. Press “Microwave” repeatedly to choose microwave power till “P80” displays;
5. Press “Start/+30Sec./Confirm” to confirm.
6. Turn “” to adjust the cooking time of 7 minutes;
7. Press “Start/+30Sec./Confirm” to start cooking.

## Kitchen Timer

1. Press “Clock/Kitchen Timer” once, the screen will display “00:00”.
2. Turn “” to enter the correct timer.  
(The maximum cooking time is 95 minutes)
3. Press “Start/+30Sec./Confirm” to confirm setting.
4. When the kitchen time is reached, the buzzer will ring 5 times.  
If the clock has been set(24-hour system), the screen will display the current time.



### NOTE

The kitchen Time is different from 24-hour system. Kitchen Timer is a timer.

## Speedy Cooking

1. In waiting state, press “Start/+30Sec./Confirm” key to cook with 100% power level for 30 seconds. Each press on the same key can increase 30 seconds. The maximum cooking time is 95 minutes.
2. During the microwave,grill,combination cooking and the defrost by time process, press “Start/+30Sec./Confirm” to increase the cooking time.
3. Under the states of auto menu and defrost by weight, cooking time cannot be increased by pressing “Start/+30Sec./Confirm”.
4. In waiting state, turn “” left to choose the cooking time. After adjusting the cooking time, press “Start/+30Sec./Confirm” to start microwave cooking with 100% microwave power.

## Auto Menu

1. In waiting state, turn “” right to choose the menu from A1 to A12.
2. Press “Start/+30Sec./Confirm” to confirm the menu you choose.
3. Turn “” to choose the the weight of food.
4. Press “Start/+30Sec./Confirm” to start cooking.

**The menu chart:**

<b>Menu</b>	<b>Weight</b>	<b>Power</b>
A1(Pizza)	200 g	C-2
	400 g	
A2(Potato)	200 g	P100(Mic.)
	400 g	
	600 g	
A3(Meat)	250 g	P100(Mic.)
	350 g	
	450 g	
A4(Fish)	250 g	P80(Mic.)
	350 g	
	450 g	
A5(Vegetable)	200 g	P100(Mic.)
	300 g	
	400 g	
A6(Beverage)	1cup (about 120ml)	P100(Mic.)
	2cups (about 240ml)	
	3cups (about 360ml)	
A7(Pasta)	50 g (with 450 g cold water)	P80(Mic.)
	100 g(with 800 g cold water)	
A8(Popcorn)	50 g	P100(Mic.)
	100 g	
A9(Soften butter)	50 g	P20(Mic.)
	100 g	
	150 g	
A10(Melt butter)	50 g	P50(Mic.)
	100 g	
	150 g	
A11(Melt chocolate)	50 g	P80(Mic.)
	100 g	
	150 g	
A12(Melt cheese)	50 g	P50(Mic.)
	100 g	
	150 g	

## Lock Function for Children

Lock: In waiting state, press “STOP/Clear” for 3 seconds to enter the children-lock state and the current time will display if the time has been set, otherwise, the screen will display “ : : ”

Lock quitting: In locked state, press “STOP/Clear” for 3 seconds, the lock is released.

## Inquiring Function

1. In cooking states of microwave or grill and combination, press “Microwave” or “Grill/Combi.”, the current power will be displayed for 3 seconds.
2. If the clock has been set, during cooking state, press “Clock/Kitchen Timer” to check the current time. It will be displayed for 3 seconds.

## Specification

1. If the door is opened in the process of cooking, close the door and then press “Start/+30Sec./Confirm” to continue cooking.
2. Once the cooking programme has been set, “Start/+30Sec./Confirm” is not pressed in 1 minutes. The current time will be displayed. The setting will be cancelled.
3. The buzzer sounds once by efficient press, inefficient press will be no response.
4. The buzzer sounds five times to remind you the cooking is finished.

## Open The Oven Door

Press “ ” button, the oven door will be opened. If the button does not work, please open the door by the sucker. Refer to the following figures.



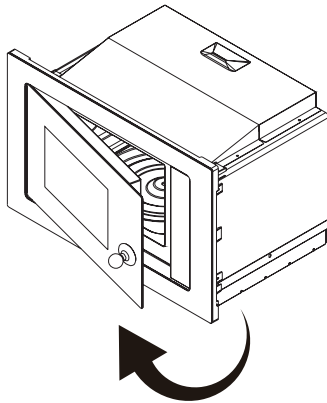
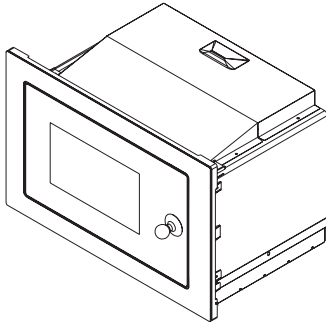
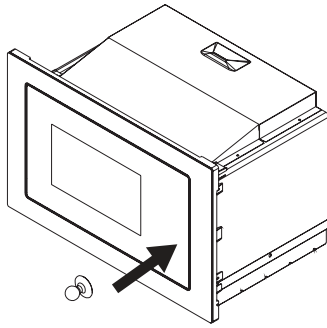

# CLEANING AND MAINTENANCE

Be sure to unplug the appliance from the power supply.

- Clean the cavity of the oven after using with a slightly damp cloth.
- Clean the accessories in the usual way in soapy water.
- The door frame and seal and neighbouring parts must be cleaned carefully with a damp cloth when they are dirty.
- Do not use harsh abrasive cleaners or sharp metal scrapers to clean the oven door glass since they can scratch the surface, which may result in shattering of the glass.
- Cleaning Tip---For easier cleaning of the cavity walls that the food cooked can touch: Place half a lemon in a bowl, add 300ml (1/2 pint) water and heat on 100% microwave power for 10 minutes. Wipe the oven clean using a soft, dry cloth.

# TROUBLE SHOOTING

Normal	
Dim oven light	In low power microwave cooking, oven light may become dim. It is normal.
Steam accumulating on door, hot air out of vents	In cooking, steam may come out of food. Most will get out from vents. But some may accumulate on cool place like oven door. It is normal.
Oven started accidentally with no food in.	It is forbidden to run the unit without any food inside. It is very dangerous.

Program	Food	Weight
Oven can not be started.	<ul style="list-style-type: none"> <li>Power cord is not plugged in tightly.</li> </ul>	<ul style="list-style-type: none"> <li>Unplug. Then plug again after 10 seconds.</li> </ul>
	<ul style="list-style-type: none"> <li>Fuse blowing or circuit breaker works.</li> </ul>	<ul style="list-style-type: none"> <li>Replace fuse or reset circuit breaker (repaired by professional personnel of our company)</li> </ul>
	<ul style="list-style-type: none"> <li>Trouble with outlet.</li> </ul>	<ul style="list-style-type: none"> <li>Test outlet with other electrical appliances.</li> </ul>
Oven does not	<ul style="list-style-type: none"> <li>Door is not closed well.</li> </ul>	<ul style="list-style-type: none"> <li>Close door well.</li> </ul>

# TRADEMARKS, COPYRIGHTS AND LEGAL STATEMENT

 Midea logo, word marks, trade name, trade dress and all versions thereof are valuable assets of Midea Group and/or its affiliates (“Midea”), to which Midea owns trademarks, copyrights and other intellectual property rights, and all goodwill derived from using any part of an Midea trademark. Use of Midea trademark for commercial purposes without the prior written consent of Midea may constitute trademark infringement or unfair competition in violation of relevant laws.

This manual is created by Midea and Midea reserves all copyrights thereof. No entity or individual may use, duplicate, modify, distribute in whole or in part this manual, or bundle or sell with other products without the prior written consent of Midea.

All the described functions and instructions were up to date at the time of printing this manual. However, the actual product may vary due to improved functions and designs.

# DISPOSAL AND RECYCLING

## Important instructions for environment

Compliance with the WEEE Directive and Disposing of the Waster Product: This product complies with EU WEEE Directive (2012/19/EU). This product bears a classification symbol for waster electrical and electronic equipment (WEEE).

This symbol indicates that this product shall not be disposed with other household wastes at the end of its service life. Used device must be returned to official collection point for recycling of electrical electronic devices. To find these collection systems please contact to your local authorities or retailer where the product was purchased. Each household performs important role in recovering and recycling of old appliance. Appropriate disposal of used appliance helps prevent potential negative consequences for the environment and human health.



## Compliance with RoHS Directive

The product you have purchased complies with EU RoHS Directive (2011/65/EU). It does not contain harmful and prohibited materials specified in the Directive.

## Package information

Packaging materials of the product are manufactured from recyclable materials in accordance with our National Environment Regulations. Do not dispose of the packaging materials together with the domestic or other wastes. Take them to the packaging material collection points designated by the local authorities.



# DATA PROTECTION NOTICE

For the provision of the services agreed with the customer, we agree to comply without restriction with all stipulations of applicable data protection law, in line with agreed countries within which services to the customer will be delivered.

Generally, our data processing is to fulfil our obligation under contract with you and for product safety reasons, to safeguard your rights in connection with warranty and product registration questions. In some cases, but only if appropriate data protection is ensured, personal data might be transferred to recipients located outside of the European Economic Area.

Further information are provided on request. You can contact our Data Protection Officer via **MideaDPO@midea.com**. To exercise your rights such as right to object your personal data being processed for direct marketing purposes, please contact us via **MideaDPO@midea.com**. To find further information, please follow the QR Code.





*make yourself at home*



[www.midea.com](http://www.midea.com)

© Midea 2024 all rights reserved



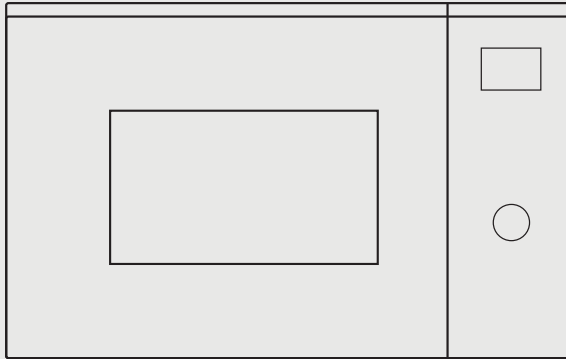

**HORNO MICROONDAS**

# **MANUAL DE USUARIO**

**MBMTG925E-BK  
MBMTG925E-WH**

Avisos de advertencia: Antes de usar este producto, lea detenidamente este manual y guárdelo para futuras consultas. El diseño y especificaciones están sujetos a cambios sin previo aviso con el objetivo de mejorar el producto. Pida más información a su distribuidor o fabricante.  
El gráfico anterior sirve solo como referencia. Asuma la apariencia del producto actual como el estándar.

## CARTA DE AGRADECIMIENTO

¡Gracias por elegir Midea! Antes de usar su nuevo producto Midea, lea detenidamente este manual para asegurarse de que sabe cómo operar las características y funciones que su nuevo aparato ofrece de forma segura.

# ÍNDICE DE MATERIAS

CARTA DE AGRADECIMIENTO.....	01
INSTRUCCIONES DE SEGURIDAD.....	02
ESPECIFICACIÓN.....	12
VISTA GENERAL DEL PRODUCTO .....	13
INSTALACIÓN DEL PRODUCTO.....	14
INSTRUCCIONES DE FUNCIONAMIENTO.....	18
LIMPIEZA Y MANTENIMIENTO .....	26
PROBLEMAS Y SOLUCIONES.....	27
MARCAS REGISTRADAS, DERECHOS DE AUTOR Y DECLARACIÓN LEGAL.....	28
ELIMINACIÓN Y RECICLAJE.....	29
AVISO DE PROTECCIÓN DE DATOS .....	30

# INSTRUCCIONES DE SEGURIDAD

## Uso previsto

Las siguientes pautas de seguridad tiene como objetivo evitar riesgos o daños imprevistos debido al uso inseguro o incorrecto del aparato. Por favor, verifique el empaque y el producto a su llegada para asegurarse de que todo está intacto para garantizar un funcionamiento seguro. Si encuentra algún daño, póngase en contacto con el vendedor o distribuidor. Tenga en cuenta que no se permiten modificaciones o alteraciones en el aparato por razones de seguridad. El uso no previsto puede causar peligros y la pérdida de derechos de garantía.

## Explicación de los símbolos



### **Peligro**

Este símbolo indica que existen peligros para la vida y la salud de las personas debido a los gases extremadamente inflamables.



### **Advertencia de tensión eléctrica**

Este símbolo indica que existe un peligro para la vida y la salud de las personas debido a la tensión.



### **Advertencia**

La señal indica un riesgo de nivel medio que, si no se evita, puede provocar la muerte o una lesión grave.



### **Precaución**

La señal indica un riesgo de nivel bajo, que si no se evita, puede provocar una lesión leve o moderada.



### **Atención**

La señal indica información importante (por ejemplo, daños a la propiedad), pero no peligro.



### **Cumplir con las instrucciones**

Este símbolo indica que únicamente un técnico de mantenimiento debe operar y realizar el mantenimiento de este aparato conforme a las instrucciones de funcionamiento.

Lea detenidamente estas instrucciones de funcionamiento antes de usar/poner en funcionamiento la unidad y guárdelas cerca del lugar de la instalación o de la unidad para consultas futuras.

## **Precauciones para evitar una posible exposición a una energía excesiva del microondas**

- a. No intente operar este horno con la puerta abierta ya que esto puede provocar una exposición nociva a la energía del microondas. Es importante no romper o interferir en los cierres de seguridad.
- b. No coloque ningún objeto entre la cara delantera del horno y la puerta o permita que residuos de suelo o limpiador se acumulen en las superficies de sellado.
- c. **ADVERTENCIA:** Si la puerta o los sellos de la puerta presentan daños, no se debe operar el horno hasta que se haya reparado por parte de una persona competente.

## **Apéndice**

Si el aparato no se mantiene en un buen estado de limpieza, su superficie puede degradarse y afectar la vida útil del aparato y provocar una situación peligrosa.

## Instrucciones importantes de seguridad

### ▲ ADVERTENCIA

Para reducir el riesgo de incendio, descarga eléctrica, lesiones a personas o exposición a una energía excesiva del horno microondas cuando use el aparato, siga precauciones básicas, incluyendo las siguientes:

- Lea y siga estos puntos específicos:  
«PRECAUCIONES PARA EVITAR UNA POSIBLE EXPOSICIÓN A UNA ENERGÍA EXCESIVA DEL MICROONDAS».
- Este aparato pueden usarlo niños con una edad de 8 años o más y personas con capacidades físicas, sensoriales o mentales reducidas o falta de experiencia o conocimientos siempre y cuando se les haya supervisado o hayan recibido instrucciones respecto al uso del aparato de forma segura y entiendan los riesgos que implica. Los niños no deben jugar con el aparato. Los niños no deben realizar la limpieza o el mantenimiento del usuario salvo que sean mayores de 8 años y estén supervisados. Se deben mantener alejados a los niños menores de 8 años de edad salvo que se les supervise continuamente.
- Mantenga el aparato y su cable alejado del alcance de los niños menores de 8 años.
- Si el cable de alimentación presenta daños, el fabricante, su agente de servicio o personas con una cualificación similar deben sustituirlo para evitar cualquier riesgo. (Para aparatos con accesorio tipo Y)
- **ADVERTENCIA:** Asegúrese de que el aparato está apagado antes de sustituir la bombilla para evitar la posibilidad de una descarga eléctrica.

- **ADVERTENCIA:** Es peligroso para cualquiera excepto para una persona competente realizar ninguna operación de servicio o mantenimiento que implique la retirada de la carcasa que ofrece protección frente a la exposición de la energía del microondas.
- **ADVERTENCIA:** No se debe calentar líquidos u otros alimentos en recipientes cerrados, ya que pueden explotar.
- Cuando se calienten alimentos en recipientes de plástico o papel, vigíelos en el horno debido a la posibilidad de ignición.
- Use únicamente utensilios que sean aptos para su uso en hornos microondas.
- Si se emite humo, apague o desenchufe el aparato y mantenga la puerta cerrada para contener cualquier llama.
- El calentamiento con el microondas de bebidas puede provocar un hervido eruptivo retardado y, por lo tanto, se debe tener cuidado cuando se maneje el recipiente.
- Los contenidos de biberones y jarras de alimentos infantiles deben agitarse o moverse y se debe comprobar la temperatura antes de su consumo para evitar quemaduras.
- Los huevos en su cáscara y los huevos cocidos no deben calentarse en hornos microondas ya que pueden explotar incluso después de que haya finalizado el calentamiento en el microondas.
- El horno debe limpiarse regularmente y eliminarse cualquier depósito de alimentos.
- En caso de no mantener el horno en condiciones de limpieza, se puede provocar un deterioro de la superficie que puede afectar de forma negativa a la vida útil del aparato y probablemente provocar una situación peligrosa.

- Use únicamente la sonda de temperatura recomendada para este horno. (para hornos proporcionados con un servicio para usar una sonda sensible a la temperatura.)
- El horno microondas debe operarse con la puerta decorativa abierta. (Para hornos con una puerta decorativa.)
- Este aparato ha sido diseñado para uso doméstico y aplicaciones similares, como:
  - zonas de personal de cocina en tiendas, oficinas y otros entornos laborales;
  - por parte de clientes en hoteles, moteles y otros entornos de tipo residencial;
  - casas rústicas;
  - en entornos de tipo hostel.
- El horno microondas está diseñado para el calentamiento de alimentos y bebidas. El secado de alimentos o ropa y el calentamiento de mantas eléctricas, zapatillas, esponjas, paños húmedos y similares puede provocar riesgo de lesiones, ignición o incendio.
- No se permiten recipientes metálicos para alimentos y bebidas durante el cocinado con el microondas.
- El aparato no debe limpiarse con un limpiador a vapor.
- Tenga cuidado de no desplazar el plato giratorio al sacar los recipientes del aparato. (Para aparatos fijos y empotrados que se utilicen a una altura igual o superior a 900 mm sobre el suelo y que dispongan de plato giratorio desmontable. Pero no es de aplicación para aparatos con puerta inferior abatible en horizontal.)
- El horno microondas está diseñado para su uso empotrado.

- No se debe emplear un limpiador a vapor.
- La superficie del cajón de almacenamiento puede calentarse.
- ADVERTENCIA: El aparato y sus piezas accesible se calientan durante su uso. Se debe tener cuidado para evitar tocar los elementos térmicos. Se deben mantener alejados a los niños menores de 8 años de edad salvo que se les supervise continuamente.
- Durante su uso, el aparato se calienta. Se debe tener cuidado para evitar tocar elementos térmicos dentro del horno.
- ADVERTENCIA: Las partes accesibles pueden calentarse durante su uso. Se debe mantener alejado a los niños pequeños.
- El aparato no debe instalarse detrás de una puerta decorativa para evitar el sobrecalentamiento. (Esto no es aplicable a aparatos con una puerta decorativa.)
- ADVERTENCIA: Cuando el aparato está funcionando en el modo combinado, los niños solo deben usarlo bajo la supervisión de un adulto debido a las temperaturas generadas.
- No use limpiadores abrasivos duros o ralladores metálicos afilados para limpiar el cristal de la puerta del microondas ya que pueden arañar la superficie, lo que puede provocar que se destruya el cristal.

**LÉALO DETENIDAMENTE Y GUÁRDELO COMO  
REFERENCIA FUTURA**



## Para reducir el riesgo de lesiones en personas

### **⚠ PELIGRO**

Riesgo de descarga eléctrica. Tocar alguno de los componentes internos puede provocar graves lesiones personales o la muerte. No desmonte este aparato.

### **⚠ ADVERTENCIA**

Riesgo de descarga eléctrica

Un uso inadecuado de la toma a tierra puede provocar una descarga eléctrica. No lo enchufe en una toma hasta que el aparato esté debidamente instalado y conectado a tierra.

Este aparato debe conectarse a tierra. En caso de que se produzca un cortocircuito eléctrico, la toma a tierra reduce el riesgo de descarga eléctrica ofreciendo un cable de escape para la corriente eléctrica.

Este aparato está equipado con un cable que tiene un cable a tierra con un enchufe a tierra. El enchufe debe conectarse a una toma que esté debidamente instalada y conectada a tierra.

Consulte con un electricista cualificado o un reparador si no comprende totalmente las instrucciones a tierra o si tiene dudas de si el aparato está debidamente conectado a tierra. Si es necesario utilizar un cable eléctrico de extensión, utilice únicamente un cable de 3 hilos.

- Se proporciona un cable de alimentación corto para reducir los riesgos que se derivan de que se enrede o que se tropiecen con él como con un cable largo.
- Si se emplea un cable largo o un cable de extensión:
  - La clasificación eléctrica que aparece marcada en el juego de cables o el cable de extensión debe ser

como mínimo igual que la clasificación eléctrica del aparato.

- El cable de extensión debe ser de tipo a tierra de 3 cables.
- El cable largo debe disponerse de forma que no coloque sobre la encimera o tablero donde los niños puedan tirar de él o puedan tropezarse con él de forma no intencionada.

## Utensilios

### PRECAUCIÓN

Riesgo de lesiones personales

Es peligroso para cualquiera excepto para una persona competente realizar ninguna operación de servicio o mantenimiento que implique la retirada de la carcasa que ofrece protección frente a la exposición de la energía del microondas.

Véase las instrucciones de «Materiales que puede usar en el horno microondas o materiales a evitar en el horno microondas.» Puede ser que ciertos utensilios no metálicos no sean seguros para usar en el microondas. Si tiene cualquier duda, puede probar el utensilio en cuestión siguiendo el procedimiento que aparece debajo.

### **Prueba de utensilios:**

- Llene un recipiente para microondas con 1 tapa de agua fría (250 ml) conjuntamente con el utensilio en cuestión.
- Cocínelo a máxima potencia durante 1 minuto.
- Toque con cuidado el utensilio. Si el utensilio vacío está caliente, no lo use para el cocinado con microondas.
- No supere un tiempo de cocinado de 1 minuto.

## Materiales que puede usar en un horno microondas

Utensilios	Comentarios
Plato para dorar	Siga las instrucciones del fabricante. El fondo del plato para dorar debe de estar al menos 5 mm (3/16 pulgadas) por encima del plato giratorio. Un uso incorrecto puede provocar que se rompa el plato giratorio.
Platos y cubiertos	Solo para microondas. Siga las instrucciones del fabricante. No use platos rajados o astillados.
Jarras de cristal	Retire siempre la tapa. Úselo únicamente para calentar alimentos hasta que estén calientes. La mayoría de las jarras de cristal no son resistentes al calor y pueden romperse.
Cristalería	Utilice únicamente vidrio resistente al calor del horno. Asegúrese de que no tiene un borde metálico. No use platos rajados o astillados.
Bolsas para cocina en horno	Siga las instrucciones del fabricante. No lo cierre con un lazo metálico. Realice rajaduras para permitir que escape el vapor.
Platos y tazas de papel	Úselo únicamente para cocinar/calentar a corto plazo. No lo deje sin atender mientras cocina.
Toallitas de papel	Use una cubierta alimentaria para recalentar y absorber la grasa. Úselo con supervisión para la cocina a corto plazo solo.
Papel de pergamino	Úselo como una tapa para evitar salpicaduras o como un envoltorio para el vapor.
Plástico	Solo para microondas. Siga las instrucciones del fabricante. Debe estar etiquetado como « Seguro para microondas ». Algunos recipientes de plástico se ablandan, a medida de que los alimentos en su interior se calientan. Las « bolsas de cocción » y las bolsas de plástico debe tener ranuras, estar agujereadas o con ventilación tal y como diga el envase.
Envoltorio de plástico	Solo para microondas. Úselo para cubrir los alimentos durante el cocinado para retener la humedad. No deje que el envoltorio plástico toque los alimentos.
Termómetros	Únicamente seguros para el microondas (termómetros de carne y dulces).
Papel de cera	Úselo como una tapa para evitar salpicaduras y retener la humedad.

## Materiales a evitar en el horno microondas

Utensilios	Comentarios
Bandeja de aluminio	Puede provocar que se arquee. Transfiera alimentos a un plato apto para microondas.
Cartón alimentario con asa de madera	Puede provocar que se arquee. Transfiera alimentos a un plato apto para microondas.
Utensilios metálicos o con reborde metálico	El metal protege los alimentos de la energía del microondas. El reborde metálico puede causar que se arquee.
Ataduras de alambre	Pueden provocar que se arqueen y causar un incendio en el horno.
Bolsas de papel	Pueden causar un incendio en el horno.
Espuma de plástico	La espuma de plástico puede fundirse o contaminar el líquido en el interior cuando se expone a altas temperaturas.
Madera	La madera se secará cuando se use en el microondas y se puede dividir o agrietar.

# ESPECIFICACIÓN

<b>Modelo</b>	<b>MBMTG925E-BK/MBMTG925E-WH</b>
Tensión nominal	230 V-
Frecuencia nominal	50 Hz
Potencia de entrada nominal (microondas):	1450W
Potencia de salida nominal (microondas):	900W
Potencia de entrada nominal (Grill):	1200W

---

# VISTA GENERAL DEL PRODUCTO

## Configuración de su horno

### Nombres de las piezas del horno y accesorios

Retire el horno y todos los materiales del cartón y de la cavidad del horno. El horno viene con los siguientes accesorios:

- Bandeja de cristal 1
- Montaje del anillo del plato giratorio 1
- Manual de instrucciones 1

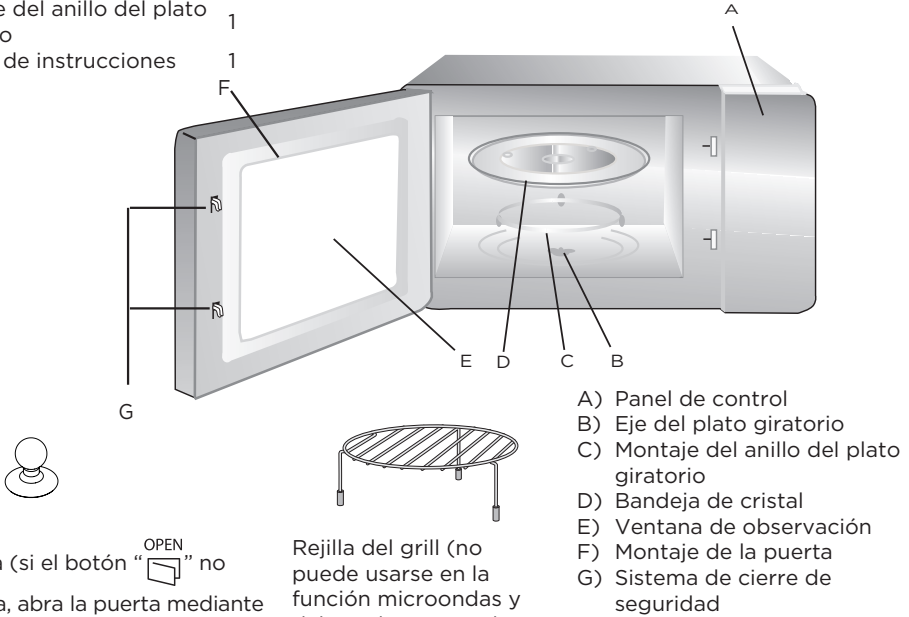

### Instalación del plato giratorio

Cubo (parte inferior)

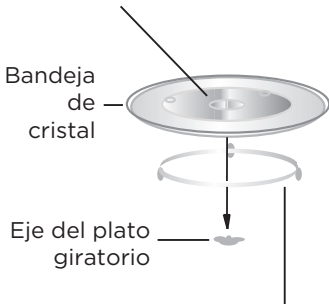

- a. Nunca coloque la bandeja de cristal boca abajo. La bandeja de cristal nunca debe confinarse.
- b. Tanto la bandeja de cristal como el anillo del plato giratorio deben usarse siempre al cocinar.
- c. Todos los alimentos y recipientes de alimentos se colocan siempre en la bandeja de cristal para cocinarlos.
- d. Si la bandeja de cristal o el anillo del plato giratorio se agrietan o rompen, póngase en contacto con su centro de servicio autorizado más cercano.

# INSTALACIÓN DEL PRODUCTO

## Instalación y conexión

1. Este aparato está destinado únicamente para uso doméstico.
2. Este horno está diseñado únicamente para uso empotrado. No está previsto su uso sobre encimera o dentro de un armario.
3. Tenga en cuenta las instrucciones especiales de instalación.
4. El aparato puede instalarse en un armario mural de 60 cm de ancho.
5. El aparato está provisto de un enchufe y solo debe conectarse a una toma de corriente con conexión a tierra correctamente instalada.
6. La tensión de red debe coincidir con la tensión indicada en la placa de características.
7. La instalación de la toma de corriente y la sustitución del cable de conexión solo deben ser realizadas por un electricista cualificado. Si después de la instalación ya no se puede acceder al enchufe, debe haber un dispositivo de desconexión omnipolar en el lado de la instalación con una separación entre contactos de al menos 3 mm.
8. No deben utilizarse adaptadores, regletas de varios enchufes ni alargaderas. La sobrecarga puede provocar riesgo de incendio.

**La superficie accesible  
puede estar caliente durante  
su funcionamiento.**



## Instrucciones de instalación

### Se debe tener en cuenta lo siguiente

#### Conexión eléctrica

El aparato está provisto de un enchufe y solo debe conectarse a una toma de corriente con conexión a tierra correctamente instalada. Únicamente un electricista cualificado que tenga en cuenta la normativa aplicable puede instalar la toma o sustituir el cable de conexión. Si el enchufe ya no es accesible después de la instalación, debe haber un interruptor de aislamiento omnipolar en el lado de la instalación con una distancia entre contactos de al menos 3 mm. Se debe asegurar la protección frente al contacto por parte de la instalación.

#### Unidades instaladas

El armario de instalación no debe disponer de un panel posterior detrás del aparato.

Altura mínima de instalación: 850 mm.

Las ranuras y entradas de ventilación no deben estar cubiertas.

#### Instalación del horno - Figura 2

#### ● NOTA

No aprisione ni retuerza el cable eléctrico.

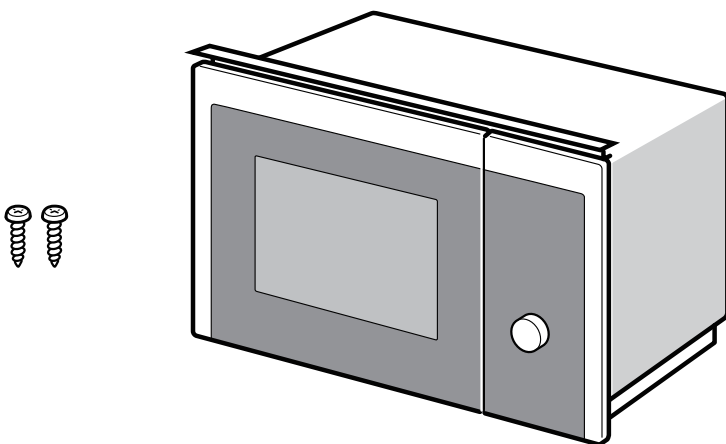



1

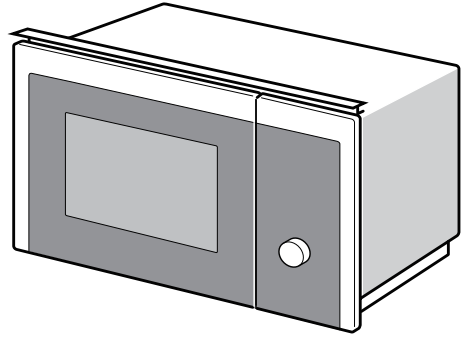
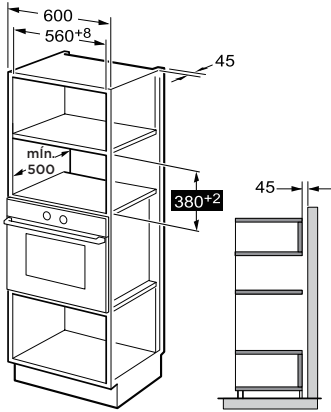

2

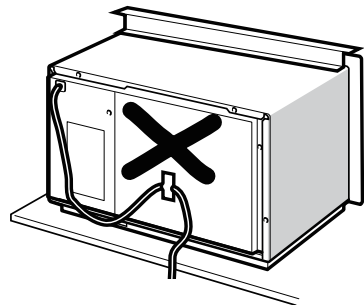
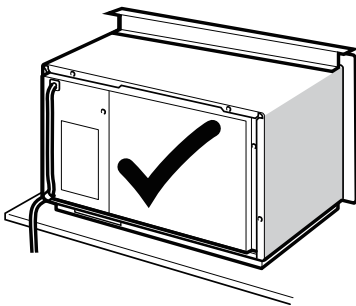

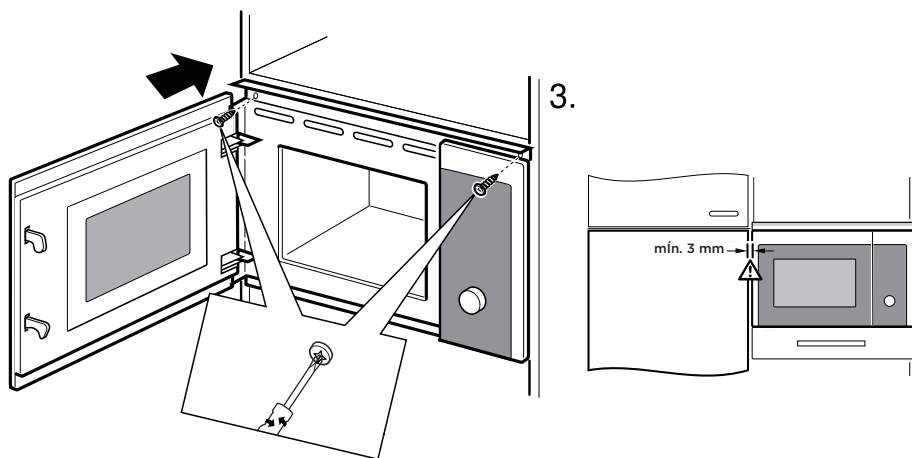
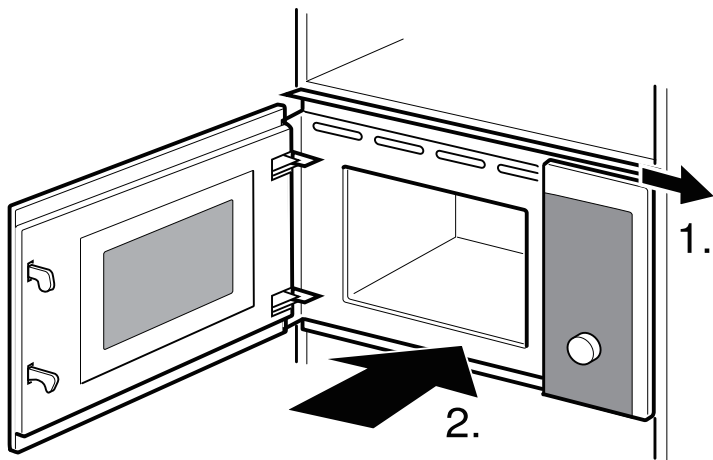

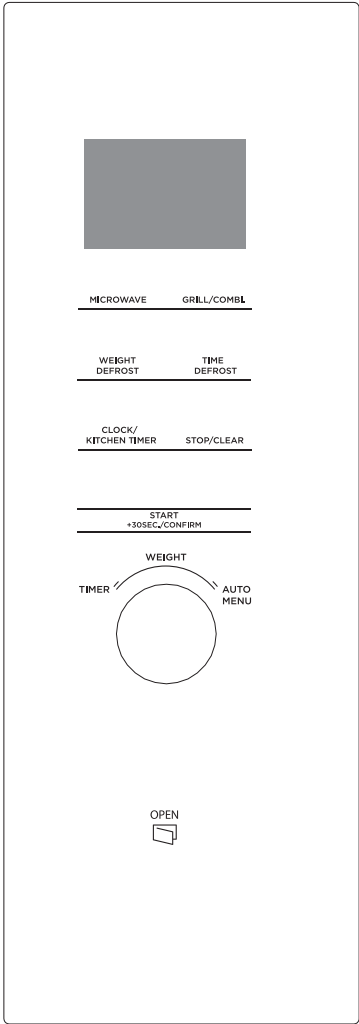

# INSTRUCCIONES DE FUNCIONAMIENTO



Este horno microondas usa un control electrónico moderno para ajustar los parámetros de cocinado para satisfacer sus necesidades mejor para cocinar.

## Configuración del reloj



Cuando el horno microondas está electrificado, el horno mostrará "0:00"; el pitido sonará una vez. El horno entrará en estado de espera.

1. Pulse "Clock/Kitchen Timer" dos veces; parpadearán las cifras de la hora.
2. Gire "" para ajustar los dígitos de la hora; la hora introducida debe estar entre 0 y 23 .
3. Pulse "Clock/Kitchen Timer"; parpadearán las cifras de los minutos.
4. Gire "" para ajustar los dígitos de los minutos; los minutos introducidos deben estar entre 0 y 59.
5. Pulse "Clock/Kitchen Timer" para finalizar la configuración del reloj. ":" parpadeará. Se mostrará la hora actual.

### NOTA

- Si el reloj no está configurado, no funcionará cuando se le encienda.
- Si pulsa "STOP / CLEAR" durante el proceso de configuración del reloj, el horno volverá al estado anterior de forma automática.

## Cocinado con el microondas

1. Pulse una vez la tecla "Microwave" y parpadeará "P100".
2. Pulse "Microwave" de forma reiterada o gire "" para seleccionar la potencia del microondas.  
Se mostrarán en orden "P100", "P80", "P50", "P30", "P10".
3. Pulse "Start/+30Sec./Confirm" para confirmar el ajuste.
4. Gire "" para ajustar el tiempo de cocinado. (El tiempo máximo de cocinado es de 95 minutos)
5. Pulse "Start/+30Sec./Confirm" para empezar a cocinar.

### NOTA

- Las cantidades escalonadas del tiempo de ajuste del interruptor de codificación son las siguientes:

0---1 minuto	: 5 segundos
1---5 minutos	: 10 segundos
5---10 minutos	: 30 segundos
10---30 minutos	: 1 minuto
30---95 minutos	: 5 minutos

## Cuadro de potencia de microondas

Potencia del microondas	Pantalla
Alta	P100
Medio. Alta	P80
Medio	P50
Media baja	P30
Baja	P10

## Grill o Combi. Cocinando

Pulse una vez "Grill/Combi."; "G" parpadeará en la pantalla y pulse "Grill/Combi." de forma reiterada o gire  para elegir la potencia que desee y aparecerá "G", "C-1" o "C-2". Pulse la tecla "Start/+30Sec./Confirm" para confirmar la potencia.

Gire  para establecer el tiempo de cocinado. (El tiempo máximo de cocinado es de 95 minutos)

Vuelva a pulsar "Start/+30Sec./Confirm" para empezar a cocinar.

Ejemplo: Si quiere utilizar el 55 % de la potencia del microondas y el 45 % de la potencia del grill(C-1) para cocinar durante 10 minutos, puede utilizar el horno según los siguientes pasos.

1. Pulse "Grill/Combi." una vez, la pantalla mostrará "G".
2. Continúe pulsando "Grill/Combi." hasta que la pantalla muestre "C-1".
3. Pulse "Start/+30Sec./Confirm" para confirmarlo.
4. Gire  para ajustar el tiempo de cocción hasta que el horno muestre «10:00».
5. Pulse "Start/+30Sec./Confirm" para empezar a cocinar.

## Instrucciones de potencia de combinación:

Programa	Pantalla	Potencia del microondas	Potencia del grill
Grill	G	0%	100%
Combinación 1	C-1	55 % (P100)	45 %
Combinación 2	C-2	36 % (P100)	64 %

### NOTA

Si pasa la mitad del tiempo del grill, el horno suena dos veces, y esto es normal. Para que los alimentos al grill tengan un mejor efecto, debe darles la vuelta, cerrar la puerta y pulsar "Start/+30Sec./Confirm" para continuar cocinando. Si no hay funcionamiento, el horno continuará funcionando.

## Descongelación por peso

1. Pulse una vez, dos veces o tres veces "Weight Defrost" y la pantalla mostrará "dEF1", "dEF2" o "dEF3".

2. Pulse la tecla "Start/+30Sec/Confirm" para confirmar la selección.
3. Gire "👉" para seleccionar el peso del alimento.
4. Pulse la tecla "Start/+30Sec/Confirm" para iniciar la descongelación.

#### **NOTA**

Si pasa la mitad del tiempo de descongelación, el horno suena dos veces, y esto es normal. Para disponer de un mejor efecto de descongelación, debe dar la vuelta a los alimentos, cerrar la puerta y pulsar "Start/+30Sec./Confirm" para continuar cocinando. Si no hay funcionamiento, el horno continuará funcionando.

### Instrucciones de descongelación por peso

Programa	Alimento	Peso
dEF1	Carne	100-2000g
dEF2	Pollo	100-1500g
dEF3	Pescado	300-1000g

### Descongelar por tiempo

1. Pulse "Time Defrost" una vez; la pantalla mostrará "dEF1".
2. Gire "👉" para seleccionar el tiempo de cocinado. El tiempo máximo es de 95 minutos.
3. Pulse la tecla "Start/+30Sec./Confirm" para iniciar la descongelación. La potencia de descongelación es de P30 y no puede modificarse.

#### **NOTA**

Si pasa la mitad del tiempo de descongelación, el horno suena dos veces, y esto es normal. Para disponer de un mejor efecto de descongelación, debe dar la vuelta a los alimentos, cerrar la puerta y pulsar "Start/+30Sec./Confirm" para continuar cocinando. Si no hay funcionamiento, el horno continuará funcionando.



### Cocinado multifase

Se pueden fijar un máximo de 2 fases. Si una de las fases es descongelación, debe ponerse automáticamente en la primera fase. El pitido sonará una vez tras cada fase y se iniciará la siguiente fase.

#### **NOTA**

El menú automático y cocinado rápido no pueden configurarse como uno de la multifase.

Ejemplo: si quiere descongelar el alimento durante 5 minutos, entonces cocine con una potencia del microondas al 80% durante 7 minutos. Los pasos son los siguientes:

1. Pulse "Time Defrost" una vez; la pantalla mostrará "dEF1".
2. Gire  para ajustar el tiempo de descongelación de 5 minutos;
3. Pulse "Microwave" una vez: la pantalla mostrará «P100».
4. Pulse "Microwave" de forma reiterada para elegir la potencia del horno microondas hasta que se muestre "P80";
5. Pulse "Start/+30Sec./Confirm" para confirmarlo.
6. Gire  para ajustar el tiempo de cocinado de 7 minutos;
7. Pulse "Start/+30Sec./Confirm" para empezar a cocinar.

## Temporizador de la cocina

1. Pulse "Clock/Kitchen Timer" una vez; la pantalla mostrará 00:00.
2. Gire  para entrar en el temporizador correcto.  
(El tiempo máximo de cocinado es de 95 minutos)
3. Pulse "Start/+30Sec./Confirm" para confirmar el ajuste.
4. Cuando se alcance la hora de cocinado, el pitido sonará 5 veces.  
Si se ha ajustado el reloj (formato de 24 horas), la pantalla mostrará la hora actual.



### NOTA

La hora de la cocina es diferente del sistema de 24 horas. El temporizador de la cocina es un temporizador.

## Cocinado rápido

1. En estado de espera, pulse la tecla "Start/+30Sec./Confirm" para cocinar con el nivel de potencia de 100 % durante 30 segundos. Cada pulsación de la misma tecla puede aumentarlo 30 segundos. El tiempo máximo de cocinado es de 95 minutos.
2. Durante el proceso de tiempo de descongelación y cocinado de microondas, grill y combinación, pulse "Start/+30Sec./Confirm" para aumentar el tiempo de cocinado.
3. Bajo los estados de menú, automático y descongelación por peso, no se puede incrementar el tiempo de cocinado pulsando "Start/+30Sec./Confirm"
4. En estado de espera, gire a la izquierda  para elegir el tiempo de cocinado. Tras ajustar el tiempo de cocinado, pulse "Start/+30Sec./Confirm" para iniciar el cocinado al microondas con una potencia del microondas del 100 %.

## Menú automático

1. En estado de espera, gire a la derecha  para elegir el menú desde A1 a A12;
2. Pulse "Start/+30Sec./Confirm" para confirmar el menú que elija;
3. Gire  para elegir el peso de los alimentos.
4. Pulse "Start/+30Sec./Confirm" para empezar a cocinar.

## Gráfico del menú:

Menú	Peso	Alimentación
A1 (Pizza)	200 g	C-2
	400 g	
A2 (Patata)	200 g	P100 (Mic.)
	400 g	
	600 g	
A3 (Carne)	250 g	P100 (Mic.)
	350 g	
	450 g	
A4 (Pescado)	250 g	P80 (Mic.)
	350 g	
	450 g	
A5 (Verduras)	200 g	P100 (Mic.)
	300 g	
	400 g	
A6 (Bebida)	1 taza (aproximadamente 120ml)	P100 (Mic.)
	2 tazas (aproximadamente 240ml)	
	3 tazas (aproximadamente 360ml)	
A7 (Pasta)	50 g (con 450 g de agua fría)	P80 (Mic.)
	100 g (con 800 g de agua fría)	
A8 (Palomitas)	50 g	P100 (Mic.)
	100 g	
A9 (Mantequilla suavizada)	50 g	P20 (Mic.)
	100 g	
	150 g	
A10 (Mantequilla fundida)	50 g	P50 (Mic.)
	100 g	
	150 g	
A11 (Chocolate fundido)	50 g	P80 (Mic.)
	100 g	
	150 g	
A12 (Queso fundido)	50 g	P50 (Mic.)
	100 g	
	150 g	



## **Función de bloqueo infantil**

Bloqueo: En estado de espera, pulse "STOP/Clear" durante 3 segundos para entrar en el estado de bloqueo infantil y si la hora se ha configurado, se mostrará la hora actual, en caso contrario, la pantalla mostrará "E : J".

Salir del bloqueo: En estado bloqueado, pulse "STOP/Clear" durante 3 segundos; se libera el bloqueo.

## **Función de pregunta**

1. En estados de cocinado del microondas, horno grill y combinación, pulse "Microwave" o "Grill/Combi."; la potencia de respuesta se mostrará durante 3 segundos.
2. Si se ha fijado el reloj, durante el estado de cocinado, pulse "Clock/Kitchen Timer" para comprobar la hora actual. Se mostrará durante 3 segundos.

## **Especificación**

1. Si se abre la puerta en el proceso de cocinado, cierre la puerta y pulse "Start/+30Sec./Confirm" para continuar cocinando.
2. Una vez que se ha configurado el programa de cocinado, no se pulsa "Start/+30Sec./Confirm" en 1 minuto. Se mostrará la hora actual. Se cancelará la configuración.
3. El pitido suena una vez cuando pulsación buena, si no se pulsa correctamente no habrá respuesta.
4. El pitido suena cinco veces para recordarle que ha terminado de cocinar.

## **Abrir la puerta del horno.**

Pulse el botón ; se abrirá la puerta del horno. Si el botón no funciona, abra la puerta del horno usando la ventosa. Remítase a la siguientes figuras.

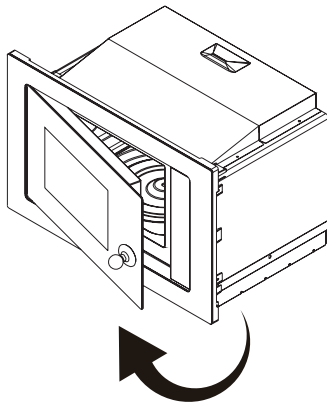
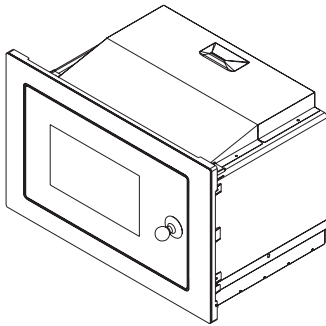
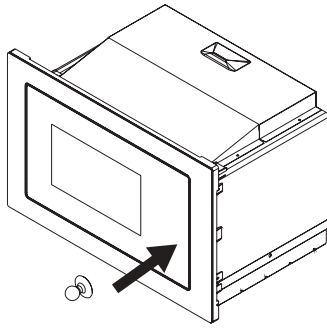

# LIMPIEZA Y MANTENIMIENTO

Asegúrese de desenchufar el aparato de la alimentación.

- Limpie la cavidad del horno tras usarlo con un paño ligeramente húmedo.
- Limpie los accesorios de la forma habitual con agua jabonosa.
- El marco de la puerta y el sello y las piezas cercanas deben limpiarse con cuidado con un paño húmedo cuando estén sucias.
- No use limpiadores abrasivos duros o ralladores metálicos afilados para limpiar el cristal de la puerta del microondas ya que pueden arañar la superficie, lo que puede provocar que se destroce el cristal.
- Consejo de limpieza --- Para una limpieza más sencilla de las paredes de la cavidad que los alimentos cocinados pueden tocar: Coloque la mitad de un limón en un bol, añada 300 ml (1/2 pinta) de agua y caliéntelo al 100% de la potencia del microondas durante 10 minutos. Limpie el horno usando un paño suave y seco.

# PROBLEMAS Y SOLUCIONES

Normal	
Luz del horno atenuada	Al cocinar al microondas a baja potencia, la luz del horno puede atenuarse. Es normal.
El vapor se acumula en la puerta, el aire caliente sale de las ventilaciones	Al cocinar el vapor puede salir de los alimentos. La mayoría sale por las ventilaciones. Pero algo puede acumularse en un lugar fresco como la puerta del horno. Es normal.
El horno se ha arrancado de forma accidental sin alimentos en su interior.	Está prohibido poner en funcionamiento la unidad sin ningún alimento en su interior. Es muy peligroso.

Problemas	Alimento	Peso
No se puede iniciar el horno.	<ul style="list-style-type: none"> <li>• Cable de alimentación no conectado correctamente.</li> </ul>	<ul style="list-style-type: none"> <li>• Desenchúfelo. Posteriormente, vuelva a enchufarlo después de 10 segundos.</li> </ul>
	<ul style="list-style-type: none"> <li>• Fusible fundido o funciona el disyuntor.</li> </ul>	<ul style="list-style-type: none"> <li>• Sustituya el fusible o reinicie el disyuntor (reparado por personal profesional de nuestra empresa)</li> </ul>
	<ul style="list-style-type: none"> <li>• Problemas con la salida.</li> </ul>	<ul style="list-style-type: none"> <li>• Pruebe la salida con otros aparatos eléctricos.</li> </ul>
El horno no	<ul style="list-style-type: none"> <li>• La puerta no se cierra bien.</li> </ul>	<ul style="list-style-type: none"> <li>• Cierre bien la puerta.</li> </ul>

# MARCAS REGISTRADAS, DERECHOS DE AUTOR Y DECLARACIÓN LEGAL

 El logotipo, las palabras de marcas, las marcas registradas, los vestidos de marca y todas las demás versiones son activos valiosos de Midea Group y/o sus empresas afiliadas (“Midea”), de las que Midea posee marcas registradas, copyrights y otros derechos de propiedad intelectual y toda la buena voluntad que se derive del uso del cualquier componente de una marca registrada de Midea. El uso de la marca registrada de Midea para fines comerciales, sin el consentimiento previo por escrito de Midea puede constituir una violación de la marca registrada o una competencia desleal violando la legislación relevante.

Midea ha creado este manual y se reserva todos los derechos sobre el mismo. Ninguna entidad o individuo puede usar, duplicar, modificar, distribuir en todo o en parte este manual, o unirlo o venderlo con otros productos sin el consentimiento previos por escrito de Midea.

Todas las funciones e instrucciones descritas se actualizan en el momento de la impresión de este manual. Sin embargo, el producto real puede variar debido a funciones y diseños mejorados.

# ELIMINACIÓN Y RECICLAJE

## Instrucciones importantes para el medioambiente

Cumplimiento con la Directiva WEEE y Eliminación de los Productos de Desecho: Este producto cumple con la Directiva EU WEEE (2012/19/EU). Este producto porta el símbolo de clasificación de equipos eléctricos y electrónicos para su eliminación (WEEE).

Este símbolo indica que este producto no puede eliminarse con otros residuos domésticos al final de su vida útil. El aparato usado debe devolverse al punto de recogida oficial para el reciclaje de aparatos eléctricos y electrónicos. Para encontrar estos sistemas de recogida, póngase en contacto con las autoridades locales o distribuidor minorista donde se adquirió el producto. Cada hogar juega un papel importante en la recuperación y reciclado de aparatos antiguos. La eliminación adecuada de aparatos usados ayuda a prevenir las potenciales consecuencias negativas para el medioambiente y la salud humana.

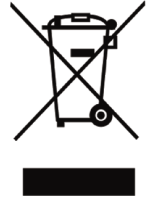

## Cumplimiento con la Directiva RoHS

El producto que ha adquirido cumple con la Directiva EU RoHS (2011/65/EU). No contiene materiales nocivos o prohibidos especificados en la Directiva.

## Información del embalaje

Los materiales de embalaje están fabricados a partir de materiales reciclados conforme a nuestras Normativas Medioambientales Nacionales. No elimine los materiales del embalaje conjuntamente con los residuos domésticos u otros residuos. Llévelos a puntos de recogida de material de embalaje designados por las autoridades locales.



# AVISO DE PROTECCIÓN DE DATOS

Para la provisión de los servicios acordados con el cliente, accedemos a cumplir sin restricciones, con todas las estipulaciones de la ley de protección de datos aplicable, en línea con los países acordados en los que se ofrecerán los servicios al cliente.

En general, nuestro procesamiento de datos es para cumplir con nuestras obligaciones contractuales con usted y por motivos de seguridad de los productos, para salvaguardar sus derechos en relación con la garantía y preguntas del registro del producto. En algunos casos, pero solo si se garantiza la protección de datos apropiada, se podrían transferir los datos personales a receptores ubicados fuera del Área Económica Europea.

Se proporciona más información bajo solicitud. Puede ponerse en contacto con nuestro Oficial de Protección de Datos usando **MideaDPO@midea.com**. Para ejercer sus derechos como el derecho a rechazar que se procesen sus datos personales para una finalidad directa de marketing, póngase en contacto con nosotros en **MideaDPO@midea.com**. Para obtener más información, siga el código QR.



*make yourself at home*



[www.midea.com](http://www.midea.com)

© Midea 2024 reservados todos los derechos

PN:16170000B02574