

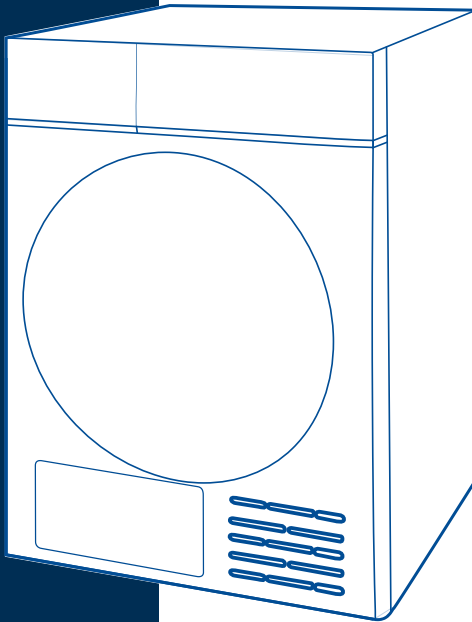

SECADORA BOMBA DE CALOR

MANUAL DE USUARIO

Secado



Lea Este Manual  
lea todas las instrucciones y explicaciones para la instalación antes de usar. Siga las instrucciones cuidadosamente. Guarde bien las instrucciones de funcionamiento para su uso posterior. Si el aparato se vende o se transfiere, asegúrese de que el nuevo usuario reciba siempre estas instrucciones de funcionamiento.

MODELO:MD200H80BW Series

CONTENIDOS

INSTRUCCIONES DE SEGURIDAD

■ Instrucciones de Seguridad	2
------------------------------------	---

INSTALACIÓN

■ Descripción del Producto.....	11
■ Instalación	11

OPERACIÓN

■ Inicio Rápido	14
■ Antes de Cada Secado	15
■ Panel de Control	17
■ Opción.....	18
■ Visualización	21
■ Programas	22
■ Tabla de Programas de Secado	23
■ Datos de Consumo	24
■ Configuración y Operación de la Aplicación.....	25

MANTENIMIENTO

■ Limpieza y Cuidado	27
■ Solución de Problemas	30
■ Especificaciones Técnicas	32
■ Fichas de Producto	33



PELIGRO

Este símbolo indica que existen peligros para la vida y la salud de las personas debido a un gas extremadamente inflamable.

INSTRUCCIONES DE SEGURIDAD

■ Instrucciones de Seguridad



PRECAUCIÓN: ¡RIESGO DE INCENDIO!



¡ADVERTENCIA!

Para evitar cualquier daño a la vida o a la propiedad de usted u otros, debe seguir las notas de seguridad.

Uso Previsto

- Esta secadora con bomba de calor está diseñada para secar cantidades típicas de ropa para el hogar, que se han lavado con agua. Ha sido diseñado únicamente para uso privado y no es adecuado para uso comercial o compartido (es decir, por varias familias en un edificio de apartamentos).
- Utilice este aparato únicamente como se describe en este manual del usuario.
- Este aparato es solo para uso en interiores.
- Cualquier otro uso se considera impropio y puede provocar daños a la propiedad o incluso lesiones personales.
- El fabricante no se hace responsable de los daños causados por un uso inadecuado.

Instrucciones de Seguridad

- El aparato corresponde a la clase de protección I y solo se puede conectar a un enchufe con un conductor de protección que se haya instalado correctamente. Al conectar el aparato a la red eléctrica, asegúrese de que la tensión de red sea la correcta. Puede encontrar más información al respecto en la placa de características.

INSTRUCCIONES DE SEGURIDAD

 ¡ADVERTENCIA!

Peligro de descarga eléctrica

- Antes de conectar la secadora, asegúrese de que los parámetros de conexión de la placa de características (capacidad nominal, tensión y frecuencia del fusible) coincidan con el suministro eléctrico de la red.
Si tiene alguna duda, consulte a un electricista calificado.
- La seguridad eléctrica de esta secadora solo puede garantizarse cuando está correctamente conectada a tierra. Es esencial que se cumpla este requisito estándar de seguridad. Si tiene alguna duda, haga que un electricista calificado pruebe el sistema de cableado doméstico. El fabricante no se hace responsable de las consecuencias de un sistema de puesta a tierra inadecuado (p. ej., descarga eléctrica).
- No tire del cable de alimentación con fuerza. Sujete el enchufe de red en su lugar.
- No conecte ni extraiga el enchufe de red con las manos mojadas.
- No doble, sujete ni dañe el cable de alimentación ni el enchufe.
- Si el cable de alimentación está dañado, debe ser reemplazado por el fabricante, su agente de servicio o personas igualmente calificadas para evitar peligros.

INSTRUCCIONES DE SEGURIDAD

- **ADVERTENCIA:** El aparato no debe ser alimentado a través de un dispositivo de conmutación externo, como un temporizador, o conectado a un circuito que se encienda y apague regularmente por una empresa de servicios públicos.
- No conecte el aparato a la red eléctrica mediante un alargador, un adaptador multitoma o similar.
- Siempre se debe garantizar la accesibilidad del enchufe para desconectar la secadora de la red eléctrica.
- Si el electrodoméstico presenta una temperatura alta de manera anormal, retire el enchufe inmediatamente.

Peligro de lesiones

- El aparato no debe instalarse detrás de una puerta con cerradura, una puerta corredera o una puerta con una bisagra en el lado opuesto al de la secadora, de tal manera que se restrinja la apertura completa de la puerta de la secadora.
- No desmonte ni instale la secadora sin ninguna instrucción o supervisión.
- No apile esta secadora sobre la lavadora sin los juegos de apilamiento. (Si desea apilar esta secadora en una lavadora, compre las piezas independientes. La instalación debe ser realizada por el fabricante, su agente de servicio o personas calificadas de manera similar para evitar cualquier peligro).
- No se apoye en la puerta abierta de la secadora.
- El agua condensada no es agua potable. Puede causar problemas de salud tanto en personas como en animales si se consume.

INSTRUCCIONES DE SEGURIDAD

Peligro de daño

- No aplique más carga que la indicada en este manual del usuario.
Consulte el capítulo relacionado en el manual del usuario.
- No utilice la secadora sin el filtro
- No seque la ropa antes de centrifugarla.
- No exponga la secadora directamente al sol.
- No instale la secadora en un ambiente húmedo y empapado.
- Durante la limpieza y el mantenimiento, recuerde desconectar el enchufe y no rociar directamente la secadora con agua.
- El aparato no debe volcarse durante el uso o mantenimiento normal.



PRECAUCIÓN ¡RIESGO DE INCENDIO!

Peligro de Explosión e Incendio

- No seque la ropa con sustancias inflamables como queroseno o alcohol. De lo contrario, puede haber una explosión.
- El aparato contiene un refrigerante R290 respetuoso con el medio ambiente pero inflamable. Mantener alejado de llamas abiertas y otras fuentes de ignición.
- La secadora no debe utilizarse si se han utilizado productos químicos industriales para la limpieza.

INSTRUCCIONES DE SEGURIDAD

- No seque artículos sin lavar en la secadora.
- Las prendas que se hayan ensuciado con sustancias como aceite de cocina, acetona, alcohol, gasolina, queroseno, quitamanchas, aguarrás, ceras y quitaceras deben lavarse con agua caliente y una cantidad adicional de detergente antes de secarse en la secadora.
- Los artículos como gomaespuma (espuma de látex), gorros de ducha, textiles impermeables, artículos con reverso de goma y ropa o almohadas con almohadillas de gomaespuma no deben secarse en la secadora.
- Los suavizantes de telas o productos similares deben usarse según lo especificado en las instrucciones del suavizante de telas.
- Los artículos afectados por el aceite pueden encenderse espontáneamente, especialmente cuando se exponen a fuentes de calor, como una secadora. Los artículos se calientan, provocando una reacción de oxidación en el aceite. La oxidación genera calor. Si el calor no puede escapar, los artículos pueden calentarse lo suficiente como para incendiarse. Amontonar, apilar o almacenar elementos afectados por el aceite puede evitar que el calor se escape y, por lo tanto, crear un riesgo de incendio.
- Retire todos los objetos de los bolsillos, como encendedores y fósforos.
- Si es inevitable que las telas que contengan aceite vegetal o de cocina o que hayan sido contaminadas con productos para el cuidado del cabello se coloquen en una secadora,

INSTRUCCIONES DE SEGURIDAD

primero deben lavarse con agua caliente y detergente extra. Esto reducirá, pero no eliminará, el peligro.

- **ADVERTENCIA:** Nunca detenga una secadora antes de que finalice el ciclo de secado a menos que todas las prendas se retiren rápidamente y se extiendan para disipar el calor.
- Las aberturas no deben estar obstruidas.
- El filtro de pelusas debe limpiarse con frecuencia.
- No se debe permitir que se acumule pelusa alrededor de la secadora.
- No dañe el circuito refrigerante.

Seguridad con niños

- Este aparato puede ser utilizado por niños mayores de 8 años y personas con capacidades físicas, sensoriales o mentales reducidas o con falta de experiencia y conocimiento si han sido supervisados o indicados sobre el uso del aparato de forma segura y comprenden los peligros involucrados. Los niños no pueden jugar con el aparato. La limpieza y el mantenimiento no debe ser llevada a cabo por niños sin supervisión.
- Los niños deben ser vigilados para asegurarse de que no jueguen con el aparato.
- Los niños menores de 3 años deben mantenerse alejados a menos que estén supervisados continuamente.
- Cierre siempre la puerta después de su uso. De esta forma evitará el peligro de:
 1. Que los niños se suban o se metan en la secadora o que escondan cosas en ella.

INSTRUCCIONES DE SEGURIDAD

2. Que las mascotas u otros animales pequeños se suban a ella.

Seguridad contra la Radiación Ultravioleta

- Esta advertencia solo cubre productos que contienen una lámpara UV-C y que tienen una función de reducción de gérmenes con lámpara UV-C.
- El dispositivo contiene una lámpara que emite rayos UV-C. ¡No mire la fuente de luz mientras la lámpara esté funcionando!
- La lámpara UV-C se utiliza para reducir los gérmenes en productos textiles.
- ¡No saque la lámpara UV-C del dispositivo ni la utilice en el exterior!
- ¡No toque la lámpara!
- El uso del producto excepto para su propósito o daños al vidrio protector de la lámpara UV-C o sus alrededores puede causar que se produzca radiación UV-C peligrosa. La radiación UV-C puede dañar los ojos y la piel incluso en dosis bajas. ¡No opere ningún producto que esté dañado!
- No retire el cristal protector de la lámpara UV-C. ¡No utilice el producto sin el cristal protector de la lámpara UV-C!
- Después de las paradas por diversos motivos (corte de energía, problema de fusibles, apertura de la puerta de la máquina, etc.) mientras los Programas de Higiene UV están en curso, el programa se reanudará con la reducción de gérmenes desde donde lo dejó.

INSTRUCCIONES DE SEGURIDAD

- En los casos en los que sea necesario sustituir la lámpara UV-C y piezas relacionadas (expiración de la vida útil de la lámpara, rotura del cristal de la lámpara, etc.), llame al servicio técnico. No intente reemplazar las piezas usted mismo. ¡A la espera del servicio técnico, asegúrese de que la tapa de la máquina esté cerrada y el enchufe desconectado!
- ¡Mantenga alejados a los niños mientras utiliza cualquier programa con lámpara UV-C activada!
- Lea siempre la guía del producto antes de usar el dispositivo y utilice el producto de acuerdo con las instrucciones.
- La ubicación de la lámpara UV y el cristal protector de la lámpara en su producto está indicada visualmente.
- El programa de higiene que incorpora rayos UV es eficaz para eliminar las bacterias *Escherichia coli* y *Staphylococcus aureus*.

INSTRUCCIONES DE SEGURIDAD

Disposición correcta de este producto:



Esta marca indica que este producto no debe desecharse con otros desechos domésticos en toda la UE. Con el fin de evitar posibles daños al medio ambiente o la salud humana por la disposición incontrolada de residuos, recíclalo de manera responsable para promover la reutilización sostenible de los recursos materiales. Para devolver su dispositivo usado, utilice los sistemas de recuperación y colección o comuníquese con el minorista donde compró el producto. Pueden tomar este producto para reciclaje ambientalmente seguro.

Eliminación de material de embalaje

- El embalaje está diseñado para proteger el aparato de daños durante el transporte. Los materiales de embalaje son respetuosos con el medio ambiente y deben reciclarse. Reciclar los envases puede reducir el uso de materias primas en el proceso de fabricación y la cantidad de residuos en los vertederos.

Modelo	Capacidad nominal
MD200H80BW Series	8,0kg

INSTALACIÓN

■ Descripción del Producto

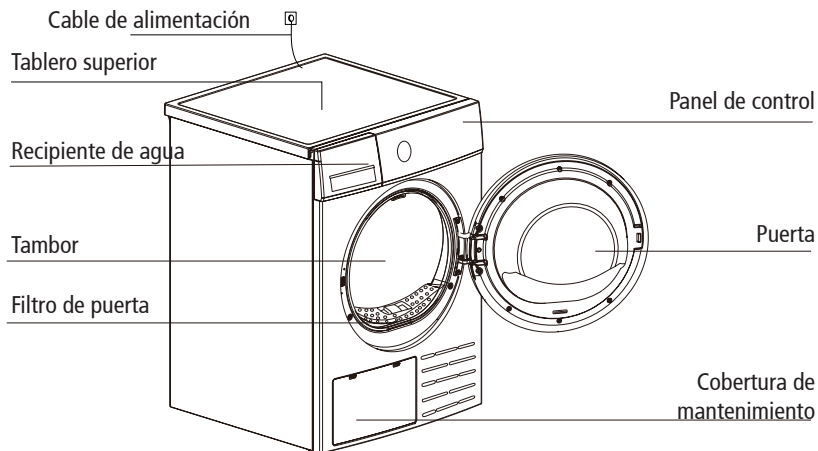

Nota: El modelo real que compró puede diferir. Consulte el producto real que compró.

Accesorios

Las siguientes piezas son opcionales para modelos específicos.

Si su secadora tiene las siguientes piezas, use guantes para instalarlas según las instrucciones a continuación.

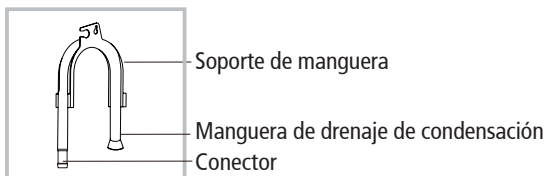

■ Instalación

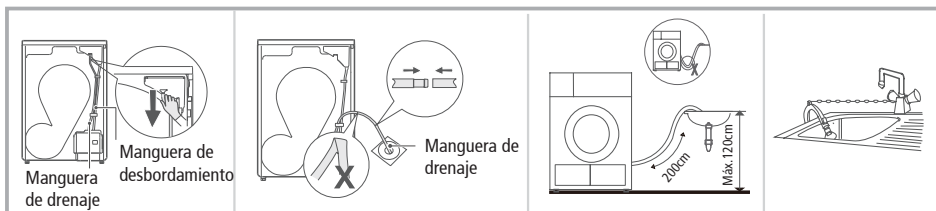

Saque la manguera de drenaje superior

Coloque la manguera de drenaje externa en el desagüe del piso (tenga cuidado de no doblar la manguera de drenaje externa).

Coloque el soporte de la manguera en el lavabo o en cualquier otro fregadero.

INSTALACIÓN

Transporte

Mueva con cuidado. No agarre ninguna parte sobresaliente de la máquina. La puerta de la máquina no se puede utilizar como asa para el transporte. Si la secadora no se puede transportar erguida, se puede inclinar hacia la derecha menos de 30°.

¡Peligro de lesiones y daños!

El manejo inadecuado del aparato puede provocar lesiones.

- El aparato es muy pesado. Nunca transporte o lleve el aparato solo; siempre con la ayuda de otra persona.
- Retire todos los obstáculos en la ruta de transporte y en el lugar de instalación, p.ej., abra las puertas y retire los objetos que se encuentran en el suelo.
- No utilice la puerta abierta como asidero.
- Retire todo el material del paquete antes de usar el aparato.
- Antes de instalar la secadora, verifíquela en busca de daños visibles desde el exterior. No instale ni utilice una secadora dañada.
- No instale la secadora en una habitación donde exista riesgo de heladas. A temperaturas cercanas al punto de congelación, es posible que la secadora no funcione correctamente. Existe riesgo de daño si se permite que el agua condensada se congele en la bomba y las mangueras.

Posición de Instalación

¡ADVERTENCIA!

- Los niños pueden enredarse en la película del embalaje o tragar piezas pequeñas y asfixiarse. No permita que los niños jueguen con el embalaje. .
 - El aparato no debe instalarse detrás de una puerta con cerradura, una puerta corredera o una puerta con una bisagra en el lado opuesto al de la secadora, de tal manera que se restrinja la apertura completa de la puerta de la secadora.
 - No restrinja la distancia al suelo con alfombras de pelo largo, listones de madera o similares. Esto podría provocar una acumulación de calor que interferiría con el funcionamiento del aparato.
1. Se recomienda que, para su comodidad, la máquina se coloque cerca de su lavadora.
 2. No apile esta secadora sobre la lavadora sin los juegos de apilamiento. (Si desea apilar esta secadora en una lavadora, compre las piezas independientes. La instalación debe ser realizada por el fabricante, su agente de servicio o personas calificadas de manera similar para evitar cualquier peligro).
 3. La secadora debe instalarse en un lugar limpio, donde no se acumule suciedad. El aire debe poder circular libremente alrededor del aparato. No obstruya la entrada de aire delantera ni las rejillas de entrada de aire en la parte trasera de la máquina.
 4. Para mantener la vibración y el ruido dentro de un nivel mínimo cuando la secadora está en uso, debe colocarse sobre una superficie firme y nivelada.

INSTALACIÓN

5. Nunca se deben quitar los pies.

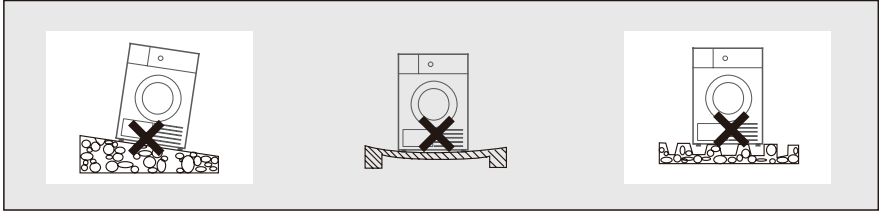

Ajuste de Nivel

Una vez en su posición permanente de funcionamiento, compruebe que la secadora esté absolutamente nivelada con la ayuda de un nivel de burbuja. Si no es así, ajuste las patas a mano o con una herramienta.

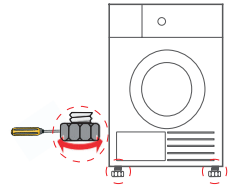

Conexión de la Fuente de Alimentación

1. Asegúrese de que la tensión de la fuente de alimentación sea la misma que el de la especificación eléctrica.
2. No conecte la secadora con la placa de conexión de alimentación, un enchufe o enchufe universal, no use adaptadores de enchufes múltiples ni cables de extensión.

¡Nota!

- Deje reposar durante 2 horas después del transporte. Antes del primer uso, use la tela suave para limpiar el interior del tambor.
 1. Ponga algunos trapos limpios en el tambor.
 2. Conecte la alimentación, presione [Encendido/Apagado].
 3. Seleccione el programa [Actualizar], presione el botón [Iniciar/Pausar].
 4. Después de terminar este programa, siga las instrucciones de "Limpieza y Cuidado" (consulte la página 27) para limpiar la puerta del filtro.
- Durante el secado, el compresor y el agua generarán un ruido que es totalmente normal.

OPERACIÓN

■ Inicio Rápido

📌 ¡Nota!

Antes de usar, asegúrese de que la secadora esté instalada correctamente.

Antes del Secado

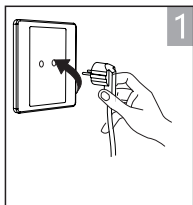

enchufe

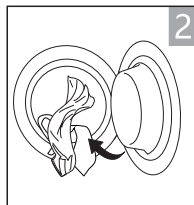

cargue

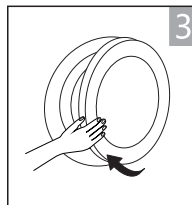

cierre la puerta

Secado



encienda



seleccione un programa



seleccione la función o el valor por defecto



inicie

Después del Secado

Bip del zumbador y "Fin" en la pantalla.

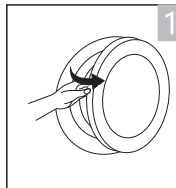

abra la puerta y saque la ropa

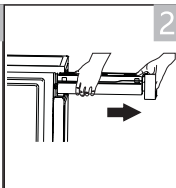

saque el recipiente

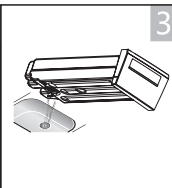

vierta el agua condensada

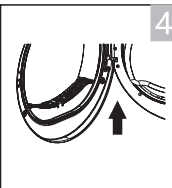

limpie el filtro

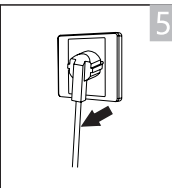

apague

📌 ¡Nota!

- Si se utiliza el enchufe con un interruptor, presione el interruptor para apagar la alimentación directamente.











OPERACIÓN

■ Antes de Cada Secado

1. Antes de secar, centrifugue bien la ropa en la lavadora. La alta velocidad de centrifugado acorta el tiempo de secado y ahorra energía.
2. Para un resultado de secado uniforme, clasifique la ropa según el tipo de tejido y seleccione el programa de secado adecuado.
3. Antes de secar, cierre las cremalleras, los corchetes y los ojales, los botones, ate los cinturones de tela, etc.
4. Retire todos los objetos de los bolsillos, como encendedores y fósforos.
5. Cosa o quite los aros de los sostenes.
6. Cierre las fundas de los edredones y las almohadas para evitar que se enrollen objetos pequeños en su interior.
7. Deje las chaquetas abiertas y desabroche las cremalleras largas para que los textiles se sequen uniformemente.
8. No seque demasiado la ropa, ya que la ropa demasiado seca puede arrugarse fácilmente.
9. No seque artículos que contengan caucho o materiales elásticos similares.
10. Mantenga limpia el área alrededor de la secadora. El polvo o la harina de carbón pueden provocar una explosión.
11. La puerta debe abrirse solo después de que finalice el programa de la secadora para evitar que se queme con el vapor caliente o con la secadora sobrecalentada.
12. Limpie el filtro de pelusas y el recipiente de agua vacío después de cada uso para evitar la extensión del tiempo de secado y el aumento del consumo de energía.
13. No seque la ropa después del proceso de limpieza en seco.

OPERACIÓN

El peso de referencia de la ropa seca (peso por artículo)

	Suéter (mezclado 800g)		Chaqueta (algodón 800g)		Vaqueros (800g)		Toalla de baño (algodón 900g)
	Sábana individual (algodón 600g)		Ropa de trabajo (1120g)		Pijama (200g)		Camisa (algodón 300g)
	Camiseta (algodón 180g)		Ropa interior (algodón 70g)		Calcetines (tejido mezclado 50g)		

¡Nota!

- No ponga más carga que la nominal.
- No seque ropa mojada que gotee. La secadora podría dañarse

Seque únicamente ropa apta para secadora. Tenga en cuenta las etiquetas de cuidado de la ropa:



Apto para secadora



Proceso de secado normal: El secado en secadora es posible bajo carga normal y temperatura de 80°C.



Proceso de secado suave: La precaución es apropiada cuando se seca en secadora. Seleccione un proceso suave con acción térmica reducida.



No seque en secadora: Artículos inadecuados para el secado en secadora.

OPERACIÓN

■ Panel de Control

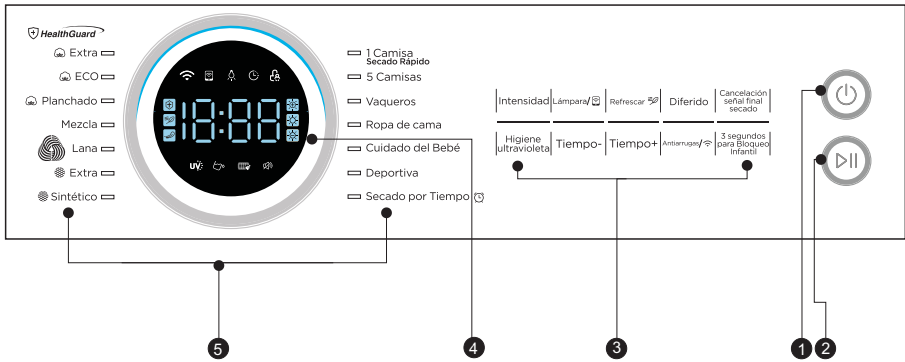

1 Encendido / apagado

El producto está encendido o apagado.

2 Iniciar / Pausar

Presione el botón para iniciar o pausar el ciclo de secado.

3 Opción

Estos botones se utilizan para configurar funciones adicionales.

4 Visualización

La pantalla de visualización muestra la configuración, el tiempo restante estimado del programa y los mensajes de estado de su secadora.

5 Programas

Se pueden seleccionar diferentes ciclos de secado de acuerdo con las necesidades de los usuarios y el tipo de ropa a secar.

OPERACIÓN

■ Opción

Delay



Diferido

Esta función se utiliza para retrasar el inicio del programa de secado hasta 24 horas. Cuando comienza el programa retrasado, el tiempo comienza a contar regresivamente en la pantalla y el icono de retraso parpadea.

1. Cargue su ropa y asegúrese de que la puerta de la máquina esté cerrada.
2. Presione el botón [⏸], luego use la perilla selectora de programas para seleccionar el programa deseado.
3. Además, puede seleccionar las funciones de [Antiarrugas] o [Señal] según sus necesidades.
4. Presione el botón [Delay (Diferido)].
5. Presione repetidamente el botón [Delay (Diferido)] para seleccionar el tiempo de retraso deseado.
6. Después de presionar el botón [▶||], la secadora está en funcionamiento.
El procedimiento de secado se realizará automáticamente cuando finalice el tiempo de retraso.
7. Si presiona el botón [▶||] nuevamente, la función de retardo se pausará.
8. Si desea cancelar la función "Diferido", presione el botón [⏸].

Time



Tiempo

Cuando se selecciona el programa [Secado por Tiempo] o [Refrescar] o [Cálido], el botón [Time+ (Tiempo +)], [Time- (Tiempo -)] se puede usar para ajustar el tiempo de secado en pasos de 10 min.

Intensity



Intensidad

Puede ajustar el nivel de secado de la ropa presionando el botón [Intensity (Intensidad)].

1. La función de intensidad solo se puede ajustar antes de que comience el programa.
2. Presione el botón [Intensity (Intensidad)] repetidamente para aumentar el grado de secado.
3. Excepto los programas [1 Camisa], [Ropa de Cama], [Algodón], [Plancha], todos los demás programas se pueden ajustar con la función de [Intensidad].

Lamp



Lámpara

La luz del tambor estará encendida durante 1 minutos cuando se presione el botón o 1 minuto cuando la puerta esté abierta.

OPERACIÓN

Signal



Señal

Enciende o apaga el zumbador. En condiciones predeterminadas, el zumbador está encendido.

Cuando el zumbador está encendido:

1. La secadora confirmará el botón de función presionado con un sonido.
2. Si se gira la perilla de programa mientras la secadora está funcionando, el zumbador le recordará al usuario que se trata de una operación no válida.
3. Cuando finalice el programa de secado, el zumbador emitirá un pitido.

Anti-Crease



Antiarrugas

Al final del ciclo de secado, el tiempo antiarrugas es de 30 minutos (predeterminado) o 120 minutos (seleccionado). Esta función evita que la ropa se arrugue. La ropa se puede sacar durante la fase antiarrugas. Excepto [Lana], [Refrescar] y [Secado por Tiempo] todos los demás programas tienen esta función.

Child Lock



Bloqueo Infantil

1. Esta máquina incorpora un bloqueo especial de seguridad para niños, que puede evitar que los niños presionen los botones sin cuidado o realicen una operación defectuosa.
2. Cuando la secadora esté funcionando o en pausa, presione [^{3s for} Child Lock] al mismo tiempo durante 3 segundos para activar el bloqueo para niños.
3. Cuando se configura la función de bloqueo para niños, la pantalla mostrará el icono de bloqueo para niños y todos los botones se desactivarán, excepto el botón [☺], [Signal (Señal)] y [Lamp (Lámpara)].
4. Para desactivar la función de bloqueo para niños, se debe presionar el botón [^{3s for} Child Lock] al mismo tiempo durante 3 segundos.



Red Inalámbrica

Para activar la función de red inalámbrica y conectar su electrodoméstico a Internet, presione [>] 3 segundos. Para obtener detalles sobre la primera instalación de la conexión de red inalámbrica, consulte la sección Configuración de la aplicación de este manual (página 25).

OPERACIÓN



Control Remoto

Después de conectar su dispositivo a la red inalámbrica, presione  3 segundos para activar el estado de control remoto y controlar su dispositivo a través del teléfono inteligente.

El control remoto del teléfono inteligente debe cumplir las siguientes condiciones:

1. La red inalámbrica está activada y el aparato está conectado a Internet.
2. La puerta del aparato está cerrada.

Nota:

- Si la puerta se abre durante el estado de control remoto, la función se desactiva.
- La función de control remoto se apaga automáticamente al final de cada ciclo; si desea volver a utilizar la función de control remoto, deberá activarla nuevamente.

UV Hygiene



Higiene ultravioleta

Después de seleccionar el programa, puede elegir la función [Higiene UV] según sus necesidades. Presione [UV Hygiene (Higiene UV)] para seleccionar esta función.



Presiónelo de nuevo para cancelar. Después de seleccionar la función de [Higiene UV], los gérmenes se eliminan durante el proceso de secado, haciendo que la ropa esté más limpia y segura.

Utilice esta función con precaución para prendas ligeras, finas o delicadas.

La función UV ayuda a eliminar los gérmenes durante el proceso de secado, haciendo que la ropa esté más limpia y segura.

Los programas [Deportiva], [Ropa de Cama], [1 Camisa], [5 Camisas], [Cuidado del Bebé], [Mixto], [Toalla], [Vaqueros], [ Sintético], [ Extra], [ ECO], [ Extra] y [Secado Voluminoso] tienen la función UV activada.

Puede desactivar la función UV para estos programas, presionando el botón [Lamp(Lámpara)] durante 3 segundos.

Después de seleccionar los programas [ ECO], [ Extra], [Camisas], [Vaqueros], [Cuidado del bebé], [Secado Voluminoso], [Deportiva], [Toalla], la máquina también esteriliza la ropa durante el proceso de secado, haciendo hacerlos más limpios y seguros.

Airfresh

















Refrescar

- Para refrescar su ropa usando aire frío.
- Seleccione cualquier programa y presione el botón [Airfresh (Refrescar)].
- El tiempo del programa cambia a 20 min y se indica  en la pantalla.
- Presione [Airfresh (Refrescar)] nuevamente para desactivar y volver al programa seleccionado.

OPERACIÓN

■ Visualización

	Diferido
	Bloqueo Infantil
	Indicador de tiempo restante/mensaje de error
 Filter	Advertencia de limpiar filtros
	Advertencia de recipiente de agua vacío
	Intensidad (secado a la plancha, secado de armario, secado extra)
	Lámpara
	Señal
	Antiarrugas
	UV
	Red Inalámbrica
	Control Remoto
	Higiene
	Refrescar



El ciclo de secado de lana de esta máquina ha sido probado y aprobado por The Woolmark Company. El ciclo es adecuado para secar prendas de lana etiquetadas como "lavado a mano", siempre que las prendas se laven en un ciclo de lavado a mano aprobado por Woolmark y se sequen de acuerdo con las instrucciones emitidas por el fabricante. M2132

OPERACIÓN

■ Programas

Antes de iniciar el aparato

1. Inserte el enchufe en el tomacorriente.
2. Coloque la ropa sin apretar dentro del tambor.
3. Cierre la puerta. Tenga cuidado de no atrapar ningún objeto.
4. Encienda la máquina.

Selector de programa

1. Cuando la pantalla LED se ilumine, gire la perilla de programa para seleccionar el programa deseado.
2. Seleccione las funciones de [Tiempo], [Antiarrugas], [Diferido], [Higiene UV] o [Intensidad] para opciones adicionales.
3. Presione el botón [Iniciar/Pausar].
4. Presione el botón [Encendido/Apagado] después de que el programa haya finalizado.

Inicio del programa

El tambor girará después de que comience el programa. El LED de la fase del ciclo en la pantalla se encenderá y se mostrará el tiempo restante del programa.

Fin del programa

1. El tambor dejará de girar después de que finalice el programa. La pantalla mostrará "Fin" y el LED relacionado se iluminará. La secadora iniciará la función [Antiarrugas] si el usuario no retira la carga. (Consulte la página 19).
Después de retirar la carga, presione [Encendido/Apagado] para apagar si la pantalla está encendida. El secado está completo, desenchúfelo.
2. Trate los problemas de acuerdo con la sección "Solución de problemas", si hay una parada inesperada durante el procedimiento de secado o si la secadora muestra un código de error (consulte la página 30).

OPERACIÓN

■ Tabla de Programas de Secado (*Los programas se pueden configurar en la aplicación)

Programa		Carga máxima	Aplicación/Propiedades	Diferido	Tiempo
	Extra	8,0kg	Para ropa de algodón de una o varias capas que se secará completamente para almacenamiento directo. Para que la ropa de algodón de una sola capa permanezca húmeda para planchar.	Y	N
	ECO				
	Planchado				
	Mezcla	3,5kg	Para tejidos mezclados de algodón y sintéticos.	Y	N
	Extra	3,5kg	Para el secado completo de tejidos sintéticos gruesos o multicapa.	Y	N
	Sintético		Para secar tejidos sintéticos finos, que no se planchan, como camisas de fácil cuidado, ropa de bebé o calcetines.		
	Lana	1,0kg	Indicado para el secado auxiliar de prendas de lana lavables a máquina.	Y	N
	1 Camisa	0,2kg	Coloque la ropa suelta en la secadora. Una vez secado, retire rápidamente y cuélguelo en una percha.	Y	---
	5 Camisas	1,0kg	Ropa de fácil cuidado (pequeña cantidad de sintéticos finos), como camisas y blusas equipadas con función antiarrugas para minimizar el esfuerzo de planchado.	Y	N
	Vaqueros	4,0kg	Para secar vaqueros o ropa informal centrifugada a alta velocidad en la lavadora.	Y	N
	Ropa de cama	4,0kg	Para secar ropa de cama, sábanas u otras prendas de gran tamaño.	Y	N
	Cuidado del Bebé	1,0kg	Para secar pequeñas cantidades de ropa de bebé.	Y	N
	Deportiva	3,0kg	Para secar ropa de exterior. Prendas impermeables y transpirables aptas para secar en secadora.	Y	N
	Secado por Tiempo	3,0kg	Para secar prendas individuales o completar el secado de tejidos multicapa con diferente comportamiento de secado, como chaquetas, almohadas o prendas voluminosas. Mínimo 10 min. al máximo 150 min. (en pasos de 10 min.) Se recomienda que el tiempo de secado de una carga de 3 kg de algodón y lino sea de unos 90 minutos.	Y	Y
	Secado Voluminoso.	4,0kg	Para secar ropa de cama, sábanas u otras prendas de gran tamaño.	Y	N
	Toalla.	3,0kg	Para secar tejidos de algodón gruesos o de varias capas.	Y	N
	Cálido.	—	Diseñado principalmente para cargas de ropa seca, utilizado para abrigar ropa. Mín. 10min a máx. 150min. (en pasos de 10min.)	Y	Y



OPERACIÓN

Programa		Carga máxima	Aplicación/Propiedades	Diferido	Tiempo
Refrescar.		1,0kg	Para refrescar la ropa guardada durante mucho tiempo en un ambiente cerrado o para eliminar olores. Mín. 20 min a máx. 220 min. (en pasos de 10 min.)	Y	Y

• Nota para Institutos de Pruebas:

1. El programa de prueba ECO es el programa estándar de algodón de acuerdo con el Reglamento 392/2012/UE para el etiquetado energético, medido de acuerdo con EN 61121 y adecuado para secar cargas normales de algodón a la capacidad de carga nominal.
2. Este programa es adecuado para secar ropa de algodón húmeda normal y es el programa más eficiente en términos de consumo de energía para el algodón.

■ Datos de Consumo ¹

Modelo	Programa	Capacidad	Velocidad de centrifugado / Humedad residual	Tiempo de Secado	Consumo de energía
MD200H80BW Series	 ECO	8kg	1000rpm / 60%	180min	1,42kWh
	 ECO	4kg	1000rpm / 60%	120min	0,81kWh
	 Sintético	3,5kg	800rpm / 40%	75min	0,55kWh

¡Nota!

- Los tejidos gruesos o de varias capas, como por ejemplo chaquetas, etc., no se secan fácilmente. Se recomienda elegir el programa Algodón Extra o utilizar la función "Intensidad".
- Como el material irregular, las prendas gruesas y de varias capas no son fáciles de secar, es mejor elegir el programa de tiempo de secado adecuado para secarlas por completo si algunas partes de la ropa aún están húmedas después de que termine el programa.

¹ Todos los datos se miden de acuerdo con EN 61121.

El consumo real puede diferir de los valores indicados en la tabla, según la cantidad de ropa, el tipo de tejido, la humedad residual y las funciones adicionales seleccionadas.

CONFIGURACIÓN Y OPERACIÓN DE LA APLICACIÓN

Utilizar su electrodoméstico con la aplicación SmartHome

Antes de comenzar, asegúrese de que:

1. Su teléfono inteligente está conectado a la red inalámbrica doméstica y conoce la contraseña de la red.
2. Está cerca del electrodoméstico.
3. La señal inalámbrica de banda de 2,4 GHz está habilitada en su enrutador inalámbrico.

Siga los siguientes pasos para ingresar al estado de control remoto

Descargar la aplicación SmartHome

En un mercado de aplicaciones (Google Play Store, Apple App Store), busque "SmartHome*" y encuentre la aplicación SmartHome. Descargue e instale en su teléfono. También puede descargar la aplicación escaneando el código QR.



Registrarse e iniciar sesión

Active la aplicación SmartHome y cree una nueva cuenta para comenzar (también puede registrarse a través de una cuenta de terceros). Si ya tiene una cuenta, use la cuenta para iniciar sesión.



Conectar Sus Dispositivos a SmartHome

1. Asegúrese de que su teléfono móvil esté conectado a la red inalámbrica doméstica. Si no es así, vaya a Configuración y habilite las redes inalámbricas y Bluetooth.
2. Encienda sus dispositivos.
3. Abra la aplicación SmartHome en su teléfono.
4. Si aparece un mensaje de "Dispositivos inteligentes descubiertos cerca", haga clic para agregar.
5. Si no aparece ningún mensaje, seleccione "+" en la página y seleccione su dispositivo en la lista de dispositivos cercanos disponibles. Si su dispositivo no está en la lista, agréguelo manualmente por categoría y modelo de dispositivo.
6. Conecte su dispositivo a la red inalámbrica de acuerdo con las instrucciones de la aplicación. Si falla la conexión, siga las instrucciones proporcionadas por la aplicación para continuar con la operación.



CONFIGURACIÓN Y OPERACIÓN DE LA APLICACIÓN

Iniciar el Control Remoto

Gire la perilla al azar para indicar uno de los programas y presione [Lamp (Lámpara)]/☰ continuamente hasta que el icono del mando a distancia se ilumine en la pantalla de la perilla, lo que significa que ha entrado en el estado de mando a distancia y puede comenzar a controlar de forma remota.

Luz de estado de la red inalámbrica

Parpadeando lentamente	Esperando la conexión
Parpadeando rápidamente	Conectando
Siempre encendido	Conectado a su enrutador inalámbrico

● NOTA

1. Asegúrese de que sus dispositivos estén encendidos.
2. Mantenga su teléfono móvil lo suficientemente cerca de su dispositivo cuando esté conectando su dispositivo a la red.
3. Conecte su teléfono móvil a la red inalámbrica de su casa y asegúrese de conocer la contraseña de la red inalámbrica.
4. Compruebe si su enrutador inalámbrico admite la banda de 2,4 GHz y enciéndalo. Si no está seguro de si el módem enrutador admite la banda de 2,4 GHz, comuníquese con el fabricante del módem enrutador.
5. El dispositivo no se puede conectar a la red inalámbrica que requiere autenticación y, por lo general, aparece en áreas públicas como hoteles, restaurantes, etc. Conéctese a una red inalámbrica que no requiera autenticación.
6. Apague la función WLAN + (Android) o Asistente WLAN (iOS) de su teléfono móvil cuando conecte sus dispositivos a la red.
7. En el caso de que su dispositivo se haya conectado a la red inalámbrica anteriormente pero necesita volver a conectarse, haga clic en "+" en la página de inicio de la aplicación y agregue su dispositivo nuevamente por categoría y modelo de dispositivo de acuerdo con las instrucciones de la aplicación.
8. La potencia máxima de salida de RF: Red Inalámbrica: E.I.R.P.: 18 dBm, Bluetooth LE: 8dBm. Banda de frecuencia de operación: 2400-2483,5MHz

MANTENIMIENTO

■ Limpieza y Cuidado

Vacíe el recipiente de agua

1. Saque y sostenga el recipiente de agua con las dos manos.
2. Inclíne el recipiente de agua, vierta el agua condensada en el recipiente.
3. Instale el recipiente de agua.

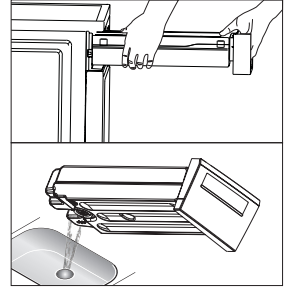

⚠ ¡Advertencia!

- Vacíe el recipiente de agua después de cada uso. Una vez que el recipiente de agua esté completamente lleno, el programa se detendrá y se encenderá el icono "☑". Después de vaciar el recipiente, la secadora se puede reiniciar presionando el botón [Iniciar/Pausar].
- No beba el agua condensada.
- No utilice la secadora sin el contenido de agua.

Limpe los filtros

Esta secadora tiene un filtro de pelusa principal en la puerta.

Asegúrese de limpiar el filtro de la puerta después de cada ciclo.

📌 ¡Nota!

- Para garantizar que el filtro de doble capa se pueda cerrar suavemente, las flechas en ambos extremos deben estar alineadas y la ranura central y la nervadura deben estar alineadas.

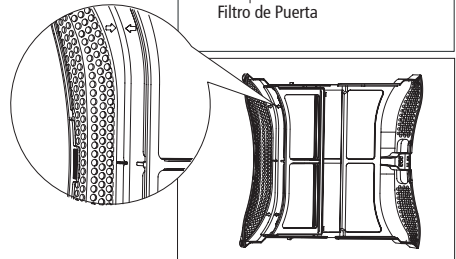
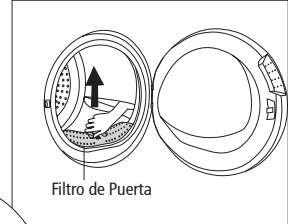

Limpe el filtro de la puerta

1. Abra la puerta.
2. Saque el filtro de la puerta.
3. Abra el filtro y retire la pelusa de la pantalla del filtro.
4. Seque bien el filtro de la puerta antes de volver a instalarlo.

📌 ¡Nota!

- Preste atención a la orientación correcta antes de insertar el filtro de la puerta.

MANTENIMIENTO

Limpiar el intercambiador de calor

⚠ ¡ADVERTENCIA!

No toque el intercambiador de calor con la mano, ya que podría lesionarse.

- Según sea necesario, aprox. una vez cada 3 meses, elimine la pelusa del intercambiador de calor con una aspiradora con un cepillo para polvo adjunto.
- Limpie el intercambiador de calor sin ejercer presión. De lo contrario, el intercambiador de calor podría dañarse. La secadora no se secará si las aletas de enfriamiento están dañadas o dobladas.

