

MBOG2-D2M90(BK)



CARACTERÍSTICAS

MODELO	MBOG2-D2M90(BK)	
Código EAN	6944271689318	
Tipo	Horno multifunción	
Capacidad	L	70
Clasificación energética	A	
Potencia	W	3000
Tensión / Alimentación	V/Hz	220-240 / 50-60
Tipo de control	2 mandos push + táctil	
Guías Telescópicas	Sí	
Recordatorio fin cocción	Sí	
Numero cristales puerta	3	
Ventilador refrigeración	Sí	
Numero de funciones de cocción	9	
Funciones de cocción	Descongelación, convección, calor inferior, calor superior, convencional, convencional + ventilador, grill, MaxiGrill, MaxiGrill con ventilador	
Funciones adicionales	Iluminación, inicio diferido, temporizador, ajustes de tiempo y temperatura, hidrólisis	
Dimensiones y Peso - Neto	Ancho/Alto/fondo	595 / 595 / 575 mm - 39 Kilos
Dimensiones y Peso (embalaje) - Bruto	Ancho/Alto/fondo	621 / 670 / 688 mm - 43 Kilos

NOTAS:

- (1) Los datos y especificaciones presentes en esta ficha pueden variar sin previo aviso.
- (2) Las imágenes de esta ficha son de carácter orientativo, pudiendo ser diferentes a la máquina final.

MBOG2-D2M90(BK)

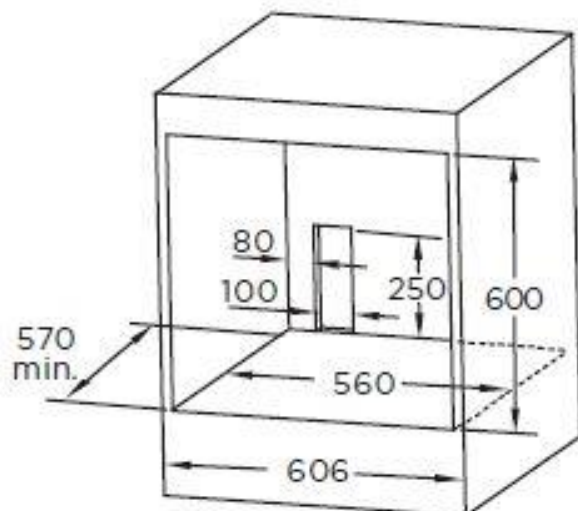
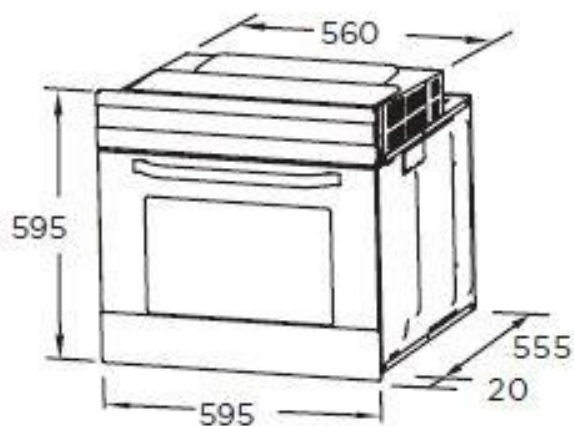

ESPECIFICACIONES

Modelo	MBOG2-D2M90(BK)	
Ancho	mm	595
Alto	mm	595
Fondo con puerta	mm	575
Fondo sin puerta	mm	555

NOTAS:

- (1) Los datos y especificaciones presentes en esta ficha pueden variar sin previo aviso.
- (2) Las imágenes de esta ficha son de carácter orientativo, pudiendo ser diferentes a la máquina final.