



**AIRE ACONDICIONADO TIPO MÓVIL  
(acondicionador de aire local)**

# **MANUAL DEL USUARIO**



**MPPX-12HRN7-QB6**

**MPPXZ-12HRN7-QB6**

Avisos de advertencia: Antes de usar este producto, lea atentamente este manual y consérvelo para futuras consultas. El diseño y las especificaciones están sujetos a cambios sin previo aviso para mejorar el producto.

Consulte al distribuidor o el fabricante para obtener más detalles.

El diagrama anterior es solo para referencia. Tome como referencia el aspecto del producto real.



## **CARTA DE AGRADECIMIENTO**

¡Gracias por elegir Midea! Antes de utilizar su nuevo producto Midea, lea atentamente este manual para asegurarse de que sabe cómo manejar de forma segura las características y funciones que ofrece su nuevo electrodoméstico.

# ÍNDICE DE MATERIAS

<b>CARTA DE AGRADECIMIENTO</b> .....	<b>01</b>
<b>Precauciones de seguridad</b> .....	<b>02</b>
<b>Antes de empezar</b> .....	<b>12</b>
<b>Descripción general del producto</b> .....	<b>14</b>
<b>Resumen de la instalación</b> .....	<b>15</b>
<b>Guía de instalación</b> .....	<b>18</b>
<b>Conozca su aire acondicionado</b> .....	<b>26</b>
<b>Guía de drenaje</b> .....	<b>29</b>
<b>Limpieza y mantenimiento</b> .....	<b>30</b>
<b>Guarde la unidad cuando no la utilice</b> .....	<b>31</b>
<b>Solución de problemas</b> .....	<b>32</b>
<b>Información sobre la impedancia</b> .....	<b>32</b>
<b>Especificaciones</b> .....	<b>33</b>
<b>Especificaciones de control remoto</b> .....	<b>34</b>
<b>Marcas comerciales, derechos de autor y aviso legal</b> .....	<b>47</b>
<b>Eliminación y reciclaje</b> .....	<b>47</b>
<b>Aviso sobre protección de datos</b> .....	<b>48</b>

# Precauciones de seguridad

Es muy importante que lea las Precauciones de seguridad antes del funcionamiento y la instalación. La instalación incorrecta debido a la inobservancia de las instrucciones puede causar daños o lesiones graves. La gravedad de los posibles daños o lesiones se clasifica como ADVERTENCIA o PRECAUCIÓN.

## Explicación de los símbolos



### ADVERTENCIA

Este símbolo indica la posibilidad de lesiones personales o pérdida de vidas.



### PRECAUCIÓN

Este símbolo indica la posibilidad de daños materiales o consecuencias graves.

Lea estas instrucciones de uso con atención y detenimiento antes de utilizar/ poner en marcha el aparato y guárdelas en las inmediaciones del lugar de instalación o del aparato para poder consultarlas más adelante.

## ADVERTENCIA

- La instalación debe realizarse de acuerdo con las instrucciones de instalación. Una instalación incorrecta puede provocar fugas de agua, descargas eléctricas o incendios.
- Utilice únicamente los accesorios y piezas incluidos y las herramientas especificadas para la instalación. El uso de piezas no estándar puede provocar fugas de agua, descargas eléctricas, incendios y lesiones o daños materiales.
- Asegúrese de que la toma de corriente que utiliza está conectada a tierra y tiene el voltaje adecuado. El cable de alimentación está equipado con un enchufe de tres clavijas con toma de tierra para proteger contra descargas eléctricas. La información sobre el voltaje se encuentra en la placa de características de la unidad.
- Su unidad debe utilizarse en un receptáculo de pared debidamente conectado a tierra. Si el receptáculo de pared que pretende utilizar no está adecuadamente conectado a tierra o protegido por un fusible de retardo o un disyuntor (el fusible o disyuntor necesario viene determinado por la corriente máxima de la unidad. La corriente máxima se indica en la placa de características situada en la unidad. Pida a un electricista cualificado que instale el enchufe adecuado.
- No toque la unidad con las manos mojadas o húmedas ni cuando esté descalzo.
- Si el aparato de aire acondicionado sufre un golpe durante su uso, apáguelo y desenchúfelo de la red eléctrica inmediatamente. Inspeccione visualmente la unidad para asegurarse de que no presenta daños. Si sospecha que la unidad ha resultado dañada, póngase en contacto con un técnico o con el servicio de atención al cliente para obtener ayuda.
- En caso de tormenta, debe cortarse la corriente para evitar daños en la máquina debidos a los rayos.
- Su aire acondicionado debe utilizarse de forma que esté protegido de la humedad, por ejemplo, condensación, salpicaduras de agua, etc. No coloque ni guarde su aire acondicionado donde pueda caerse o ser arrastrado por el agua o cualquier otro líquido. Desenchúfelo inmediatamente si ocurriera.

- Instale la unidad en una superficie plana y resistente. De lo contrario, podrían producirse daños o ruidos y vibraciones excesivos.
- La unidad debe mantenerse libre de obstrucciones para garantizar su correcto funcionamiento y mitigar los riesgos de seguridad.
- No modifique la longitud del cable de alimentación ni utilice un alargador para alimentar la unidad.
- No comparta una misma toma de corriente con otros aparatos eléctricos. Una alimentación inadecuada puede provocar un incendio o una descarga eléctrica.
- No instale el aparato de aire acondicionado en una habitación húmeda, como un baño o una lavandería. Una exposición excesiva al agua puede provocar un cortocircuito en los componentes eléctricos.
- No instale la unidad en un lugar que pueda estar expuesto a gas combustible, ya que podría provocar un incendio.
- La unidad dispone de ruedas para facilitar su desplazamiento. Asegúrese de no utilizar las ruedas sobre moqueta gruesa o para rodar sobre objetos, ya que podrían provocar vuelcos.
- No opere una unidad que se haya caído o dañado.
- El aparato con calentador eléctrico deberá tener al menos 1 metro de espacio respecto a los materiales combustibles.
- Todo el cableado debe realizarse estrictamente de acuerdo con el diagrama de cableado situado en el interior de la unidad.
- La placa de circuito impreso (PCB) de la unidad está diseñada con un fusible para proporcionar protección contra sobrecorriente. Las especificaciones del fusible están impresas en la placa del circuito, y son: T 3,15 A/250 V, etc.
- Cuando la función de drenaje de agua no esté en uso, mantenga el tapón de drenaje superior e inferior firmemente sujeto a la unidad para deshacerse de la asfixia. Cuando no utilice el tapón de vaciado, guárdelo con cuidado para evitar que los niños se atraganten.

## PRECAUCIÓN

- Este aparato pueden usarlo niños con una edad de 8 años o más y personas con capacidades físicas, sensoriales o mentales reducidas o falta de experiencia o conocimientos siempre y cuando se les haya supervisado o hayan recibido instrucciones respecto al uso del aparato de forma segura y entiendan los riesgos que implica. Los niños no deben jugar con el aparato. La limpieza y el mantenimiento por parte del usuario no deben ser realizados por niños sin supervisión.
- Este aparato no está destinado a ser utilizado por personas (incluidos niños) con capacidades físicas, sensoriales o mentales reducidas, o con falta de experiencia y conocimientos, a menos que hayan recibido supervisión o instrucciones sobre el uso del aparato por parte de una persona responsable de su seguridad. Los niños deben estar supervisados en todo momento cuando se encuentren cerca del aparato.
- Si el cable de alimentación está dañado, debe ser sustituido por el fabricante, su agente de servicio técnico o personas igualmente cualificadas para evitar cualquier peligro.
- No utilice el aparato para fines distintos a los descritos en estas instrucciones.
- Antes de limpiar el aparato, apáguelo y desenchúfelo.
- Desconecte la alimentación si de ella salen sonidos extraños, olor o humo.
- No pulse los botones del panel de control con otra cosa que no sean los dedos.
- No retire ninguna cubierta fija. No utilice nunca este aparato si no funciona correctamente o si se ha caído o dañado.
- No haga funcionar ni detenga la unidad introduciendo o extrayendo el enchufe del cable de alimentación.

- No utilice productos químicos peligrosos para limpiar o entrar en contacto con la unidad. No utilice el aparato en presencia de sustancias o vapores inflamables, como alcohol, insecticidas, gasolina, etc.

## **PRECAUCIÓN**

- Antes de realizar la limpieza o el mantenimiento, se debe desconectar el aparato de la corriente.
- No retire ninguna cubierta fija. No utilice nunca este aparato si no funciona correctamente o si se ha caído o dañado.
- No pase el cable por debajo de la moqueta. No cubra el cable con alfombras, correderas o revestimientos similares. No pase el cable por debajo de muebles o electrodomésticos. Coloque el cable alejado de la zona de tránsito y donde no se pueda tropezar con él.
- No utilice la unidad con un cable, enchufe, fusible de alimentación o disyuntor dañados. Deseche la unidad o devuélvala a un servicio técnico autorizado para su examen y/o reparación.
- Para reducir el riesgo de incendio o descarga eléctrica, no utilice este ventilador con ningún dispositivo de control de velocidad de estado sólido.
- El aparato se instalará de acuerdo con las normas nacionales de cableado.
- Póngase en contacto con el técnico de servicio autorizado para la reparación o el mantenimiento de esta unidad.
- Póngase en contacto con el instalador autorizado para la instalación de esta unidad.
- No cubra ni obstruya las rejillas de entrada o salida.
- Transporte siempre el acondicionador de aire en posición vertical y colóquelo sobre una superficie estable y nivelada durante su uso.
- Póngase siempre en contacto con una persona cualificada para realizar las reparaciones. Si el cable de alimentación dañado debe ser sustituido por un nuevo cable de alimentación obtenido del fabricante del producto y no reparado.
- Sujete la clavija por la cabeza del enchufe al sacarla.
- Apague el producto cuando no lo utilice.
- Cómo fijar el aparato a su soporte, consulte las instrucciones de instalación.

## **Nota sobre los gases fluorados (no aplicable al equipo que utiliza refrigerante R290)**

1. Los gases fluorados de efecto invernadero están contenidos en equipos herméticamente cerrados. Para obtener información específica sobre el tipo, la cantidad y el equivalente de CO<sub>2</sub> en toneladas del gas fluorado de efecto invernadero (en algunos modelos), consulte la etiqueta correspondiente en la propia unidad.
2. La instalación, el servicio, el mantenimiento y la reparación de esta unidad deben ser realizados por un técnico certificado.
3. La desinstalación y el reciclaje del producto deben ser realizados por un técnico certificado.

## **ADVERTENCIA para el uso del refrigerante R32/R290**

- No utilice medios para acelerar el proceso de descongelación o para limpiar, distintos de los recomendados por el fabricante.
- El aparato deberá almacenarse en una habitación sin fuentes de ignición en funcionamiento continuo (por ejemplo: llamas abiertas, un aparato de gas en funcionamiento o un calentador eléctrico en funcionamiento).
- No perforar ni quemar.

- Tenga en cuenta que los refrigerantes pueden no contener olor.
- El aparato debe instalarse, ponerse en funcionamiento y almacenarse en una habitación con una superficie de suelo acorde con la cantidad de refrigerante a cargar. Para obtener información específica sobre el tipo de gas y la cantidad, consulte la etiqueta correspondiente en la propia unidad. Cuando existan diferencias entre la etiqueta y el manual en la descripción de la superficie mínima de la sala, prevalecerá la descripción de la etiqueta.

### Para R290 (No aplicable para Norteamérica)

Cantidad de refrigerante (kg)	Superficie mínima de la habitación (m <sup>2</sup> )	Cantidad de refrigerante (kg)	Superficie mínima de la habitación (m <sup>2</sup> )
≤0,0836	4	>0,1881 y ≤0,2090	10
>0,0836 y ≤0,1045	5	>0,2090 y ≤0,2299	11
>0,1045 y ≤0,1254	6	>0,2299 y ≤0,2508	12
>0,1254 y ≤0,1463	7	>0,2508 y ≤0,2717	13
>0,1463 y ≤0,1672	8	>0,2717 y ≤0,2926	14
>0,1672 y ≤0,1881	9	>0,2926 y ≤0,3040	15

### Para modelos con refrigerante R32:





El aparato se instalará, utilizará y almacenará en una habitación con una superficie superior a 4 m<sup>2</sup>. El aparato no debe instalarse en un espacio sin ventilación.

- Deberá respetarse la normativa nacional sobre gases. Mantenga las aberturas de ventilación libres de obstrucciones.
- El aparato deberá almacenarse de forma que se evite que se produzcan daños mecánicos.
- Advertencia: el aparato debe almacenarse en un lugar bien ventilado, cuyo tamaño se corresponda con el área especificada para su funcionamiento.
- Toda persona que trabaje o intervenga en un circuito de refrigerante debe tener un certificado válido actual de una autoridad de evaluación acreditada por la industria, que autorice su competencia para manipular refrigerantes de manera segura de acuerdo con una especificación de evaluación reconocida por la industria.
- El mantenimiento solo se realizará según las recomendaciones del fabricante del equipo. El mantenimiento y la reparación que requieran la asistencia de otro personal cualificado se llevarán a cabo bajo la supervisión de la persona competente en el uso de refrigerantes inflamables.
- Siga cuidadosamente las instrucciones para manipular, instalar, limpiar y realizar el mantenimiento del aire acondicionado para evitar cualquier daño o peligro. El refrigerante inflamable se utiliza en el aire acondicionado. Cuando realice el mantenimiento o deseche el acondicionador de aire, el refrigerante (R32 o R290) deberá recuperarse adecuadamente, no deberá verterse al aire directamente.
- No debe haber ninguna llama abierta ni ningún dispositivo, como un interruptor, que pueda generar chispas o arcos eléctricos cerca del aire acondicionado, para evitar la ignición del refrigerante inflamable utilizado.
- Siga cuidadosamente las instrucciones para almacenar o realizar el mantenimiento del aire acondicionado y evitar cualquier daño mecánico.
- El refrigerante inflamable se utiliza en el aire acondicionado. Siga atentamente las instrucciones para evitar cualquier peligro. Para obtener información especial sobre el tipo de gas y la cantidad, consulte la etiqueta correspondiente en la propia unidad.
- El aparato deberá almacenarse en una habitación sin llamas abiertas en funcionamiento continuo (por ejemplo, un aparato de gas en funcionamiento) ni fuentes de ignición (por ejemplo, un calentador eléctrico en funcionamiento).



**Precaución:**  
**Riesgo de incendio/materiales inflamables**  
**(requerido solo para unidades R32/R290)**

Explicación de los símbolos que aparecen en la unidad  
(solo para unidad que utilicen el refrigerante R32/R290):

	<b>ADVERTENCIA</b>	Este símbolo indica que este aparato utiliza un refrigerante inflamable. Si se produce una fuga del refrigerante y queda expuesto a una fuente de ignición externa, existe riesgo de incendio.
	<b>PRECAUCIÓN</b>	Este símbolo indica que debe leer atentamente el manual de instrucciones.
	<b>PRECAUCIÓN</b>	Este símbolo indica que el personal de servicio debe manipular este equipo teniendo en cuenta el manual de instalación.
	<b>PRECAUCIÓN</b>	Este símbolo indica que hay información disponible, como el manual de instrucciones o el manual de instalación.

1. Transporte de equipos que contienen refrigerantes inflamables. Véanse las normas de transporte.
2. Marcado del equipo mediante señales Consulte la normativa local.
3. Eliminación de equipos que usen refrigerantes inflamables. Véanse las normas de transporte.
4. Almacenamiento de equipos/aparatos. El almacenamiento del equipo debe realizarse de acuerdo con las instrucciones del fabricante.
5. Almacenamiento de equipos embalados (sin vender). La protección del embalaje de almacenamiento debe estar diseñada de tal manera que los daños mecánicos que sufra el equipo dentro del embalaje no provoquen fugas de la carga de refrigerante. El número máximo de piezas de equipo que se permite almacenar juntas vendrá determinado por la normativa local.
6. Información sobre el mantenimiento
  - 1) Controles en la zona  
Antes de empezar a trabajar en sistemas que contengan refrigerantes inflamables, es necesario realizar comprobaciones de seguridad para garantizar que se minimiza el riesgo de ignición. Para reparar el sistema de refrigeración, deberán cumplirse las siguientes precauciones antes de realizar trabajos en el sistema.
  - 2) Procedimiento de trabajo  
Los trabajos se realizarán según un procedimiento controlado para reducir al mínimo el riesgo de presencia de gases o vapores inflamables durante su realización.
  - 3) Área de trabajo general  
Todo el personal de mantenimiento y otras personas que trabajen en la zona deberán recibir instrucciones sobre la naturaleza del trabajo que se está realizando. Se evitará el trabajo en espacios confinados. El área alrededor del espacio de trabajo deberá estar seccionada. Asegúrese de que las condiciones dentro de la zona se han hecho seguras mediante el control del material inflamable.
  - 4) Comprobación de la presencia de refrigerante  
Se debe comprobar la zona con un detector de refrigerante adecuado antes y durante el trabajo, para garantizar que el técnico es consciente de la existencia de atmósferas potencialmente inflamables. Asegúrese de que el equipo de detección de fugas utilizado es adecuado para su uso con refrigerantes inflamables, es decir, que no produce chispas, está adecuadamente sellado o es intrínsecamente seguro.
  - 5) Presencia de extintor  
Si se va a realizar algún trabajo en caliente en el equipo de refrigeración o en cualquiera de sus partes asociadas, deberá tenerse a mano el equipo de extinción de incendios adecuado. Tenga un extintor de polvo seco o CO<sub>2</sub> junto a la zona de carga.
  - 6) No hay fuentes de ignición  
Ninguna persona que realice trabajos en relación con un sistema de refrigeración que implique dejar al descubierto cualquier tubería que contenga o haya contenido refrigerante inflamable utilizará fuentes de ignición de tal manera que pueda provocar riesgo de incendio o explosión. Todas las posibles fuentes de ignición, incluido el humo de los cigarrillos, deben mantenerse suficientemente alejadas del lugar de instalación, reparación, retirada y eliminación, durante las cuales es posible que se libere refrigerante inflamable al espacio circundante. Antes de empezar a trabajar, hay que inspeccionar la zona alrededor del equipo para asegurarse de que no hay peligros inflamables ni riesgos de ignición. Se colocarán señales de prohibido fumar.
  - 7) Área ventilada  
Asegúrese de que la zona está al aire libre o de que está adecuadamente ventilada antes de irrumpir en el sistema o realizar cualquier trabajo en caliente. Deberá mantenerse cierto grado de ventilación durante el periodo en que se

realicen los trabajos. La ventilación debe dispersar de forma segura cualquier refrigerante liberado y, preferiblemente, expulsarlo externamente a la atmósfera.

#### 8) Comprobaciones del equipo de refrigeración

Cuando se cambien componentes eléctricos, deberán ser aptos para su propósito y cumplir con la especificación correcta. En todo momento se seguirán las directrices de mantenimiento y servicio del fabricante. En caso de duda, consulte con el departamento técnico del fabricante. Las siguientes comprobaciones se aplicarán a las instalaciones que utilicen refrigerantes inflamables: el tamaño de la carga está en función del tamaño de la habitación en la que se instalan las piezas que contienen refrigerante;

Los equipos y salidas de ventilación funcionan correctamente y no están obstruidos. Si se utiliza un circuito de refrigeración indirecto, se comprobará la presencia de refrigerante en el circuito secundario. Las marcas del equipo siguen siendo visibles y legibles. Se corregirán las marcas y señales que sean ilegibles. Las tuberías o componentes de refrigeración se instalarán en una posición en la que sea improbable que queden expuestos a cualquier sustancia que pueda corroer los componentes que contengan refrigerante, a menos que los componentes estén contruidos con materiales intrínsecamente resistentes a la corrosión o estén convenientemente protegidos contra dicha corrosión.

#### 9) Comprobaciones de los dispositivos eléctricos

La reparación y el mantenimiento de los componentes eléctricos incluirán comprobaciones iniciales de seguridad y procedimientos de inspección de los componentes. Si existe un fallo que pueda comprometer la seguridad, no se conectará ningún suministro eléctrico al circuito hasta que se solucione satisfactoriamente. Si el fallo no puede corregirse inmediatamente pero es necesario continuar con el funcionamiento, se utilizará una solución temporal adecuada. Se informará de ello al propietario del equipo para que todas las partes estén informadas. Las comprobaciones iniciales de seguridad deben garantizar:

que los condensadores estén descargados: esto se hará de forma segura para evitar la posibilidad de chispas; que no queden expuestos componentes eléctricos y cableado bajo tensión mientras se carga, recupera o purga el sistema; que haya continuidad de la conexión a tierra.

#### 7. Reparaciones de componentes sellados

1) Durante las reparaciones de componentes sellados, se desconectarán todos los suministros eléctricos del equipo en el que se esté trabajando antes de retirar las cubiertas selladas, etc. Si es absolutamente necesario disponer de suministro eléctrico al equipo durante las tareas de mantenimiento, se colocará una forma de detección de fugas de funcionamiento permanente en el punto más crítico para advertir de una situación potencialmente peligrosa.

2) Se prestará especial atención a lo siguiente para garantizar que, al trabajar en los componentes eléctricos, no se altere la carcasa de forma que se vea afectado el nivel de protección. Esto incluirá daños en los cables, un número excesivo de conexiones, terminales que no se ajusten a las especificaciones originales, daños en las juntas, montaje incorrecto de los prensaestopas, etc. Asegúrese de que el aparato está montado de forma segura. Asegúrese de que las juntas o los materiales de sellado no se hayan degradado hasta el punto de que ya no sirvan para impedir la entrada de atmósferas inflamables. Las piezas de recambio se ajustarán a las especificaciones del fabricante.

**NOTA:** El uso de sellante de silicona puede inhibir la eficacia de algunos tipos de equipos de detección de fugas. No es necesario aislar los componentes intrínsecamente seguros antes de trabajar en ellos.

#### 8. Reparación de componentes intrínsecamente seguros

No aplique ninguna carga inductiva o capacitiva permanente al circuito sin asegurarse de que no superará la tensión y la corriente permitidas para el equipo en uso. Los componentes intrínsecamente seguros son los únicos tipos en los que

se puede trabajar en presencia de una atmósfera inflamable. El aparato de ensayo deberá tener la potencia nominal correcta. Sustituya los componentes únicamente por piezas especificadas por el fabricante. Otras piezas pueden provocar la ignición del refrigerante en la atmósfera a causa de una fuga.

#### 9. Cableado

Compruebe que el cableado no estará sometido a desgaste, corrosión, presión excesiva, vibraciones, bordes afilados o cualquier otro efecto ambiental adverso. La comprobación también tendrá en cuenta los efectos del envejecimiento o de las vibraciones continuas procedentes de fuentes como compresores o ventiladores.

#### 10. Detección de refrigerantes inflamables

Bajo ninguna circunstancia se utilizarán fuentes potenciales de ignición en la búsqueda o detección de fugas de refrigerante. No se utilizará un soplete de halogenuros (o cualquier otro detector que utilice una llama desnuda).

#### 11. Métodos de detección de fugas

Los siguientes métodos de detección de fugas se consideran aceptables para sistemas que contienen refrigerantes inflamables. Se utilizarán detectores electrónicos de fugas para detectar refrigerantes inflamables, pero es posible que la sensibilidad no sea adecuada o que sea necesario recalibrarlos. (el equipo de detección deberá calibrarse en una zona libre de refrigerantes). Asegúrese de que el detector no es una fuente potencial de ignición y que es adecuado para el refrigerante utilizado. El equipo de detección de fugas se ajustará a un porcentaje del LFL del refrigerante y se calibrará según el refrigerante empleado, confirmando el porcentaje adecuado de gas (25 % como máximo).

Los líquidos detectores de fugas son adecuados para su uso con la mayoría de los refrigerantes, pero se debe evitar el uso de detergentes que contengan cloro, ya que este puede reaccionar con el refrigerante y corroer las tuberías de cobre. Si se sospecha una fuga, se eliminarán/extinguirán todas las llamas desnudas. Si se detecta una fuga de refrigerante que requiera soldadura, se recuperará todo el refrigerante del sistema o se aislará (mediante válvulas de cierre) en una parte del sistema alejada de la fuga. A continuación, se purgará nitrógeno libre de oxígeno (OFN) a través del sistema tanto antes como durante el proceso de soldadura fuerte.

#### 12. Retirada y evacuación

Cuando se acceda al circuito de refrigerante para efectuar reparaciones o para cualquier otro fin, se utilizarán los procedimientos convencionales. Sin embargo, es importante seguir las mejores prácticas, ya que la inflamabilidad es un factor a tener en cuenta. Se seguirá el procedimiento siguiente: Elimine el refrigerante; purgue el circuito con gas inerte; evacúe; purgue de nuevo con gas inerte; abra el circuito cortando o soldando.

La carga de refrigerante se recuperará en los cilindros de recuperación correctos. El sistema se limpiará con OFN para garantizar la seguridad de la unidad.

Puede que sea necesario repetir este proceso varias veces. No se utilizará aire comprimido ni oxígeno para esta tarea. El lavado se realizará rompiendo el vacío en el sistema con OFN y continuando el llenado hasta alcanzar la presión de trabajo, luego ventilando a la atmósfera y, finalmente, reduciendo a vacío. Este proceso se repetirá hasta que no quede refrigerante en el sistema. Cuando se utilice la carga final de OFN, el sistema se purgará hasta alcanzar la presión atmosférica para poder trabajar. Esta operación es absolutamente esencial si se van a realizar operaciones de soldadura fuerte en la tubería. Asegúrese de que la salida de la bomba de vacío no esté cerca de ninguna fuente de ignición y de que haya ventilación disponible.

### 13. Procedimientos de carga

Además de los procedimientos de carga convencionales, deberán seguirse los siguientes requisitos. Asegúrese de que no se produce contaminación de los distintos refrigerantes al utilizar el equipo de carga. Las mangueras o líneas deberán ser lo más cortas posible para minimizar la cantidad de refrigerante que contienen. Los cilindros deberán mantenerse en posición vertical.

Asegúrese de que el sistema de refrigeración está conectado a tierra antes de cargar el sistema con refrigerante. Etiquete el sistema cuando haya finalizado la carga (si aún no lo ha hecho).

Se deberá tener mucho cuidado de no sobrellenar el sistema de refrigeración. Antes de recargar el sistema deberá someterse a una prueba de presión con OFN. El sistema deberá someterse a una prueba de estanqueidad una vez finalizada la carga pero antes de la puesta en servicio. Se realizará una prueba de fugas de seguimiento antes de abandonar el lugar.

### 14. Desmantelamiento

Antes de llevar a cabo este procedimiento, es esencial que el técnico esté completamente familiarizado con el equipo y todos sus detalles. Se recomienda que todos los refrigerantes se recuperen de forma segura como buena práctica. Antes de realizar la tarea, se tomará una muestra de aceite y refrigerante en caso de que se requiera un análisis previo a la reutilización del refrigerante recuperado. Es esencial que se disponga de energía eléctrica antes de comenzar la tarea.

- a) Familiarícese con el equipo y su funcionamiento.
- b) Aísle eléctricamente el sistema.
- c) Antes de intentar el procedimiento asegúrese de que: Se dispone de equipo de manipulación mecánica, si es necesario, para manipular los cilindros de refrigerante. Se dispone de todo el equipo de protección personal y se utiliza correctamente. El proceso de recuperación está supervisado en todo momento por una persona competente. El equipo de recuperación y los cilindros se ajustan a las normas apropiadas.
- d) Bombee el sistema de refrigeración, si es posible.
- e) Si no es posible hacer el vacío, haga un colector para poder extraer el refrigerante de varias partes del sistema.
- f) Asegúrese de que el cilindro está situado en la báscula antes de proceder a la recuperación.
- g) Ponga en marcha la máquina de recuperación y hágala funcionar de acuerdo con las instrucciones del fabricante.
- h) No llene en exceso los cilindros. (no más del 80 % de volumen de carga líquida).
- i) No supere la presión máxima de trabajo del cilindro, ni siquiera temporalmente.
- j) Cuando los cilindros se hayan llenado correctamente y se haya completado el proceso, asegúrese de que los cilindros y el equipo se retiren del lugar sin demora y de que todas las válvulas de aislamiento del equipo estén cerradas.
- k) El refrigerante recuperado no se cargará en otro sistema de refrigeración a menos que haya sido limpiado y revisado. Cilindros. (no más del 80 % de volumen de carga líquida).

### 15. Etiquetado

El equipo deberá etiquetarse indicando que ha sido puesto fuera de servicio y vaciado de refrigerante. La etiqueta deberá estar fechada y firmada. Asegúrese de que haya etiquetas en el equipo que indiquen que contiene refrigerante inflamable.

### 16. Recuperación

Cuando se retira el refrigerante de un sistema, ya sea para su revisión o desmantelamiento, se recomienda como buena práctica que todos los refrigerantes se retiren de forma segura. Cuando transfiera refrigerante a los

cilindros, asegúrese de que solo se emplean cilindros de recuperación de refrigerante adecuados. Asegúrese de que dispone del número correcto de cilindros para contener la carga total del sistema. Todos los cilindros que se utilizarán están designados para el refrigerante recuperado y etiquetados para ese refrigerante (es decir, cilindros especiales para la recuperación de refrigerante). Los cilindros estarán completos con válvula de alivio de presión y válvulas de cierre asociadas en buen estado de funcionamiento. Los cilindros de recuperación vacíos se evacúan y, si es posible, se enfrían antes de proceder a la recuperación. El equipo de recuperación deberá estar en buen estado de funcionamiento con un conjunto de instrucciones relativas al equipo que se tiene a mano y deberá ser adecuado para la recuperación de refrigerantes inflamables. Además, se dispondrá de un juego de básculas calibradas y en buen estado de funcionamiento. Las mangueras deberán estar completas con acoplamientos de desconexión sin fugas y en buen estado. Antes de utilizar la máquina de recuperación, compruebe que está en condiciones de funcionamiento satisfactorias, que se ha mantenido correctamente y que todos los componentes eléctricos asociados están sellados para evitar la ignición en caso de fuga de refrigerante.

Consulte con el fabricante en caso de duda. El refrigerante recuperado se devolverá al proveedor de refrigerantes en el cilindro de recuperación correcto, y se tramitará la correspondiente nota de transferencia de residuos. No mezcle refrigerantes en las unidades de recuperación y especialmente en los cilindros. Si se van a retirar compresores o aceites de compresores, asegúrese de que se han evacuado hasta un nivel aceptable para asegurarse de que no queda refrigerante inflamable dentro del lubricante. El proceso de evacuación se llevará a cabo antes de devolver la compresora o a los proveedores. Solo se empleará el calentamiento eléctrico del cuerpo del compresor para acelerar este proceso. Cuando se vacíe el aceite de un sistema, se hará de forma segura.

# Antes de empezar



La instalación debe realizarse siguiendo estrictamente las instrucciones de este manual.



La instalación del aire acondicionado debería tardar unos 30 minutos.



Recomendamos hacerlo con un ayudante.



Estamos aquí si nos necesita, póngase en contacto con su distribuidor local para que le ayude.

## **! RANGO DE TEMPERATURA AMBIENTE PARA EL FUNCIONAMIENTO DE LA UNIDAD**

<b>MODE (MODO)</b>	<b>Rango de temperatura</b>	<b>MODE (MODO)</b>	<b>Rango de temperatura</b>
Cool (Frío)	16-35 °C (60-95 °F)	Calor (modo bomba de calor)	5-30 °C (41-86 °F)
Dry (Seco)	13-35 °C (55-95 °F)	Calor (modo de calor eléctrico)	≤30 °C (86 °F)

## Conozca su tipo de aire acondicionado móvil

### Información sobre la clasificación energética

La clasificación energética y la información sobre el ruido de esta unidad se basan en la instalación estándar que utiliza un conducto de extracción sin prolongaciones y sin adaptador deslizante de ventana (como se muestra en la sección Instalación de este manual). Al mismo tiempo, la unidad debe funcionar en MODO COOL (Frío) y HIGH FAN SPEED (Velocidad del ventilador alta) mediante el mando a distancia.

La unidad con conducto de escape prolongado de 3 metros funciona utilizando 2 conductos de escape (diámetro: 150 mm, Longitud: 1,5 m + Diámetro: 130 mm, Longitud: 1,5 m). No se ha evaluado la clasificación energética ni la información sobre el ruido de la unidad con un conducto de escape prolongado de 3 metros. (para algunos modelos)

#### NOTA:

Recomendamos que haga funcionar la unidad a una temperatura ambiente inferior a 35 °C. Ya que existe el riesgo de que la unidad con un conducto de escape extendido de 3 metros no funcione a una temperatura ambiente superior a 35 °C en algunas condiciones extremas, como que la entrada de aire inferior se bloquee en un 50 %.

### **Cómo mantenerse fresco con un nuevo aire acondicionado portátil (para los modelos que cumplen los requisitos del Departamento de Energía de EE UU).**

Debido a un nuevo procedimiento federal de pruebas para los acondicionadores de aire portátiles, es posible que observe que las afirmaciones sobre la capacidad de refrigeración en los envases de los acondicionadores de aire portátiles son significativamente inferiores a las de los modelos fabricados antes de 2017. Esto se debe a cambios en el procedimiento de prueba, no a los acondicionadores de aire portátiles en sí.

### **Cómo comprar un aire acondicionado de tipo móvil.**

El aire acondicionado adecuado le ayuda a enfriar una habitación de forma eficiente. Una unidad de tamaño insuficiente no enfriará adecuadamente, mientras que una demasiado grande no eliminará suficiente humedad, dejando el aire húmedo. Para encontrar el aire acondicionado adecuado, determine los metros cuadrados de la habitación que desea enfriar multiplicando la longitud de la habitación por su anchura. También debe conocer la clasificación en BTU (unidades térmicas británicas) del aire acondicionado, que indica la cantidad de calor que puede eliminar de una habitación. Un número más

alto significa más potencia de refrigeración para una habitación más grande. (Asegúrese de que está comparando sólo los modelos más nuevos entre sí; los modelos más antiguos pueden parecer de mayor capacidad, pero en realidad son iguales). Asegúrese de "dimensionar" si su aire acondicionado portátil se va a colocar en una habitación muy soleada, en una cocina o en una habitación con techos altos. Una vez que haya encontrado la capacidad de refrigeración adecuada para su habitación, puede fijarse en otras características.

## Por qué los productos más nuevos tienen menor capacidad de refrigeración que los modelos más antiguos.

La normativa federal obliga a los fabricantes a calcular la capacidad de refrigeración basándose en un procedimiento de prueba específico, que se modificó este mismo año. Los modelos fabricados antes de 2017 se sometieron a pruebas con un procedimiento diferente y la capacidad de refrigeración se mide de forma distinta que en los modelos de años anteriores. Así pues, aunque los BTU pueden ser inferiores, la capacidad real de refrigeración de los acondicionadores de aire no ha cambiado.

## ¿Qué es el SACC?

SACC es el valor representativo de la capacidad de refrigeración ajustada estacionalmente, en Btu/h, determinado de acuerdo con el procedimiento de prueba del DOE en el título 10 del Código de Reglamentos Federales (CFR) 430, subapartado B, apéndice CC y los planes de muestreo aplicables.

## UBICACIÓN DE INSTALACIÓN DEL PRODUCTO

### El lugar de instalación debe cumplir los siguientes requisitos:

- Asegúrese de instalar la unidad en una superficie plana para minimizar el ruido y las vibraciones.
- La unidad debe instalarse cerca de un enchufe con toma de tierra y el desagüe de la bandeja de recogida (que se encuentra en la parte posterior de la unidad) debe ser accesible.
- La unidad debe situarse al menos a 30 cm (12") de la pared más cercana para garantizar una climatización adecuada. La salida de aire de la unidad debe estar al menos a 50 cm (19,7 pulgadas) de distancia de cualquier obstáculo.
- NO cubra las tomas, las salidas ni el receptor de señal remoto de la unidad, ya que podría dañarla.

### Requisitos de espacio restringido de la ubicación de instalación de la unidad

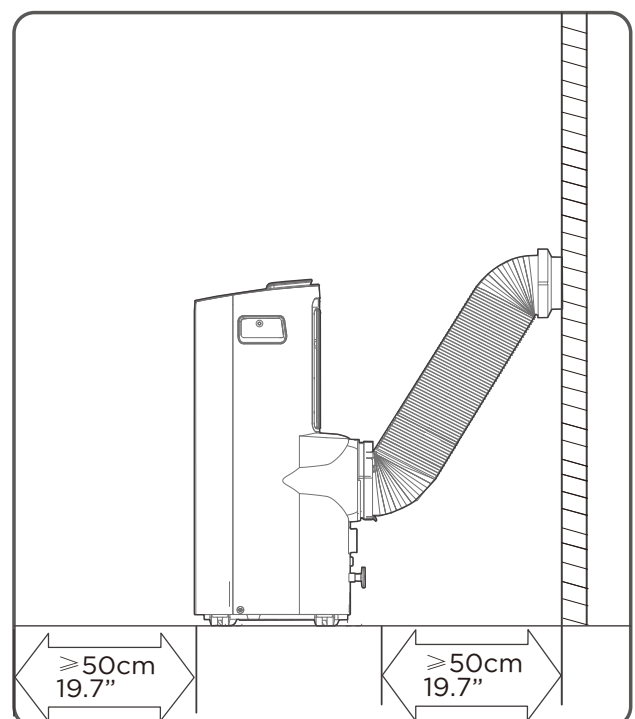
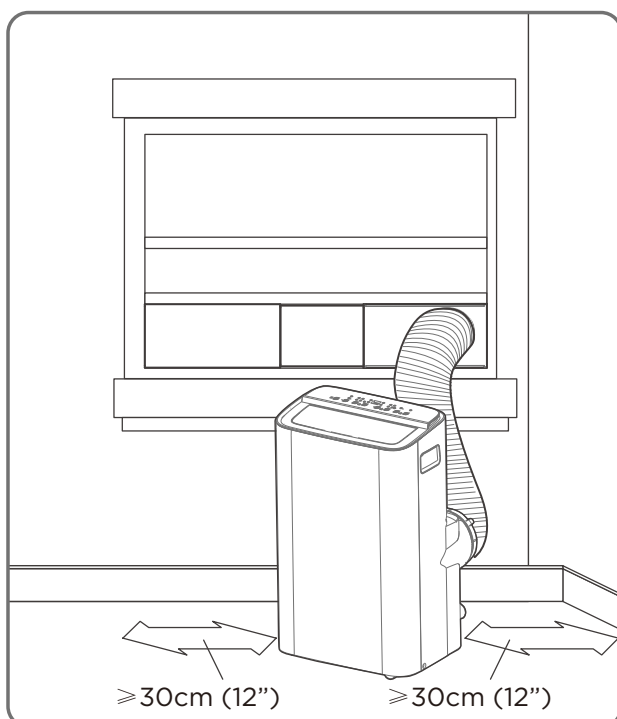

# Descripción general del producto

## ● **NOTA SOBRE LAS ILUSTRACIONES:**

Todas las ilustraciones del manual son meramente explicativas. Su máquina puede ser ligeramente diferente. La forma real prevalecerá. La unidad puede controlarse únicamente mediante el panel de control de la unidad o con el mando a distancia. Este manual no incluye las operaciones del mando a distancia. Para obtener más información, consulte las «Instrucciones del mando a distancia» que se incluyen con la unidad.

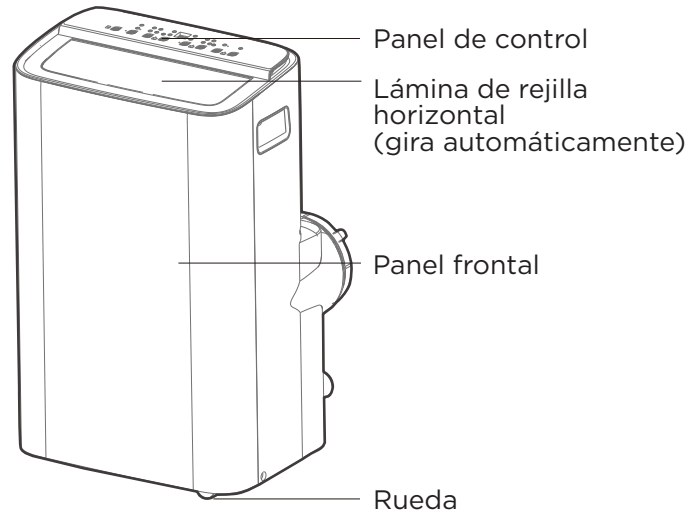

**Vista frontal**

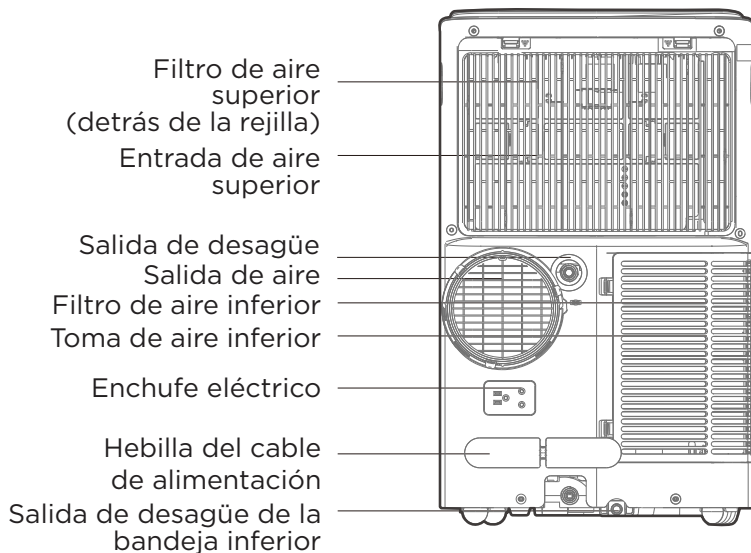

**Vista trasera**

## ● **Aviso de diseño**

Con el fin de garantizar el rendimiento óptimo de nuestros productos, las especificaciones de diseño de la unidad y del mando a distancia están sujetas a cambios sin previo aviso.

# Resumen de la instalación

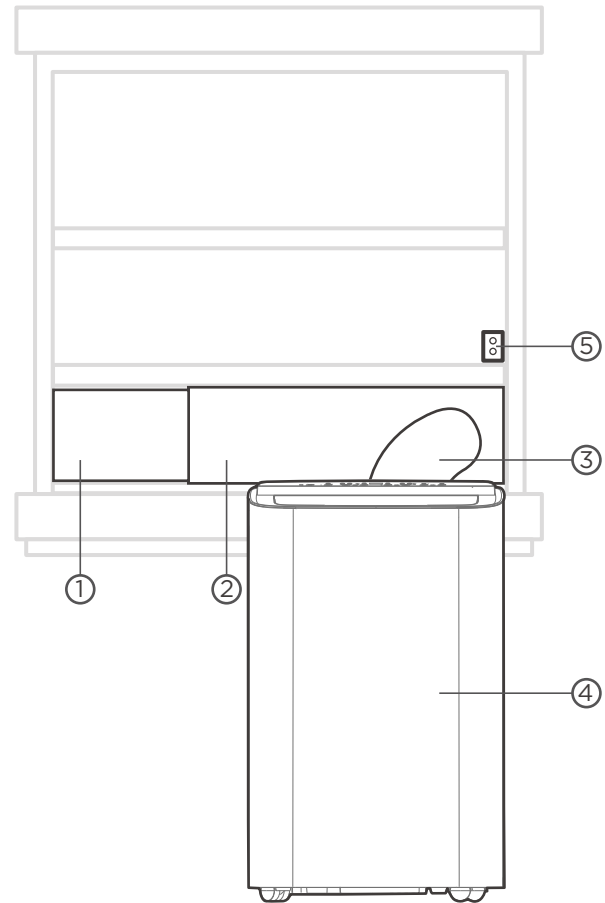
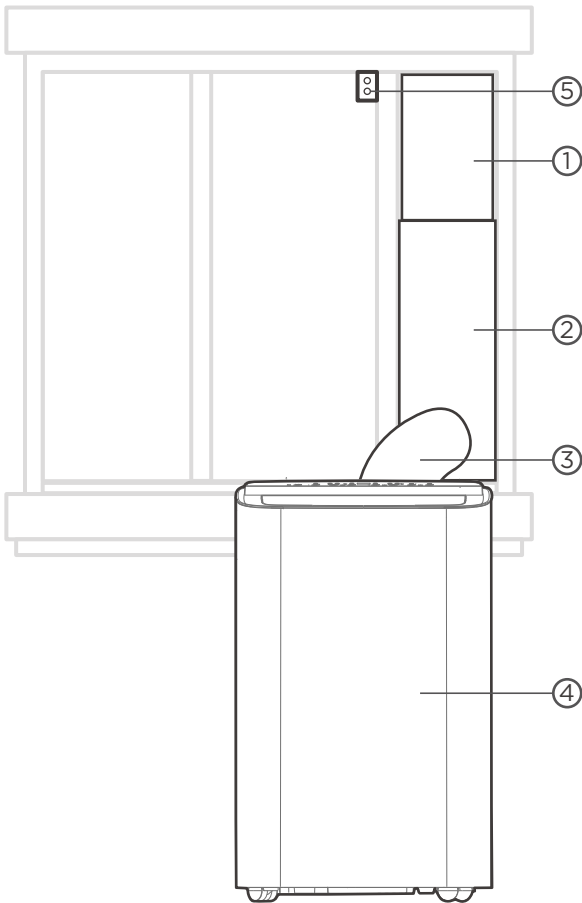

## Instalación de ventanas correderas

## Instalación de ventanas colgantes

- ① Corredera de la ventana B ② Corredera de la ventana A ③ Manguera de escape extendida  
④ Aire acondicionado local ⑤ Soporte de seguridad y 2 tornillos

### ● NOTA

Las ilustraciones de este manual son para fines explicativos. La forma real de su unidad interior puede variar ligeramente. La forma real prevalecerá.

## Lista de herramientas de instalación (no incluidas)



Destornillador y llave inglesa



Lápiz



Una cinta métrica



Tijeras o cuchillo



sierra (en algunos modelos, para acortar el adaptador de ventana para ventanas estrechas)

## Accesorios de instalación

### NOTA

Los elementos con (\*) se encuentran en algunos modelos. Pueden producirse ligeras variaciones en el diseño.

### América del Norte

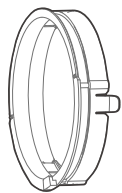

Adaptador de unidad  
MODELO A (1 ud.)  
MODELO B (2 uds.)

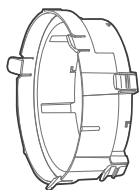

Adaptador para correderas de  
ventana (\*)  
MODELO A (1 ud.)  
MODELO B (2 uds.)

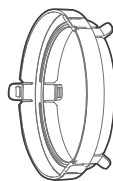

Adaptador para manguera de  
escape (1 ud.)\*

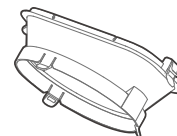

Paso de escape de aire  
(1 ud.)\*



Sello de espuma A  
(adhesivo)  
2 uds./4 uds. (\*)



Sello de espuma B  
(adhesivo)  
2 uds.\*



Sello de espuma C (no  
adhesivo)  
1 ud./2uds. (\*)



Manguera de drenaje (1 ud.)



Soporte de seguridad y 2 tornillos  
(1 juego\*)



Manguera de escape  
MODELO A (1 ud.)  
MODELO B (2 uds.)



Manguera de escape extendida  
(1 ud.)\*

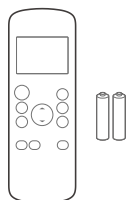

Mando a distancia  
y batería (solo para  
modelos con mando a  
distancia) (1 juego\*)



Perno 1 ud./2 uds./3 uds. (\*)



Adaptador para manguera de  
desagüe (1 ud.)\*  
(solo para el modo bomba de  
calor)

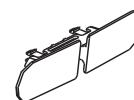

Hebilla del cable de  
alimentación (1 ud.)

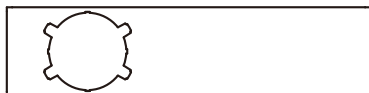

Corredera de la  
ventana A (\*)  
MODELO A (1 ud.)

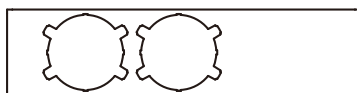

Corredera de la ventana A (\*)  
MODELO B (1 ud.)



Corredera de la ventana B  
(1 ud.)\*



Corredera de la ventana C (1 ud.)\*

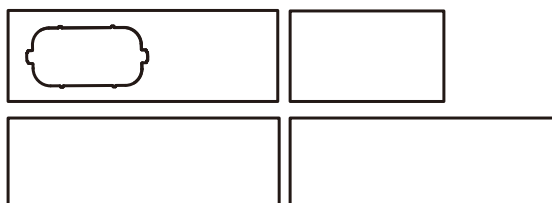

Correderas de la ventana 1 juego (\*)

## Otras regiones

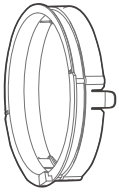

Adaptador de unidad (1 ud.)

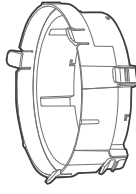

Adaptador para corredera de la ventana (1 ud.\*)

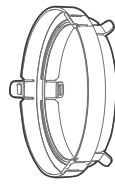

Adaptador para manguera de escape (1 ud.\*)

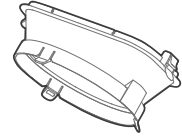

Paso de escape de aire (1 ud.\*)



Adaptador de escape de pared A (solo para modelos de instalación en pared) (1 ud.\*)



Sello de espuma A (adhesivo) (2 uds.)



Sello de espuma B (adhesivo) (2 uds.)



Sello de espuma C (no adhesivo) (1 ud.\*)



Soporte de seguridad y 2 tornillos (1 juego\*)



Manguera de drenaje (1 ud.)



Manguera de escape (1 ud.)



Manguera de escape extendida (1 ud.\*)

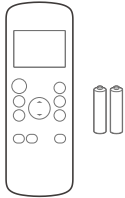

Mando a distancia y pila (solo para modelos con mando a distancia) (1 juego\*)



Perno (1 ud.)



Adaptador para manguera de drenaje (solo para modo bomba de calor) (1 ud.\*)

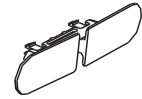

Hebilla del cable de alimentación (1 ud.)

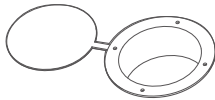

Adaptador de escape de pared B (con tapa) (solo para modelos de instalación en pared) (1 ud.\*)

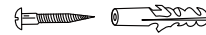

Tornillo y anclaje (solo para modelos de instalación en pared) 4 juegos (\*)

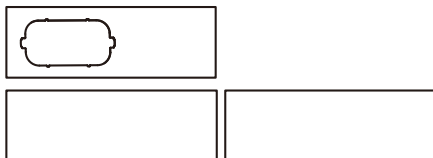

Correderas de la ventana 1 juego (\*)



Ventanilla Corredera A (1 ud.\*)

Ventanilla Corredera B (1 ud.\*)

# Guía de instalación

1

## La instalación del conjunto de la manguera de escape (tipo ventana)

Pulse la manguera de escape (o la manguera de escape extendida) en el adaptador de la corredera de la ventana y el adaptador de la unidad, y fíjela automáticamente con las hebillas elásticas de los adaptadores.



**NOTA:** Instale el montaje de la manguera de escape según los accesorios incluidos en el kit.

### Tipo de instalación de ventanas:

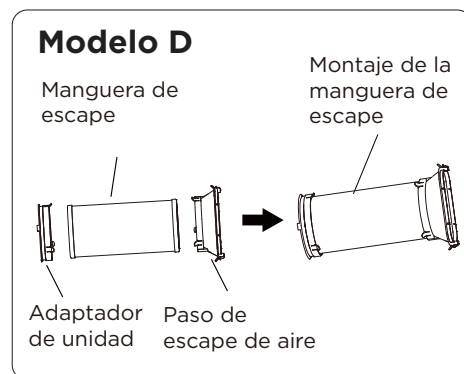
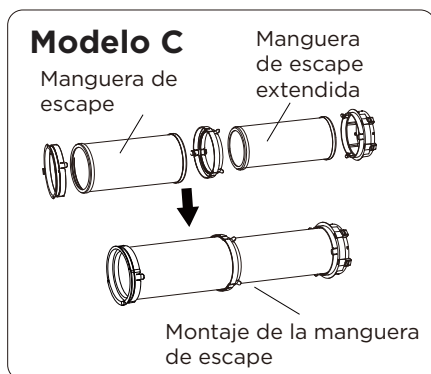
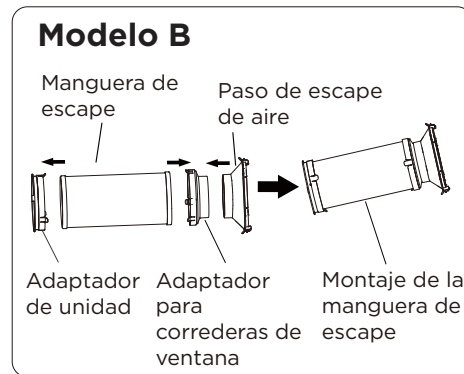
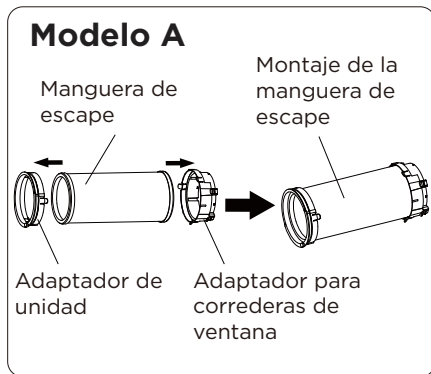

### Tipo de instalación en pared:

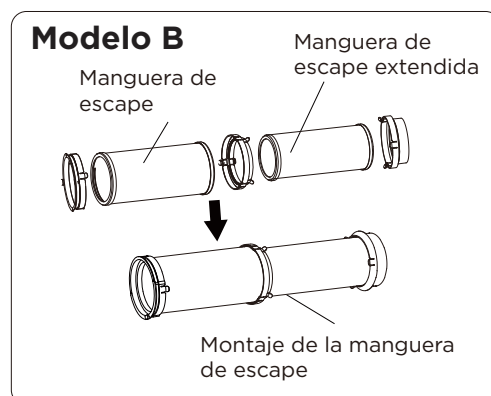
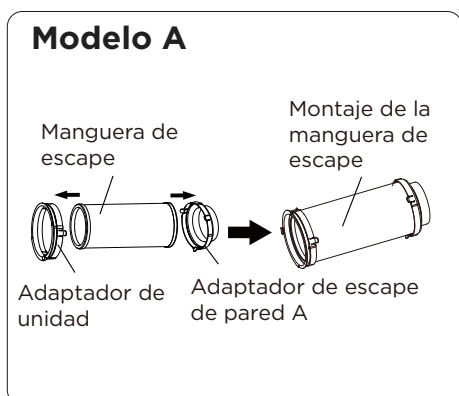

# 2

## Preparación de la corredera ajustable de la ventana

Elija las correderas según el tamaño de su ventana. A veces, es necesario acortarlo para ajustarlo al tamaño de la ventana, tenga especial cuidado para cortarlo correctamente.

Utilice pernos para fijar las correderas de las ventanas una vez ajustadas a la longitud adecuada.



**NOTA:** Base la instalación de su corredera en los accesorios de su kit y en la anchura de su ventana.

## Conecte el adaptador a la unidad y a la ventana

### MODELO A

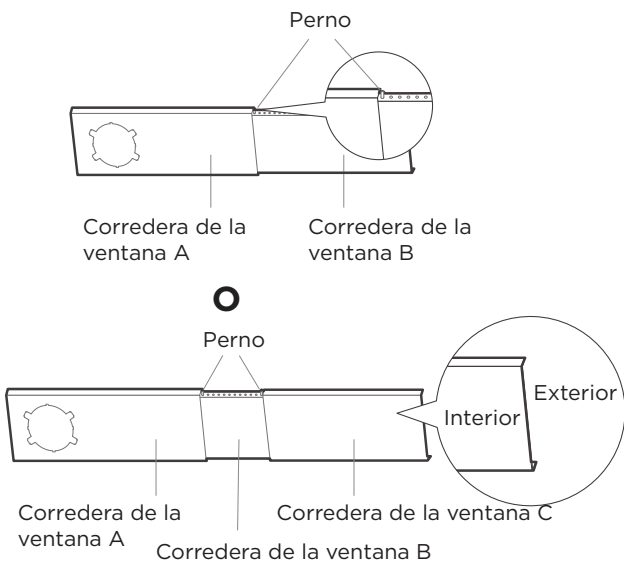

### MODELO B

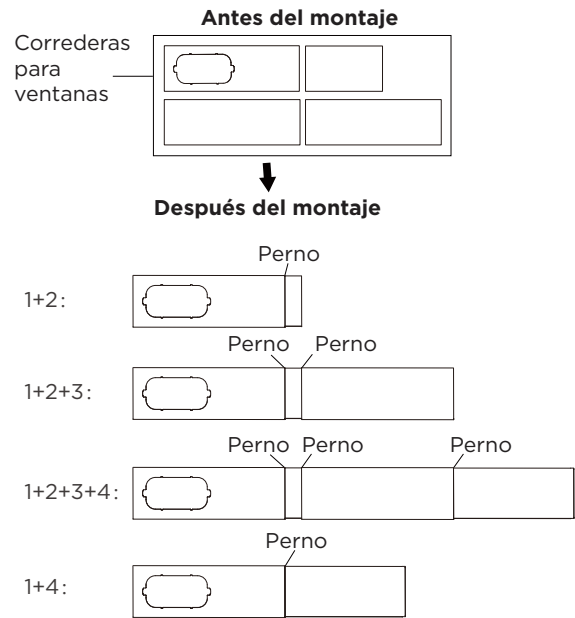

### MODELO C

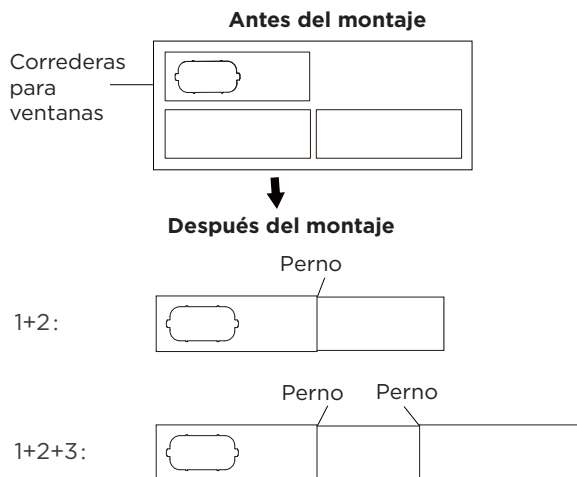

# 3

## Sellado completo de la ventana

Corte las tiras de junta de espuma adhesiva A y B a las longitudes adecuadas, y fíjelas a la hoja y al marco de la ventana como se muestra.

### Instalación de ventanas colgantes

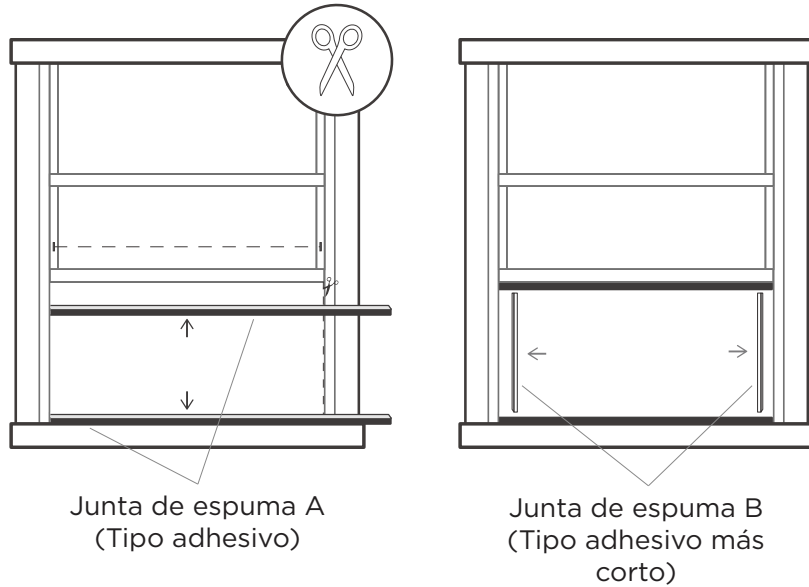

### Instalación de ventanas correderas

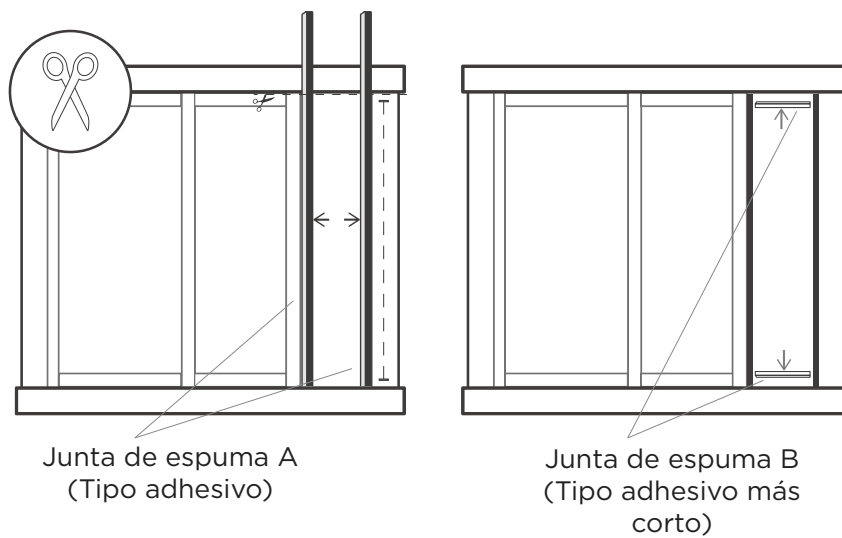

# 4

## Instalación de ventanas colgantes

### Paso 1:

Introduzca el conjunto de la corredera de la ventana en el hueco de la ventana.

### Paso 2:

Corte la tira C de junta de espuma no adhesiva para que coincida con la anchura de la ventana. Introduzca la junta entre el cristal y el marco de la ventana para evitar que el aire y los insectos entren en la habitación.

### Paso 3:

Si lo desea, instale el soporte de seguridad con 2 tornillos como se muestra.



**NOTA:** Una vez preparados el conjunto de la manguera de escape y la corredera ajustable de la ventana, elija uno de los dos métodos de instalación siguientes.

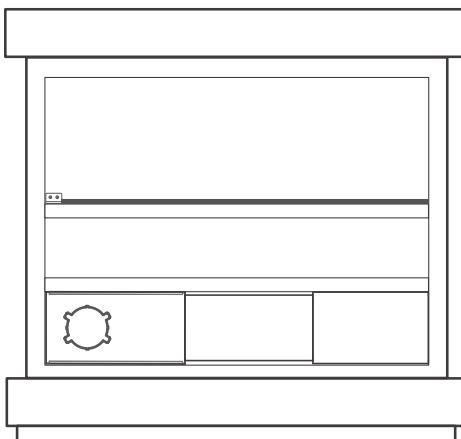
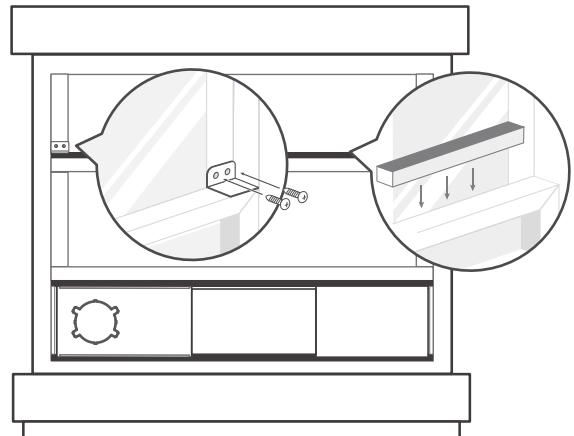
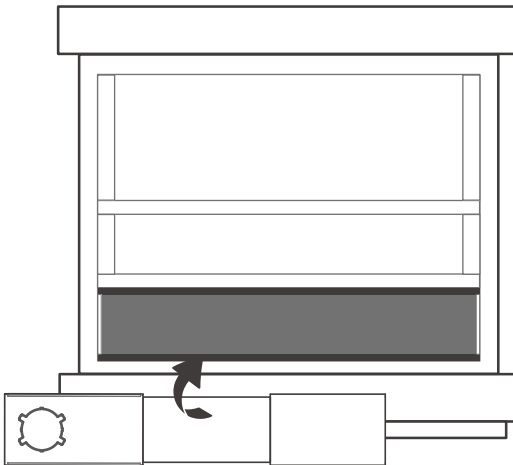

# 5

## Instalación de ventanas correderas

### Paso 1:

Introduzca el conjunto de la corredera de la ventana en el hueco de la ventana.

### Paso 2:

Corte la tira C de junta de espuma no adhesiva para que coincida con la altura de la ventana. Introduzca la junta entre el cristal y el marco de la ventana para evitar que el aire y los insectos entren en la habitación.

### Paso 3:

Si lo desea, instale el soporte de seguridad con 2 tornillos como se muestra.



**NOTA:** Una vez preparados el conjunto de la manguera de escape y la corredera ajustable de la ventana, elija uno de los dos métodos de instalación siguientes.



# 6

## Instale el conjunto de la manguera de escape en la unidad

Introduzca la manguera de escape en la abertura de salida de aire de la unidad siguiendo la dirección de la flecha.

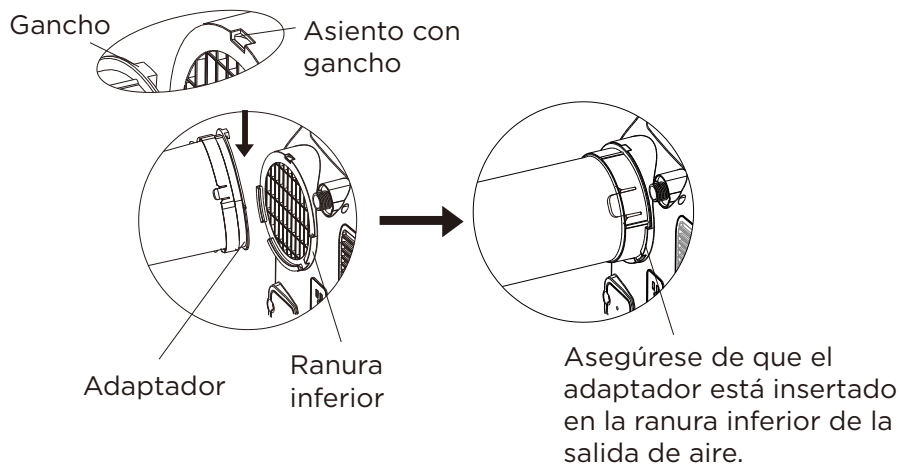

# 7

## Conecte el adaptador a la unidad y a la ventana

Inserte el adaptador de la corredera de la ventana en el orificio de la corredera de la ventana.

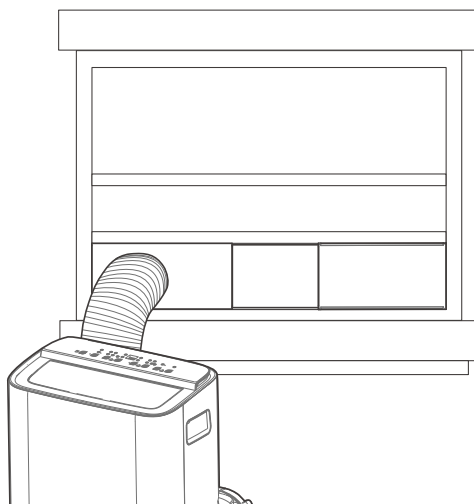

Instalación de ventanas colgantes

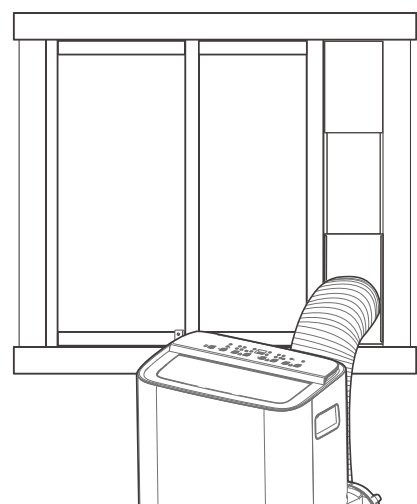

Instalación de ventanas correderas

# Instalación en pared (solo modelos con montaje en pared con orificio)

## NOTA

Cubra el orificio con la tapa del adaptador cuando no lo utilice.

### Paso 1:

Haga un agujero de 125 mm (4,9 pulgadas) en la pared para el adaptador de escape de pared B.

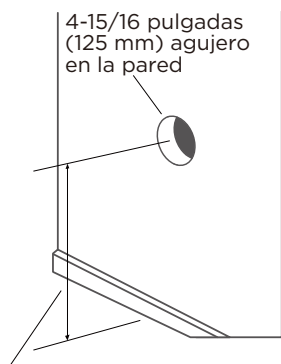

El centro del agujero en la pared debe estar entre 80 cm (31 pulgadas) y 140 cm (55 pulgadas) del suelo.

### Paso 2:

Fije el adaptador de escape mural B a la pared utilizando los cuatro anclajes y tornillos suministrados en el kit.

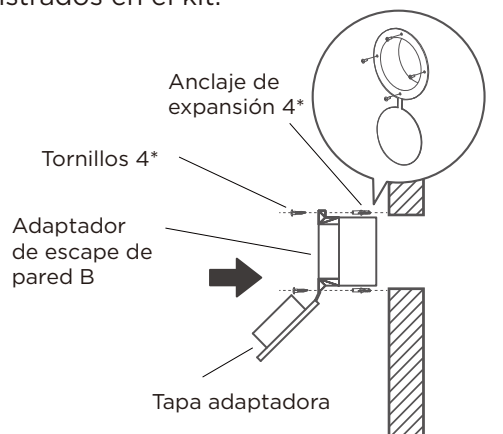

Conecte primero la manguera de aire al adaptador de escape de pared A.

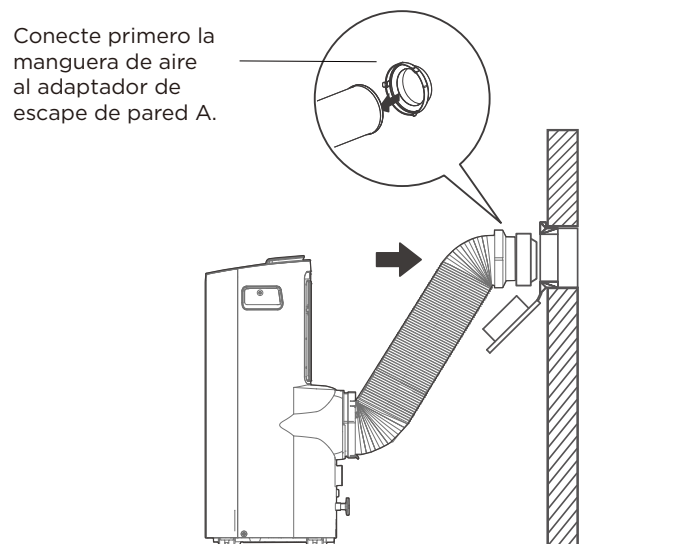

### Paso 3:

Conecte el conjunto de la manguera de escape (con el adaptador de escape de pared A) al adaptador de escape de pared B.

## Para un rendimiento óptimo en funcionamiento

INCORRECTO

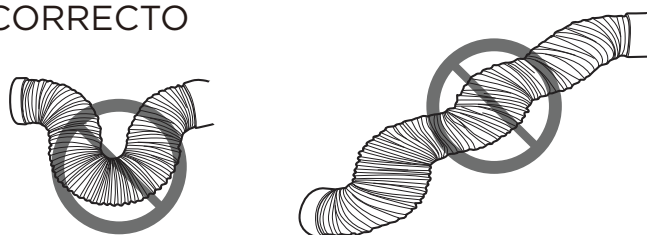

CORRECTO

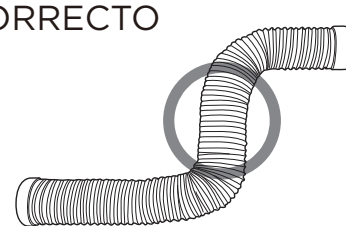

 **NOTA:**

Para garantizar un funcionamiento correcto, NO extienda ni doble excesivamente la manguera. Asegúrese de que no hay ningún obstáculo alrededor de la salida de aire de la manguera de escape (del orden de 500 mm) para que el sistema de escape funcione correctamente. Todas las ilustraciones de este manual son meramente explicativas. Su aire acondicionado puede ser ligeramente diferente. La forma real prevalecerá.

# Conozca su aire acondicionado

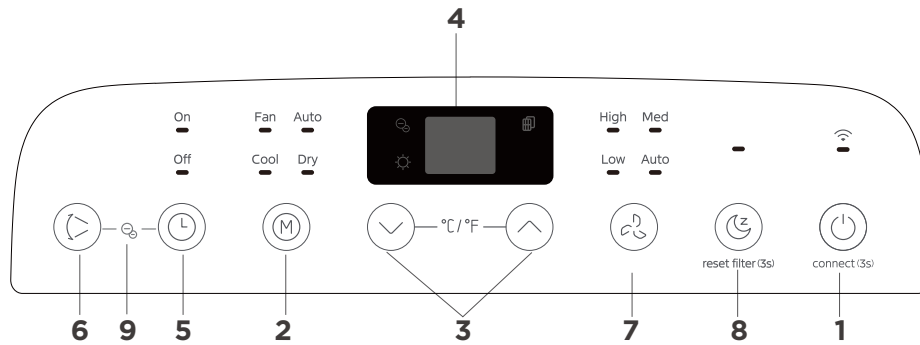

## 1. Botón de ENCENDIDO

- Pulse una vez para encender; pulse de nuevo para apagar.
  - Botón inalámbrico (en algunos modelos)
1. Mantenga pulsado el botón POWER (ENCENDIDO) durante 3 segundos para iniciar el modo de conexión inalámbrica.

La PANTALLA LED muestra «AP» para indicar que puede configurar la conexión inalámbrica.

2. Si la conexión (router) se establece correctamente en un plazo de 8 minutos, la unidad saldrá automáticamente del modo de conexión inalámbrica, se iluminará el indicador inalámbrico y la unidad volverá a la función anterior. Si la conexión falla en un plazo de 8 minutos, la unidad saldrá automáticamente del modo de conexión inalámbrica.

## 2. Botón Modo

Seleccione el modo de funcionamiento en el siguiente orden: AUTO (Automático), COOL (Frío), DRY (Seco), FAN (Ventilador) y HEAT (Calor) (modelos sin refrigeración). El indicador LED correspondiente se iluminará para mostrar qué modo está activo.

### Modo DRY (Seco)

Pulse el botón MODE (Modo) hasta que se ilumine el indicador DRY (Seco). En el modo Dry (Seco), no se puede ajustar la velocidad del ventilador ni la temperatura. El motor del ventilador funciona a velocidad AUTO (Automático).

**NOTA:** Mantenga las ventanas y puertas cerradas para obtener el mejor efecto deshumidificador.

No acerque el conducto a la ventana.

### Modo AUTO

- Cuando se configura el aire acondicionado en modo AUTO (Automático), seleccionará automáticamente el funcionamiento de refrigeración, calefacción (modelos sin refrigeración) o solo ventilador, dependiendo de la temperatura seleccionada y la temperatura ambiente.
- El aire acondicionado controlará automáticamente la temperatura ambiente al nivel que usted haya establecido.
- En el modo AUTO (Automático), no se puede seleccionar la velocidad del ventilador.

**NOTA:** En el modo AUTO (Automático), en algunos modelos se iluminan tanto el indicador del modo AUTO (Automático) como el indicador del modo de funcionamiento real.

### Modo COOL (FRÍO)

- En modo COOL (FRÍO), pulse los botones ARRIBA y ABAJO para seleccionar la temperatura ambiente deseada. La temperatura se puede ajustar dentro de un rango de 16 °C a 30 °C (60 °F a 86 °F).
- Pulse el botón FAN (VENTILADOR) para elegir la velocidad del ventilador.

### Modo FAN (Ventilador)

- Cuando esté en modo FAN (Ventilador), pulse el botón FAN (VENTILADOR) para elegir la velocidad del ventilador. La temperatura no se puede ajustar.
- No acerque el conducto a la ventana.

### **Modo HEAT (Calor) (modelos solo con refrigeración sin esta función)**

- Pulse el botón «MODE» (Modo) hasta que se ilumine el indicador «HEAT» (Calor).
- Pulse los botones ADJUST (AJUSTE) ARRIBA y ABAJO para seleccionar la temperatura ambiente deseada. La temperatura se puede ajustar dentro de un rango de 16 °C a 30 °C (60 °F a 86 °F).
- Pulse el botón FAN (VENTILADOR) para elegir la velocidad del ventilador.

**Nota:** En algunos modelos, la velocidad del ventilador no se puede ajustar en el modo HEAT (CALOR).

### **3. Botones ARRIBA y ABAJO**

- Se utiliza para ajustar (aumentar/disminuir) la configuración de temperatura en incrementos de 1 °C/ 1 °F en un rango de 16 °C/60 °F a 30 °C/86 °F.
- Ajuste del TEMPORIZADOR en un rango de 0 a 24 horas.

**NOTA:** El control es capaz de mostrar la temperatura en grados Fahrenheit o grados Celsius. Para pasar de uno a otro, mantenga pulsados los botones Arriba y Abajo al mismo tiempo durante 3 segundos.

### **4. Pantalla**

- Muestra la temperatura en °C o °F y los ajustes del temporizador automático.  
Muestra los códigos de error y el código de protección:  
EH60: Error del sensor de temperatura ambiente. EH61: Error del sensor de temperatura del evaporador.  
EC52: Error del sensor de temperatura del condensador (en algunos modelos).  
EH0b: Error de comunicación del panel de visualización.  
ELOC: fallo en la detección de fugas de refrigerante (en algunos modelos).  
P1: la bandeja inferior está llena. Conecte la manguera de drenaje y vacíe el agua acumulada.  
Si el código P1 no se borra, llame al servicio técnico.

**NOTA:** Cuando se produzca una de las averías anteriores, apague la unidad y compruebe si hay alguna obstrucción. Reinicie el aparato, si la avería persiste, apáguelo y desenchufe el cable de alimentación. Póngase en contacto con el fabricante, con sus agentes de servicio o con una persona cualificada similar para su reparación.

### **5. Botón TEMPORIZADOR**

- Se utiliza para iniciar el programa de hora de inicio AUTO ON y hora de parada AUTO OFF, junto con los botones UP (ARRIBA) y DOWN (ABAJO). La luz indicadora de encendido/apagado del temporizador se ilumina cuando se configura el temporizador.

### **6. Botón SWING (Oscilación)**

- Se utiliza para activar la función de oscilación. Pulse una vez el botón SWING (OSCILAR) para que la rejilla comience a moverse y vuelva a pulsarlo para detenerla en la dirección deseada.

### **7. Botón FAN SPEED (Velocidad del ventilador)**

- Controla la velocidad del ventilador. Pulse para seleccionar la velocidad del ventilador en cuatro pasos: LOW (Bajo), MED (Medio), HIGH (Alto) y AUTO (Automático). La luz indicadora de la velocidad del ventilador se ilumina bajo diferentes ajustes del ventilador.

### **8. Botón SLEEP (Sueño)**

- En modo SLEEP (Sueño), la temperatura seleccionada aumentará (refrigeración) o disminuirá (calefacción) en 1 °C/2 °F (o 1 °F) cada 30 minutos. A continuación, la temperatura aumentará (refrigeración) o disminuirá (calefacción) en 1 °C/2 °F (o 1 °F) tras 30 minutos adicionales. Esta nueva temperatura se mantendrá

durante 7 horas antes de volver a la temperatura seleccionada originalmente. Esto finaliza el modo Sleep (Sueño)/Eco y la unidad continuará funcionando como se programó originalmente.

**NOTA:** Esta función no está disponible en modo FAN (Ventilador) o DRY (Seco).

- Mantenga pulsado el botón SLEEP (Sueño) durante 3 segundos para iniciar el modo de conexión del filtro de reinicio.  
Esta función es un recordatorio para limpiar el filtro de aire y lograr un funcionamiento más eficiente. El LED (luz) se iluminará después de 250 horas de funcionamiento. Para restablecerlo después de limpiar el filtro, pulse el botón SLEEP (Sueño) y la luz se apagará.

## 9. FUNCIÓN IÓNICA

- Pulse los botones SWING (Oscilar) y TIMER (Temporizador) durante 2 segundos para activar la función IÓNICA y se encenderá la luz ION (si procede); en algunos aparatos, la PANTALLA LED mostrará «On» (Encendido) durante 3 segundos. El generador de iones se activa y ayuda a purificar el aire del interior. Vuelva a pulsar los botones SWING (Oscilar) y TIMER (Temporizador) durante 2 segundos para detener la función ION y la luz ION se apagará (si procede), la PANTALLA LED mostrará «OFF» (Apagado) durante 3 segundos en algunas unidades.

# Guía de drenaje

Durante el modo de deshumidificación, retire el tapón de drenaje superior de la parte posterior de la unidad, instale un conector de drenaje (conector hembra universal de 5/8", no incluido) y conéctelo a una manguera de jardín (no incluida).

Coloque el extremo abierto de la manguera directamente sobre el área de drenaje del suelo del sótano o colóquelo en un cubo.

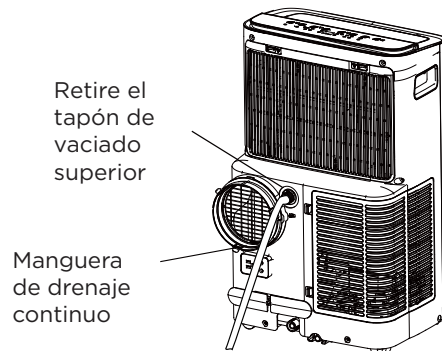

**NOTA:** Asegúrese de que la manguera está bien sujeta para que no haya fugas. Dirija la manguera hacia el desagüe, asegurándose de que no haya torceduras que impidan el flujo del agua. Coloque el extremo de la manguera en el desagüe y asegúrese de que el extremo de la manguera esté orientado hacia abajo para permitir un flujo de agua sin obstáculos. El extremo de la manguera de desagüe no puede quedar orientado hacia arriba. Cuando no se utilice la manguera de vaciado continuo, asegúrese de que el tapón y el pomo de vaciado correspondientes están instalados firmemente para evitar fugas.

Cuando el nivel de agua de la bandeja inferior alcanza un nivel predeterminado, la unidad emite 8 pitidos y la pantalla digital muestra «P1». En ese momento, el proceso de aire acondicionado/deshumidificación se detendrá inmediatamente, sin embargo, el motor del ventilador seguirá funcionando (esto es normal). Desplace con cuidado la unidad a un lugar de desagüe, retire el tapón de desagüe inferior y deje que el agua se vacíe. Vuelva a colocar el tapón de drenaje inferior y reinicie la máquina. El P1 en la pantalla debería apagarse. Si no es así, llame al servicio técnico.

## NOTA:

Asegúrese de que el extremo de la manguera esté más bajo que la salida de drenaje de la bandeja inferior.

Asegúrese de volver a instalar firmemente el tapón de drenaje inferior para evitar fugas antes de utilizar la unidad.

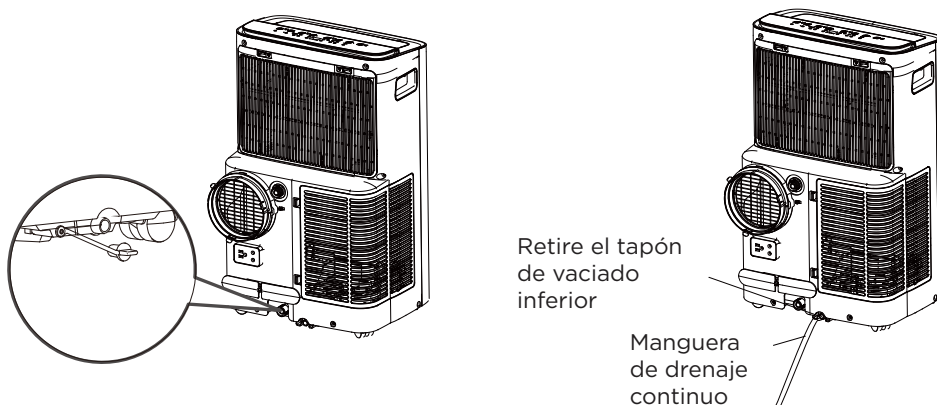

# Limpieza y mantenimiento

## Limpieza de filtros de aire y armarios

- Limpie la unidad con un paño húmedo sin pelusas y un detergente suave. Seque la unidad con un paño seco y sin pelusas.

## Retirada

- Saque el filtro siguiendo la dirección de la flecha.

## Limpieza

- Lave el filtro de aire sumergiéndolo suavemente en agua tibia (aproximadamente 40 °C/104 °F) con un detergente neutro. Enjuague el filtro y séquelo en un lugar sombreado.

## Montaje

- Instale el filtro de aire después de limpiarlo.

## Consejos de mantenimiento

- Asegúrese de limpiar el filtro de aire cada 2 semanas para obtener un rendimiento óptimo.
- La bandeja de recogida de agua debe vaciarse inmediatamente después de que se produzca el error P1 y antes de almacenarla para evitar la formación de moho.
- En los hogares con animales, tendrá que limpiar periódicamente la parrilla para evitar el bloqueo del flujo de aire debido al pelo de los animales.

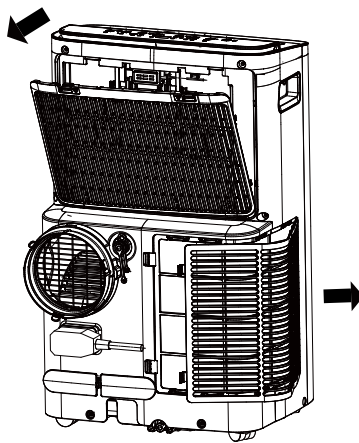

**Extracción del filtro de aire.**



### **PRECAUCIÓN:**

- Desenchufe siempre el aparato antes de limpiarlo o repararlo.
- NO utilice líquidos inflamables ni productos químicos para limpiar la unidad.
- NO lave la unidad bajo el grifo. Hacerlo provoca peligro eléctrico.
- NO utilice la máquina si la fuente de alimentación se ha dañado durante la limpieza. Si el cable de alimentación está dañado debe sustituirse por uno nuevo del fabricante.
- NO haga funcionar la unidad sin filtro porque la suciedad y la pelusa lo obstruirán y reducirán su rendimiento.

# Guarde la unidad cuando no la utilice

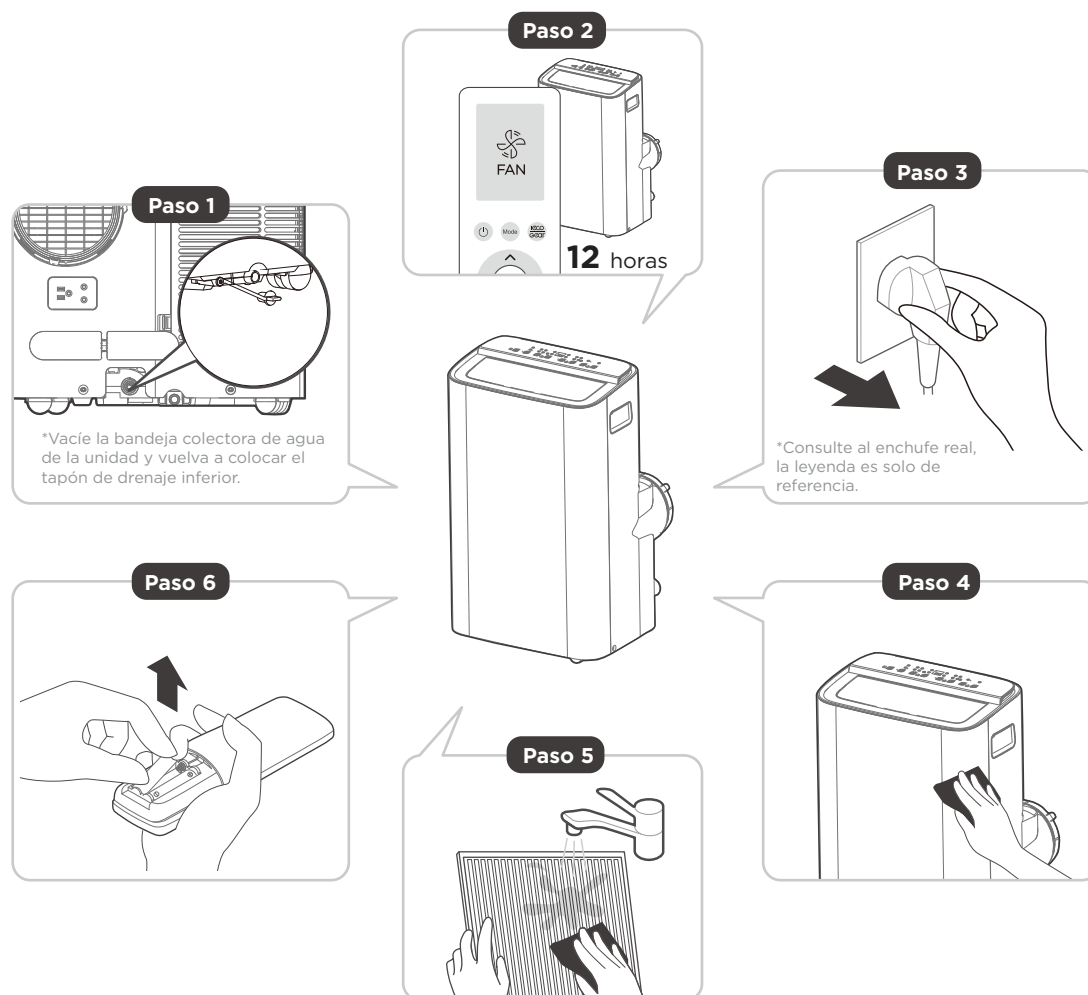

- Vacíe la bandeja de recogida de agua de la unidad siguiendo las instrucciones de la sección siguiente.
- Haga funcionar el aparato en modo VENTILADOR durante 12 horas en una habitación cálida para secarlo y evitar la formación de moho.
- Apague el aparato y desenchúfelo.
- Limpie el filtro de aire siguiendo las instrucciones del apartado anterior. Vuelva a instalar el filtro limpio y seco antes de guardarlo.
- Retire las pilas del mando a distancia.

## **NOTA**

- Asegúrese de guardar la unidad en un lugar fresco y oscuro. La exposición directa al sol o al calor extremo puede acortar la vida útil de la unidad.
- El mueble y el frontal pueden limpiarse con un paño sin aceite o lavarse con un paño humedecido en una solución de agua tibia y detergente lavavajillas líquido suave. Enjuague bien y seque con un paño. No utilice nunca productos de limpieza agresivos, cera o abrillantadores en el frontal del armario. Asegúrese de escurrir el exceso de agua del paño antes de limpiar alrededor de los mandos. El exceso de agua en o alrededor de los controles puede causar daños a la unidad.

# Solución de problemas

## Problemas comunes

Los siguientes problemas no son un mal funcionamiento y en la mayoría de las situaciones no requerirán reparaciones.

Problema	Causas posibles	Solución
<b>La unidad no se enciende al pulsar el botón ON/OFF.</b>	P1 Protection Code.	La bandeja de recogida de agua está llena. Apague el aparato, vacíe el agua de la bandeja de recogida de agua y vuelva a ponerlo en marcha.
	En modo COOL (FRÍO): la temperatura ambiente es inferior a la temperatura establecida.	Restablecer la temperatura.
<b>La unidad no enfría bien</b>	El filtro de aire está obstruido con polvo o pelo de animales.	Apague la unidad y limpie el filtro según las instrucciones.
	La manguera de escape no está conectada o está obstruida.	Apague la unidad, desconecte la manguera, compruebe si hay obstrucciones y vuelva a conectar la manguera.
	La unidad tiene poco refrigerante.	Call a service technician to inspect the unit and top off refrigerant.
	La temperatura establecida es demasiado alta.	Reduzca la temperatura establecida.
	Las ventanas y puertas de la habitación están abiertas.	Asegúrese de que todas las ventanas y puertas estén cerradas.
	El área de la habitación es demasiado grande.	Compruebe dos veces el área de refrigeración.
	Hay fuentes de calor dentro de la habitación.	Retire las fuentes de calor si es posible.
<b>La unidad es ruidosa y vibra demasiado</b>	El suelo no está nivelado.	Coloque la unidad sobre una superficie plana y nivelada.
	El filtro de aire está obstruido con polvo o pelo de animales.	Apague la unidad y limpie el filtro según las instrucciones.
<b>La unidad emite un sonido de gorgoteo</b>	Este sonido es causado por el flujo de refrigerante dentro de la unidad.	Esto es normal.

## Información sobre la impedancia

Para cumplir con la norma EN 61000-3-11, el producto MPPX-12CRN7-QB6 solo se conectará a una fuente de alimentación con una impedancia del sistema de:  $|Z_{sys}|=0,465$  ohmios o menos. Antes de conectar el producto a la red eléctrica pública, consulte a la autoridad local de suministro eléctrico para asegurarse de que la red eléctrica cumple los requisitos anteriores.

# Especificaciones

Modelo del producto	MPPXZ-12HRN7-QB6	MPPX-12HRN7-QB6
Fuente de energía	220-240V~ 50Hz, 1Ph	
Capacidad de refrigeración	12000Btu/h	12000Btu/h
Capacidad de calefacción	10000Btu/h	10000Btu/h
Corriente nominal	8.5A	8.5A
Entrada de potencia nominal	1600W	1600W
Clase de resistencia a la humedad	IPX4	

## Especificaciones de control remoto

<b>Modelo</b>	RG10G(B2)/BGEFU1, RG10G1(B2)/BGEFU1, RG10G2(B2)/BGEFU1, RG10G3(B2)/BGEFU1, RG10F(B2)/BGEF, RG10F1(B2)/BGEF, RG10F2(B2)/BGEFU1, RG10F3(B2)/BGEFU1, RG10F1(B2)/BGCEF, RG10F3(B2)/BGCEFU1, RG10G1(B2)/BGCEFU1, RG10G3(B2)/BGCEFU1
<b>Voltaje nominal</b>	3,0 V (pilas secas R03/LR03X2)
<b>Alcance de recepción de señal</b>	8 m
<b>Ambiente</b>	-5°C-60°C (23°F-140°F)

### Guía de Inicio Rápido

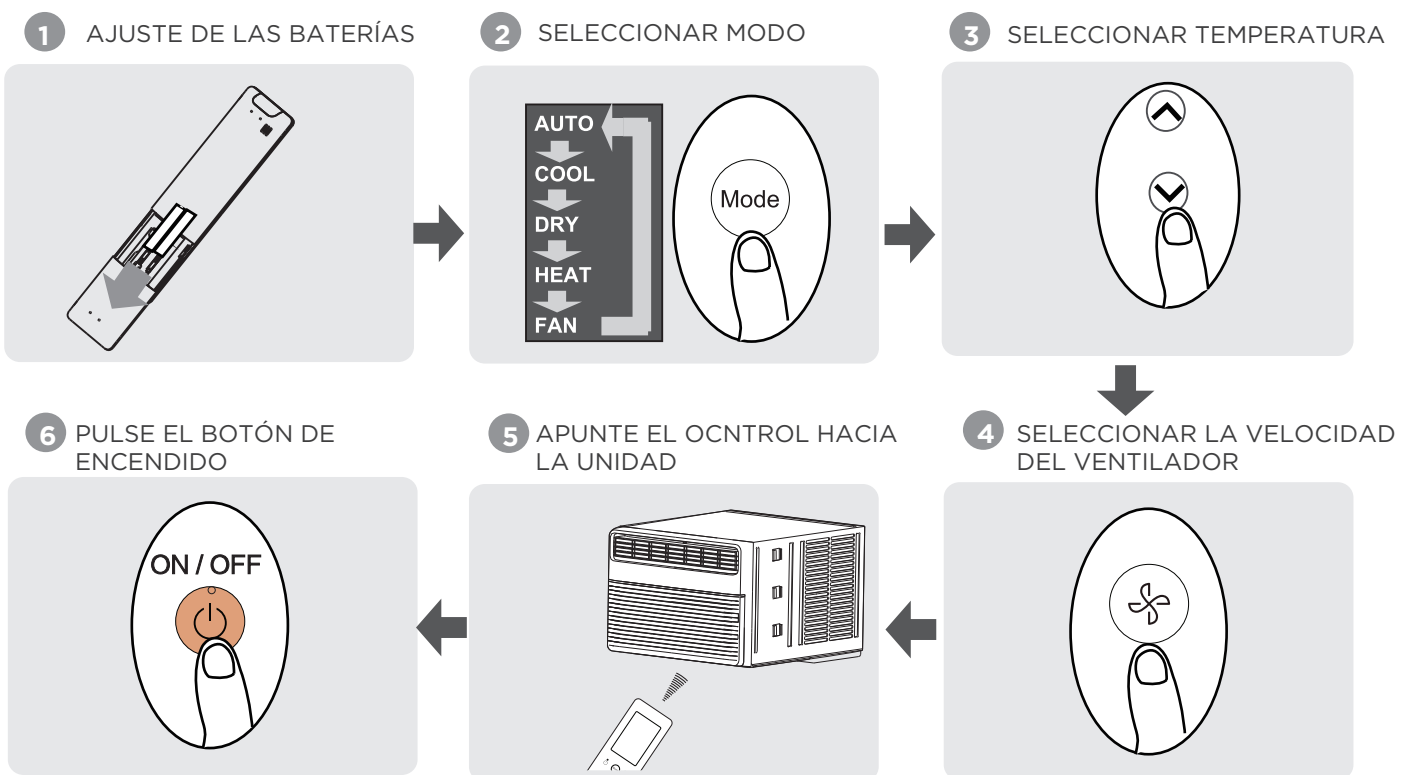

### ¿NO ESTÁ SEGURO DE QUÉ HACE UNA FUNCIÓN?

Consulte las secciones **Cómo utilizar funciones básicas** y **Cómo utilizar funciones avanzadas de este manual para obtener una descripción** detallada de cómo utilizar su aire acondicionado.

### NOTA ESPECIAL

- Los diseños de los botones de su unidad pueden diferir ligeramente del ejemplo mostrado.
- Si la unidad interior no tiene una función particular, presionar el botón de esa función en el control remoto no tendrá ningún efecto.
- Cuando existan grandes diferencias entre el “Manual del control remoto” y el “MANUAL DEL USUARIO” en la descripción de funciones, prevalecerá la descripción del “MANUAL DEL USUARIO”.

# Manejo del Control Remoto

## Inserción y sustitución de las pilas

Su unidad de aire acondicionado puede venir con dos baterías (algunas unidades). Coloque las pilas en el mando a distancia antes de usarlo.

1. Deslice la cubierta posterior del control remoto hacia abajo, dejando expuesto el compartimiento de la batería.
2. Inserte las pilas, prestando atención a hacer coincidir los extremos (+) y (-) de las pilas con los símbolos dentro del compartimiento de las pilas.
3. Deslice la tapa de la batería nuevamente a su lugar.

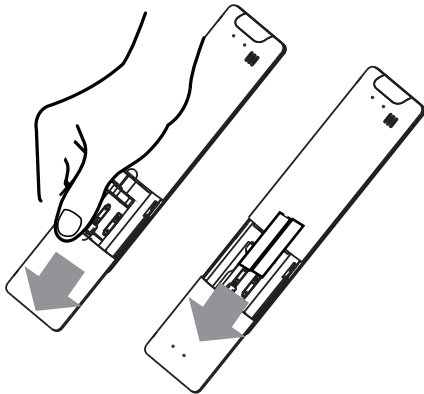

## Control remoto

- La luz solar directa puede interferir con el receptor de señal infrarroja.
- Debe haber una línea de visión clara entre el control remoto y el dispositivo.
- Si las señales del control remoto controlan otro aparato, mueva el aparato a otra ubicación o comuníquese con el servicio de atención al cliente.

## ! Eliminación de la batería

- No deseche las baterías junto con los residuos municipales sin clasificar. Consulte las leyes locales para la eliminación adecuada de las baterías.
- Las baterías pueden tener un símbolo químico en la parte inferior del ícono de eliminación. Este símbolo químico significa que la batería contiene un metal pesado que excede una determinada concentración. Un ejemplo es Pb: Plomo (>0,004%).
- Los electrodomésticos y baterías usadas deben tratarse en una instalación especializada para su reutilización, reciclaje y recuperación. Al garantizar una eliminación correcta, ayudará a evitar posibles consecuencias negativas para el medio ambiente y la salud humana.



Pb

## Rendimiento de la batería

Para un rendimiento óptimo del producto:

- No mezcle baterías viejas y nuevas, o baterías de diferentes marcas.
- No deje las pilas en el control remoto si no piensa utilizar el dispositivo durante más de 2 meses.

## NOTAS PARA EL USO DEL CONTROL REMOTO

El dispositivo podría cumplir con las regulaciones nacionales locales.

- En Canadá, debe cumplir con CAN ICES-3(B)/NMB-3(B).
- En EE. UU., este dispositivo cumple con la parte 15 de las Normas de la FCC. La operación está sujeta a las dos condiciones siguientes:
  - (1) Este dispositivo no puede causar interferencias dañinas y
  - (2) Este dispositivo debe aceptar cualquier interferencia recibida, incluida aquella que pueda provocar un funcionamiento no deseado.

Este equipo ha sido probado y se ha determinado que cumple con los límites para un dispositivo digital de Clase B, de conformidad con la parte 15 de las Normas de la FCC. Estos límites están diseñados para proporcionar una protección razonable contra interferencias dañinas en una instalación residencial. Este equipo genera, utiliza y puede irradiar energía de radiofrecuencia y, si no se instala y utiliza de acuerdo con las instrucciones, puede causar interferencias dañinas en las comunicaciones de radio. Sin embargo, no hay garantía de que no se produzcan interferencias en una instalación determinada. Si este equipo causa interferencias dañinas en la recepción de radio o televisión, lo cual se puede determinar encendiendo y apagando el equipo, se recomienda al usuario que intente corregir la interferencia mediante una o más de las siguientes medidas:

- Reorientar o reubicar la antena receptora.
- Aumente la separación entre el equipo y el receptor.
- Conecte el equipo a una toma de corriente en un circuito diferente al que está conectado el receptor.
- Consulte al distribuidor o a un técnico de radio/TV experimentado para obtener ayuda.
- Los cambios o modificaciones no aprobados por la parte responsable del cumplimiento podrían anular la autoridad del usuario para operar el equipo.

## Botones y funciones

Antes de comenzar a utilizar su nuevo aire acondicionado, asegúrese de familiarizarse con su control remoto. A continuación se presenta una breve introducción al control remoto en sí. Para obtener instrucciones sobre cómo operar su aire acondicionado, consulte la sección **Cómo Utilizar Las Funciones Básicas** de este manual.

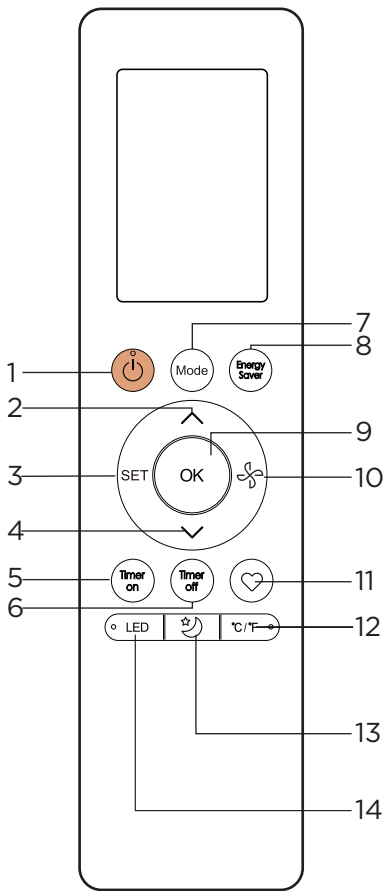

### Modelo:

RG10G(B2)/BGEFU1  
 (La nueva función no está disponible)  
 RG10G1(B2)/BGEFU1  
 RG10G1(B2)/BGCEFU1  
 (Modelo solo enfriamiento,  
 modo CALOR no disponible)

Descripción	
No.1	<b>ON/OFF</b> Enciende o apaga la unidad.
No.2	<b>TEMPERATURA</b> Aumenta la temperatura en incrementos de 1 °F (1 °C). La temperatura máxima es de 86 °F (30 °C).
No.3	<b>SET</b> <b>Establecer</b> Se desplaza por los modos de operación de la siguiente manera: Fresco ( ∅ ) → SIENTO ( ⌘ ) → Modo AP ( 📶 ) → Fresco... El símbolo seleccionado parpadeará en el área de visualización, pulse el botón OK para confirmar.
No.4	<b>TEMPERATURA</b> Disminuye la temperatura en incrementos de 1 °F (1 °C). La temperatura mínima es de 60 °F (16 °C). NOTA: Presione los botones ↓ y ↑ al mismo tiempo durante 3 segundos para alternar la visualización de la temperatura entre °C y °F.
No.5	<b>TEMPORIZADOR ON</b> Establece el temporizador para encender la unidad (consulte Cómo Utilizar Las Funciones Básicas para obtener instrucciones).
No.6	<b>TEMPORIZADOR OFF</b> Establece el temporizador para apagar la unidad (consulte Cómo Utilizar Las Funciones Básicas para obtener instrucciones).
No.7	<b>MODO</b> Se desplaza por los modos de operación de la siguiente manera: AUTO → FRÍO → SECO → <span style="border: 1px dashed black; padding: 2px;">CALOR</span> → VENTILADOR NOTA: No seleccione el modo CALOR si la máquina que compró es del tipo solo enfriamiento. El modo CALOR no es compatible con el aparato solo enfriamiento.
No.8	<b>AHORRO DE ENERGÍA</b> Pulse este botón para activar el modo de Ahorro de energía. Púlselo nuevamente para detener la función.
No.9	<b>OK</b> <b>OK</b> Se utiliza para confirmar las funciones seleccionadas
No.10	<b>VELOCIDAD DEL VENTILADOR</b> Selecciona las velocidades del ventilador en el siguiente orden: AUTO → BAJO → MEDIO → ALTO
No.11	<b>SHORTCUT</b> Se utiliza para restaurar la configuración actual o reanudar la configuración anterior.
No.12	<b>°C/°F</b> <b>el botón °C/°F</b> La temperatura se muestra entre °C y °F.
No.13	<b>DORMIR</b> Ahorra energía durante las horas de sueño.
No.14	<b>LED</b> <b>LED</b> Enciende y apaga la pantalla LED de la unidad interior y el zumbador del aire acondicionado (según el modelo), lo que crea un ambiente cómodo y silencioso.

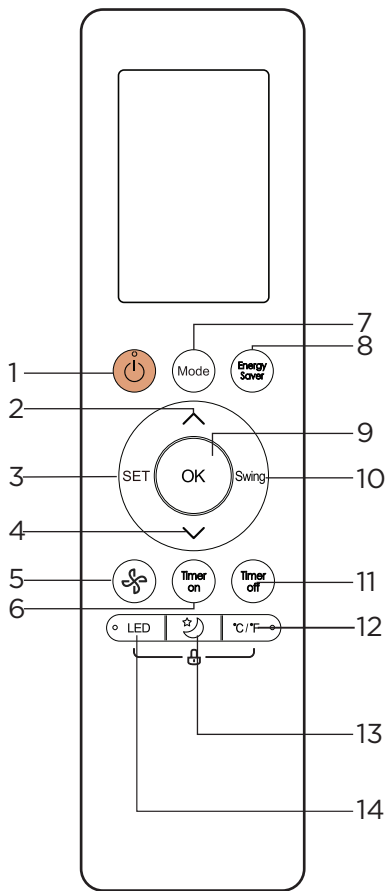

### Modelo:

RG10G2(B2)/BGFEU1  
 (La nueva función no está disponible)  
 RG10G3(B2)/BGFEU1  
 RG10G3(B2)/BGCEFU1  
 (Modelo solo enfriamiento, modo CALOR no disponible)

Descripción	
No.1	<b>ON/OFF</b> Enciende o apaga la unidad.
No.2	<b>TEMPERATURA</b> Aumenta la temperatura en incrementos de 1 °F (1 °C). La temperatura máxima es de 86 °F (30 °C).
No.3	<b>SET Establecer</b> Se desplaza por los modos de operación de la siguiente manera: Fresco (  ) → SIENTO (  ) → Modo AP (  ) → Fresco...  El símbolo seleccionado parpadeará en el área de visualización, pulse el botón OK para confirmar.
No.4	<b>TEMPERATURA</b> Disminuye la temperatura en incrementos de 1 °F (1 °C). La temperatura mínima es de 60 °F (16 °C).
No.5	<b>VELOCIDAD DEL VENTILADOR</b> Selecciona las velocidades del ventilador en el siguiente orden: AUTO → BAJO → MEDIO → ALTO
No.6	<b>TEMPORIZADOR ON</b> Establece el temporizador para encender la unidad (consulte Cómo Utilizar Las Funciones Básicas para obtener instrucciones).
No.7	<b>MODO</b> Se desplaza por los modos de operación de la siguiente manera: AUTO → FRÍO → SECO → <b>CALOR</b> → VENTILADOR NOTA: No seleccione el modo CALOR si la máquina que compró es del tipo solo enfriamiento. El modo CALOR no es compatible con el aparato solo enfriamiento.
No.8	<b>AHORRO DE ENERGÍA</b> Pulse este botón para activar el modo de Ahorro de energía. Púlselo nuevamente para detener la función.
No.9	<b>OK OK</b> Se utiliza para confirmar las funciones seleccionadas
No.10	<b>Swing OSCILACIÓN</b> Inicia y detiene el movimiento horizontal de las lamas.
No.11	<b>TEMPORIZADOR OFF</b> Establece el temporizador para apagar la unidad (consulte Cómo Utilizar Las Funciones Básicas para obtener instrucciones).
No.12	<b>°C/°F el botón °C/°F</b> La temperatura se muestra entre °C y °F.
No.13	<b>DORMIR</b> Ahorra energía durante las horas de sueño.
No. 14	<b>LED LED</b> Enciende y apaga la pantalla LED de la unidad interior y el zumbador del aire acondicionado (según el modelo), lo que crea un ambiente cómodo y silencioso.

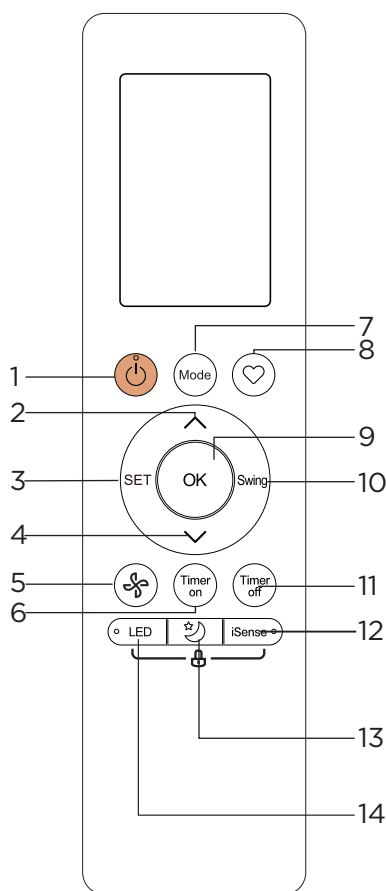

**Modelo:**

RG10F(B2)/BGEF  
 (La nueva función no está disponible)  
 RG10F1(B2)/BGEF  
 RG10F1(B2)/BGCEF  
 (Modelo solo enfriamiento, modo CALOR no disponible)

Descripción	
No.1	<b>ON/OFF</b> Enciende o apaga la unidad.
No.2	<b>TEMPERATURA</b> Aumenta la temperatura en incrementos de °C. La temperatura máxima es de 30 °C.
No.3	<b>SET Establecer</b> Se desplaza por los modos de operación de la siguiente manera: Fresco(  )→Modo AP(  )→Fresco... El símbolo seleccionado parpadeará en el área de visualización, pulse el botón OK para confirmar.
No.4	<b>TEMPERATURA</b> Disminuye la temperatura en incrementos de 1 °C. La temperatura mínima es de 16 °C. NOTA: Presione los botones  y  al mismo tiempo durante 3 segundos para alternar la visualización de la temperatura entre °C y °F.
No.5	<b>VELOCIDAD DEL VENTILADOR</b> Selecciona las velocidades del ventilador en el siguiente orden: AUTO→BAJO→MEDIO→ALTO
No.6	<b>TEMPORIZADOR ON</b> Establece el temporizador para encender la unidad (consulte Cómo Utilizar Las Funciones Básicas para obtener instrucciones).
No.7	<b>MODO</b> Se desplaza por los modos de operación de la siguiente manera: AUTO→FRÍO → SECO → <b>CALOR</b> →VENTILADOR NOTA: No seleccione el modo CALOR si la máquina que compró es del tipo solo enfriamiento. El modo CALOR no es compatible con el aparato solo enfriamiento.
No.8	<b>SHORTCUT</b> Se utiliza para restaurar la configuración actual o reanudar la configuración anterior.
No.9	<b>OK OK</b> Se utiliza para confirmar las funciones seleccionadas
No.10	<b>OSCILACIÓN</b> Inicia y detiene el movimiento horizontal de las lamas. Mantenga pulsando durante 2 segundos para iniciar la función de oscilación automática de las lamas verticales.
No.11	<b>TEMPORIZADOR OFF</b> Establece el temporizador para apagar la unidad (consulte Cómo Utilizar Las Funciones Básicas para obtener instrucciones).
No.12	<b>SIENTO</b> Pulse este botón para activar el modo de SIENTO.
No.13	<b>DORMIR</b> Ahorra energía durante las horas de sueño.
No. 14	<b>LED</b> Enciende y apaga la pantalla LED de la unidad interior y el zumbador del aire acondicionado (según el modelo), lo que crea un ambiente cómodo y silencioso.

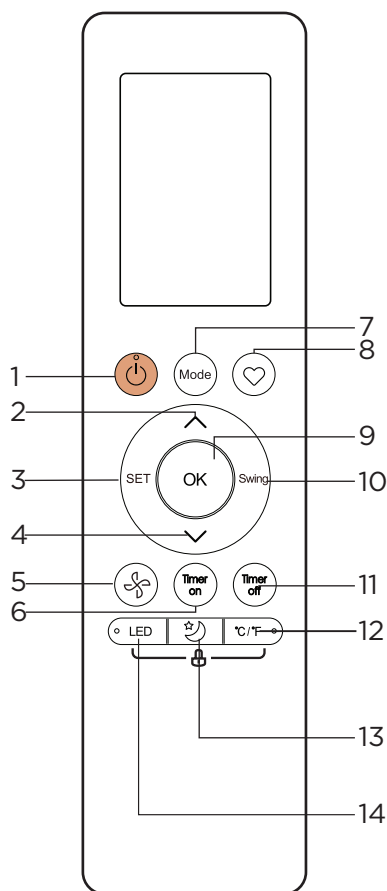

**Modelo:**

RG10F2(B2)/BGEFU1  
 (La nueva función no está disponible)  
 RG10F3(B2)/BGEFU1  
 RG10F3(B2)/BGCEFU1  
 (Modelo solo enfriamiento, modo CALOR no disponible)

Descripción	
No.1	<b>ON/OFF</b> Enciende o apaga la unidad.
No.2	<b>TEMPERATURA</b> Aumenta la temperatura en incrementos de 1 °F (1 °C). La temperatura máxima es de 86 °F (30 °C).
No.3	<b>SET</b> <b>Establecer</b> Se desplaza por los modos de operación de la siguiente manera: Fresco (  ) → SIENTO (  ) → Modo AP (  ) → Fresco... El símbolo seleccionado parpadeará en el área de visualización, pulse el botón OK para confirmar.
No.4	<b>TEMPERATURA</b> Disminuye la temperatura en incrementos de 1 °F (1 °C). La temperatura mínima es de 60 °F (16 °C).
No.5	<b>VELOCIDAD DEL VENTILADOR</b> Selecciona las velocidades del ventilador en el siguiente orden: AUTO → BAJO → MEDIO → ALTO
No.6	<b>TEMPORIZADOR ON</b> Establece el temporizador para encender la unidad (consulte Cómo usar las funciones básicas para obtener instrucciones).
No.7	<b>MODO</b> Se desplaza por los modos de operación de la siguiente manera: AUTO → FRÍO → SECO → <b>CALOR</b> → VENTILADOR NOTA: No seleccione el modo CALOR si la máquina que compró es del tipo solo enfriamiento. El modo CALOR no es compatible con el aparato solo enfriamiento.
No.8	<b>SHORTCUT</b> Se utiliza para restaurar la configuración actual o reanudar la configuración anterior.
No.9	<b>OK</b> <b>OK</b> Se utiliza para confirmar las funciones seleccionadas
No.10	<b>Swing</b> <b>OSCILACIÓN</b> Inicia y detiene el movimiento horizontal de las lamas. Mantenga pulsando durante 2 segundos para iniciar la función de oscilación automática de las lamas verticales.
No.11	<b>TEMPORIZADOR OFF</b> Establece el temporizador para apagar la unidad (consulte Cómo Utilizar Las Funciones Básicas para obtener instrucciones).
No.12	<b>°C/°F</b> <b>el botón °C/°F</b> La temperatura se muestra entre °C y °F.
No.13	<b>DORMIR</b> Ahorra energía durante las horas de sueño.
No.14	<b>LED</b> <b>LED</b> Enciende y apaga la pantalla LED de la unidad interior y el zumbador del aire acondicionado (según el modelo), lo que crea un ambiente cómodo y silencioso.

## Indicadores de pantalla remotos

La información se muestra cuando se enciende el control remoto.

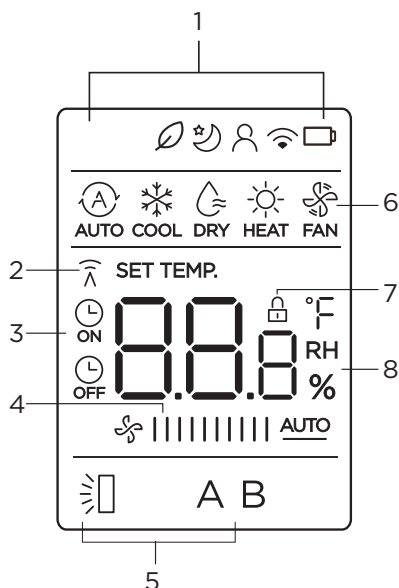

No.1	<ul style="list-style-type: none"> <li> Visualización de la función ECO</li> <li> Visualización del modo DORMIR</li> <li> Visualización de la función SIENTO</li> <li> Visualización de la función de control inalámbrico</li> <li> Visualización de detección de batería baja (si parpadea)</li> </ul>
No.2	<p>Indicador de <b>transmisión</b></p> <p>Se ilumina cuando el control remoto envía una señal a la unidad interior</p>
No.3	<div style="display: flex; justify-content: space-around;"> <div style="text-align: center;"> <b>ON</b> Visualización de <b>TEMPORIZADOR ON</b> </div> <div style="text-align: center;"> <b>OFF</b> Visualización de <b>TEMPORIZADOR OFF</b> </div> </div>
No.4	<p>Visualización de la <b>VELOCIDAD DEL VENTILADOR</b></p> <p>Muestra la velocidad del ventilador seleccionada:</p> <p>BAJO      </p> <p>MEDIO       </p> <p>ALTO       </p> <p>AUTO        <b>AUTO</b></p> <p>La velocidad del ventilador no se puede ajustar en el modo AUTO o SECO.</p>
No.5	<p> <b>Pantalla de persianas horizontales</b> con giro automático</p> <p>A B No disponible para esta unidad</p>
No.6	<p>Visualización de <b>MODO</b></p> <p>Muestra el modo actual, incluye:</p> <p></p>
No.7	<p>Visualización de <b>BLOQUEO</b></p> <p>Se muestra cuando la función BLOQUEO está activada.</p>
No.8	<p><b>Visualización de temperatura/temporizador/velocidad</b> del ventilador</p> <p>Muestra la temperatura establecida de forma predeterminada, velocidad del ventilador o la configuración del temporizador cuando se utilizan las funciones TEMPORIZADOR ON/OFF</p> <ul style="list-style-type: none"> <li>• Rango de temperatura: 16-30 °C/60-86 °F</li> <li>• Rango de ajuste del temporizador: 0-24 horas</li> </ul> <p>Esta visualización está en blanco cuando se opera en modo VENTILADOR.</p>

### Nota:

Todos los indicadores mostrados en la figura son para fines de presentación clara. Pero durante el funcionamiento real solo se muestran los signos funcionales relativos en la ventana de visualización.

## Cómo Utilizar Las Funciones Básicas

### Operación básica

¡ATENCIÓN! Antes de utilizarlo, asegúrese de que la unidad esté enchufada y que haya energía disponible.

#### AJUSTE DE TEMPERATURA

El rango de temperatura de funcionamiento de las unidades es de 60 a 86 °F (16 a 30 °C). Puede aumentar o disminuir la temperatura establecida en incrementos de 1 °F (1 °C).

#### Modo AUTO

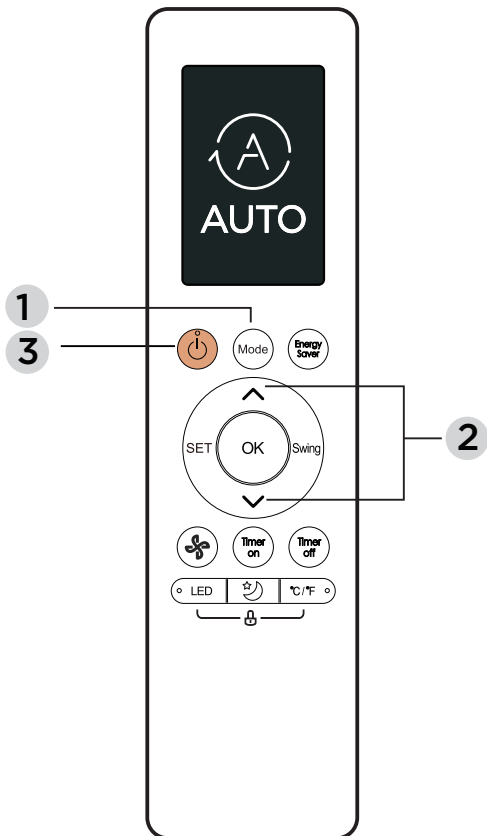

En el modo AUTO, la unidad seleccionará automáticamente la función FRÍO, VENTILADOR o CALOR según la temperatura seleccionada.

1. Pulse el botón **MODO** para seleccionar **AUTO**.
2. Configure la temperatura deseada utilizando el botón **TEMP ^** o **TEMP v**
3. Presione el botón **ON/OFF** para iniciar la unidad.

**NOTA:** LA VELOCIDAD DEL VENTILADOR no se puede configurar en el modo AUTO.

#### Modo FRÍO

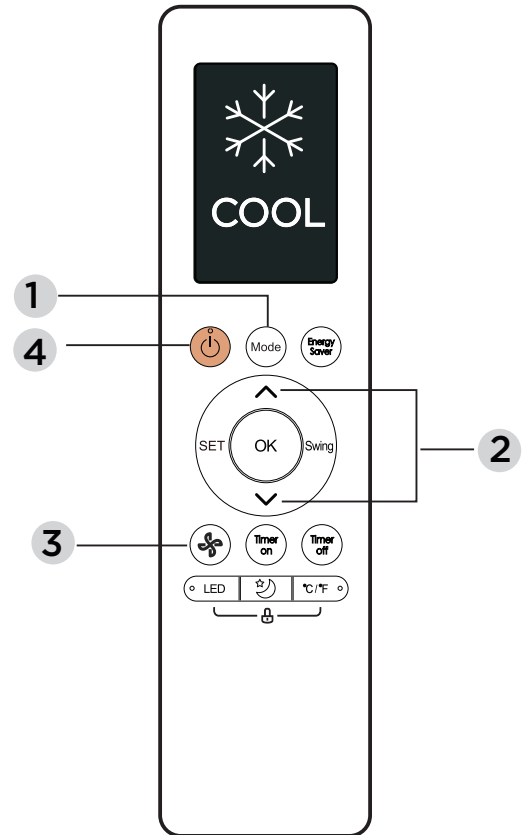

1. Pulse el botón MODO para seleccionar el modo **FRÍO**
2. Configure la temperatura deseada utilizando el botón **TEMP ^** o **TEMP v**
3. Pulse el botón **VENTILADOR** para seleccionar la velocidad del ventilador: AUTO, BAJO, MEDIO o ALTO.
4. Presione el botón **ON/OFF** para iniciar la unidad.

## Modo SECO

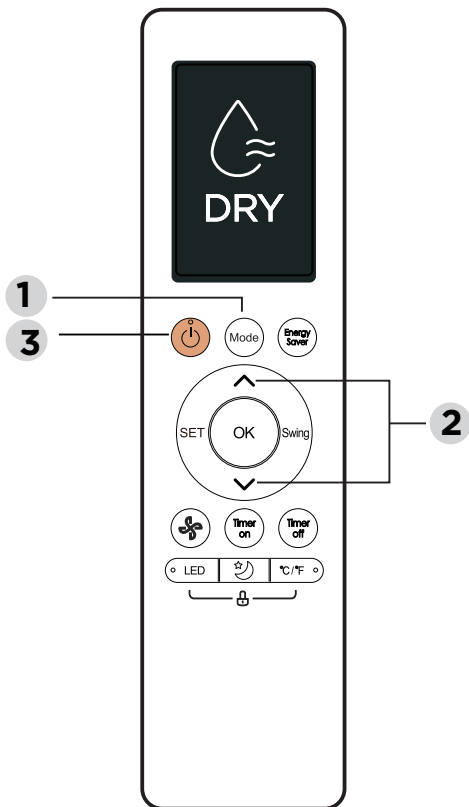

1. Pulse el botón **MODO** para seleccionar el modo **SECO**.
2. Configure la temperatura deseada utilizando el botón **TEMP**  $\wedge$  o **TEMP**  $\vee$
3. Presione el botón **ON/OFF** para iniciar la unidad.

**NOTA:** La VELOCIDAD DEL VENTILADOR no se puede cambiar en el modo SECO.

## Modo CALOR

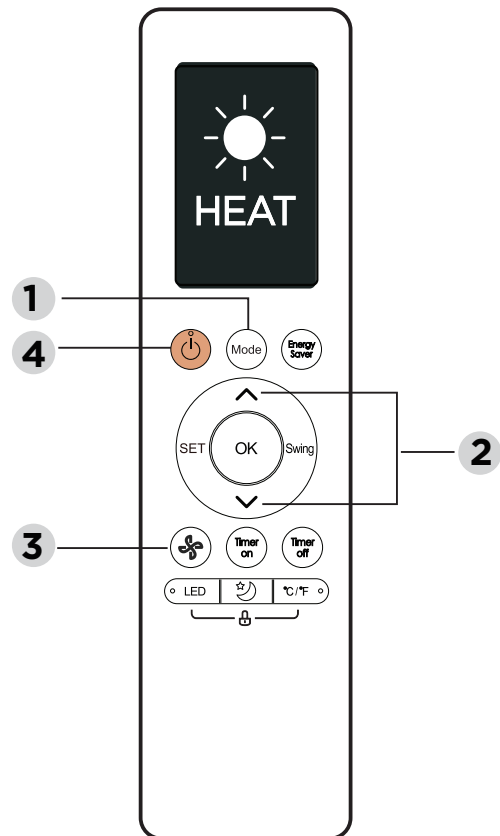

1. Pulse el botón **MODO** para seleccionar el modo **CALOR**.
2. Configure la temperatura deseada utilizando el botón **TEMP**  $\wedge$  o **TEMP**  $\vee$
3. Pulse el botón **VENTILADOR** para seleccionar la velocidad del ventilador: AUTO, BAJO, MEDIO, ALTO.
4. Presione el botón **ON/OFF** para iniciar la unidad

**NOTA:** A medida que la temperatura exterior descende, el rendimiento de la función CALOR de su unidad puede verse afectado. En tales casos, recomendamos utilizar este aire acondicionado junto con otro aparato de calefacción.

## Modo VENTILADOR

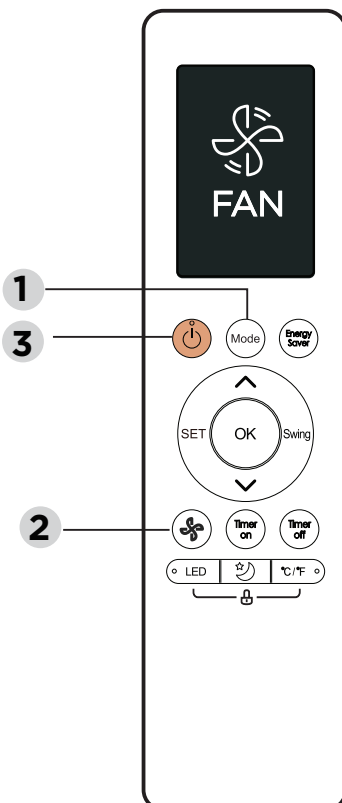

1. Pulse el botón **MODO** para seleccionar el modo **VENTILADOR**.
2. Pulse el botón **VENTILADOR** para seleccionar la velocidad del ventilador: AUTO, BAJO, MEDIO, ALTO.
3. Presione el botón **ON/OFF** para iniciar la unidad.

**NOTA:** No se puede configurar la temperatura en el modo VENTILADOR. Como resultado, la pantalla LCD de su control remoto no mostrará la temperatura.

## Configuración del TEMPORIZADOR

**TEMPORIZADOR ON/OFF:** establece la cantidad de tiempo después del cual la unidad se encenderá/apagará automáticamente.

### Ajuste del TEMPORIZADOR ON

Pulse el botón TEMPORIZADOR ON para iniciar la secuencia de tiempo de encendido.

Pulse el botón de arriba o abajo varias veces para establecer la hora deseada para encender la unidad.

Apunte el control remoto a la unidad y espere 1 segundo, se activará el TEMPORIZADOR ON.

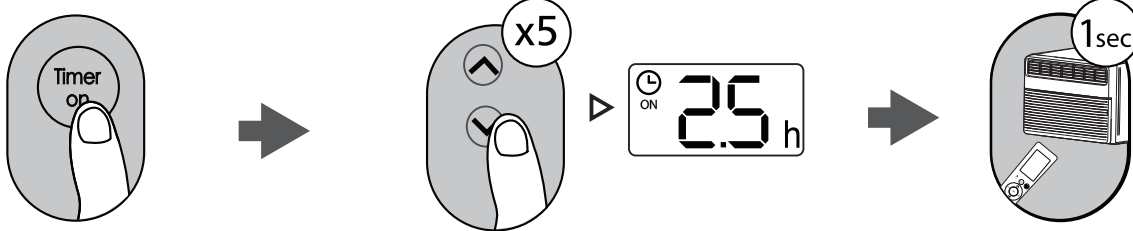

### Ajuste del TEMPORIZADOR OFF

Pulse el botón TEMPORIZADOR OFF para iniciar la secuencia de tiempo de apagado.

Pulse el botón de temperatura arriba o abajo varias veces para establecer la hora deseada para apagar la unidad.

Apunte el control remoto a la unidad y espere 1 segundo, se activará el TEMPORIZADOR OFF.

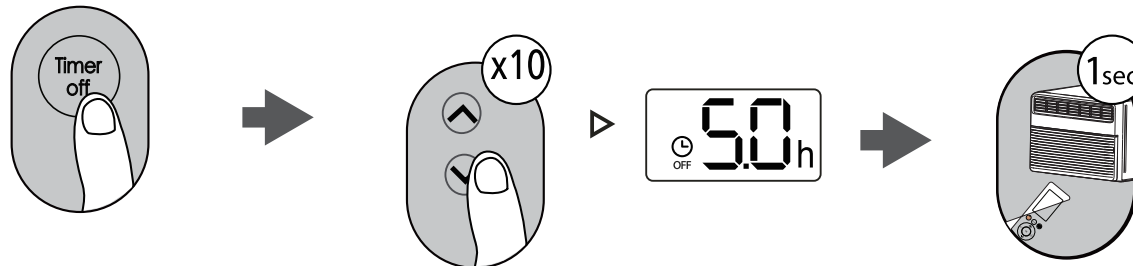

#### NOTA:

- Al configurar el TEMPORIZADOR ON o OFF, el tiempo aumentará en incrementos de 30 minutos con cada presión, hasta 10 horas. Después de 10 horas y hasta 24, aumentará en incrementos de 1 hora. (Por ejemplo, presione 5 veces para obtener 2,5 h y presione 10 veces para obtener 5 h). El temporizador volverá a 0,0 después de 24.
- Cancele cualquiera de las dos funciones ajustando el temporizador a 0,0 h.

### Configuración de TEMPORIZADOR ON y OFF (ejemplo)

Tenga en cuenta que los períodos de tiempo que configure para ambas funciones se refieren a horas posteriores a la hora actual.

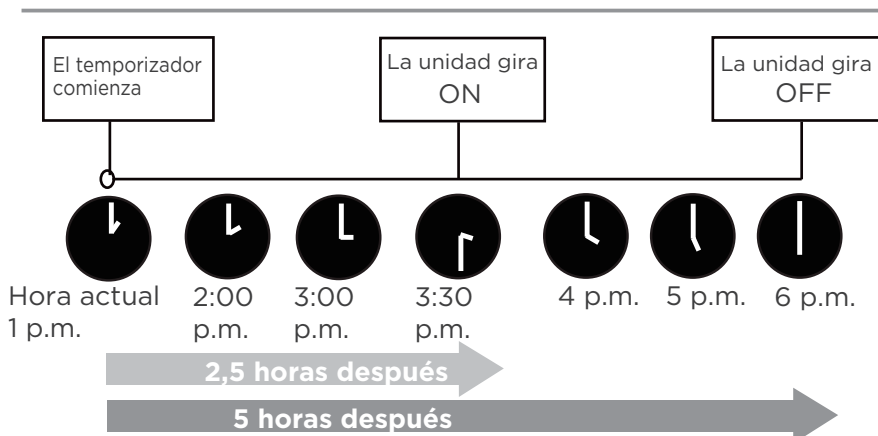
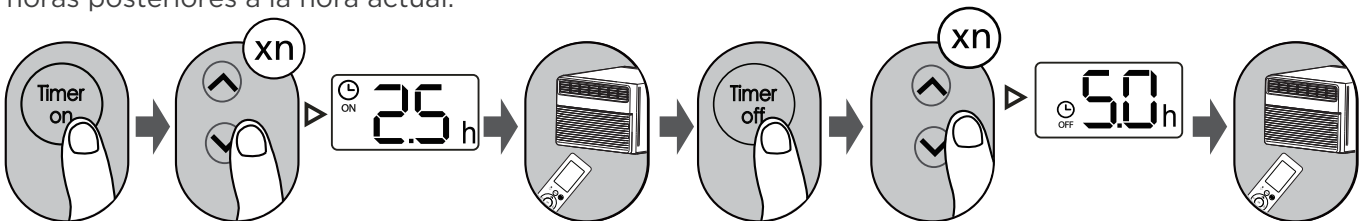

Ejemplo: Si el temporizador actual es 1:00 p.m., al ajustar el temporizador como en los pasos anteriores, la unidad se encenderá 2,5h más tarde (3:30 p.m.) y se apagará a las 6:00PM.

## Cómo Utilizar Funciones Avanzadas

### Función oscilación

Pulse el botón Oscilación

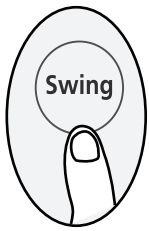

La persiana horizontal oscilará hacia arriba y hacia abajo automáticamente al pulsar el botón de Oscilación. Pulse nuevamente para detenerlo.

### Función de AHORRO DE ENERGÍA (algunos modelos)

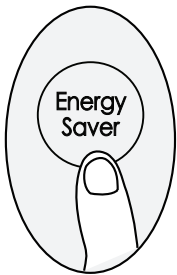

Pulse el botón Ahorro de energía para activar esta función.

Esta función está disponible únicamente en los modos FRÍO, SECO, AUTO.

### Función SHORTCUT (algunos modelos)

Pulse el botón SHORTCUT



Presione este botón cuando el control remoto esté encendido, el sistema volverá automáticamente a la configuración anterior, incluido el modo de funcionamiento, la temperatura configurada, el nivel de velocidad del ventilador y la función de suspensión (si está activada).

Si lo presiona durante más de 2 segundos, el sistema restaurará automáticamente la configuración de operación actual, incluido el modo de operación, la temperatura configurada, el nivel de velocidad del ventilador y la función de suspensión (si está activada).

### °C/°F (algunos modelos)

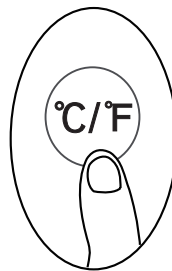

Pulse el botón para alternar la visualización de la temperatura entre la escala °C y °F.

## PANTALLA LED

Pulse el botón LED

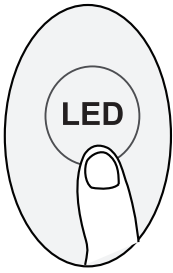

Pulse este botón para encender y apagar la pantalla de la unidad interior.

## Función LOCK

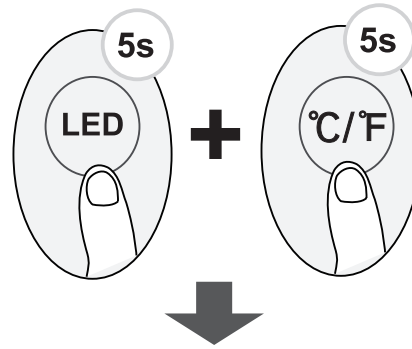

Presione los botones **LED** y **°C/°F** al mismo tiempo más de 5 segundos para activar la función de bloqueo.

## Función DORMIR

Pulse el botón DORMIR







La función DORMIR se utiliza para disminuir energía mientras duermes (y no necesitas la misma configuración de temperatura para permanecer cómodo). Esta función solo se puede activar mediante el control remoto.

Para obtener más detalles, consulte "Funcionamiento de dormir" en el "MANUAL DEL USUARIO".

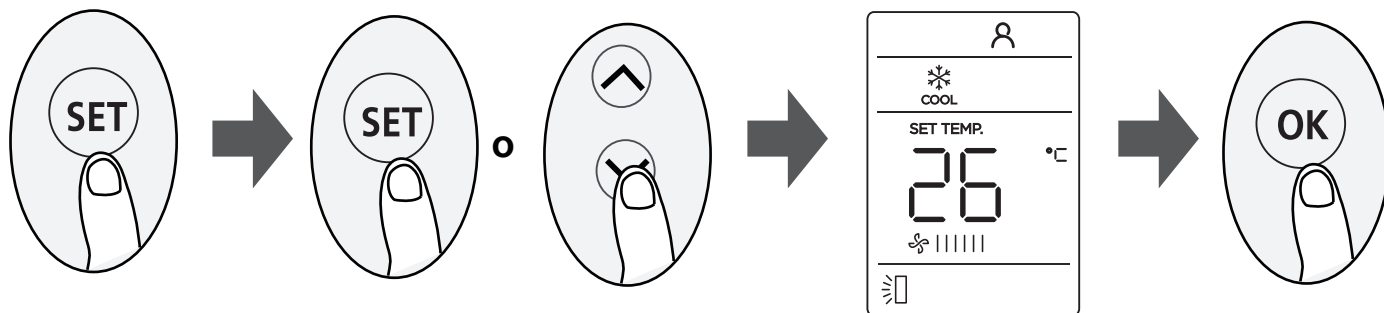
**Nota:** La función DORMIR no está disponible en el modo VENTILADOR o SECO.

## Función SET



- Pulse el botón SET para entrar en el ajuste de la función, después pulse el botón SET o el botón TEMP ^ o TEMP v para seleccionar la función deseada. El símbolo seleccionado parpadeará en el área de visualización, pulse el botón OK para confirmar.
- Para cancelar la función seleccionada, solo tiene que realizar los mismos procedimientos anteriores.
- Presione el botón SET para desplazarse por las funciones de operación de la siguiente manera:  
Fresco\* (  ) → SIENTO (  ) → Modo AP (  )

[\*]: Si su control remoto tiene el botón Fresco, no podrá usar el botón SET para seleccionar la función Fresco.

### Función FRESCO ( ) (algunas unidades):

Cuando se inicia la función Función FRESCO, el ionizador/colector de polvo de plasma (según los modelos) se energiza y ayudará a eliminar el polen y las impurezas del aire.

### Función SIENTO ( ):

La función SIENTO permite al control remoto medir la temperatura en su ubicación actual y enviar esta señal al aire acondicionado en intervalos de cada 3 minutos. Al utilizar los modos AUTO, FRÍO o CALOR, medir la temperatura ambiente desde el control remoto (en lugar de desde la unidad interior) permitirá que el aire acondicionado optimice la temperatura a su alrededor y garantice el máximo confort.

### Función AP ( ) (algunas unidades):

Seleccione el modo AP para realizar el ajuste de la red inalámbrica. Para algunas unidades, no funciona pulsando el botón SET. Para ingresar al modo AP, pulse continuamente el botón LED siete veces en 10 segundos.

# Marcas comerciales, derechos de autor y aviso legal

El logotipo , las marcas denominativas, el nombre comercial, la imagen comercial y todas sus versiones son activos valiosos de Midea Group y/o sus filiales («Midea»), a los que Midea posee marcas comerciales, derechos de autor y otros derechos de propiedad intelectual, así como toda la buena voluntad derivada del uso de cualquier parte de una marca comercial de Midea. El uso de la marca comercial Midea con fines comerciales sin el consentimiento previo por escrito de Midea puede constituir una infracción de la marca comercial o competencia desleal en violación de las leyes pertinentes.

Midea ha creado este manual y se reserva todos los derechos sobre el mismo. Ninguna entidad o individuo puede usar, duplicar, modificar, distribuir en todo o en parte este manual, o unirlo o venderlo con otros productos sin el consentimiento previos por escrito de Midea.

Todas las funciones e instrucciones descritas se actualizan en el momento de la impresión de este manual. Sin embargo, el producto real puede variar debido a funciones y diseños mejorados.

## Eliminación y reciclaje

### **Instrucciones importantes para el medio ambiente (Directrices europeas sobre eliminación de residuos)**

Cumplimiento de la Directiva RAEE y eliminación del producto usado: Este producto cumple con la Directiva RAEE de la UE. Este producto lleva un símbolo de clasificación para residuos de aparatos eléctricos y electrónicos (RAEE).

Este símbolo indica que este producto no debe desecharse junto con otros residuos domésticos al final de su vida útil. El aparato usado debe devolverse al punto de recogida oficial para el reciclaje de aparatos eléctricos y electrónicos. Para encontrar estos sistemas de recogida, póngase en contacto con las autoridades locales o con el distribuidor donde compró el producto. Cada hogar desempeña un papel importante en la recuperación y el reciclaje de los aparatos antiguos. La eliminación adecuada de los aparatos usados ayuda a prevenir posibles consecuencias negativas para el medio ambiente y la salud humana.



# Aviso sobre protección de datos

Para la prestación de los servicios acordados con el cliente, nos comprometemos a cumplir sin restricciones todas las disposiciones de la legislación aplicable en materia de protección de datos, de conformidad con los países acordados en los que se prestarán los servicios al cliente, así como, en su caso, el Reglamento General de Protección de Datos (RGPD) de la UE.

En general, nuestro tratamiento de datos tiene por objeto cumplir con nuestra obligación contractual con usted y, por razones de seguridad del producto, salvaguardar sus derechos en relación con cuestiones de garantía y registro del producto. En algunos casos, pero solo si se garantiza la protección adecuada de los datos, los datos personales pueden transferirse a destinatarios situados fuera del Espacio Económico Europeo.

Se proporcionará más información si se solicita. Puede ponerse en contacto con nuestro responsable de protección de datos a través de **MideaDPO@midea.com**. Para ejercer sus derechos, como el derecho a oponerse al tratamiento de sus datos personales con fines de marketing directo, póngase en contacto con nosotros a través de **MideaDPO@midea.com**. Para obtener más información, siga el código QR.

El diseño y las especificaciones están sujetos a cambios sin previo aviso para mejorar el producto. Consulte la agencia de ventas o el fabricante para obtener más detalles. Cualquier actualización del manual se cargará en el sitio web del servicio. Verifique la última versión.





*make yourself at home*



[www.midea.com](http://www.midea.com)

© Midea 2022 Todos los derechos reservados.

CP002UI-PX